

Додаток №1 до Договору купівлі-продажу
об'єкта нерухомості (перший продаж)
№ЮТ1А-154/1 від "___" _____ 2025 р.
(графічне зображення розташування
неподільного об'єкта незавершеного
будівництва на генеральному плані об'єкта
будівництва)

Генеральний план

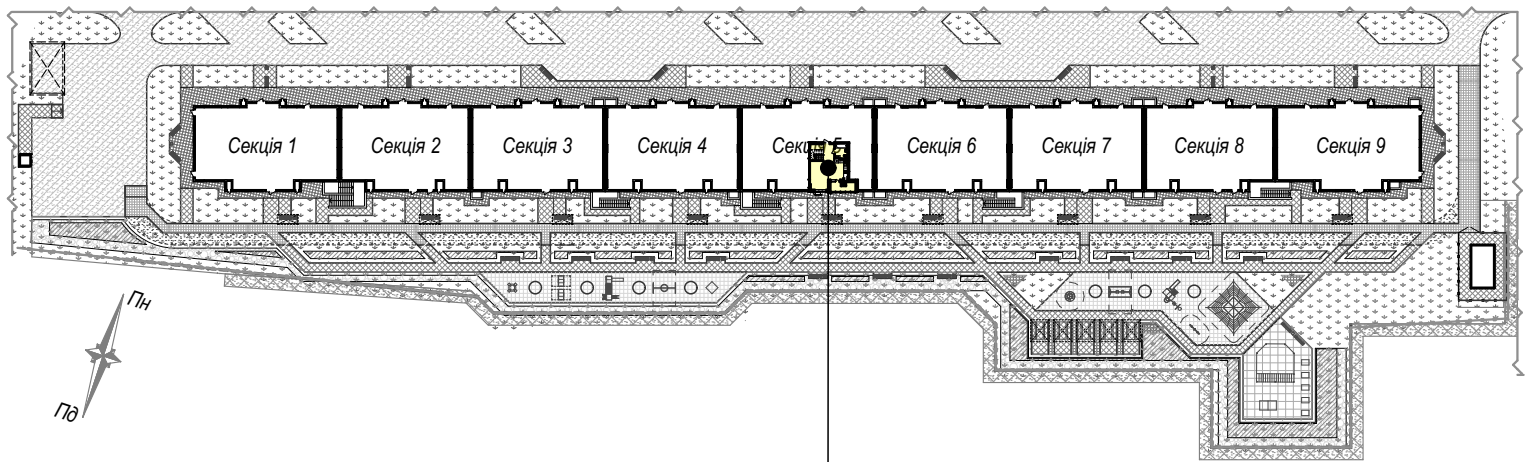

майбутній об'єкт нерухомості - кв.№154
розміщений на 9/10 поверсі секції 5

Покупець:

Продавець:
ТОВ "СОЛАР ПОЛТАВА"

В.В. ДОБРЕЛЯ

Додаток №2 до Договору купівлі-продажу
об'єкта нерухомості (перший продаж)
№ЮТ1А-154/1 від "___" _____ 2025 р.
(графічне зображення схеми будівельного
плану МОН)

Графічне зображення схеми будівельного плану МОН - №154

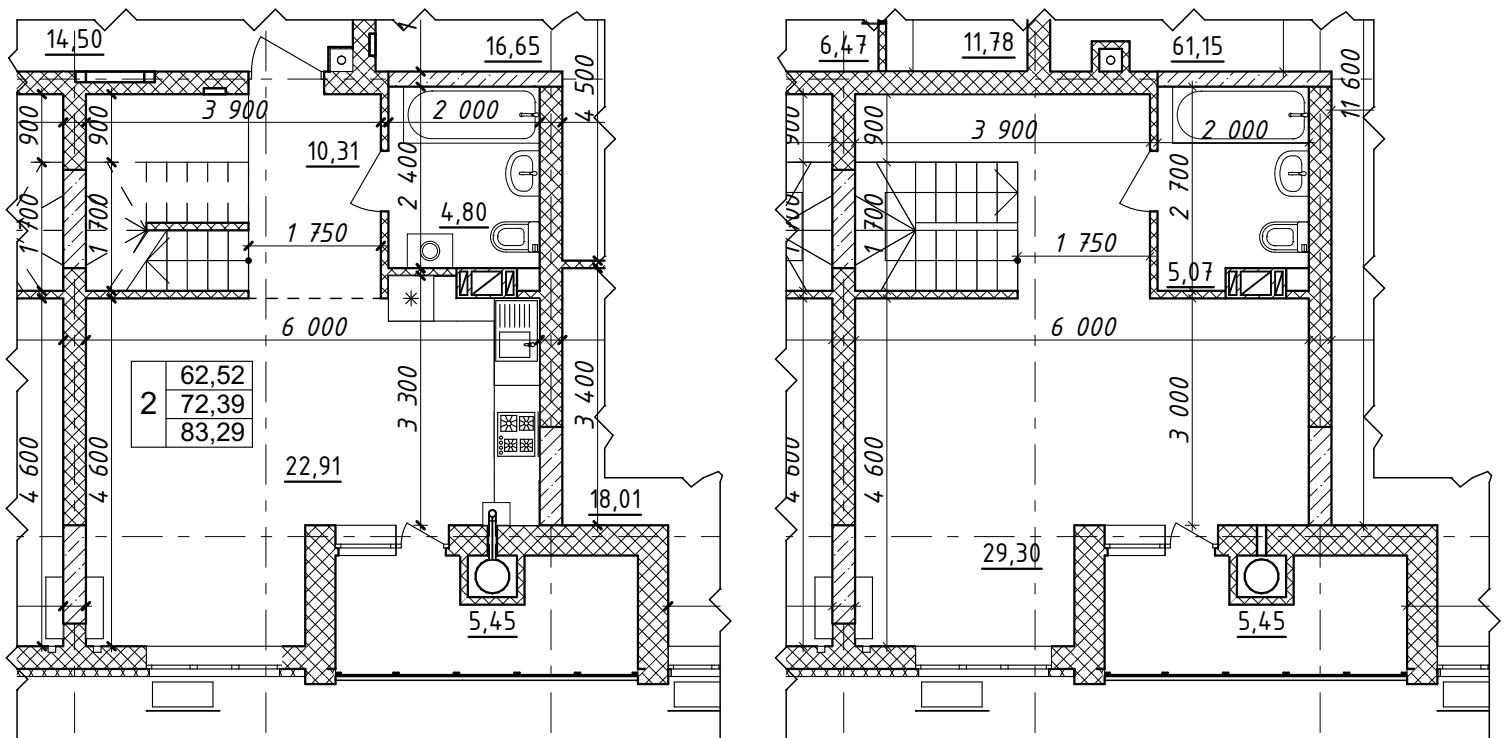

Характеристика квартири:

Передпокій - 10,31 м²
Кухня - 22,91 м²
Загальна кімната - 29,30 м²
С/в - 9,87 м²

Житлова площа
квартири - 62,52 м²
Загальна площа
квартири - 83,29 м²

Покупець:

Продавець:
ТОВ "СОЛАР ПОЛТАВА"

В.В. ДОБРЕЛЯ

Схема розміщення МОН - №154 на поверсі

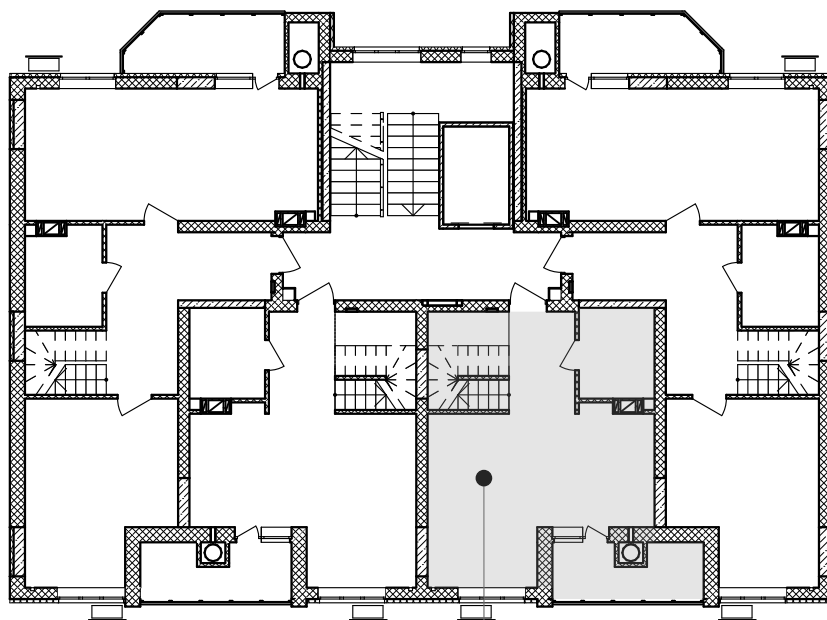

кв.№154
9-й поверх

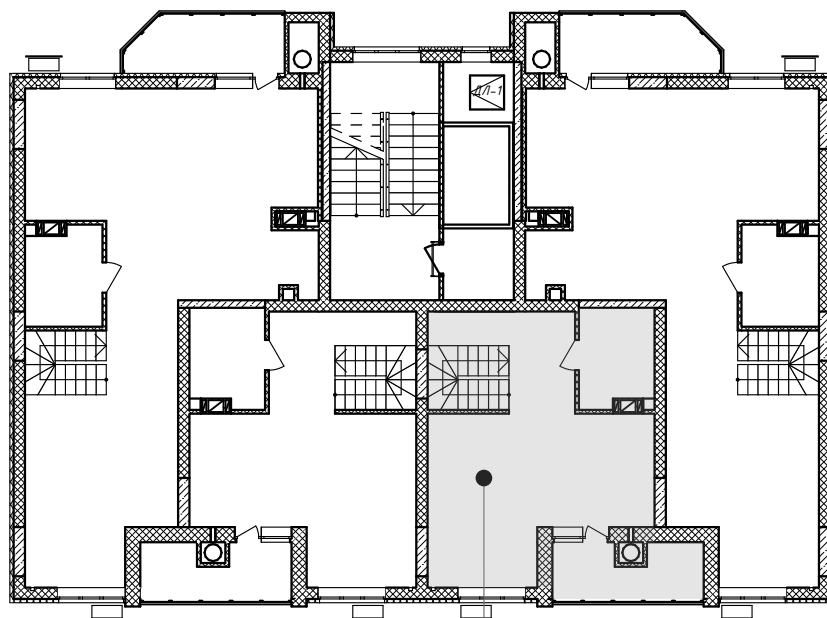

кв.№154
10-й поверх

Покупець:

Продавець:
ТОВ "СОЛАР ПОЛТАВА"

В.В. ДОБРЕЛЯ

Додаток №1 до Договору купівлі-продажу
об'єкта нерухомості (перший продаж)
№ЮТ1А-155/1 від "___" _____ 2025 р.
(графічне зображення розташування
неподільного об'єкта незавершеного
будівництва на генеральному плані об'єкта
будівництва)

Генеральний план

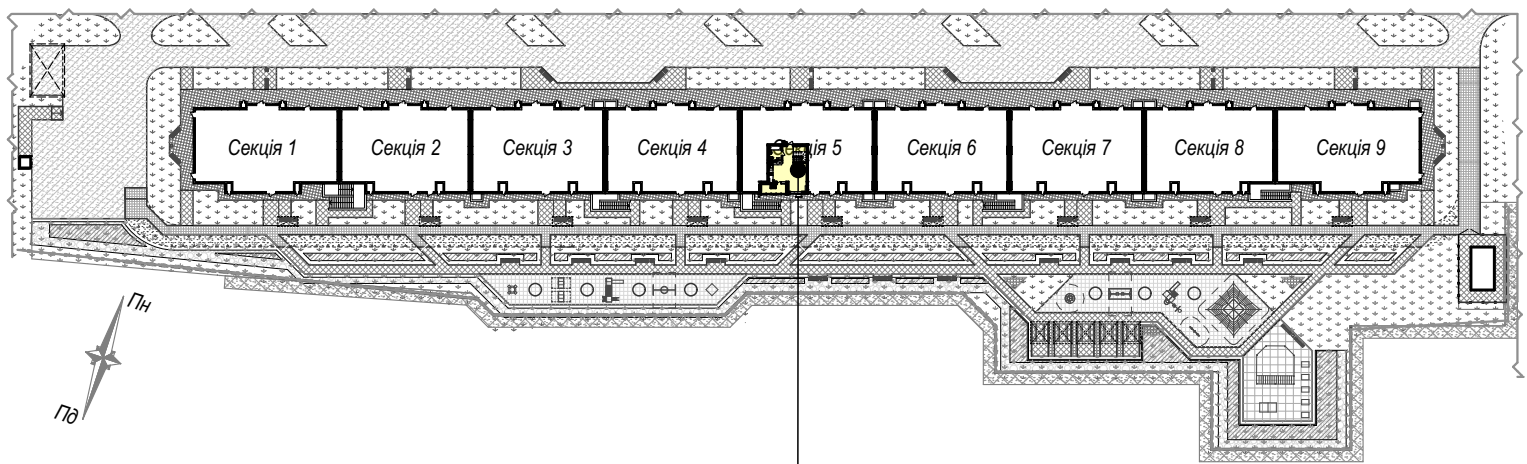

майбутній об'єкт нерухомості - кв.№155
розміщений на 9/10 поверсі секції 5

Покупець:

Продавець:
ТОВ "СОЛАР ПОЛТАВА"

В.В. ДОБРЕЛЯ

Додаток №2 до Договору купівлі-продажу
об'єкта нерухомості (перший продаж)
№ЮТ1А-155/1 від "___" _____ 2025 р.
(графічне зображення схеми будівельного
плану МОН)

Графічне зображення схеми будівельного плану МОН - №155

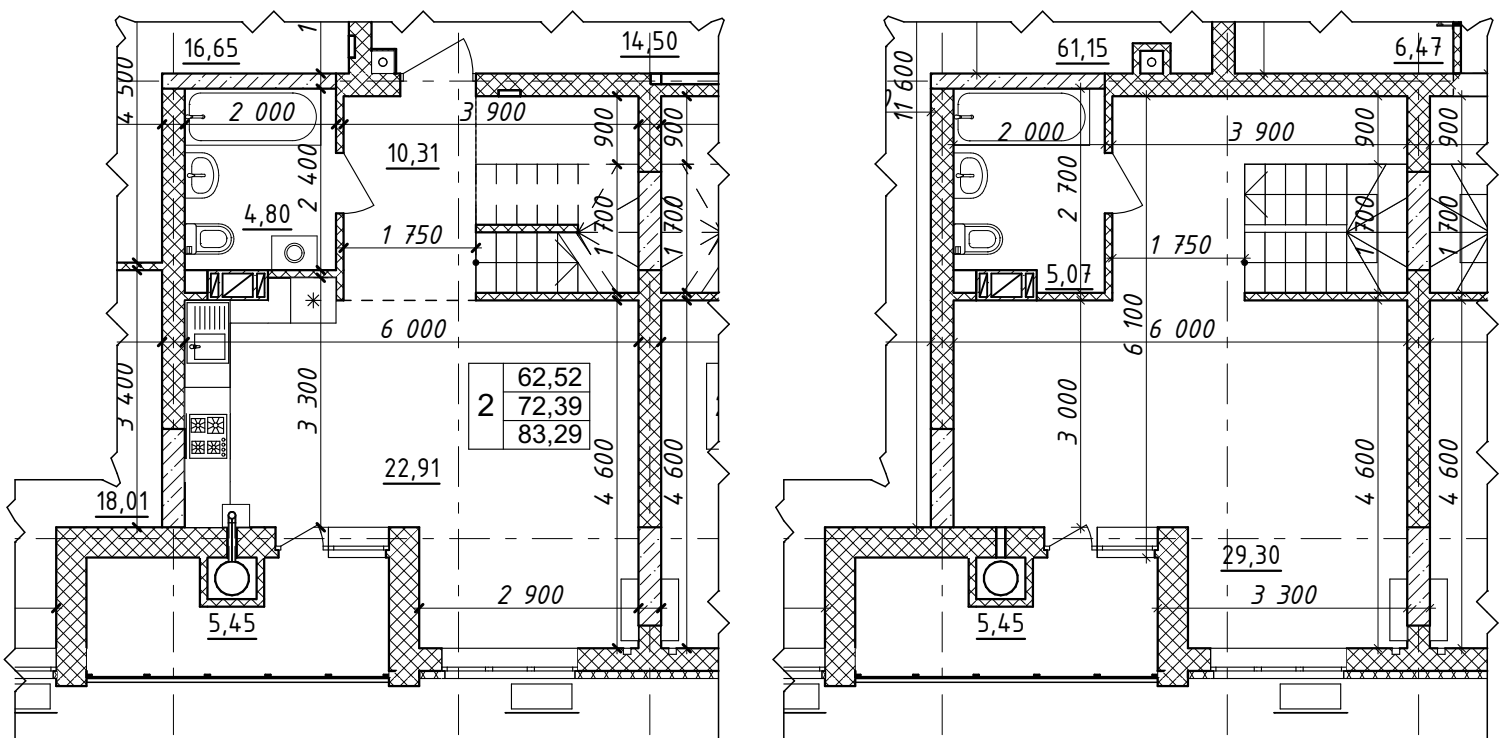

Характеристика квартири:

Передпокій - 10,31 м²
Кухня - 22,91 м²
Загальна кімната - 29,30 м²
С/в - 9,87 м²

Житлова площа
квартири - 62,52 м²
Загальна площа
квартири - 83,29 м²

Покупець:

Продавець:
ТОВ "СОЛАР ПОЛТАВА"

В.В. ДОБРЕЛЯ

Схема розміщення МОН - №155 на поверсі

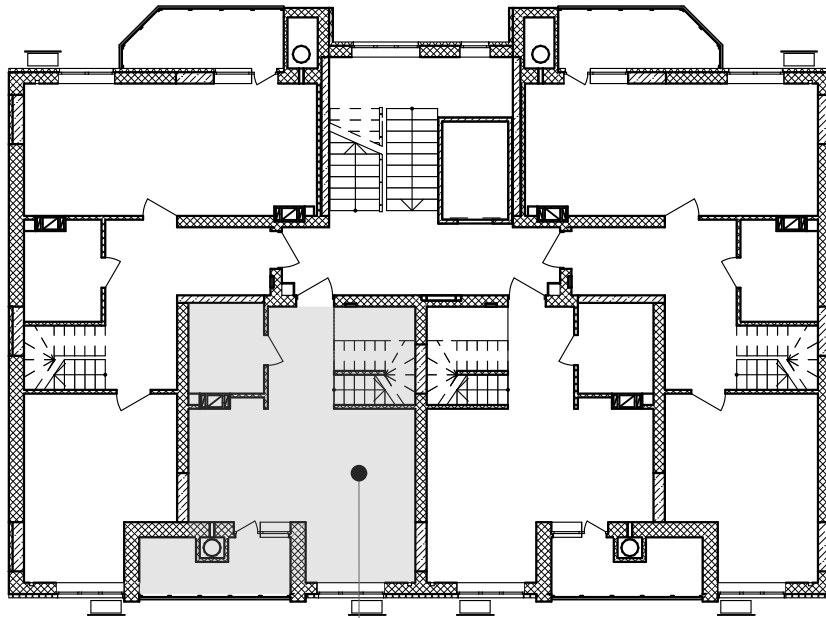

кв.№155
9-й поверх

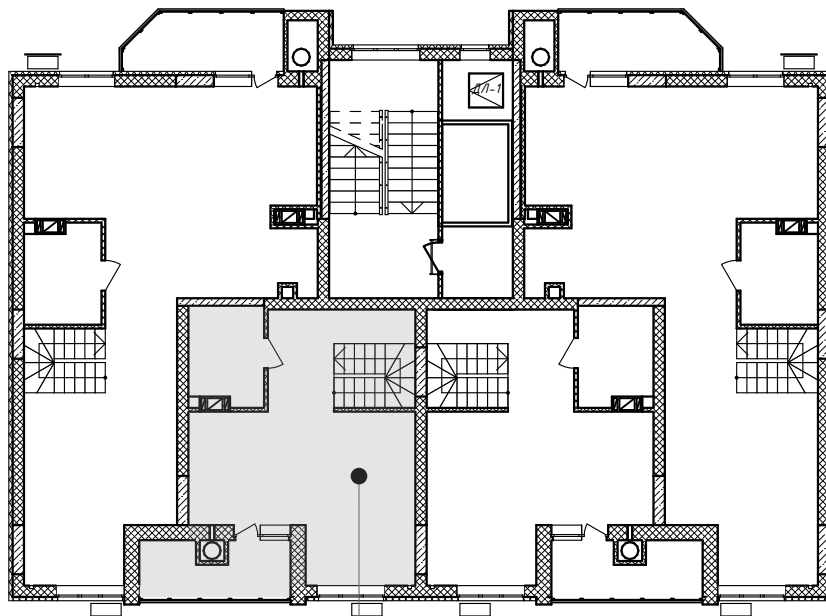

кв.№155
10-й поверх

Покупець:

Продавець:
ТОВ "СОЛАР ПОЛТАВА"

В.В. ДОБРЕЛЯ

Додаток №1 до Договору купівлі-продажу
об'єкта нерухомості (перший продаж)
№ЮТ1А-156/1 від "___" _____ 2025 р.
(графічне зображення розташування
неподільного об'єкта незавершеного
будівництва на генеральному плані об'єкта
будівництва)

Генеральний план

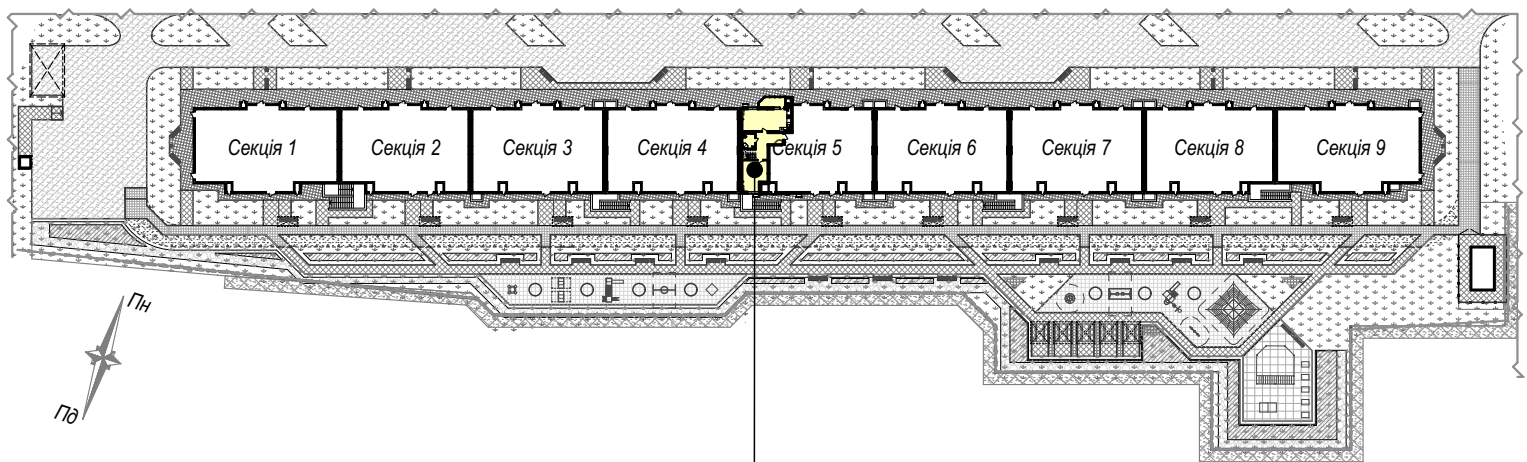

майбутній об'єкт нерухомості - кв.№156
розміщений на 9/10 поверсі секції 5

Покупець:

Продавець:
ТОВ "СОЛАР ПОЛТАВА"

В.В. ДОБРЕЛЯ

Графічне зображення схеми будівельного плану МОН - №156

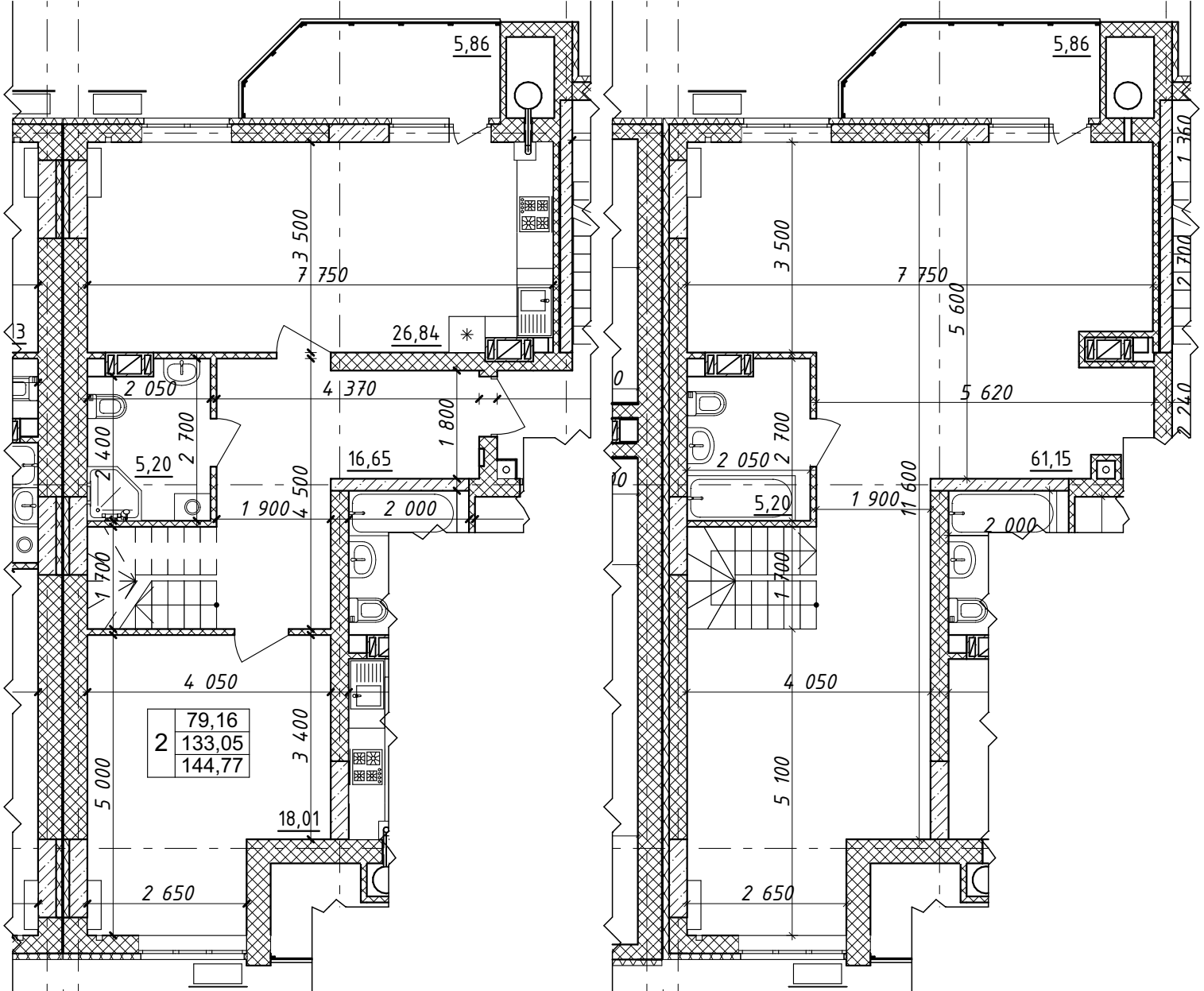

Характеристика квартири:

- | | |
|---|---|
| Передпокій - 16,65 м ² | Житлова площа квартири - 79,16 м ² |
| Кухня - 26,84 м ² | Загальна площа квартири - 144,77 м ² |
| Загальна кімната - 61,15 м ² | |
| Спальня - 18,01 м ² | |
| С/в - 10,40 м ² | |

Покупець:

Продавець:
 ТОВ "СОЛАР ПОЛТАВА"

В.В. ДОБРЕЛЯ

Схема розміщення МОН - №156 на поверсі

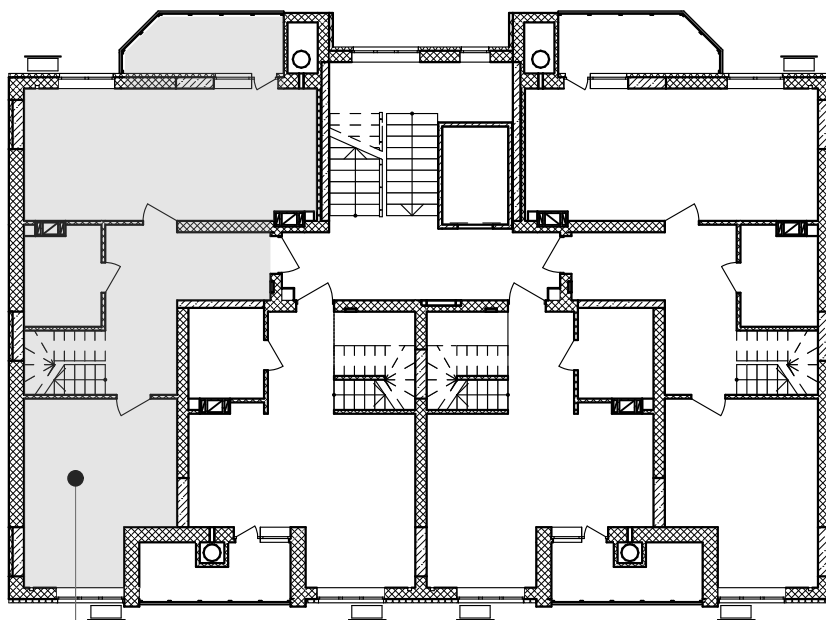

кв. №156
9-й поверх

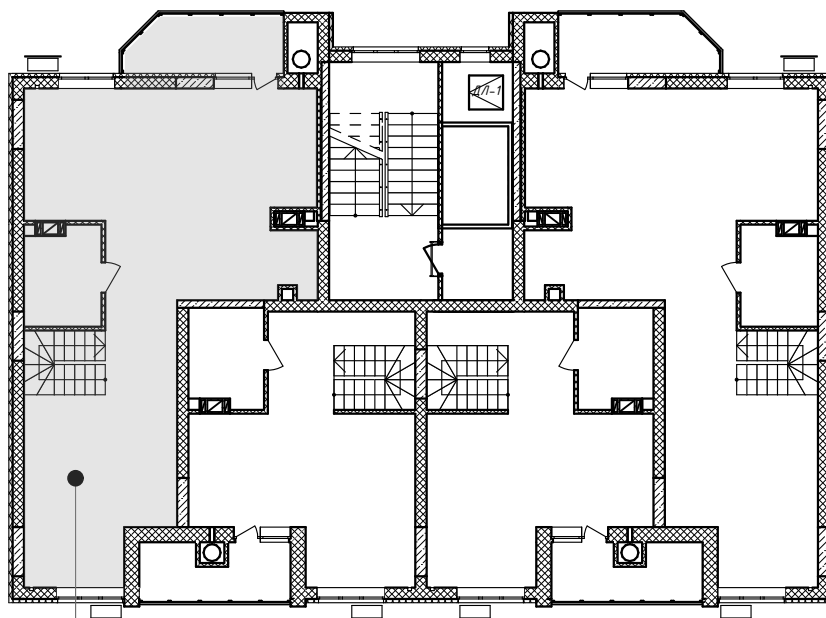

кв. №156
10-й поверх

Покупець:

Продавець:
ТОВ "СОЛАР ПОЛТАВА"

В.В. ДОБРЕЛЯ

Додаток №1 до Договору купівлі-продажу
об'єкта нерухомості (перший продаж)
№ЮТ1А-150/1 від "___" _____ 2025 р.
(графічне зображення розташування
неподільного об'єкта незавершеного
будівництва на генеральному плані об'єкта
будівництва)

Генеральний план

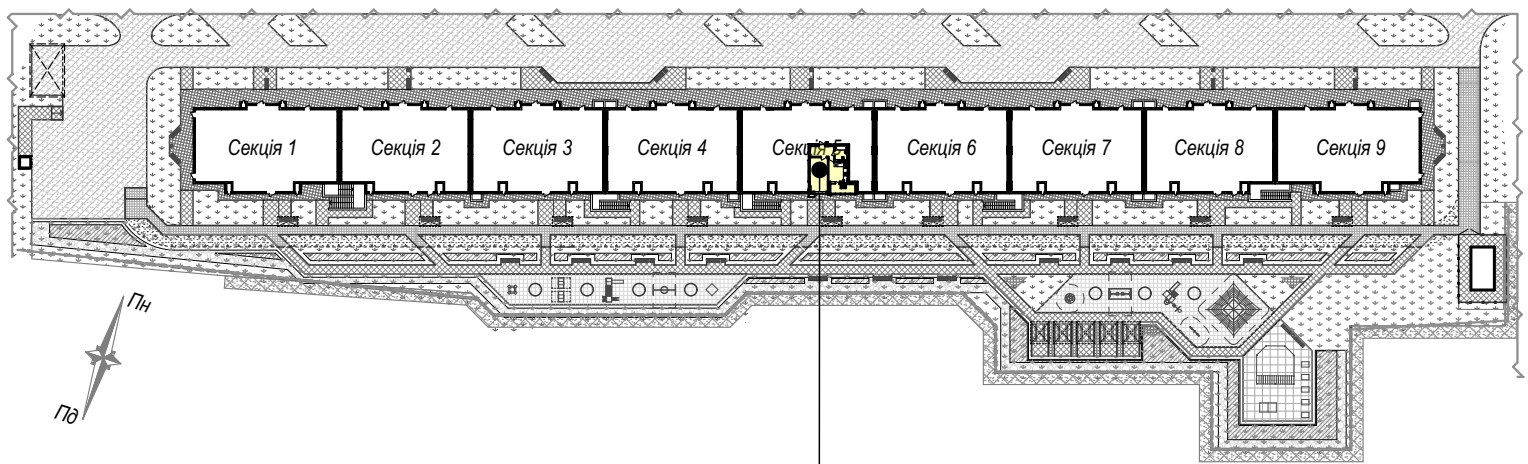

майбутній об'єкт нерухомості - кв.№150
розміщений на 8 поверсі секції 5

Покупець:

Продавець:
ТОВ "СОЛАР ПОЛТАВА"

В.В. ДОБРЕЛЯ

Додаток №2 до Договору купівлі-продажу
об'єкта нерухомості (перший продаж)
№ЮТ1А-150/1 від "___" _____ 2025 р.
(графічне зображення схеми будівельного
плану МОН)

Графічне зображення схеми будівельного плану МОН - №150

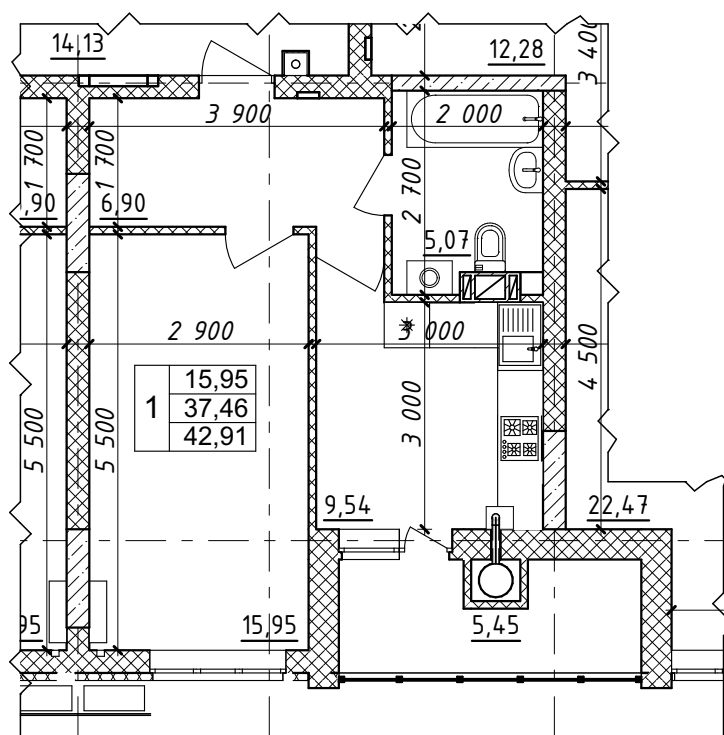

Характеристика квартири:

Передпокій - 6,90 м ²	Житлова площа квартири - 36,65 м ²
Кухня - 9,54 м ²	Загальна площа квартири - 72,88 м ²
Загальна кімната - 15,95 м ²	
С/в - 5,07 м ²	

Покупець:

Продавець:
ТОВ "СОЛАР ПОЛТАВА"

В.В. ДОБРЕЛЯ

Схема розміщення МОН - №150 на поверсі

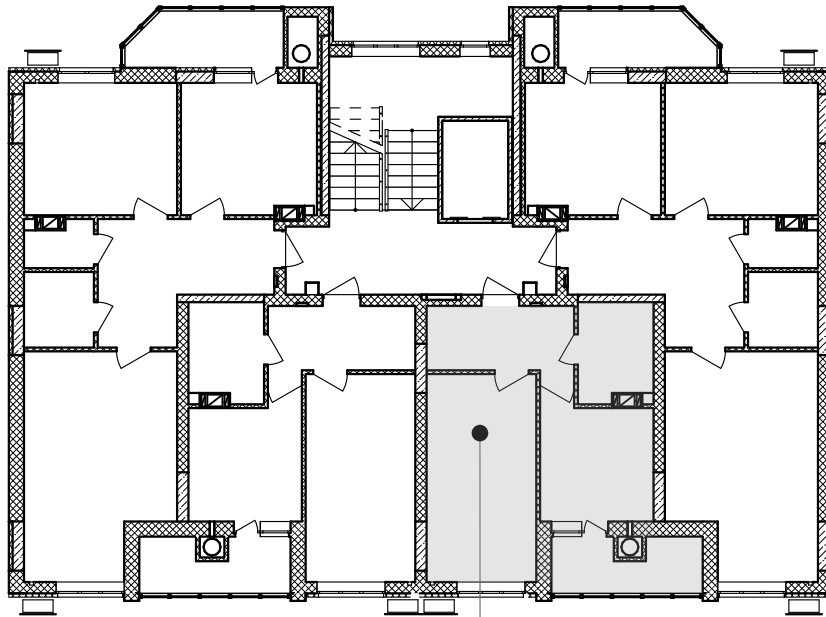

кв.№150
8-й поверх

Покупець:

Продавець:
ТОВ "СОЛАР ПОЛТАВА"

В.В. ДОБРЕЛЯ

Додаток №1 до Договору купівлі-продажу
об'єкта нерухомості (перший продаж)
№ЮТ1А-151/1 від "___" _____ 2025 р.
(графічне зображення розташування
неподільного об'єкта незавершеного
будівництва на генеральному плані об'єкта
будівництва)

Генеральний план

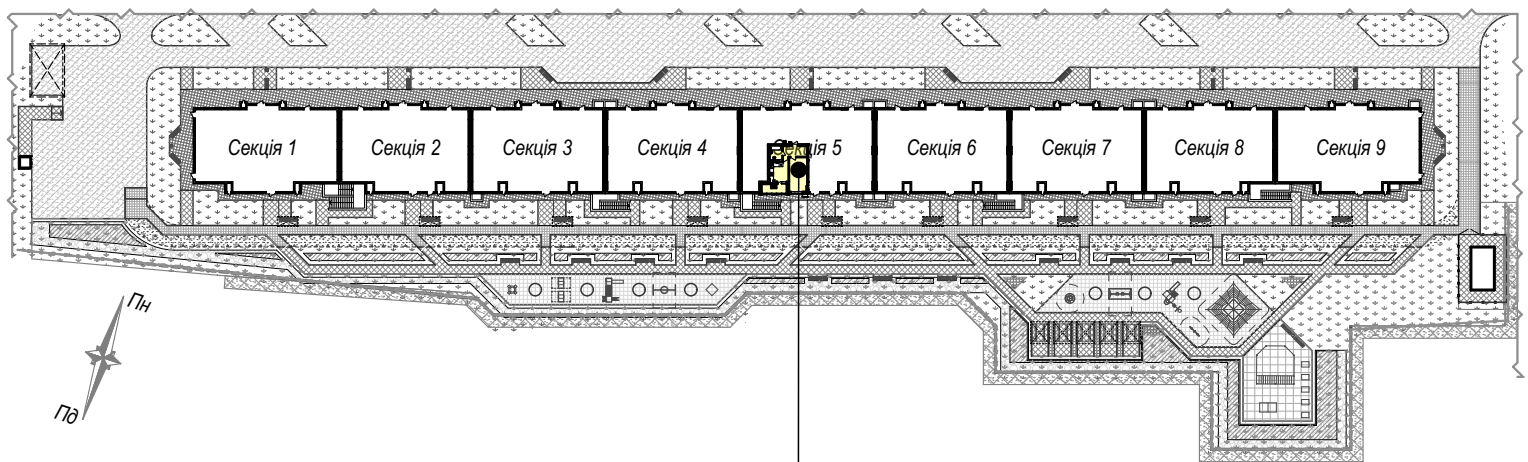

майбутній об'єкт нерухомості - кв.№151
розміщений на 8 поверсі секції 5

Покупець:

Продавець:
ТОВ "СОЛАР ПОЛТАВА"

В.В. ДОБРЕЛЯ

Графічне зображення схеми будівельного плану МОН - №151

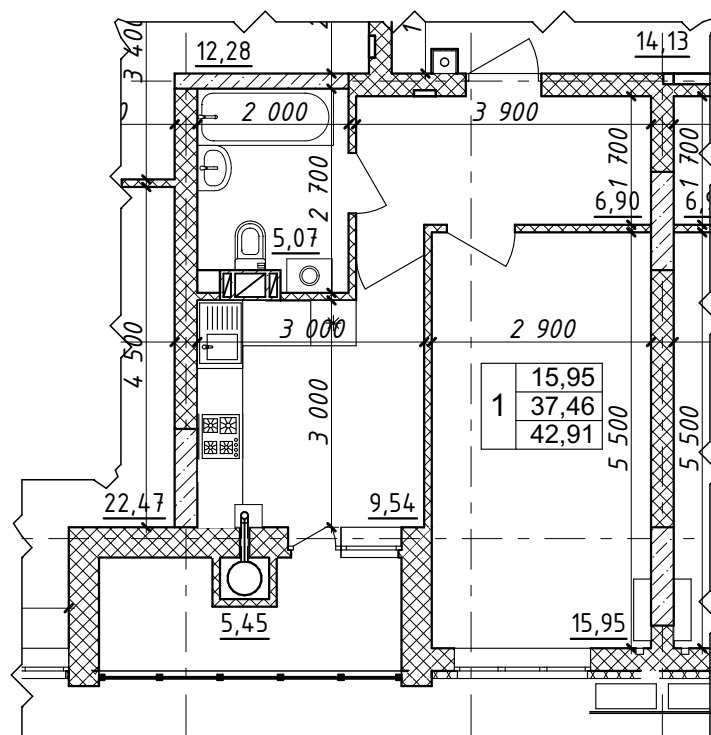

Характеристика квартири:

Передпокій - 6,90 м²

Кухня - 9,54 м²

Загальна кімната - 15,95 м²

С/в - 5,07 м²

Житлова площа

квартири - 15,95 м²

Загальна площа

квартири - 42,91 м²

Покупець:

Продавець:

ТОВ "СОЛАР ПОЛТАВА"

В.В. ДОБРЕЛЯ

Схема розміщення МОН - №151 на поверсі

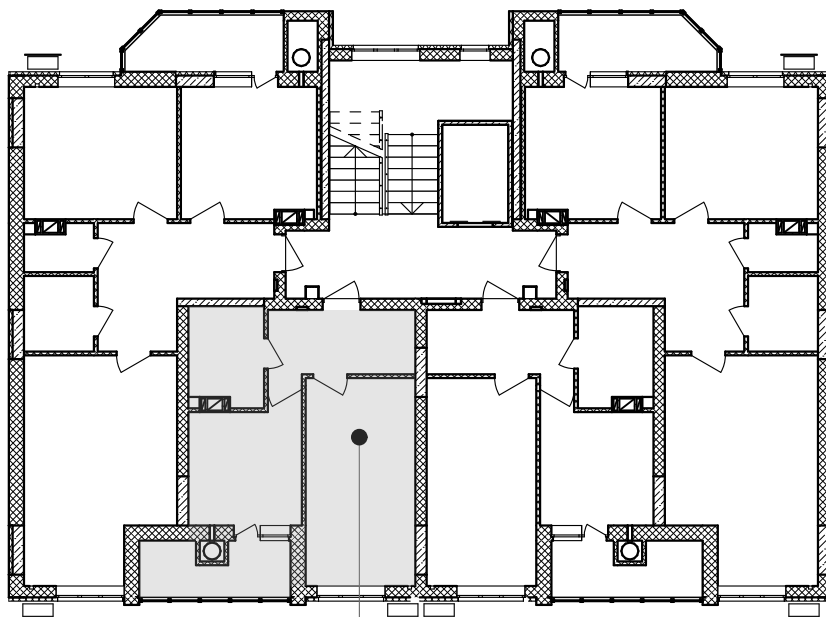

кв.№151
8-й поверх

Покупець:

Продавець:
ТОВ "СОЛАР ПОЛТАВА"

В.В. ДОБРЕЛЯ

Додаток №1 до Договору купівлі-продажу
об'єкта нерухомості (перший продаж)
№ЮТ1А-152/1 від "___" _____ 2025 р.
(графічне зображення розташування
неподільного об'єкта незавершеного
будівництва на генеральному плані об'єкта
будівництва)

Генеральний план

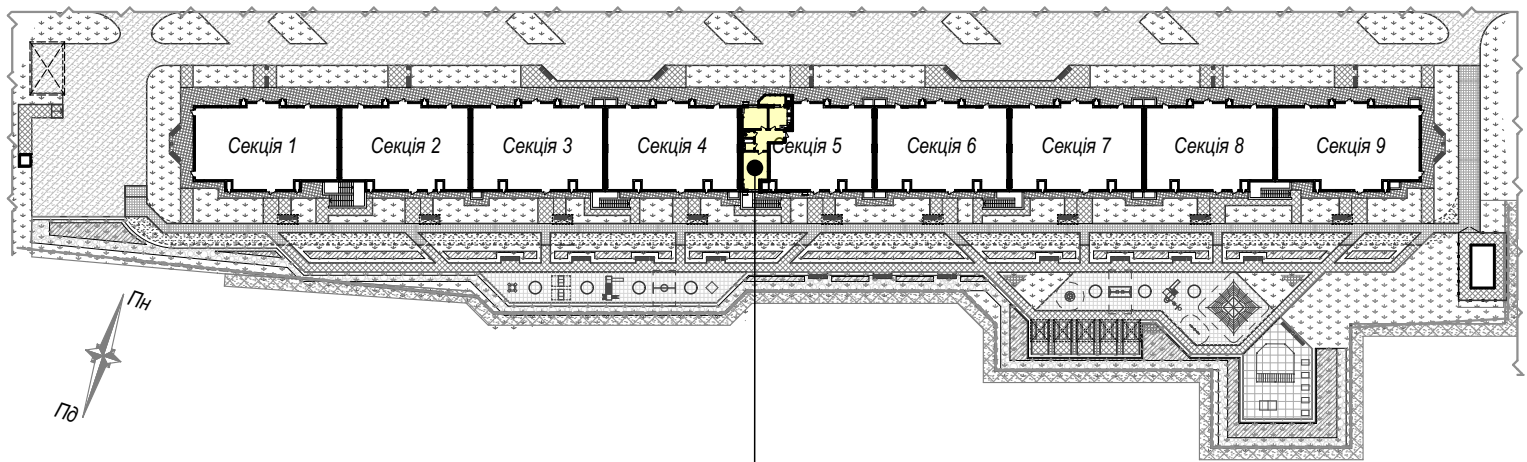

майбутній об'єкт нерухомості - кв.№152
розміщений на 8 поверсі секції 5

Покупець:

Продавець:
ТОВ "СОЛАР ПОЛТАВА"

В.В. ДОБРЕЛЯ

Графічне зображення схеми будівельного плану МОН - №152

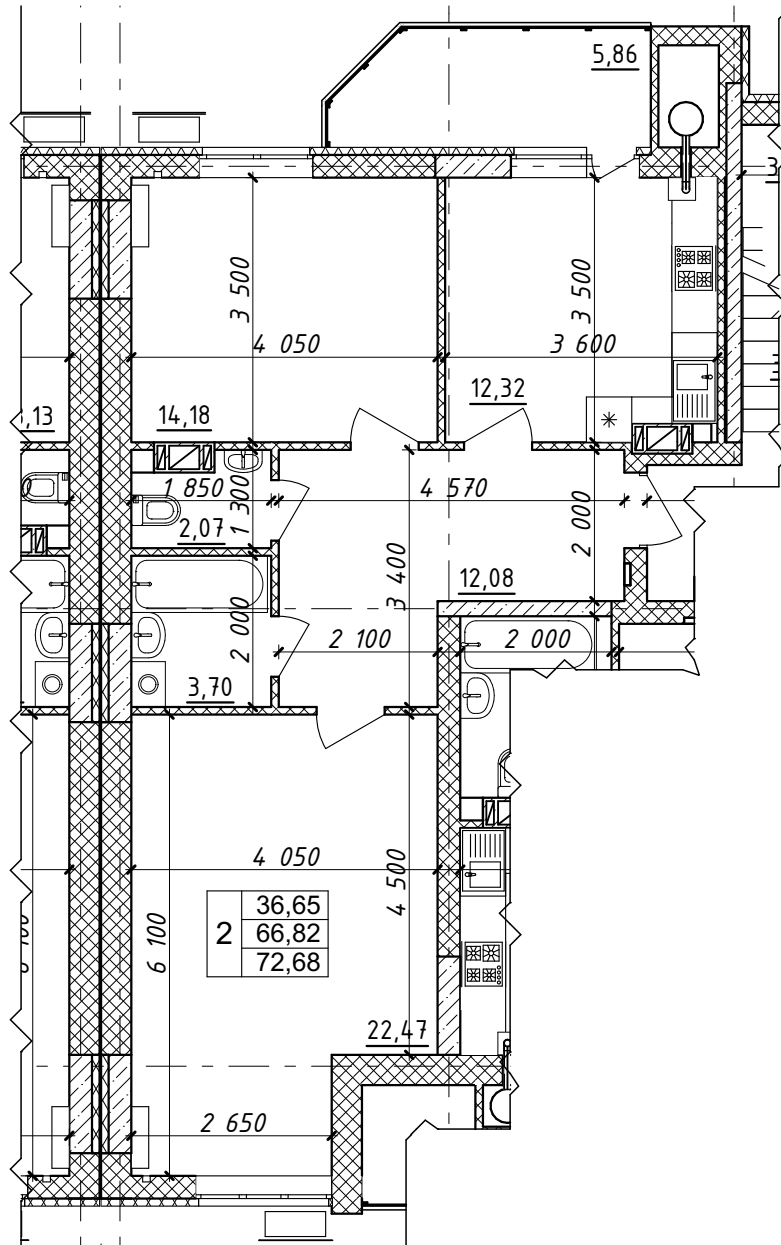

Характеристика квартири:

Передпокій - 12,08 м ²	Житлова площа квартири - 36,65 м ²
Кухня - 12,32 м ²	Загальна площа квартири - 72,68 м ²
Загальна кімната - 22,47 м ²	
Спальня - 14,18 м ²	
С/в - 5,77 м ²	

Покупець:

Продавець:
ТОВ "СОЛАР ПОЛТАВА"

В.В. ДОБРЕЛЯ

Схема розміщення МОН - №152 на поверсі

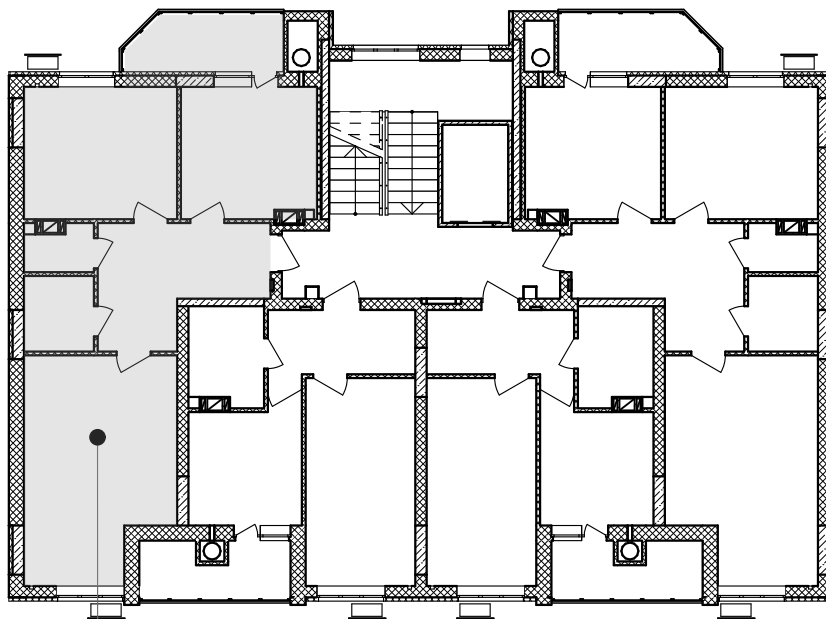

кв.№152
8-й поверх

Покупець:

Продавець:
ТОВ "СОЛАР ПОЛТАВА"

В.В. ДОБРЕЛЯ

Додаток №1 до Договору купівлі-продажу
об'єкта нерухомості (перший продаж)
№ЮТ1А-153/1 від "___" _____ 2025 р.
(графічне зображення розташування
неподільного об'єкта незавершеного
будівництва на генеральному плані об'єкта
будівництва)

Генеральний план

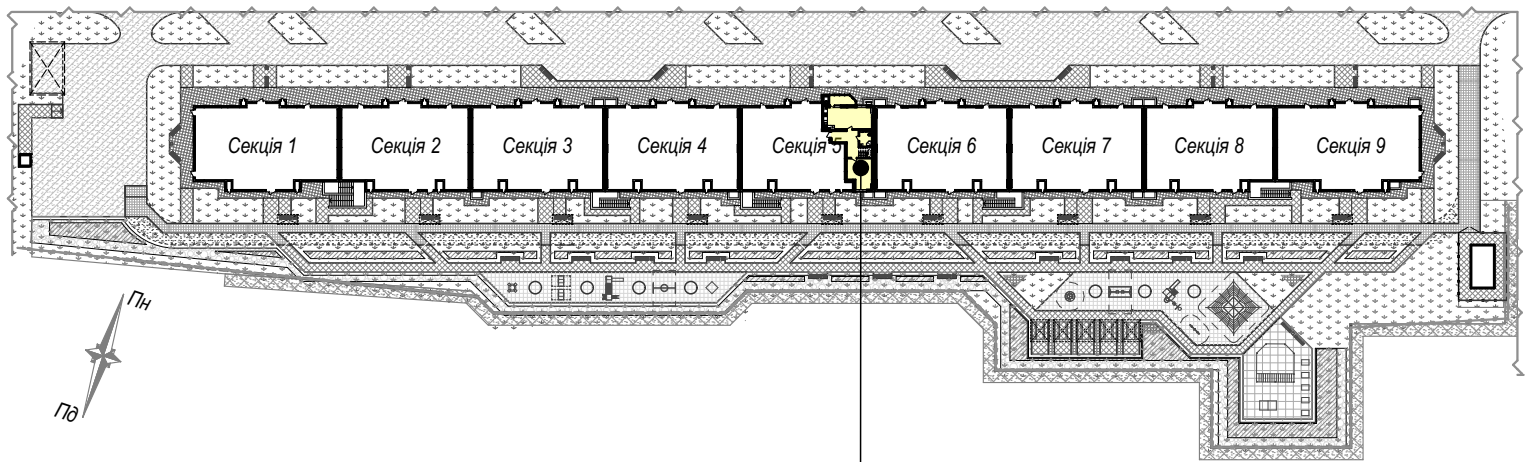

майбутній об'єкт нерухомості - кв.№153
розміщений на 9/10 поверсі секції 5

Покупець:

Продавець:
ТОВ "СОЛАР ПОЛТАВА"

В.В. ДОБРЕЛЯ

Додаток №2 до Договору купівлі-продажу
 об'єкта нерухомості (перший продаж)
 №ЮТ1А-153/1 від "___" _____ 2025 р.
 (графічне зображення схеми будівельного
 плану МОН)

Графічне зображення схеми будівельного плану МОН - №153

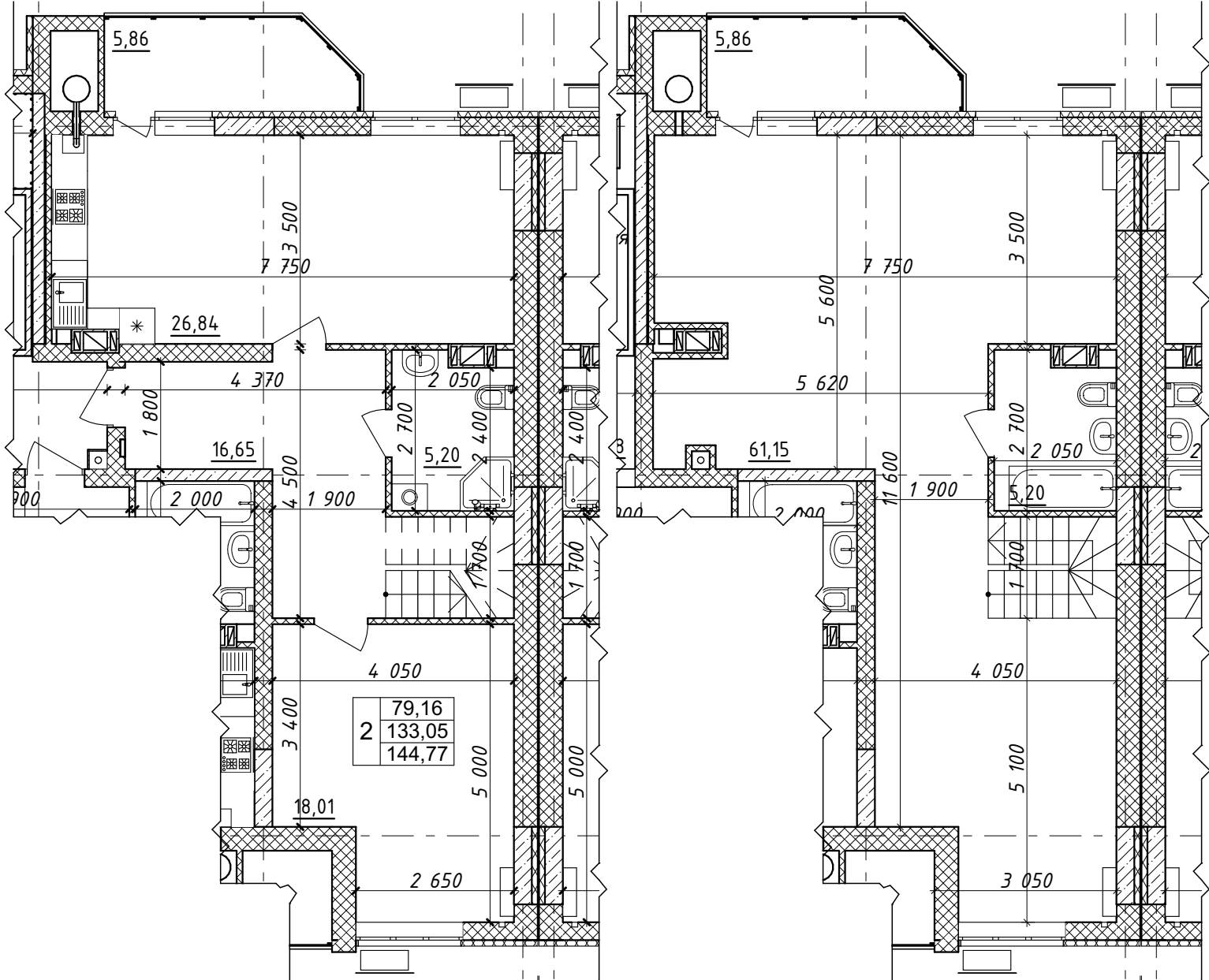

Характеристика квартири:

Передпокій - 16,65 м²
 Кухня - 26,84 м²
 Загальна кімната - 61,15 м²
 Спальня - 18,01 м²
 С/в - 10,40 м²

Житлова площа
 квартири - 79,16 м²
 Загальна площа
 квартири - 144,77 м²

Покупець:

Продавець:
 ТОВ "СОЛАР ПОЛТАВА"

В.В. ДОБРЕЛЯ

Схема розміщення МОН - №153 на поверсі

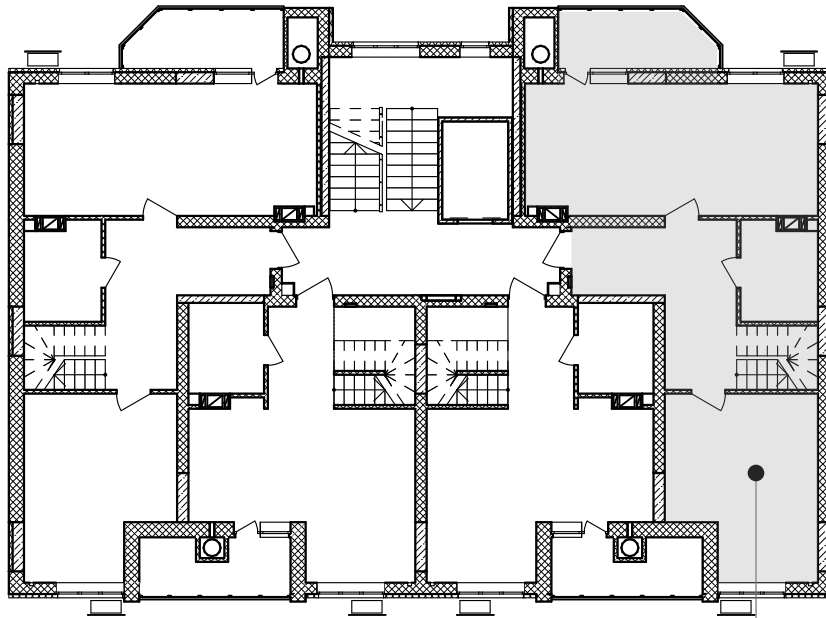

кв. №153
9-й поверх

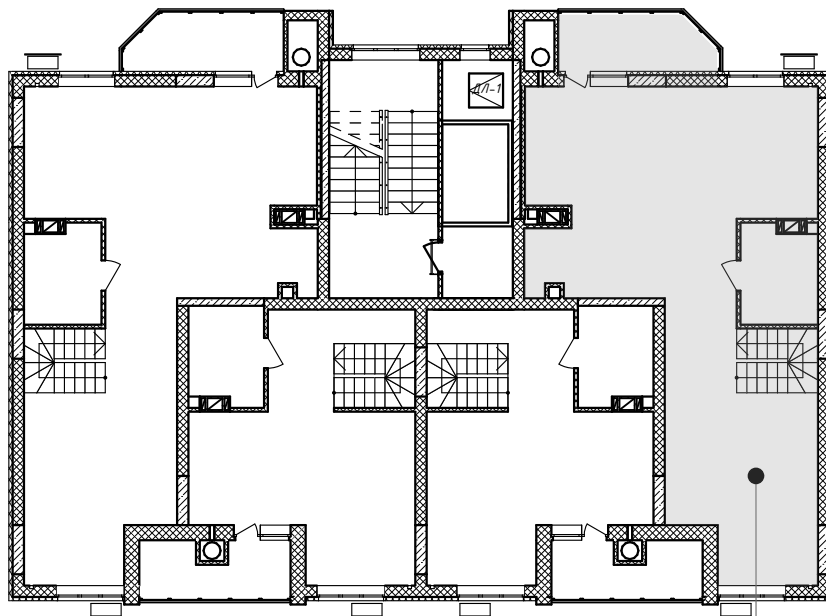

кв. №153
10-й поверх

Покупець:

Продавець:
ТОВ "СОЛАР ПОЛТАВА"

В.В. ДОБРЕЛЯ

Додаток №1 до Договору купівлі-продажу
об'єкта нерухомості (перший продаж)
№ЮТ1А-148/1 від "___" _____ 2025 р.
(графічне зображення розташування
неподільного об'єкта незавершеного
будівництва на генеральному плані об'єкта
будівництва)

Генеральний план

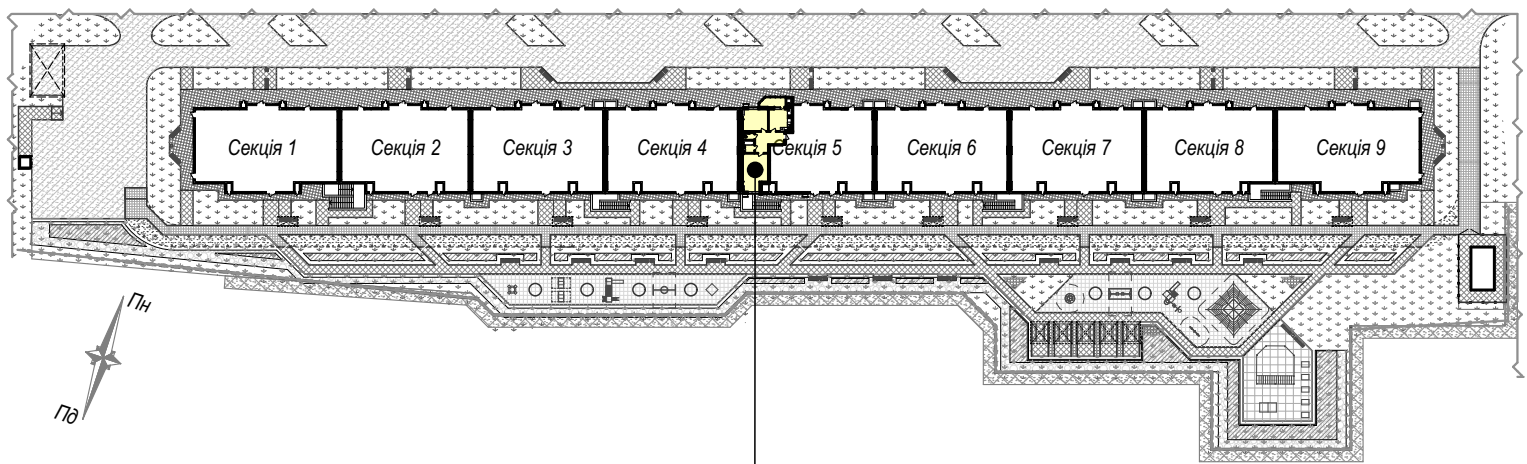

майбутній об'єкт нерухомості - кв.№148
розміщений на 7 поверсі секції 5

Покупець:

Продавець:
ТОВ "СОЛАР ПОЛТАВА"

В.В. ДОБРЕЛЯ

Графічне зображення схеми будівельного плану МОН - №148

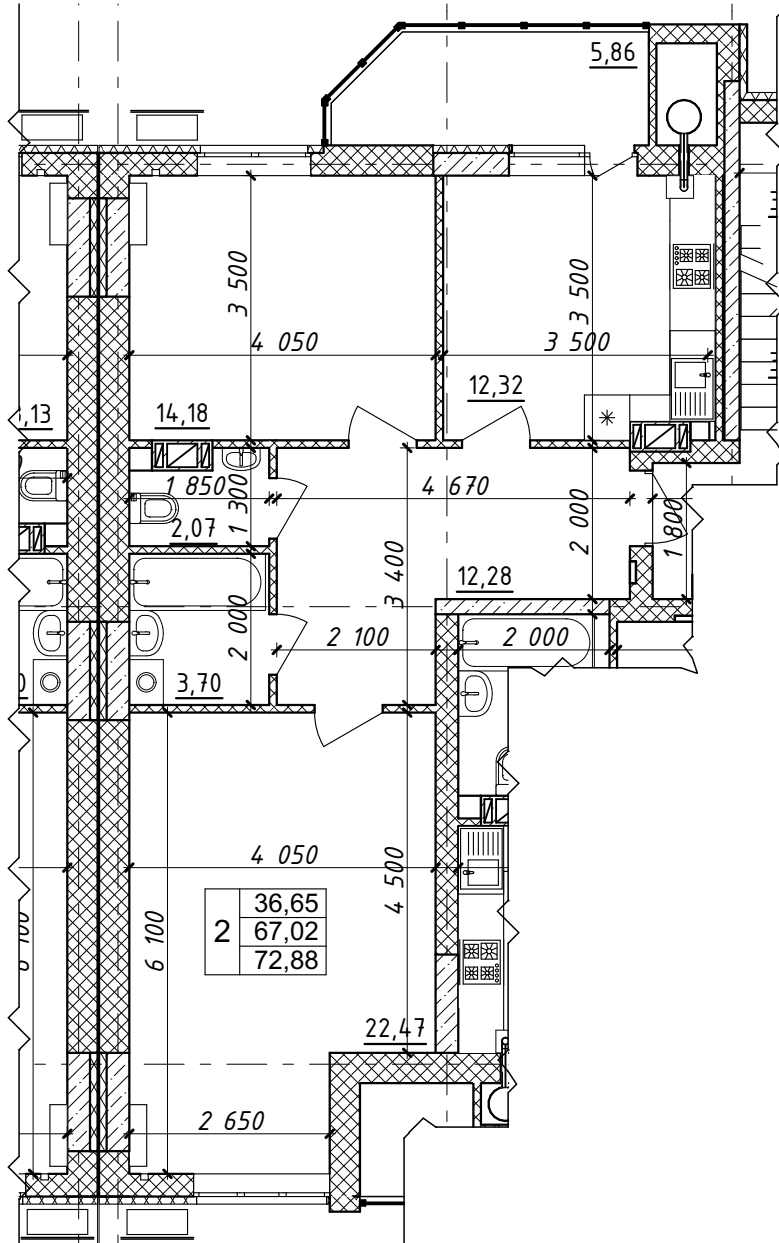

Характеристика квартири:

- | | |
|---|--|
| Передпокій - 12,28 м ² | Житлова площа квартири - 36,65 м ² |
| Кухня - 12,32 м ² | Загальна площа квартири - 72,88 м ² |
| Загальна кімната - 22,47 м ² | |
| Спальня - 14,18 м ² | |
| С/в - 5,77 м ² | |

Покупець:

Продавець:
 ТОВ "СОЛАР ПОЛТАВА"

В.В. ДОБРЕЛЯ

Схема розміщення МОН - №148 на поверсі

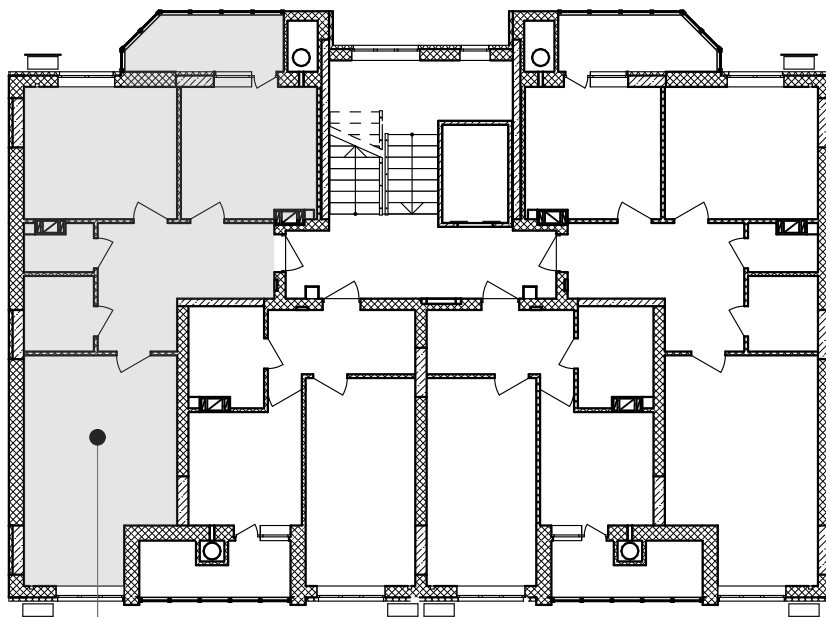

кв.№148
7-й поверх

Покупець:

Продавець:
ТОВ "СОЛАР ПОЛТАВА"

В.В. ДОБРЕЛЯ

Додаток №1 до Договору купівлі-продажу
об'єкта нерухомості (перший продаж)
№ЮТ1А-149/1 від "___" _____ 2025 р.
(графічне зображення розташування
неподільного об'єкта незавершеного
будівництва на генеральному плані об'єкта
будівництва)

Генеральний план

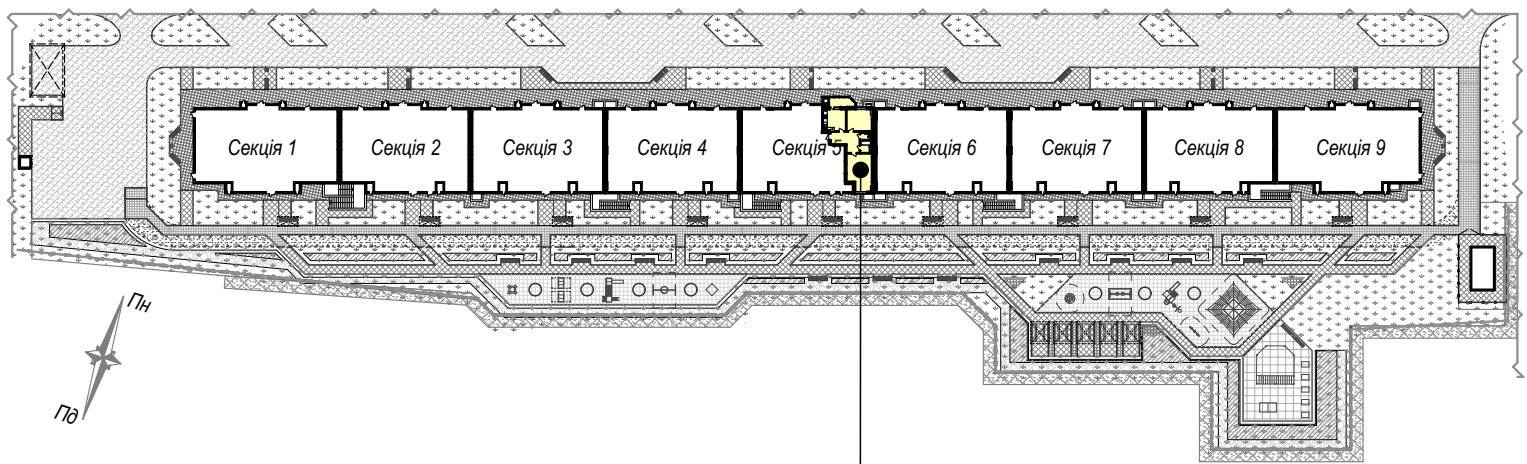

майбутній об'єкт нерухомості - кв.№149
розміщений на 8 поверсі секції 5

Покупець:

Продавець:
ТОВ "СОЛАР ПОЛТАВА"

В.В. ДОБРЕЛЯ

Графічне зображення схеми будівельного плану МОН - №149

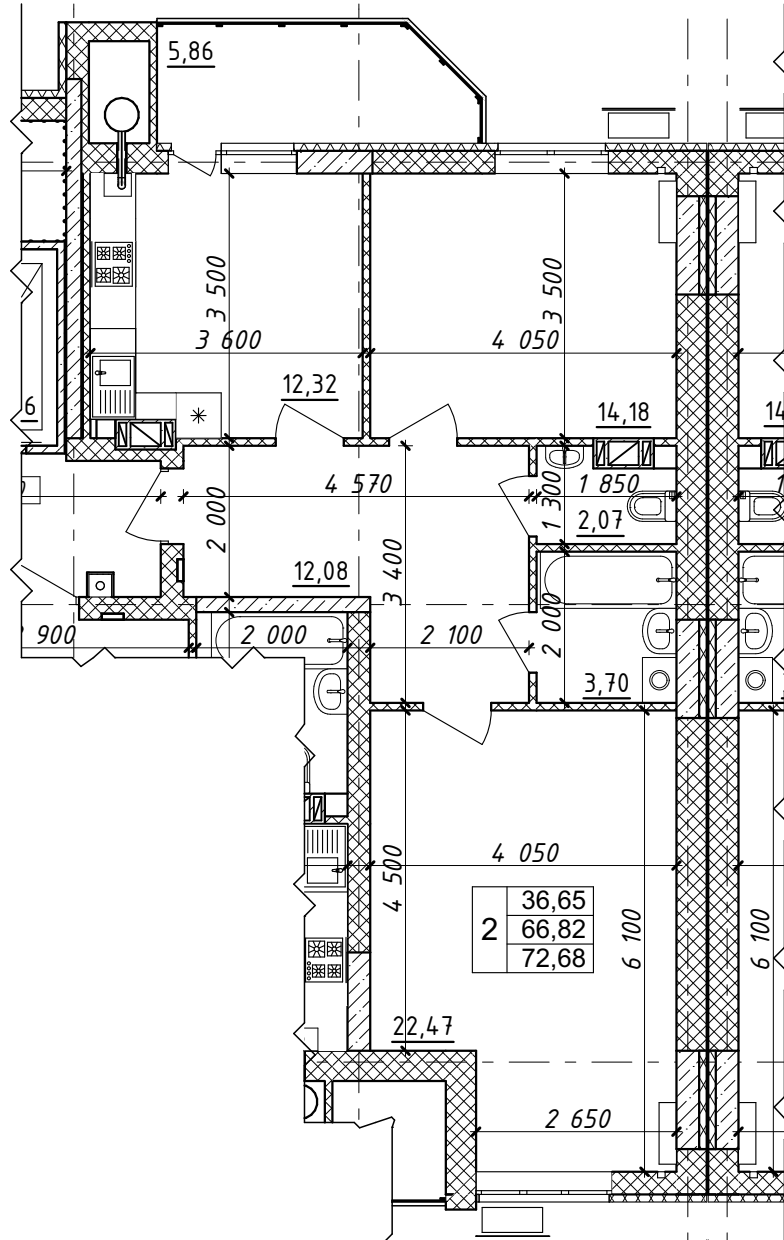

Характеристика квартири:

- | | |
|---|--|
| Передпокій - 12,08 м ² | Житлова площа квартири - 36,65 м ² |
| Кухня - 12,32 м ² | Загальна площа квартири - 72,68 м ² |
| Загальна кімната - 22,47 м ² | |
| Спальня - 14,18 м ² | |
| С/в - 5,77 м ² | |

Покупець:

Продавець:
 ТОВ "СОЛАР ПОЛТАВА"

В.В. ДОБРЕЛЯ

Схема розміщення МОН - №149 на поверсі

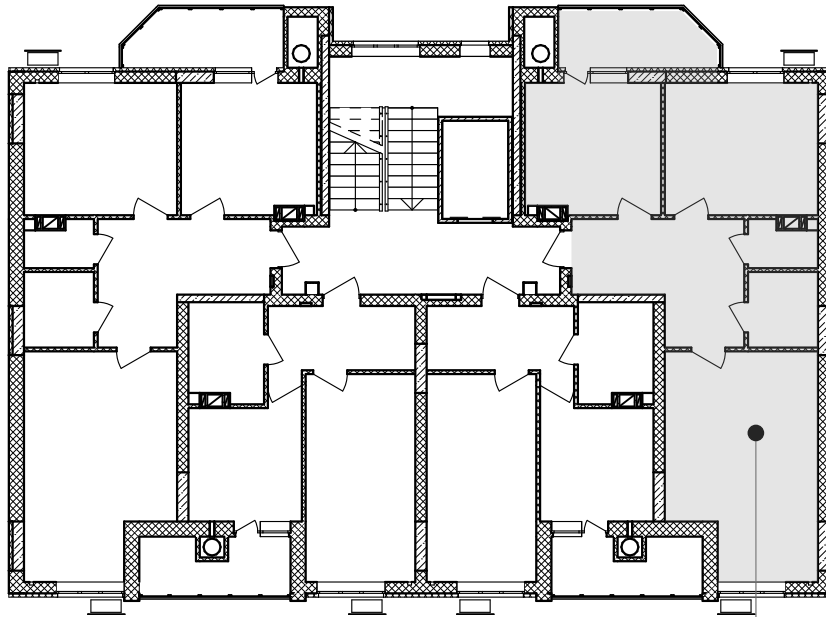

кв. №149
8-й поверх

Покупець:

Продавець:
ТОВ "СОЛАР ПОЛТАВА"

В.В. ДОБРЕЛЯ

Додаток №1 до Договору купівлі-продажу
об'єкта нерухомості (перший продаж)
№ЮТ1А-125/1 від "___" _____ 2025 р.
(графічне зображення розташування
неподільного об'єкта незавершеного
будівництва на генеральному плані об'єкта
будівництва)

Генеральний план

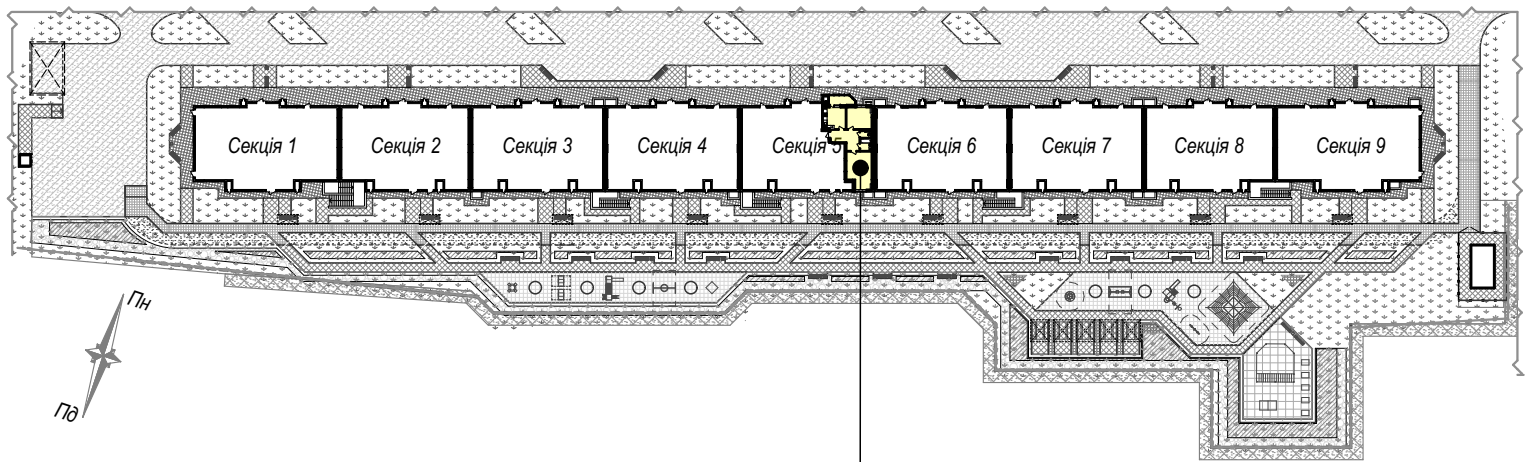

майбутній об'єкт нерухомості - кв.№125
розміщений на 2 поверсі секції 5

Покупець:

Продавець:
ТОВ "СОЛАР ПОЛТАВА"

В.В. ДОБРЕЛЯ

Додаток №2 до Договору купівлі-продажу
 об'єкта нерухомості (перший продаж)
 №ЮТ1А-125/1 від "___" _____ 2025 р.
 (графічне зображення схеми будівельного
 плану МОН)

Графічне зображення схеми будівельного плану МОН - №125

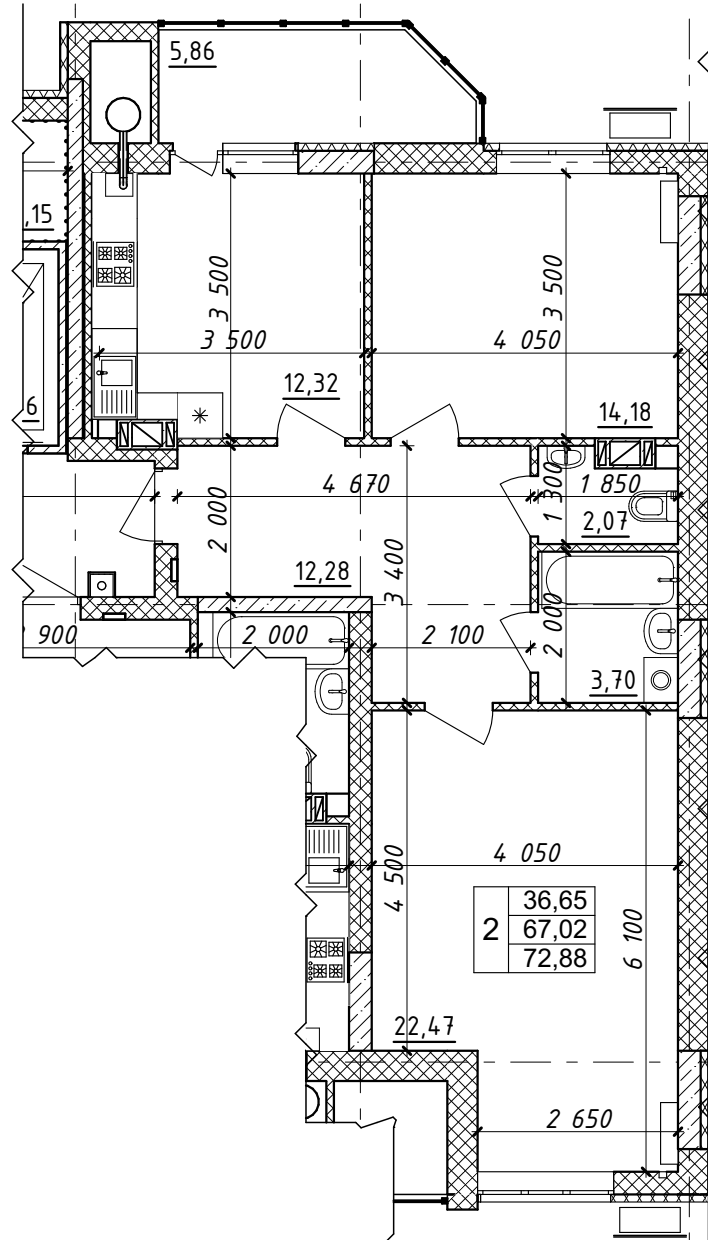

Характеристика квартири:

Передпокій - 12,28 м ²	Житлова площа квартири - 36,65 м ²
Кухня - 12,32 м ²	Загальна площа квартири - 72,88 м ²
Загальна кімната - 22,47 м ²	
Спальня - 14,18 м ²	
С/в - 5,77 м ²	

Покупець:

Продавець:
 ТОВ "СОЛАР ПОЛТАВА"

В.В. ДОБРЕЛЯ

Схема розміщення МОН - №125 на поверсі

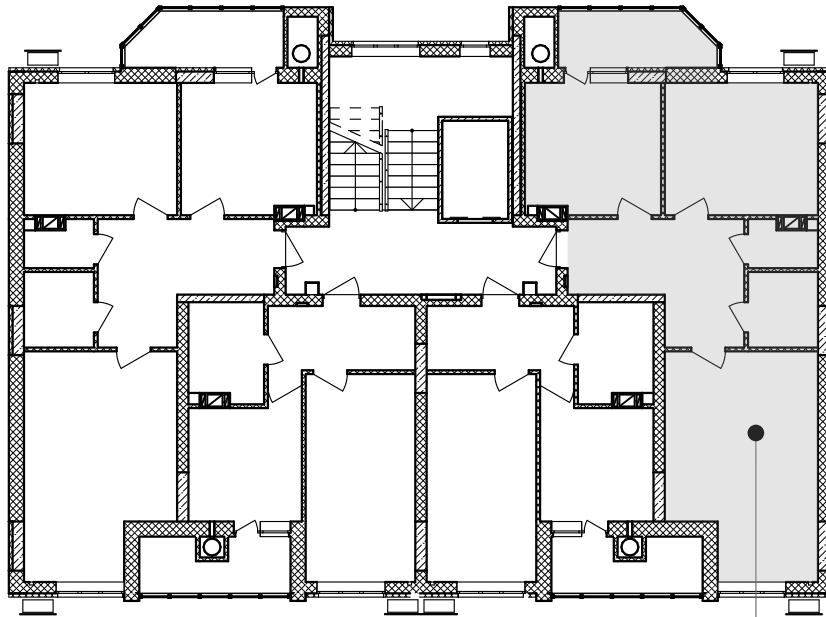

кв. №125
2-й поверх

Покупець:

Продавець:
ТОВ "СОЛАР ПОЛТАВА"

В.В. ДОБРЕЛЯ

Додаток №1 до Договору купівлі-продажу
об'єкта нерухомості (перший продаж)
№ЮТ1А-126/1 від "___" _____ 2025 р.
(графічне зображення розташування
неподільного об'єкта незавершеного
будівництва на генеральному плані об'єкта
будівництва)

Генеральний план

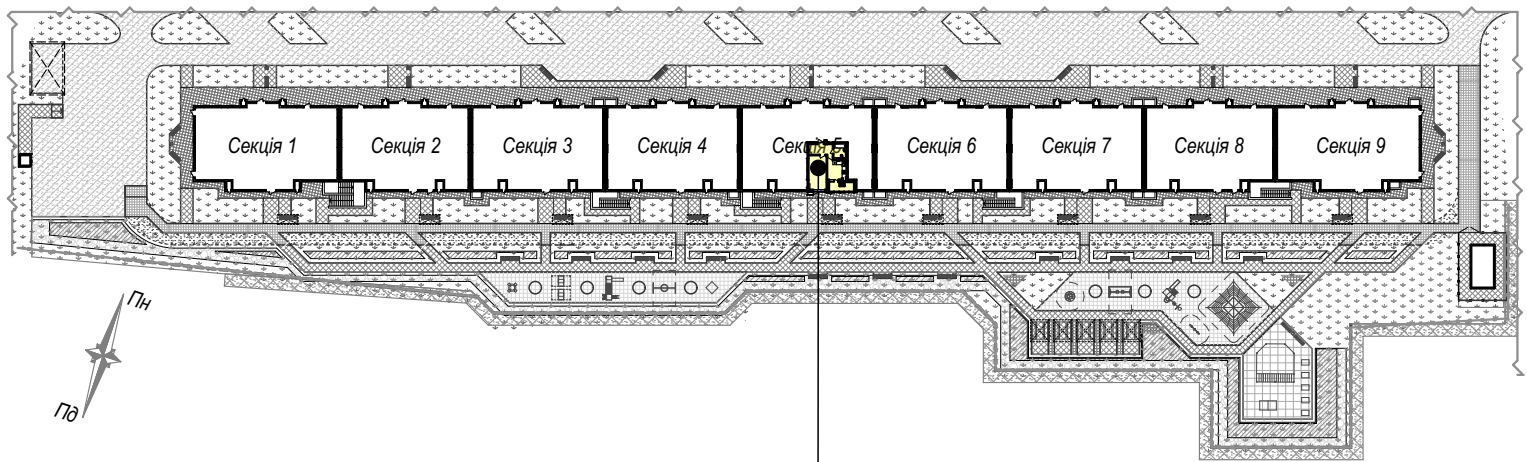

майбутній об'єкт нерухомості - кв.№126
розміщений на 2 поверсі секції 5

Покупець:

Продавець:
ТОВ "СОЛАР ПОЛТАВА"

В.В. ДОБРЕЛЯ

Додаток №2 до Договору купівлі-продажу
об'єкта нерухомості (перший продаж)
№ЮТ1А-126/1 від "___" _____ 2025 р.
(графічне зображення схеми будівельного
плану МОН)

Графічне зображення схеми будівельного плану МОН - №126

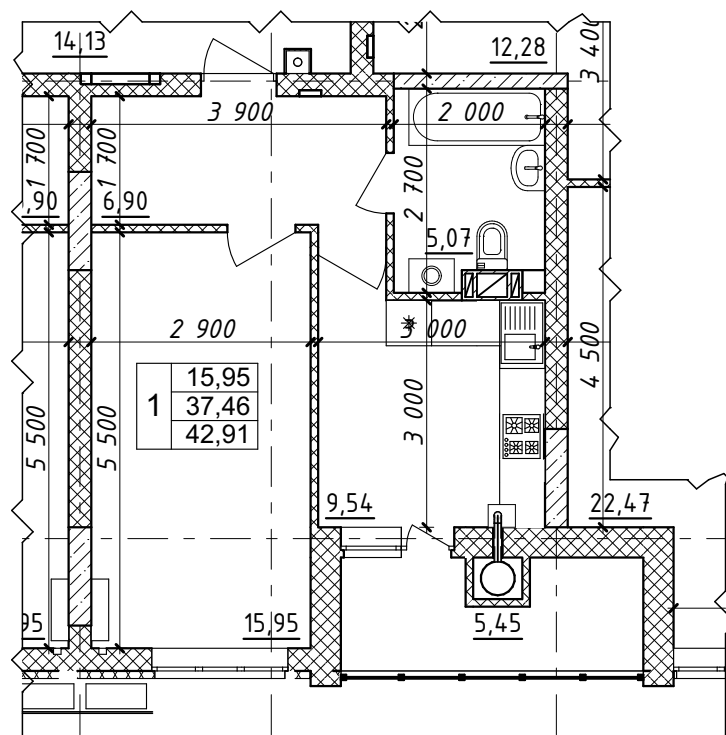

Характеристика квартири:

Передпокій - 6,90 м²

Кухня - 9,54 м²

Загальна кімната - 15,95 м²

С/в - 5,07 м²

Житлова площа

квартири - 36,65 м²

Загальна площа

квартири - 72,88 м²

Покупець:

Продавець:

ТОВ "СОЛАР ПОЛТАВА"

В.В. ДОБРЕЛЯ

Схема розміщення МОН - №126 на поверсі

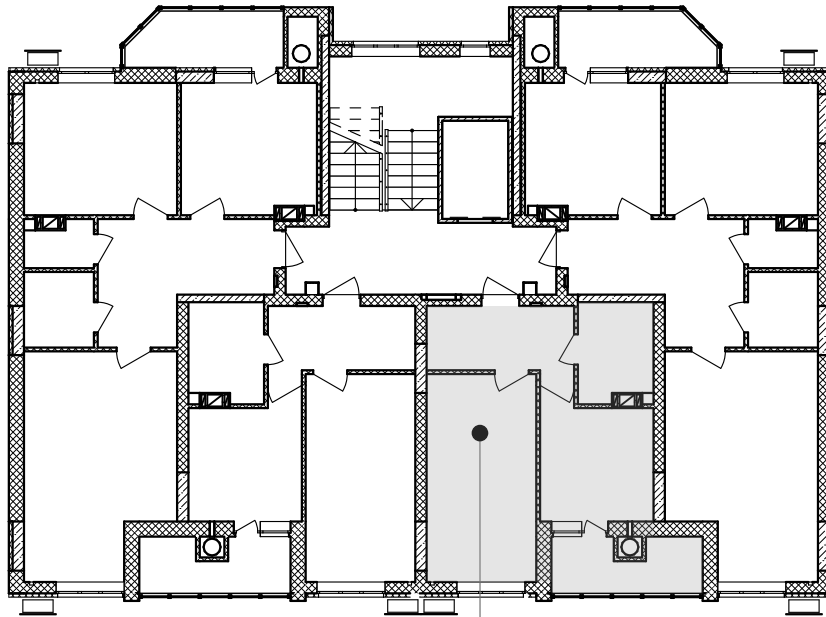

кв.№126
2-й поверх

Покупець:

Продавець:
ТОВ "СОЛАР ПОЛТАВА"

В.В. ДОБРЕЛЯ

Додаток №1 до Договору купівлі-продажу
об'єкта нерухомості (перший продаж)
№ЮТ1А-127/1 від "___" _____ 2025 р.
(графічне зображення розташування
неподільного об'єкта незавершеного
будівництва на генеральному плані об'єкта
будівництва)

Генеральний план

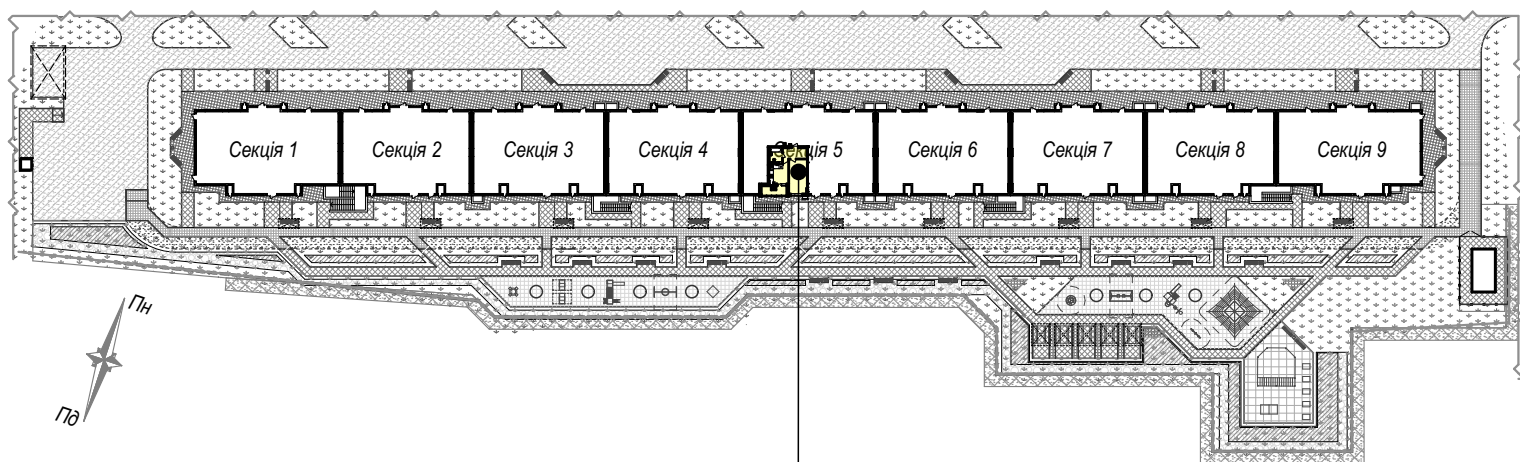

майбутній об'єкт нерухомості - кв.№127
розміщений на 2 поверсі секції 5

Покупець:

Продавець:
ТОВ "СОЛАР ПОЛТАВА"

В.В. ДОБРЕЛЯ

Графічне зображення схеми будівельного плану МОН - №127

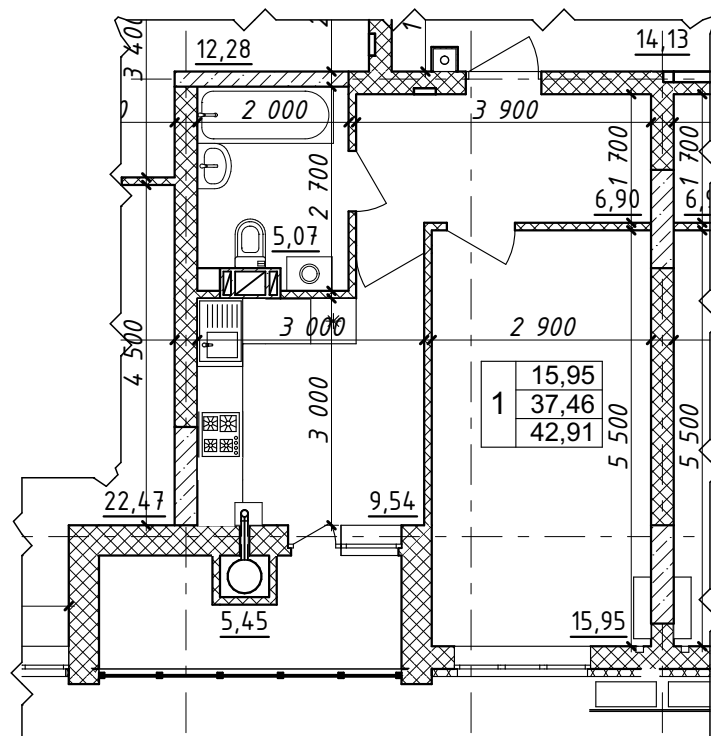

Характеристика квартири:

Передпокій - 6,90 м²

Кухня - 9,54 м²

Загальна кімната - 15,95 м²

С/в - 5,07 м²

Житлова площа

квартири - 15,95 м²

Загальна площа

квартири - 42,91 м²

Покупець:

Продавець:

ТОВ "СОЛАР ПОЛТАВА"

В.В. ДОБРЕЛЯ

Схема розміщення МОН - №127 на поверсі

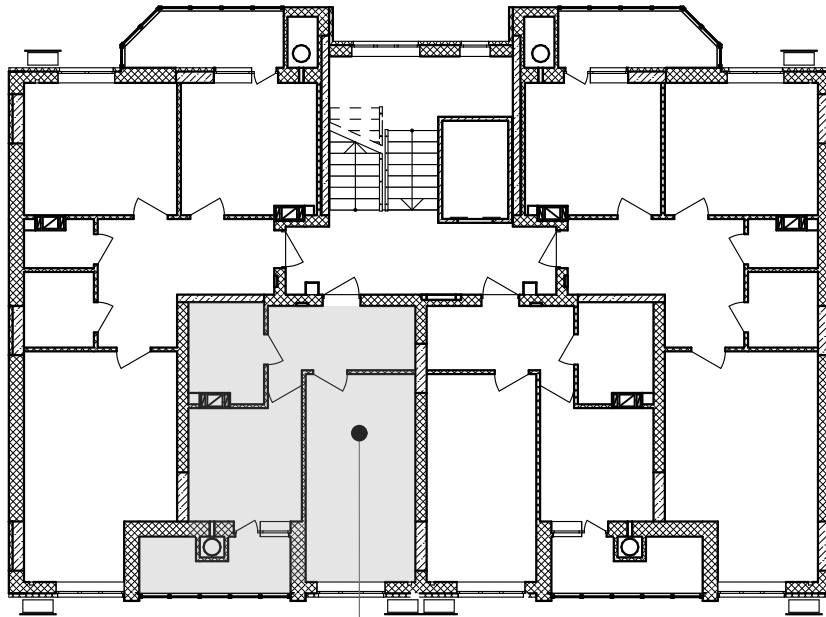

кв. №127
2-й поверх

Покупець:

Продавець:
ТОВ "СОЛАР ПОЛТАВА"

В.В. ДОБРЕЛЯ

Додаток №1 до Договору купівлі-продажу
об'єкта нерухомості (перший продаж)
№ЮТ1А-128/1 від "___" _____ 2025 р.
(графічне зображення розташування
неподільного об'єкта незавершеного
будівництва на генеральному плані об'єкта
будівництва)

Генеральний план

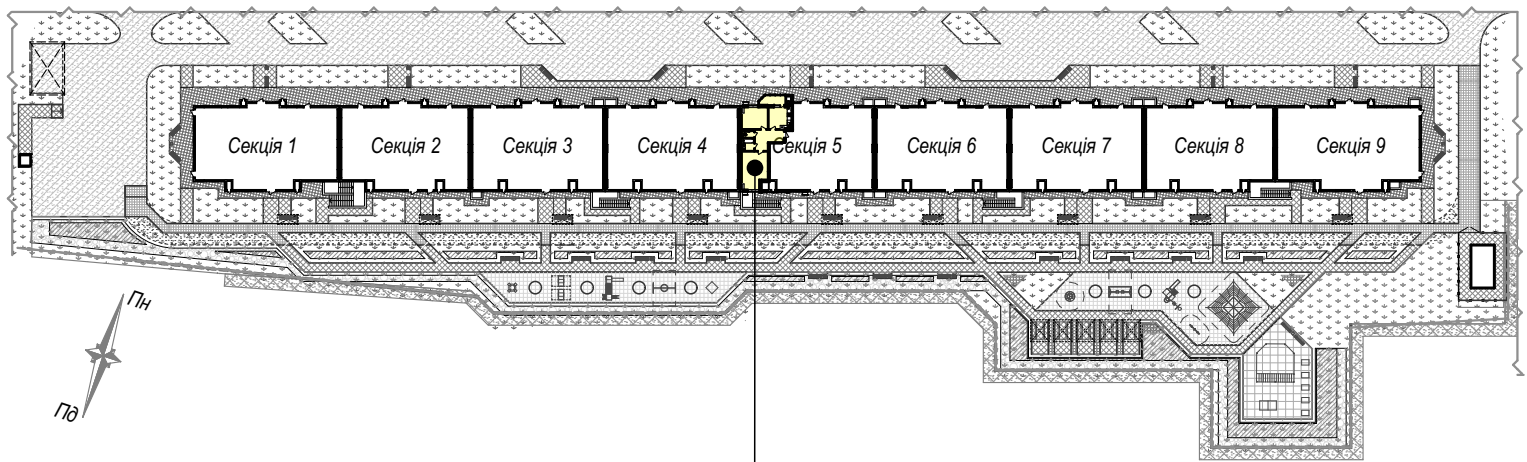

майбутній об'єкт нерухомості - кв.№128
розміщений на 2 поверсі секції 5

Покупець:

Продавець:
ТОВ "СОЛАР ПОЛТАВА"

В.В. ДОБРЕЛЯ

Графічне зображення схеми будівельного плану МОН - №128

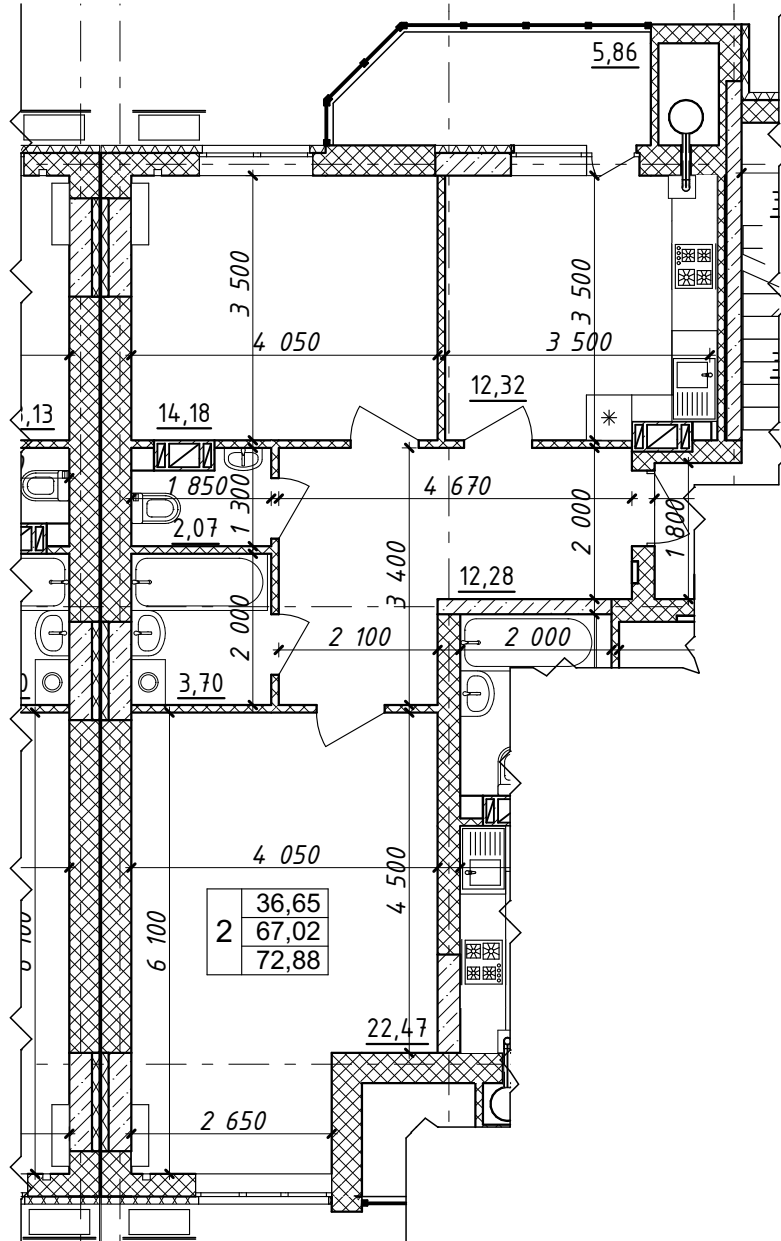

Характеристика квартири:

Передпокій - 12,28 м ²	Житлова площа квартири - 36,65 м ²
Кухня - 12,32 м ²	Загальна площа квартири - 72,88 м ²
Загальна кімната - 22,47 м ²	
Спальня - 14,18 м ²	
С/в - 5,77 м ²	

Покупець:

Продавець:
ТОВ "СОЛАР ПОЛТАВА"

В.В. ДОБРЕЛЯ

Схема розміщення МОН - №128 на поверсі

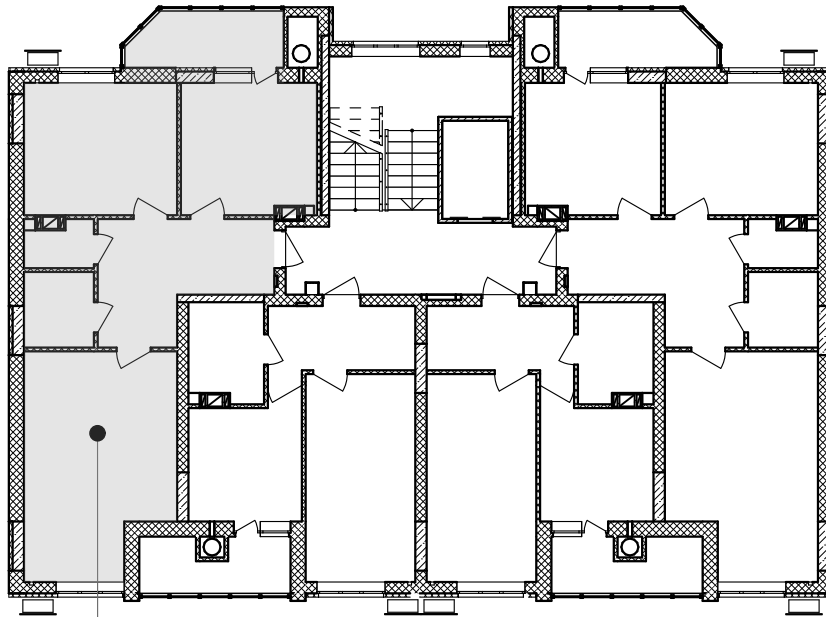

кв. №128
2-й поверх

Покупець:

Продавець:
ТОВ "СОЛАР ПОЛТАВА"

В.В. ДОБРЕЛЯ

Додаток №1 до Договору купівлі-продажу
об'єкта нерухомості (перший продаж)
№ЮТ1А-129/1 від "___" _____ 2025 р.
(графічне зображення розташування
неподільного об'єкта незавершеного
будівництва на генеральному плані об'єкта
будівництва)

Генеральний план

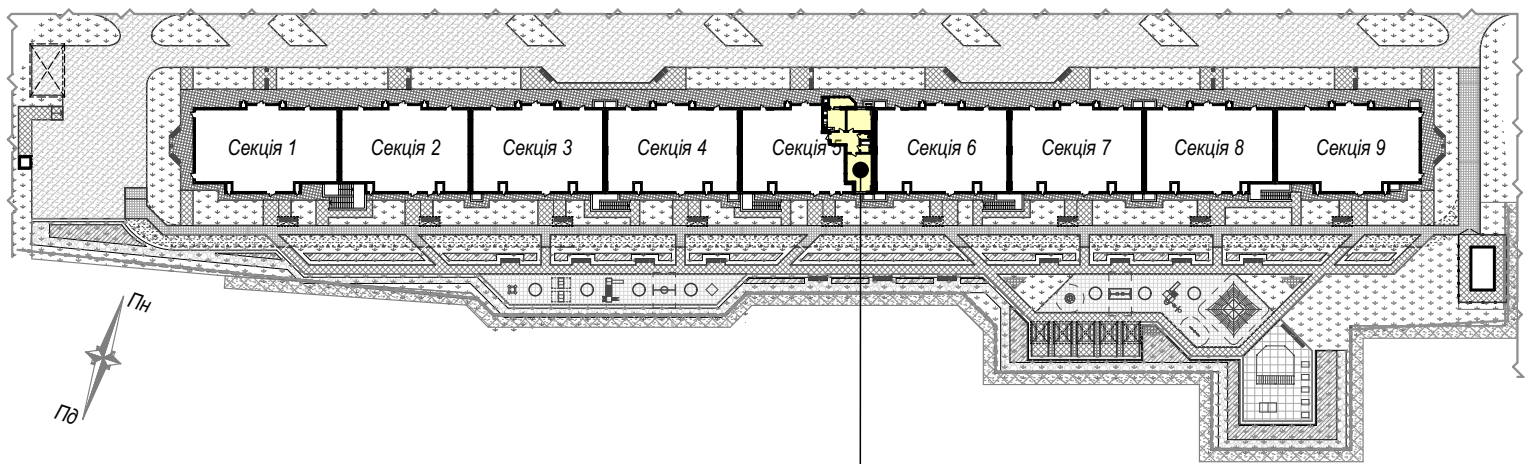

майбутній об'єкт нерухомості - кв.№129
розміщений на 3 поверсі секції 5

Покупець:

Продавець:
ТОВ "СОЛАР ПОЛТАВА"

В.В. ДОБРЕЛЯ

Додаток №2 до Договору купівлі-продажу
об'єкта нерухомості (перший продаж)
№ЮТ1А-129/1 від "___" _____ 2025 р.
(графічне зображення схеми будівельного
плану МОН)

Графічне зображення схеми будівельного плану МОН - №129

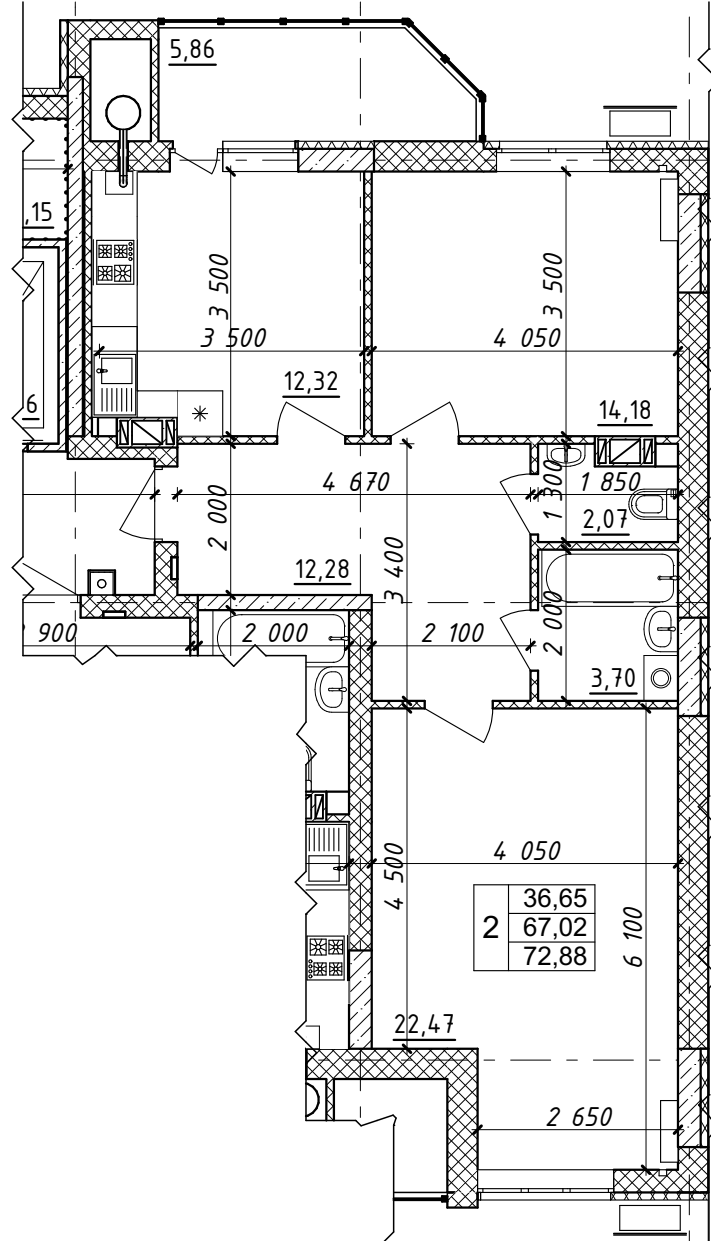

Характеристика квартири:

Передпокій - 12,28 м ²	Житлова площа квартири - 36,65 м ²
Кухня - 12,32 м ²	Загальна площа квартири - 72,88 м ²
Загальна кімната - 22,47 м ²	
Спальня - 14,18 м ²	
С/в - 5,77 м ²	

Покупець:

Продавець:
ТОВ "СОЛАР ПОЛТАВА"

В.В. ДОБРЕЛЯ

Схема розміщення МОН - №129 на поверсі

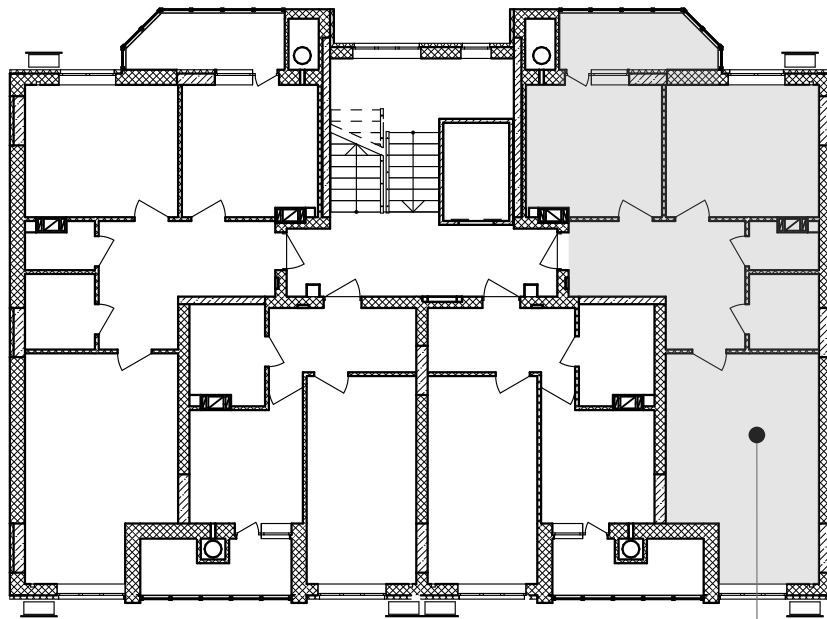

кв. №129
3-й поверх

Покупець:

Продавець:
ТОВ "СОЛАР ПОЛТАВА"

В.В. ДОБРЕЛЯ

Додаток №1 до Договору купівлі-продажу
об'єкта нерухомості (перший продаж)
№ЮТ1А-130/1 від "___" _____ 2025 р.
(графічне зображення розташування
неподільного об'єкта незавершеного
будівництва на генеральному плані об'єкта
будівництва)

Генеральний план

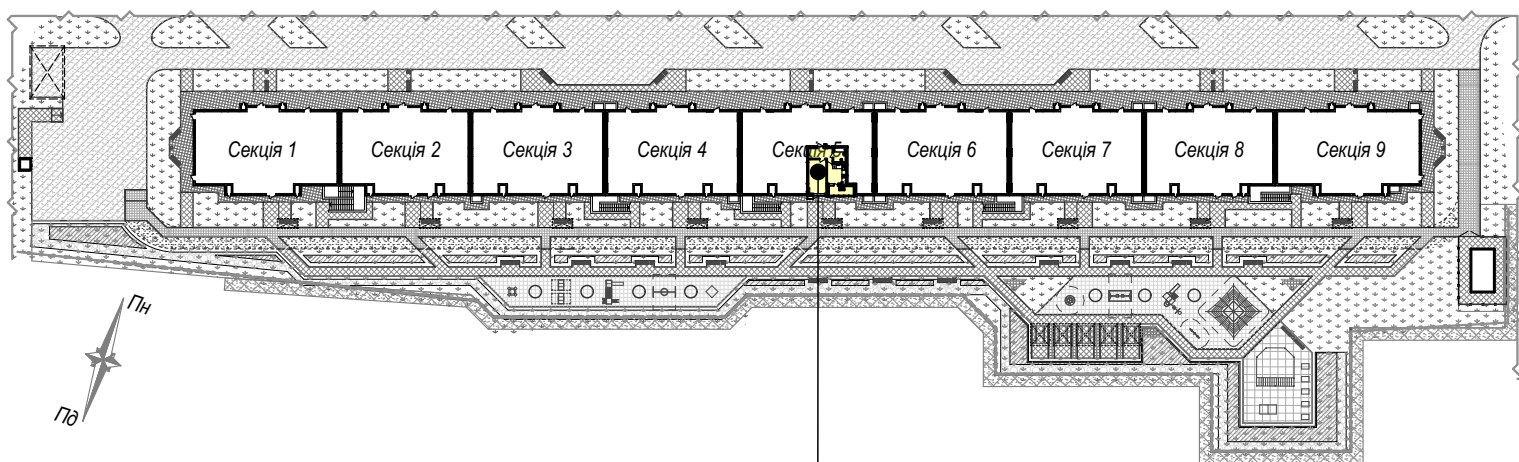

майбутній об'єкт нерухомості - кв.№130
розміщений на 3 поверсі секції 5

Покупець:

Продавець:
ТОВ "СОЛАР ПОЛТАВА"

В.В. ДОБРЕЛЯ

Додаток №2 до Договору купівлі-продажу
об'єкта нерухомості (перший продаж)
№ЮТ1А-130/1 від "___" _____ 2025 р.
(графічне зображення схеми будівельного
плану МОН)

Графічне зображення схеми будівельного плану МОН - №130

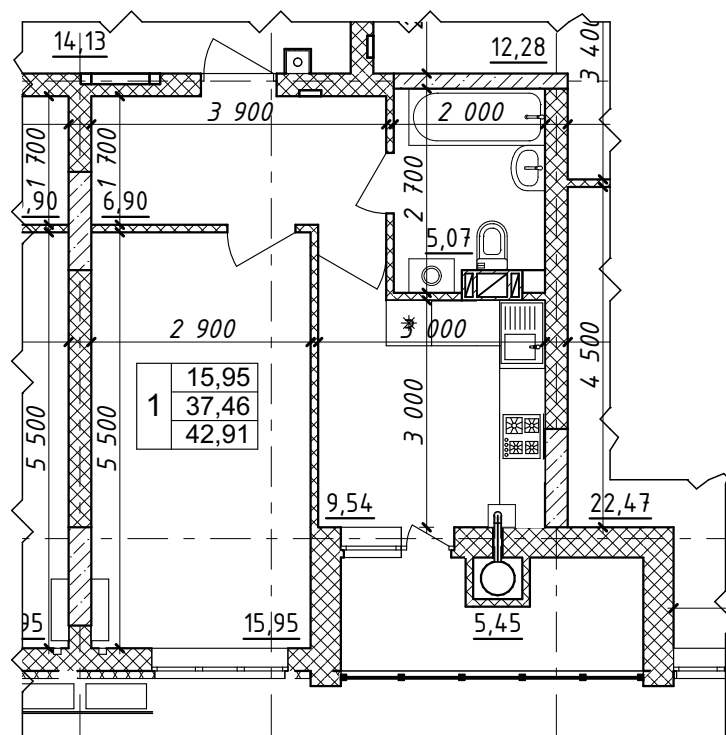

Характеристика квартири:

Передпокій - 6,90 м ²	Житлова площа квартири - 36,65 м ²
Кухня - 9,54 м ²	Загальна площа квартири - 72,88 м ²
Загальна кімната - 15,95 м ²	
С/в - 5,07 м ²	

Покупець:

Продавець:
ТОВ "СОЛАР ПОЛТАВА"

В.В. ДОБРЕЛЯ

Схема розміщення МОН - №130 на поверсі

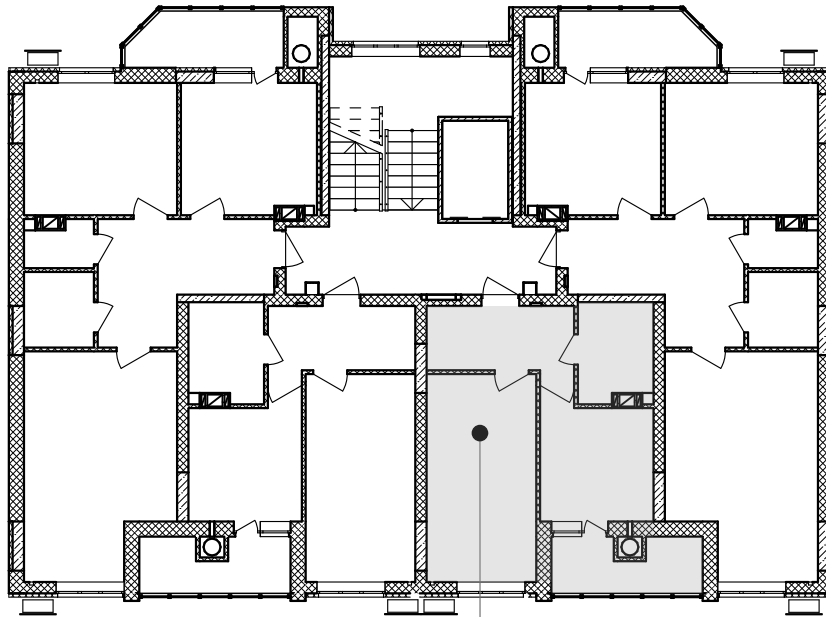

кв.№130
3-й поверх

Покупець:

Продавець:
ТОВ "СОЛАР ПОЛТАВА"

В.В. ДОБРЕЛЯ

Додаток №1 до Договору купівлі-продажу
об'єкта нерухомості (перший продаж)
№ЮТ1А-131/1 від "___" _____ 2025 р.
(графічне зображення розташування
неподільного об'єкта незавершеного
будівництва на генеральному плані об'єкта
будівництва)

Генеральний план

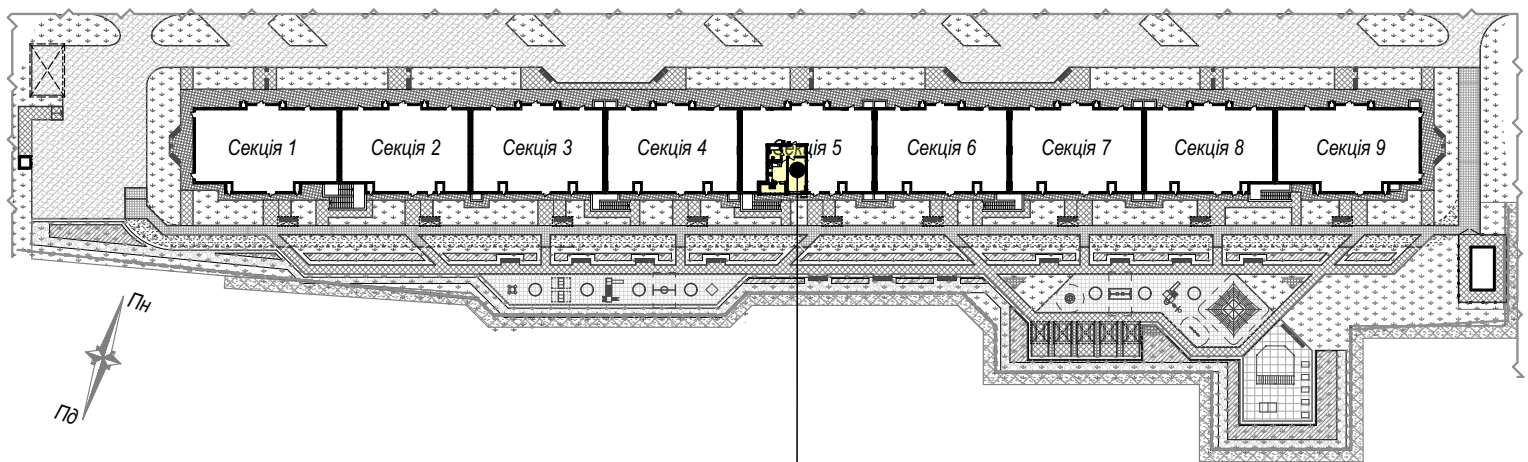

майбутній об'єкт нерухомості - кв.№131
розміщений на 3 поверсі секції 5

Покупець:

Продавець:
ТОВ "СОЛАР ПОЛТАВА"

В.В. ДОБРЕЛЯ

Графічне зображення схеми будівельного плану МОН - №131

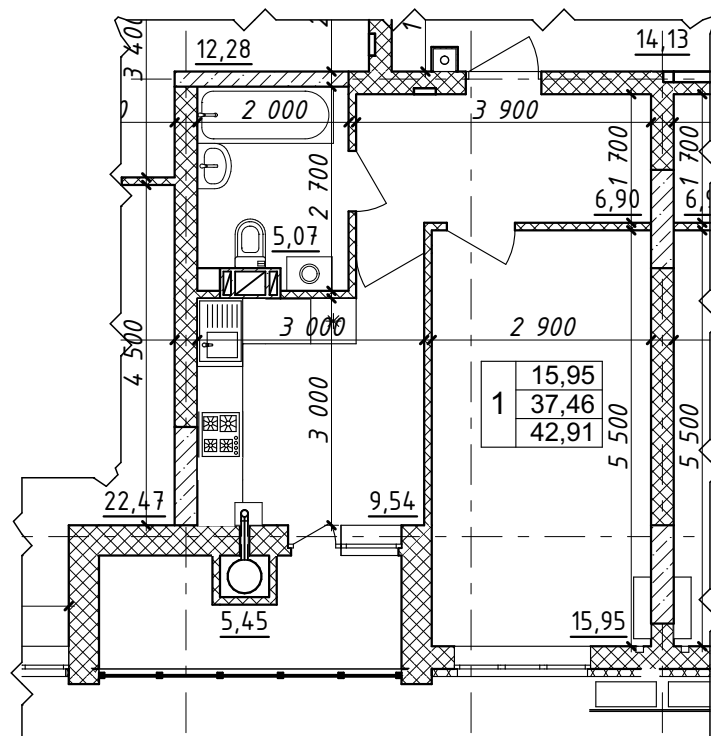

Характеристика квартири:

Передпокій - 6,90 м²

Кухня - 9,54 м²

Загальна кімната - 15,95 м²

С/в - 5,07 м²

Житлова площа

квартири - 15,95 м²

Загальна площа

квартири - 42,91 м²

Покупець:

Продавець:

ТОВ "СОЛАР ПОЛТАВА"

В.В. ДОБРЕЛЯ

Схема розміщення МОН - №131 на поверсі

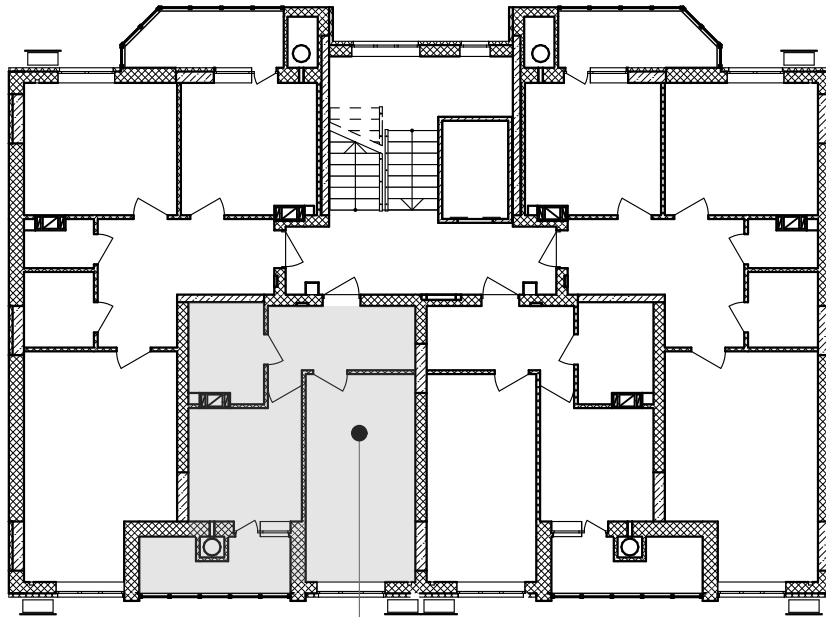

кв.№131
3-й поверх

Покупець:

Продавець:
ТОВ "СОЛАР ПОЛТАВА"

В.В. ДОБРЕЛЯ

Додаток №1 до Договору купівлі-продажу
об'єкта нерухомості (перший продаж)
№ЮТ1А-132/1 від "___" _____ 2025 р.
(графічне зображення розташування
неподільного об'єкта незавершеного
будівництва на генеральному плані об'єкта
будівництва)

Генеральний план

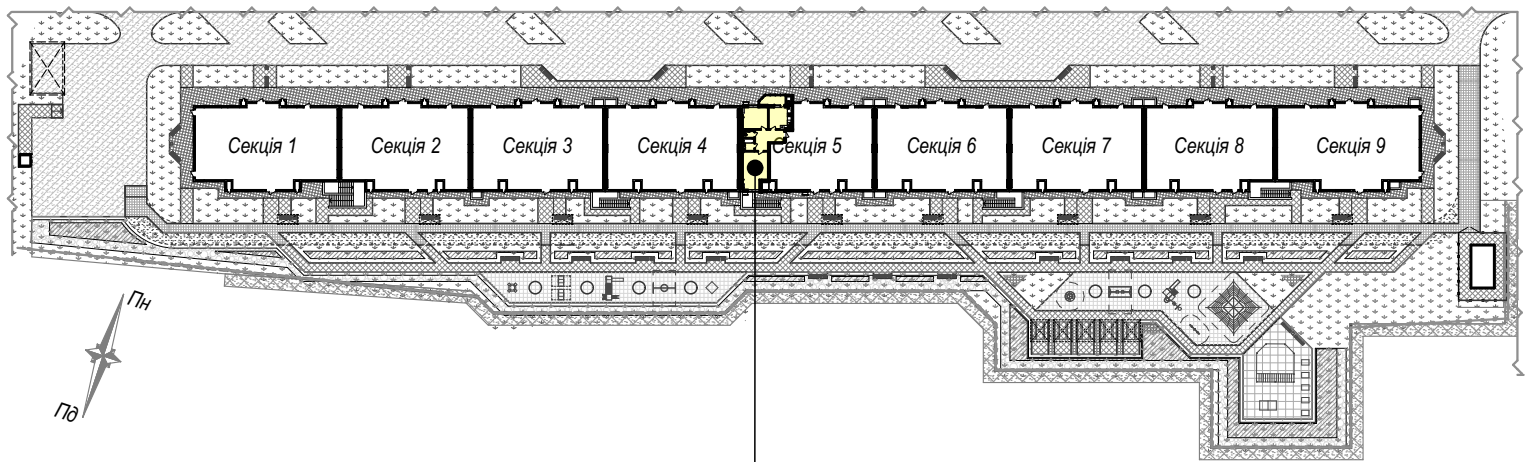

майбутній об'єкт нерухомості - кв.№132
розміщений на 3 поверсі секції 5

Покупець:

Продавець:
ТОВ "СОЛАР ПОЛТАВА"

В.В. ДОБРЕЛЯ

Графічне зображення схеми будівельного плану МОН - №132

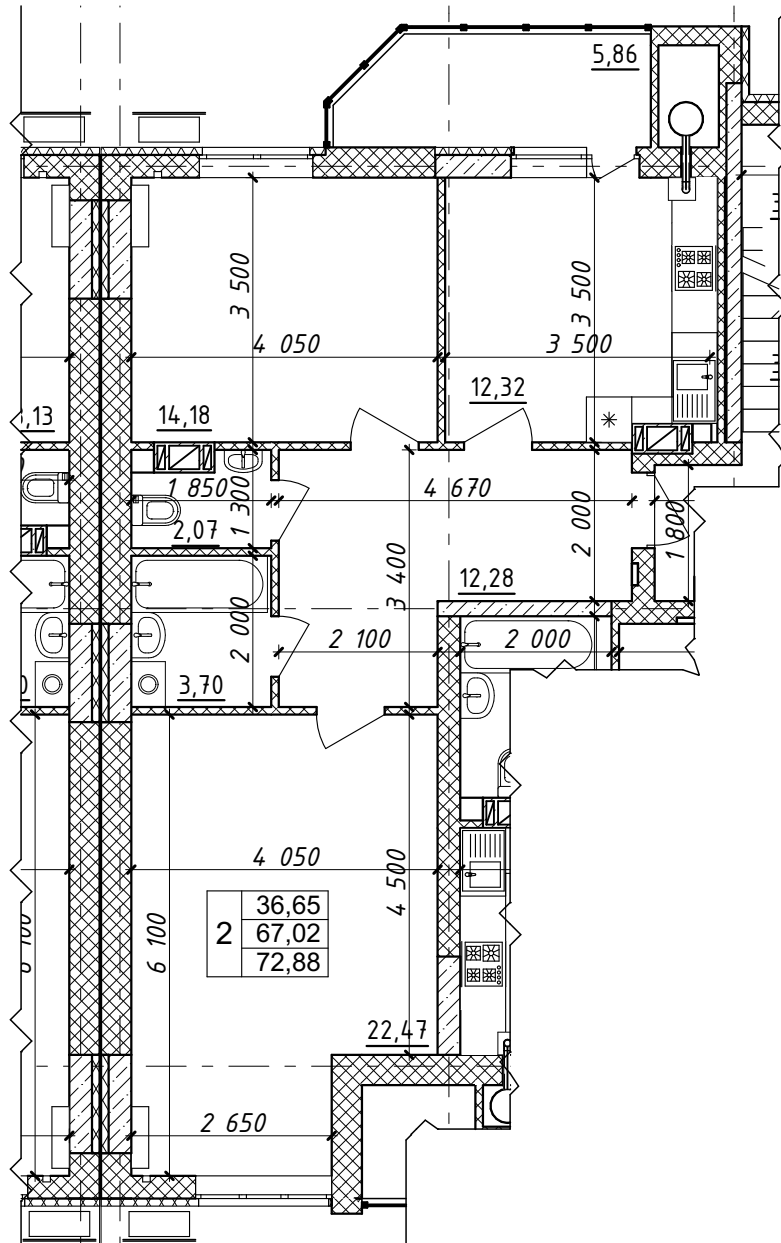

Характеристика квартири:

Передпокій - 12,28 м ²	Житлова площа квартири - 36,65 м ²
Кухня - 12,32 м ²	Загальна площа квартири - 72,88 м ²
Загальна кімната - 22,47 м ²	
Спальня - 14,18 м ²	
С/в - 5,77 м ²	

Покупець:

Продавець:
 ТОВ "СОЛАР ПОЛТАВА"

В.В. ДОБРЕЛЯ

Схема розміщення МОН - №132 на поверсі

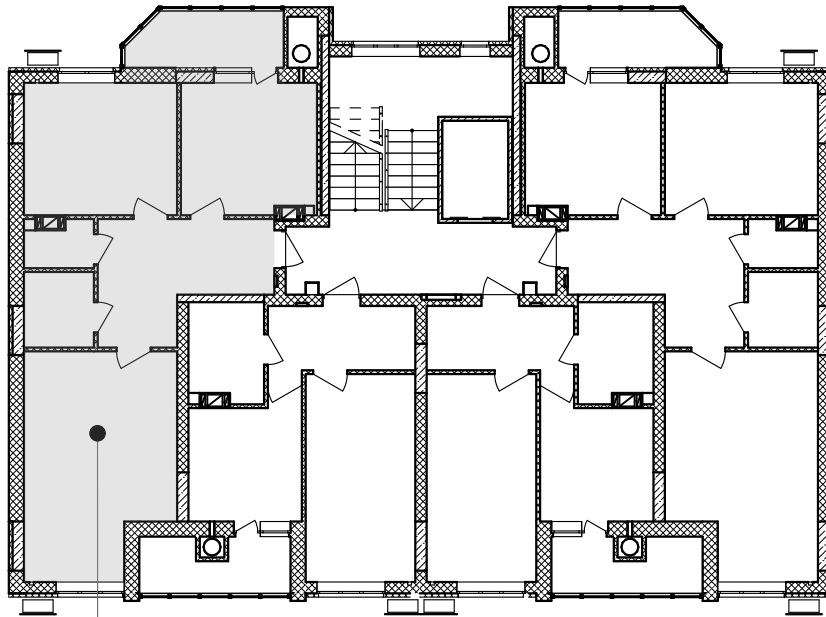

кв. №132
3-й поверх

Покупець:

Продавець:
ТОВ "СОЛАР ПОЛТАВА"

В.В. ДОБРЕЛЯ

Додаток №1 до Договору купівлі-продажу
об'єкта нерухомості (перший продаж)
№ЮТ1А-133/1 від "___" _____ 2025 р.
(графічне зображення розташування
неподільного об'єкта незавершеного
будівництва на генеральному плані об'єкта
будівництва)

Генеральний план

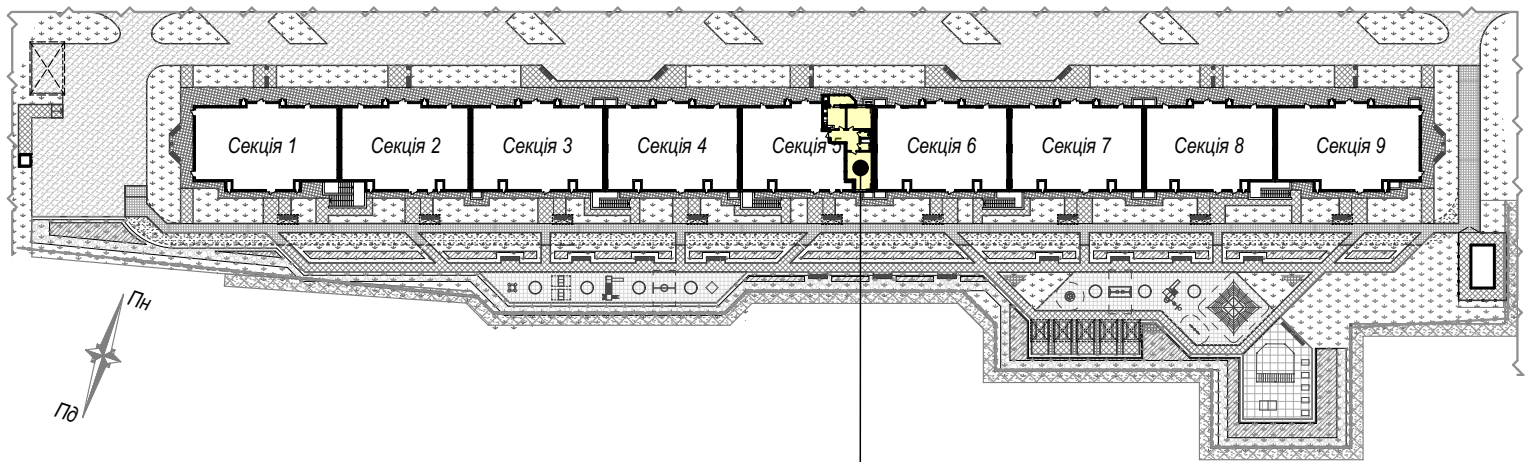

майбутній об'єкт нерухомості - кв.№133
розміщений на 4 поверсі секції 5

Покупець:

Продавець:
ТОВ "СОЛАР ПОЛТАВА"

В.В. ДОБРЕЛЯ

Графічне зображення схеми будівельного плану МОН - №133

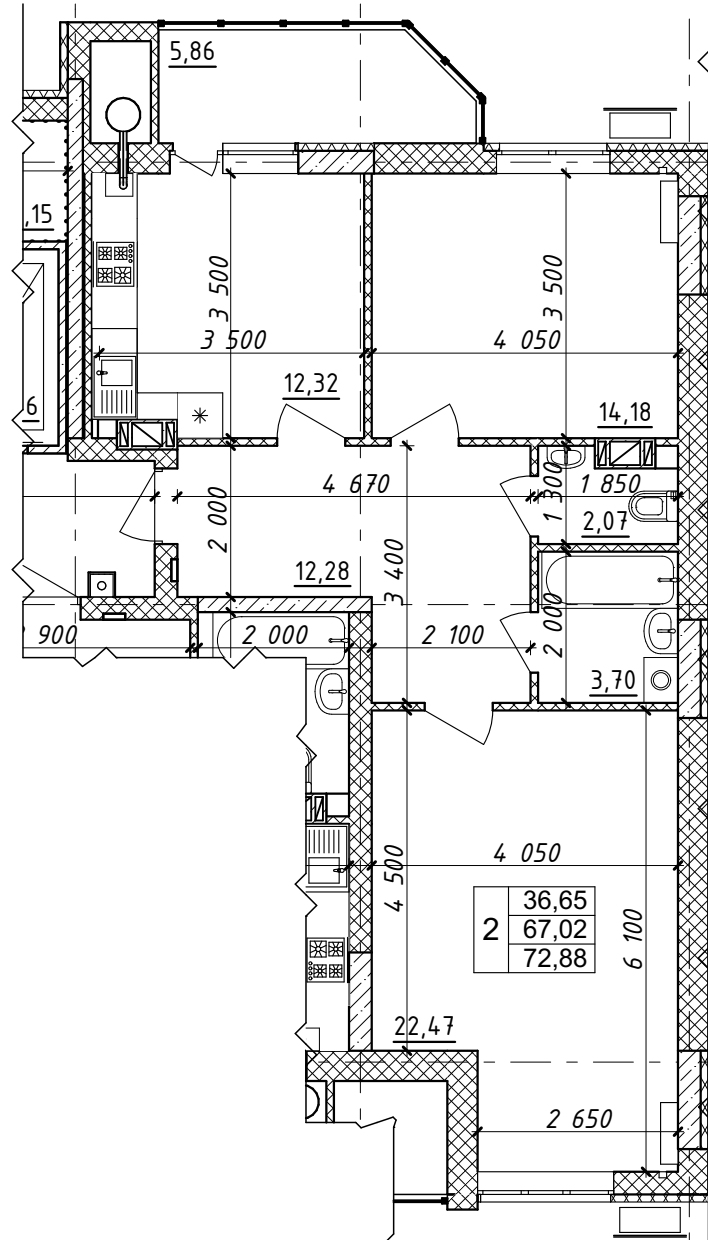

Характеристика квартири:

Передпокій - 12,28 м ²	Житлова площа квартири - 36,65 м ²
Кухня - 12,32 м ²	Загальна площа квартири - 72,88 м ²
Загальна кімната - 22,47 м ²	
Спальня - 14,18 м ²	
С/в - 5,77 м ²	

Покупець:

Продавець:
 ТОВ "СОЛАР ПОЛТАВА"

В.В. ДОБРЕЛЯ

Схема розміщення МОН - №133 на поверсі

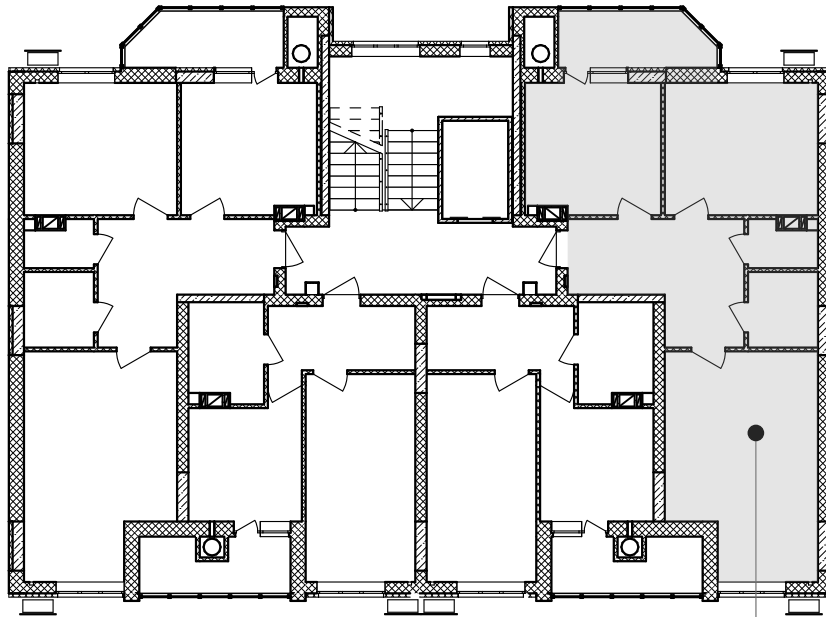

кв. №133
4-й поверх

Покупець:

Продавець:
ТОВ "СОЛАР ПОЛТАВА"

В.В. ДОБРЕЛЯ

Додаток №1 до Договору купівлі-продажу
об'єкта нерухомості (перший продаж)
№ЮТ1А-134/1 від "___" _____ 2025 р.
(графічне зображення розташування
неподільного об'єкта незавершеного
будівництва на генеральному плані об'єкта
будівництва)

Генеральний план

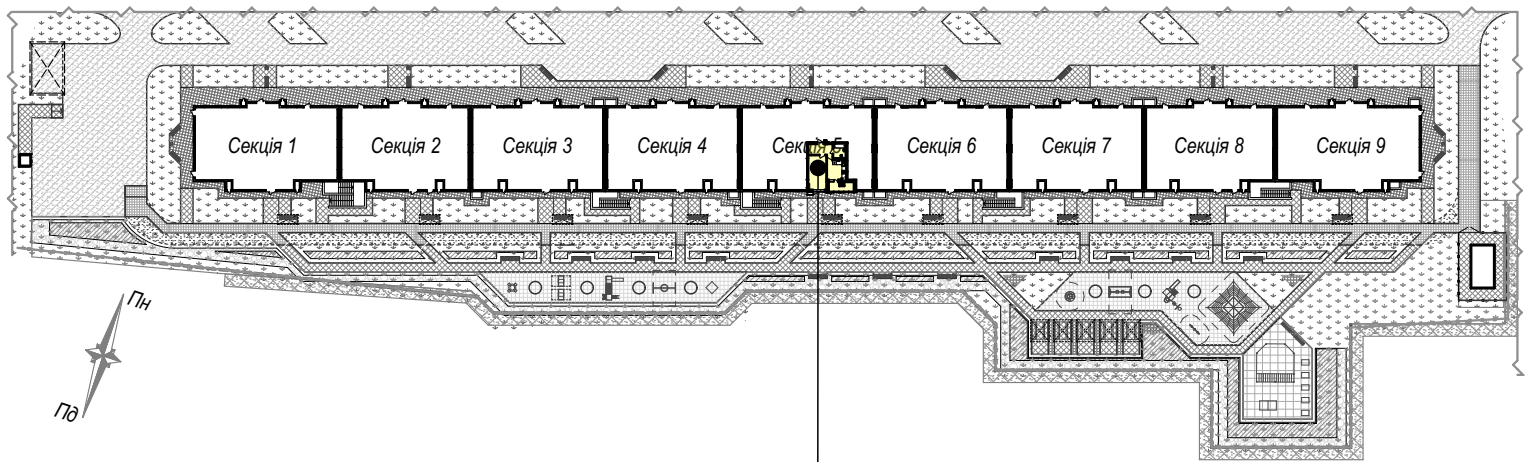

майбутній об'єкт нерухомості - кв.№134
розміщений на 4 поверсі секції 5

Покупець:

Продавець:
ТОВ "СОЛАР ПОЛТАВА"

В.В. ДОБРЕЛЯ

Додаток №2 до Договору купівлі-продажу
об'єкта нерухомості (перший продаж)
№ЮТ1А-134/1 від "___" _____ 2025 р.
(графічне зображення схеми будівельного
плану МОН)

Графічне зображення схеми будівельного плану МОН - №134

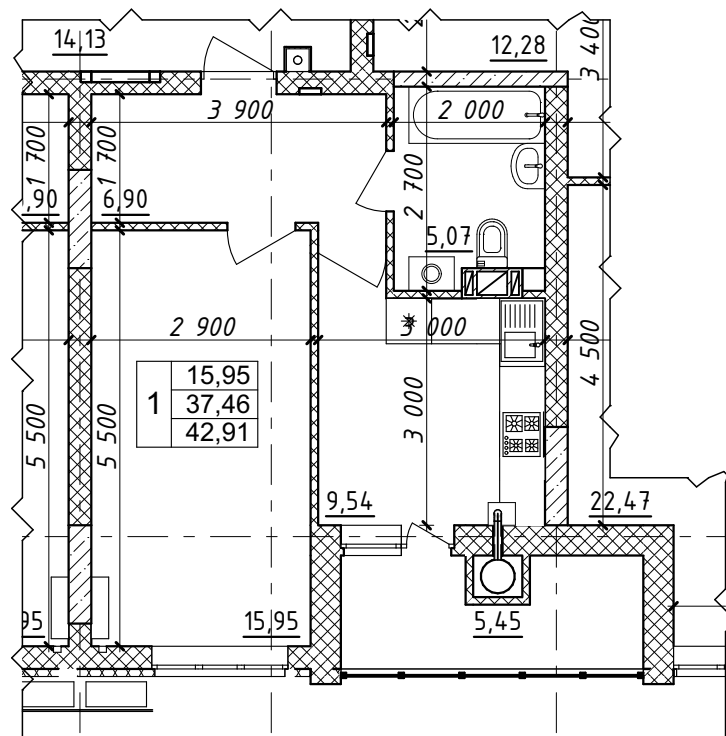

Характеристика квартири:

Передпокій - 6,90 м ²	Житлова площа квартири - 36,65 м ²
Кухня - 9,54 м ²	Загальна площа квартири - 72,88 м ²
Загальна кімната - 15,95 м ²	
С/в - 5,07 м ²	

Покупець:

Продавець:
ТОВ "СОЛАР ПОЛТАВА"

В.В. ДОБРЕЛЯ

Схема розміщення МОН - №134 на поверсі

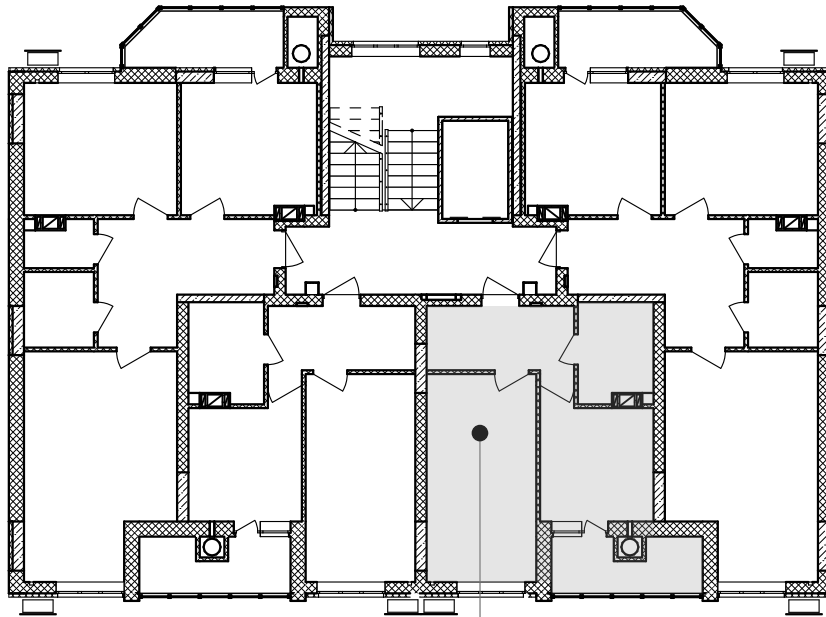

кв.№134
4-й поверх

Покупець:

Продавець:
ТОВ "СОЛАР ПОЛТАВА"

В.В. ДОБРЕЛЯ

Додаток №1 до Договору купівлі-продажу
об'єкта нерухомості (перший продаж)
№ЮТ1А-135/1 від "___" _____ 2025 р.
(графічне зображення розташування
неподільного об'єкта незавершеного
будівництва на генеральному плані об'єкта
будівництва)

Генеральний план

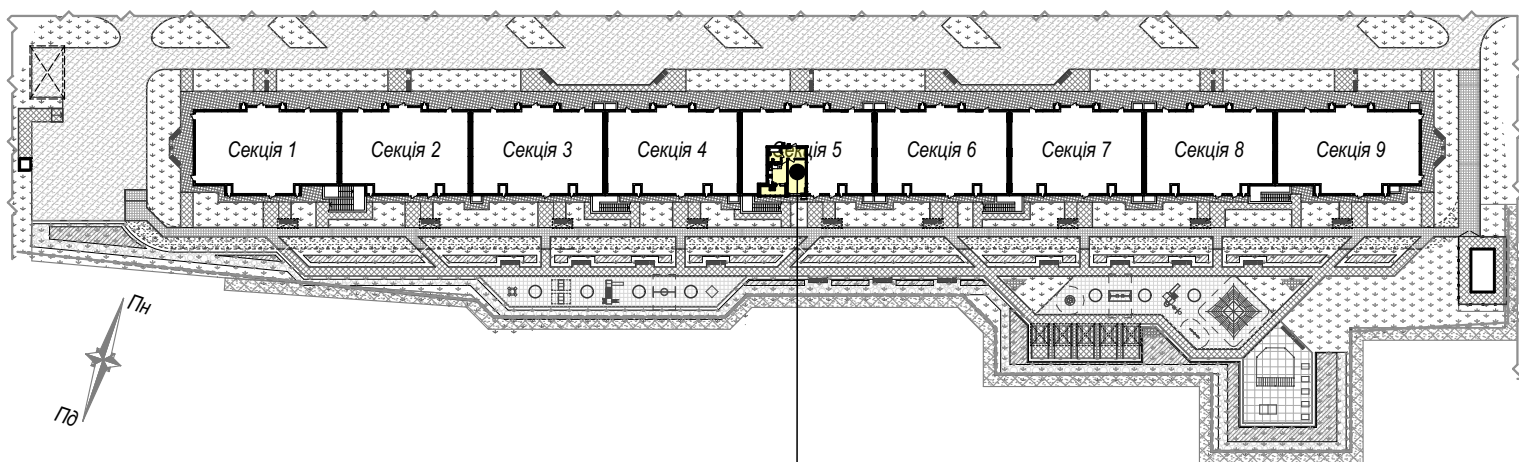

майбутній об'єкт нерухомості - кв.№135
розміщений на 4 поверсі секції 5

Покупець:

Продавець:
ТОВ "СОЛАР ПОЛТАВА"

В.В. ДОБРЕЛЯ

Графічне зображення схеми будівельного плану МОН - №135

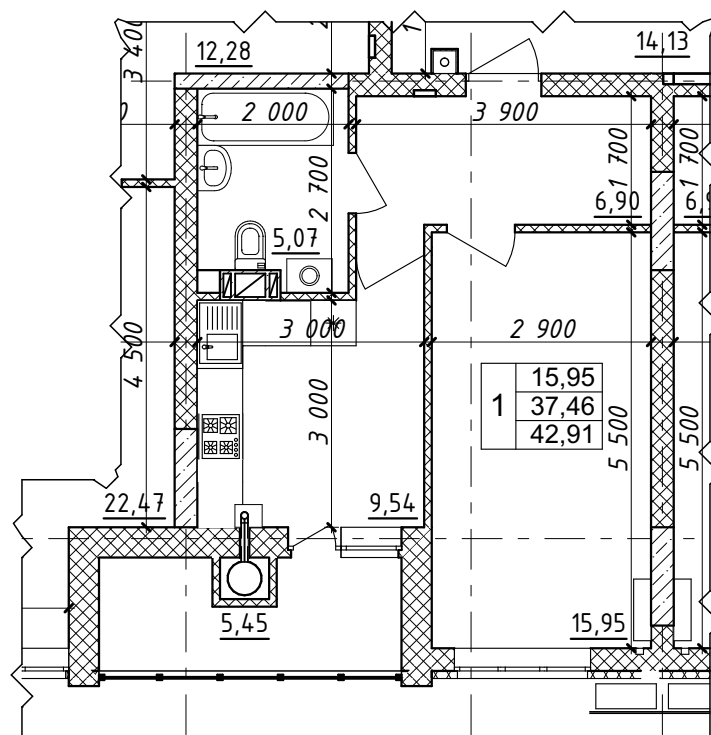

Характеристика квартири:

Передпокій - 6,90 м²

Кухня - 9,54 м²

Загальна кімната - 15,95 м²

С/в - 5,07 м²

Житлова площа

квартири - 15,95 м²

Загальна площа

квартири - 42,91 м²

Покупець:

Продавець:

ТОВ "СОЛАР ПОЛТАВА"

В.В. ДОБРЕЛЯ

Схема розміщення МОН - №135 на поверсі

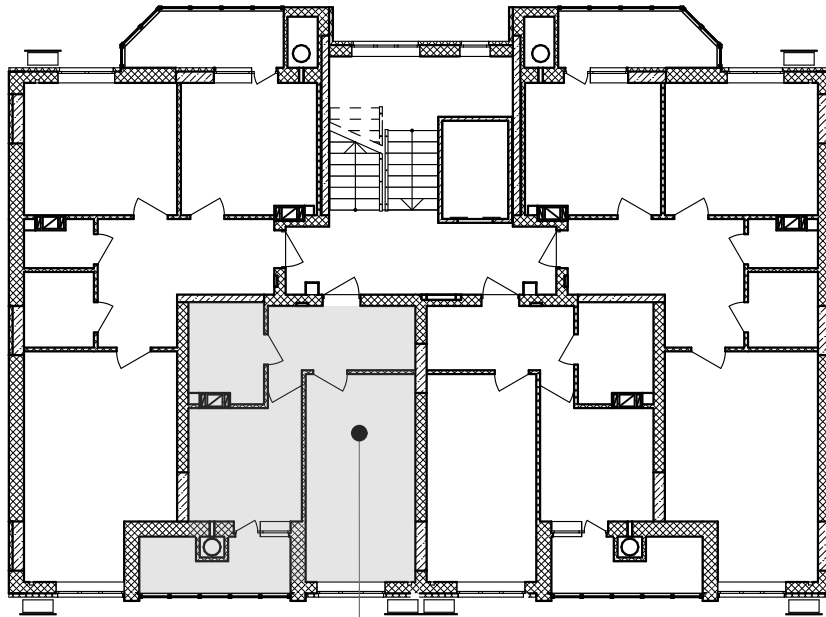

кв.№135
4-й поверх

Покупець:

Продавець:
ТОВ "СОЛАР ПОЛТАВА"

В.В. ДОБРЕЛЯ

Додаток №1 до Договору купівлі-продажу
об'єкта нерухомості (перший продаж)
№ЮТ1А-136/1 від "___" _____ 2025 р.
(графічне зображення розташування
неподільного об'єкта незавершеного
будівництва на генеральному плані об'єкта
будівництва)

Генеральний план

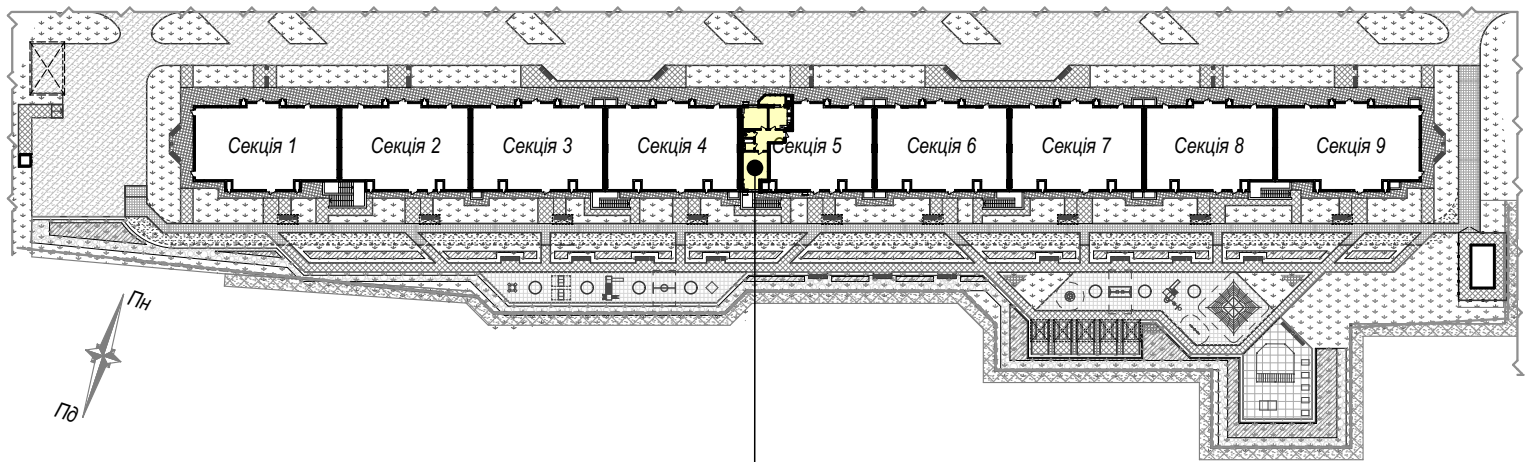

майбутній об'єкт нерухомості - кв.№136
розміщений на 4 поверсі секції 5

Покупець:

Продавець:
ТОВ "СОЛАР ПОЛТАВА"

В.В. ДОБРЕЛЯ

Графічне зображення схеми будівельного плану МОН - №136

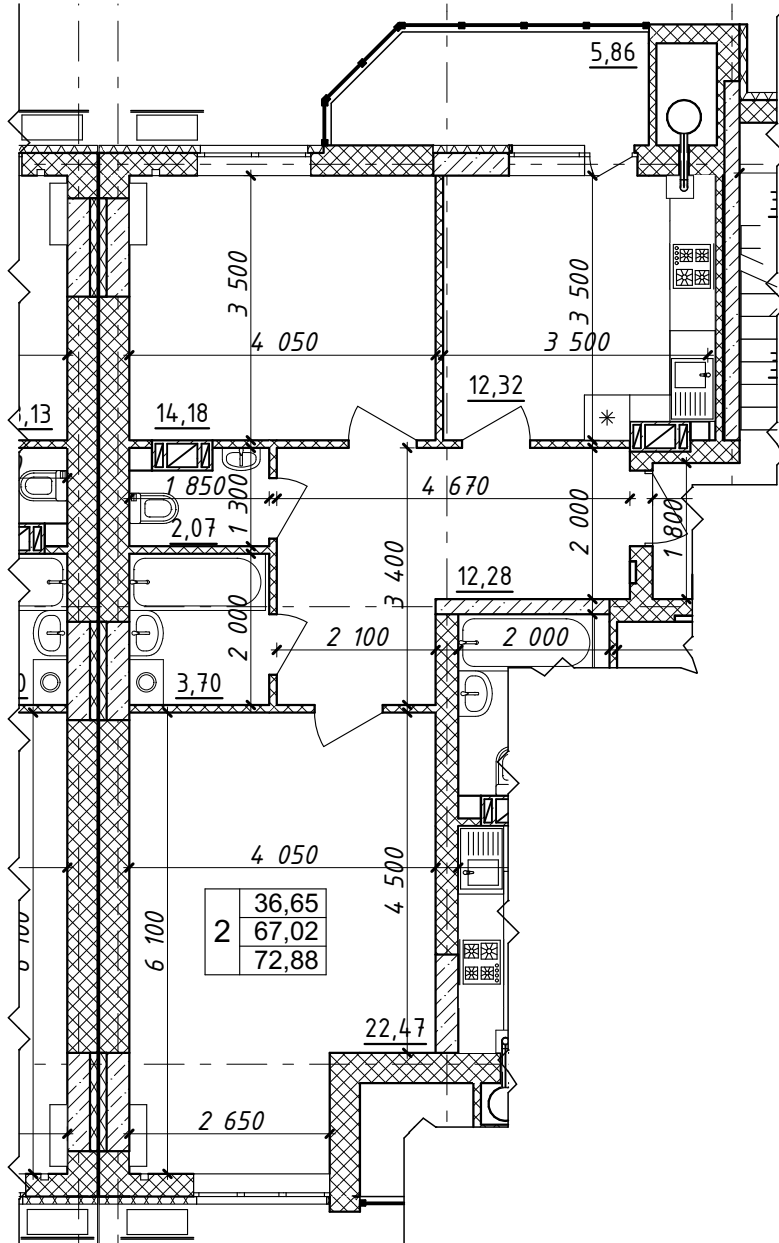

Характеристика квартири:

- | | |
|---|--|
| Передпокій - 12,28 м ² | Житлова площа квартири - 36,65 м ² |
| Кухня - 12,32 м ² | Загальна площа квартири - 72,88 м ² |
| Загальна кімната - 22,47 м ² | |
| Спальня - 14,18 м ² | |
| С/в - 5,77 м ² | |

Покупець:

Продавець:
ТОВ "СОЛАР ПОЛТАВА"

В.В. ДОБРЕЛЯ

Схема розміщення МОН - №136 на поверсі

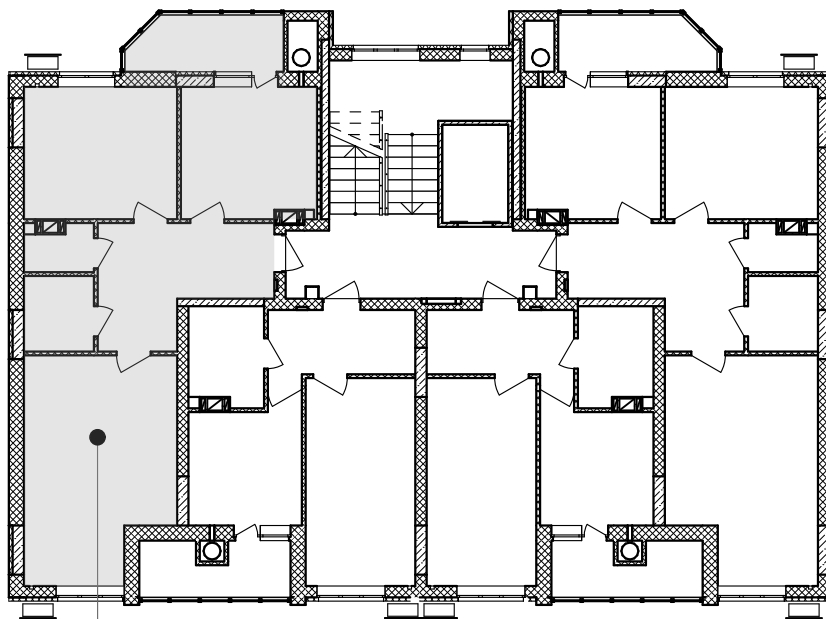

кв. №136
4-й поверх

Покупець:

Продавець:
ТОВ "СОЛАР ПОЛТАВА"

В.В. ДОБРЕЛЯ

Додаток №1 до Договору купівлі-продажу
об'єкта нерухомості (перший продаж)
№ЮТ1А-137/1 від "___" _____ 2025 р.
(графічне зображення розташування
неподільного об'єкта незавершеного
будівництва на генеральному плані об'єкта
будівництва)

Генеральний план

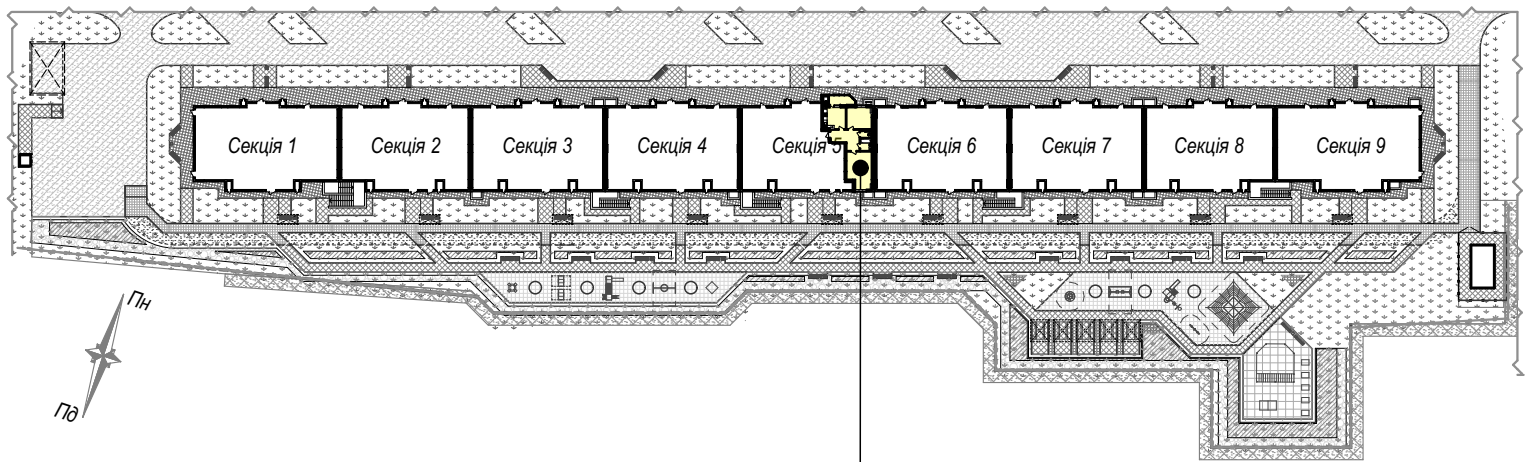

майбутній об'єкт нерухомості - кв.№137
розміщений на 5 поверсі секції 5

Покупець:

Продавець:
ТОВ "СОЛАР ПОЛТАВА"

В.В. ДОБРЕЛЯ

Графічне зображення схеми будівельного плану МОН - №137

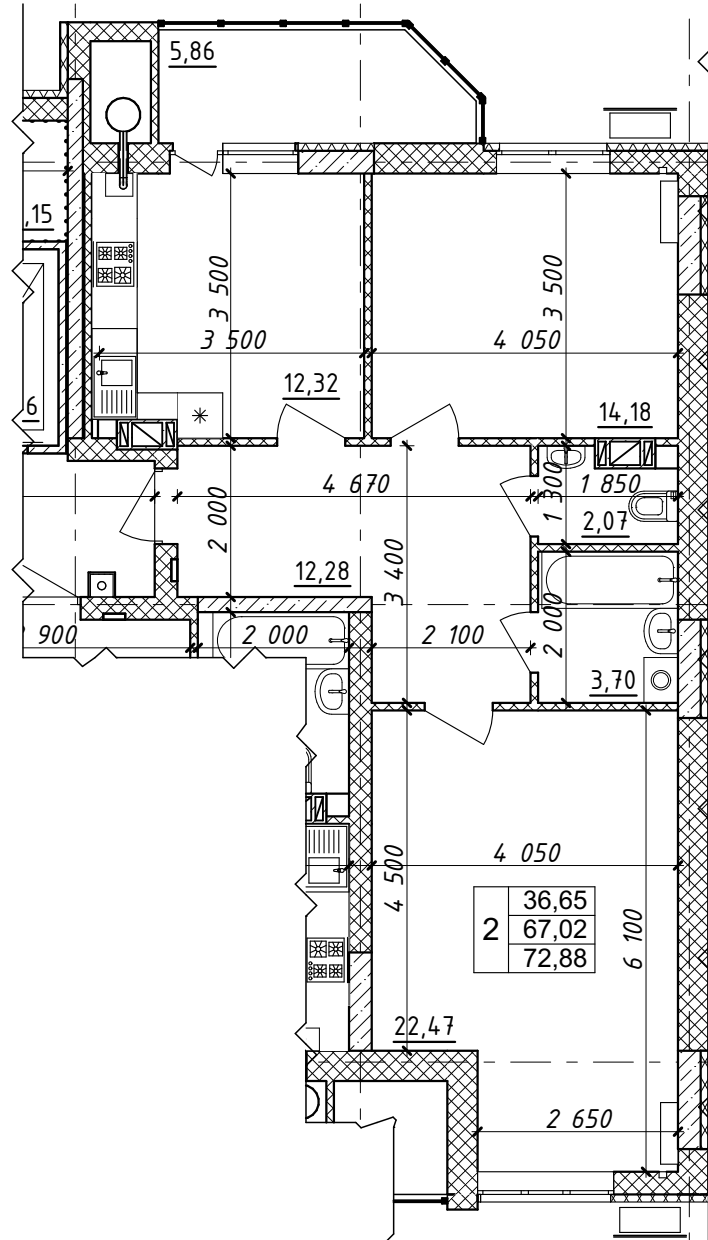

Характеристика квартири:

Передпокій - 12,28 м ²	Житлова площа квартири - 36,65 м ²
Кухня - 12,32 м ²	Загальна площа квартири - 72,88 м ²
Загальна кімната - 22,47 м ²	
Спальня - 14,18 м ²	
С/в - 5,77 м ²	

Покупець:

Продавець:
 ТОВ "СОЛАР ПОЛТАВА"

В.В. ДОБРЕЛЯ

Схема розміщення МОН - №137 на поверсі

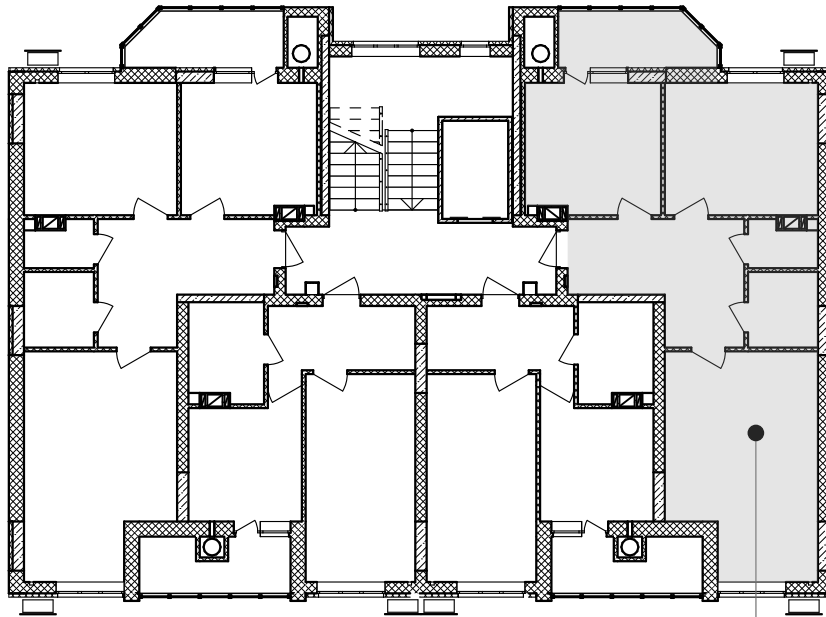

кв. №137
5-й поверх

Покупець:

Продавець:
ТОВ "СОЛАР ПОЛТАВА"

В.В. ДОБРЕЛЯ

Додаток №1 до Договору купівлі-продажу
об'єкта нерухомості (перший продаж)
№ЮТ1А-138/1 від "___" _____ 2025 р.
(графічне зображення розташування
неподільного об'єкта незавершеного
будівництва на генеральному плані об'єкта
будівництва)

Генеральний план

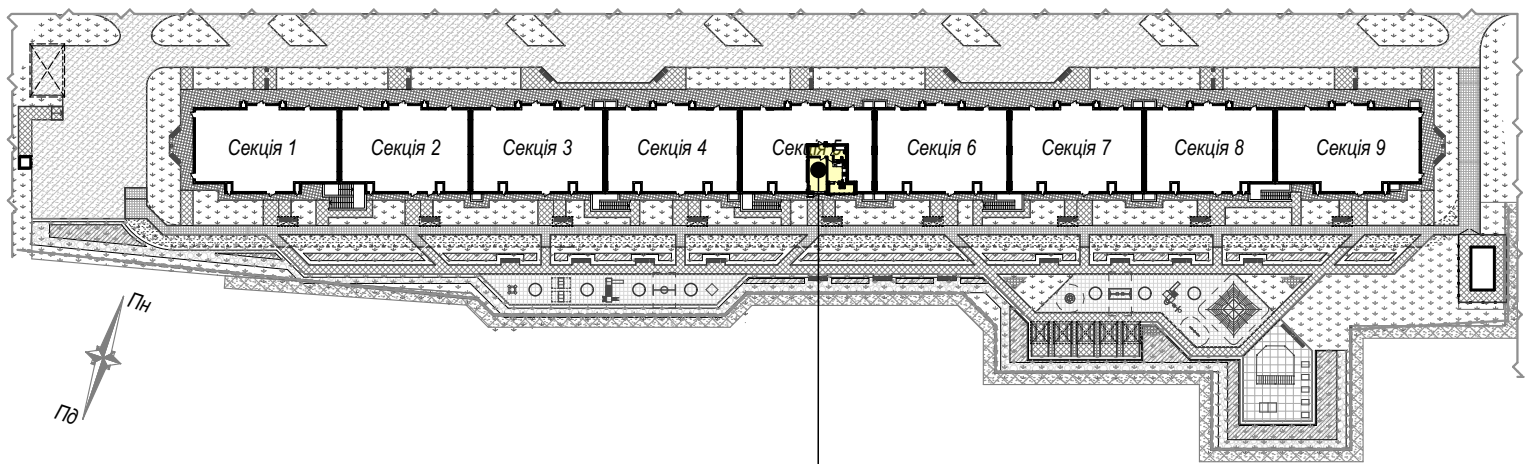

майбутній об'єкт нерухомості - кв.№138
розміщений на 5 поверсі секції 5

Покупець:

Продавець:
ТОВ "СОЛАР ПОЛТАВА"

В.В. ДОБРЕЛЯ

Додаток №2 до Договору купівлі-продажу
об'єкта нерухомості (перший продаж)
№ЮТ1А-138/1 від "___" _____ 2025 р.
(графічне зображення схеми будівельного
плану МОН)

Графічне зображення схеми будівельного плану МОН - №138

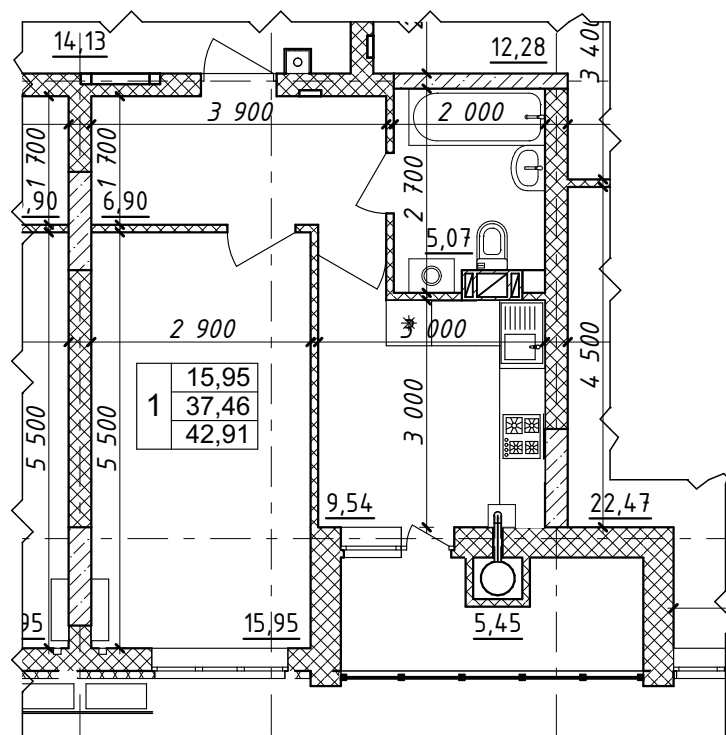

Характеристика квартири:

Передпокій - 6,90 м²

Кухня - 9,54 м²

Загальна кімната - 15,95 м²

С/в - 5,07 м²

Житлова площа

квартири - 36,65 м²

Загальна площа

квартири - 72,88 м²

Покупець:

Продавець:

ТОВ "СОЛАР ПОЛТАВА"

В.В. ДОБРЕЛЯ

Схема розміщення МОН - №138 на поверсі

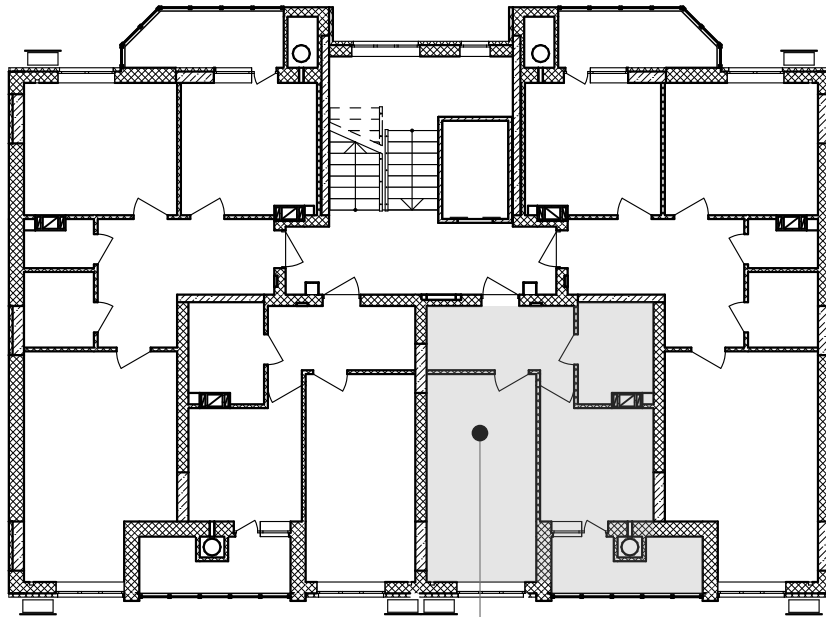

кв.№138
5-й поверх

Покупець:

Продавець:
ТОВ "СОЛАР ПОЛТАВА"

В.В. ДОБРЕЛЯ

Додаток №1 до Договору купівлі-продажу
об'єкта нерухомості (перший продаж)
№ЮТ1А-139/1 від "___" _____ 2025 р.
(графічне зображення розташування
неподільного об'єкта незавершеного
будівництва на генеральному плані об'єкта
будівництва)

Генеральний план

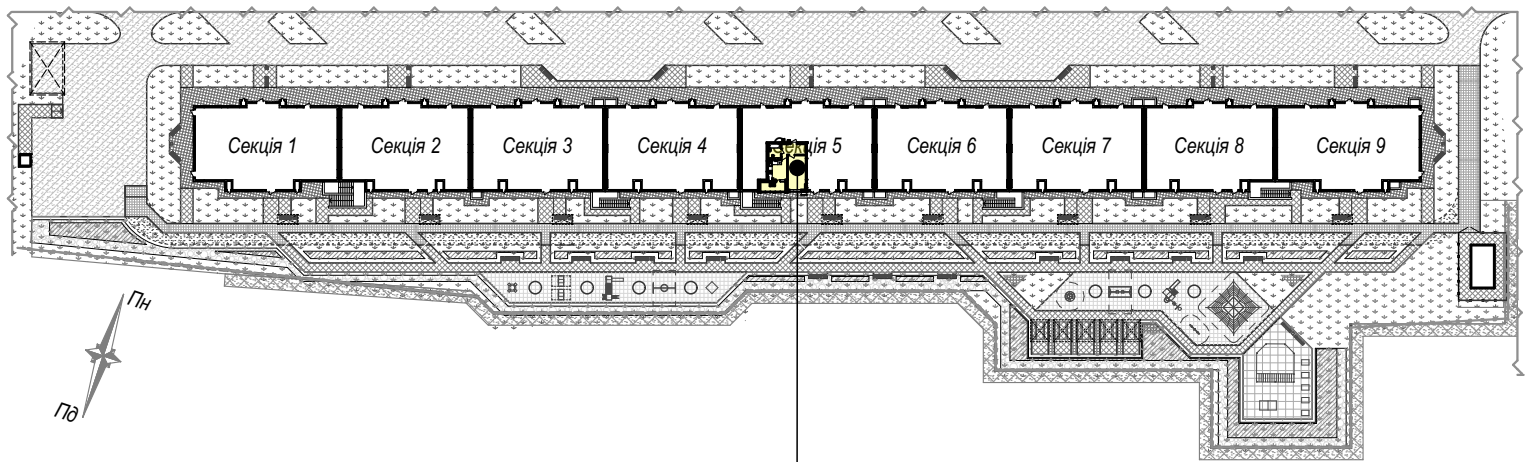

майбутній об'єкт нерухомості - кв.№139
розміщений на 5 поверсі секції 5

Покупець:

Продавець:
ТОВ "СОЛАР ПОЛТАВА"

В.В. ДОБРЕЛЯ

Графічне зображення схеми будівельного плану МОН - №139

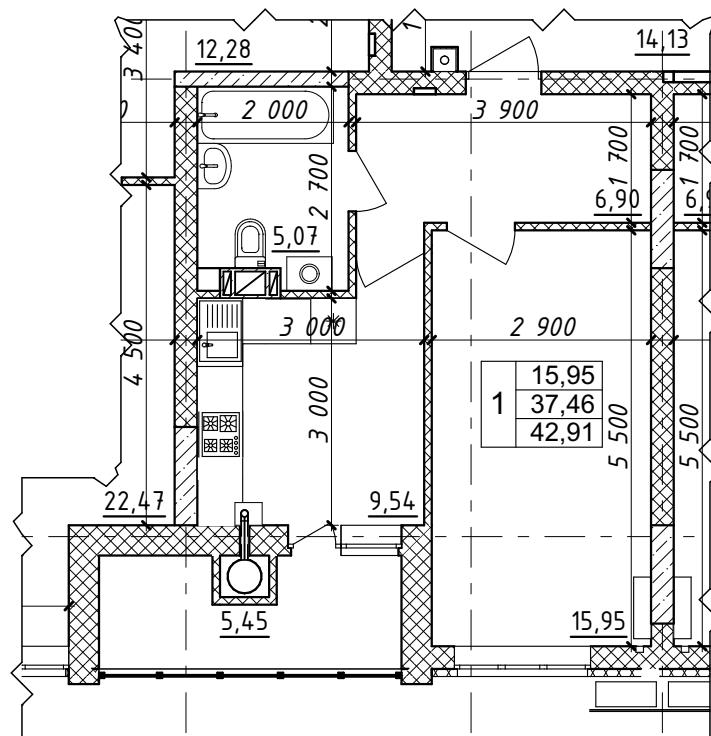

Характеристика квартири:

Передпокій - 6,90 м²

Кухня - 9,54 м²

Загальна кімната - 15,95 м²

С/в - 5,07 м²

Житлова площа

квартири - 15,95 м²

Загальна площа

квартири - 42,91 м²

Покупець:

Продавець:

ТОВ "СОЛАР ПОЛТАВА"

В.В. ДОБРЕЛЯ

Схема розміщення МОН - №139 на поверсі

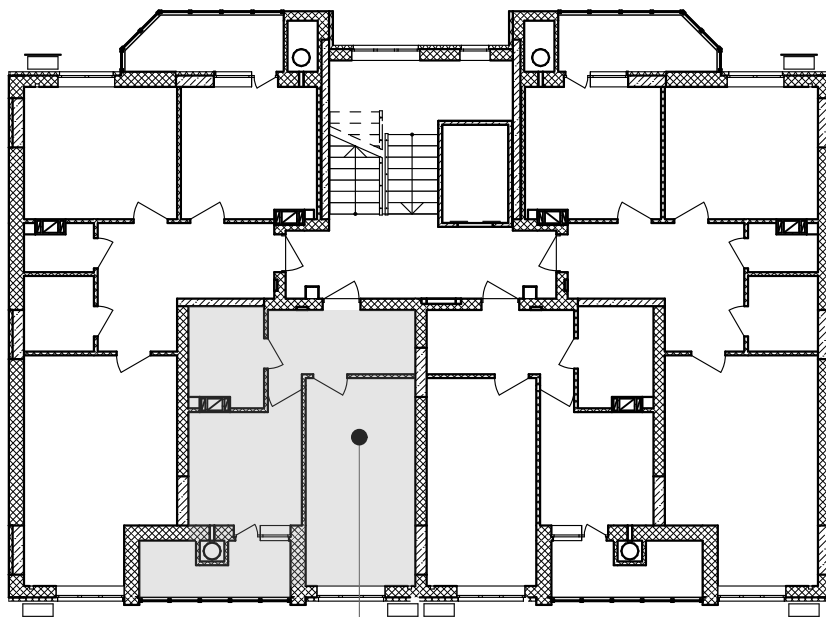

кв. №139
5-й поверх

Покупець:

Продавець:
ТОВ "СОЛАР ПОЛТАВА"

В.В. ДОБРЕЛЯ

Додаток №1 до Договору купівлі-продажу
об'єкта нерухомості (перший продаж)
№ЮТ1А-140/1 від "___" _____ 2025 р.
(графічне зображення розташування
неподільного об'єкта незавершеного
будівництва на генеральному плані об'єкта
будівництва)

Генеральний план

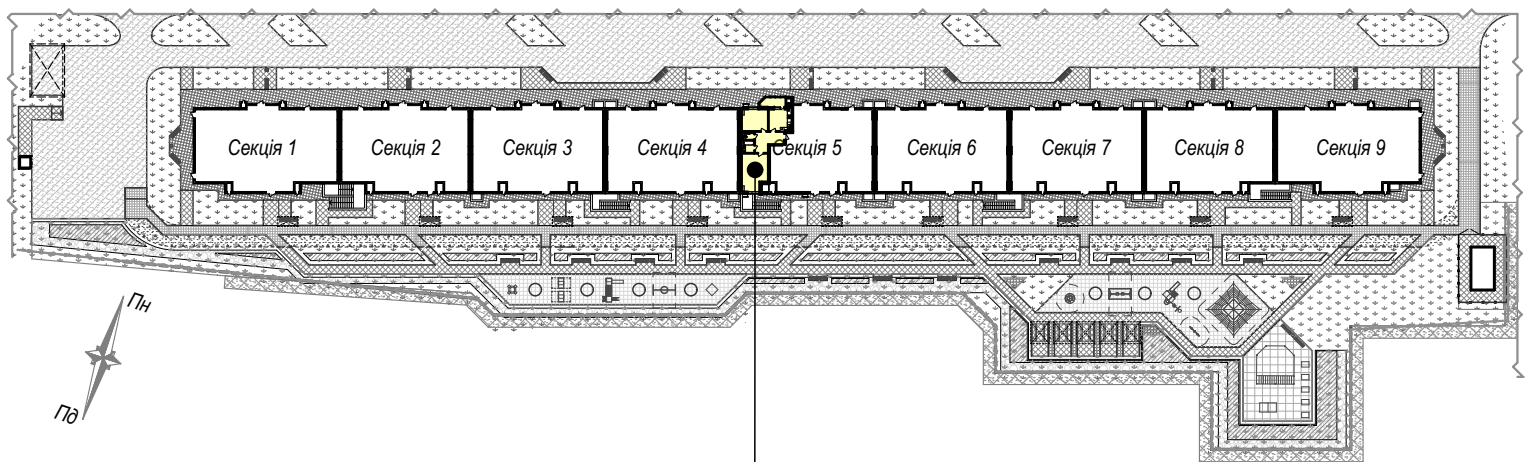

майбутній об'єкт нерухомості - кв.№140
розміщений на 5 поверсі секції 5

Покупець:

Продавець:
ТОВ "СОЛАР ПОЛТАВА"

В.В. ДОБРЕЛЯ

Схема розміщення МОН - №140 на поверсі

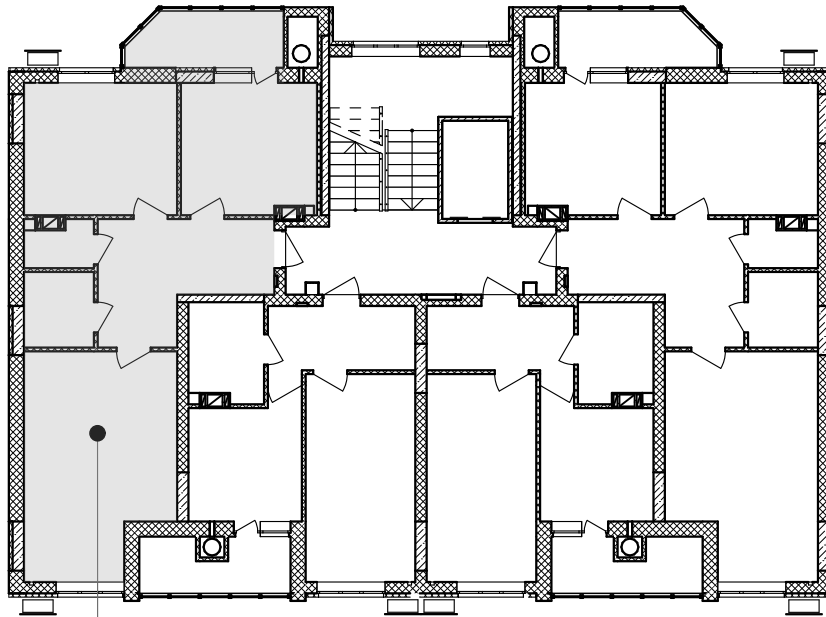

кв.№140
5-й поверх

Покупець:

Продавець:
ТОВ "СОЛАР ПОЛТАВА"

В.В. ДОБРЕЛЯ

Додаток №1 до Договору купівлі-продажу
об'єкта нерухомості (перший продаж)
№ЮТ1А-141/1 від "___" _____ 2025 р.
(графічне зображення розташування
неподільного об'єкта незавершеного
будівництва на генеральному плані об'єкта
будівництва)

Генеральний план

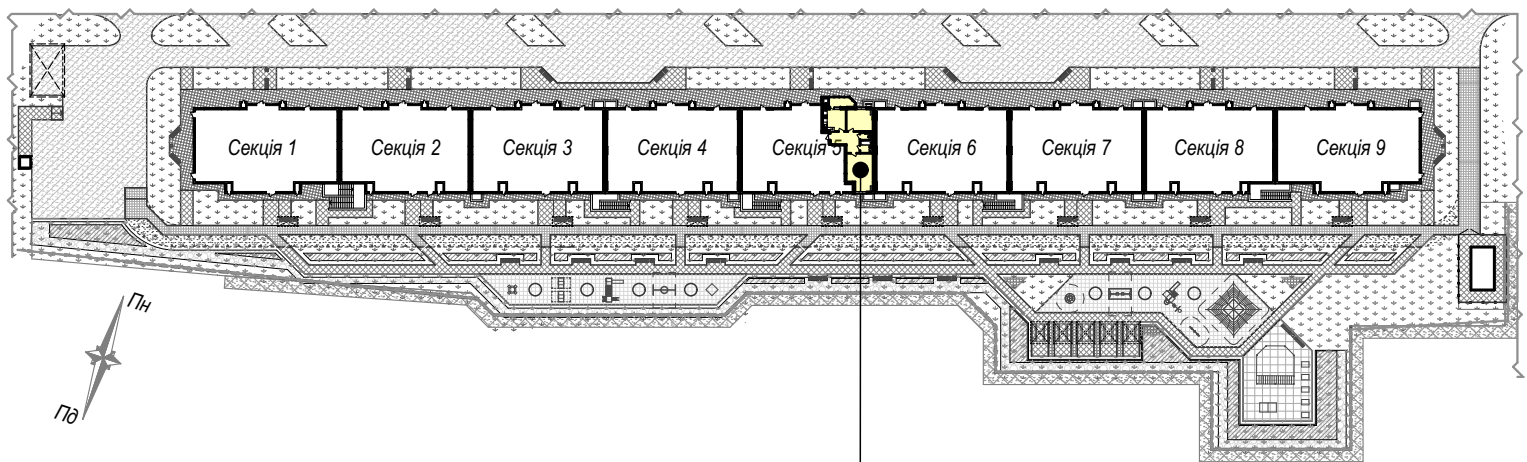

майбутній об'єкт нерухомості - кв.№141
розміщений на 6 поверсі секції 5

Покупець:

Продавець:
ТОВ "СОЛАР ПОЛТАВА"

В.В. ДОБРЕЛЯ

Графічне зображення схеми будівельного плану МОН - №141

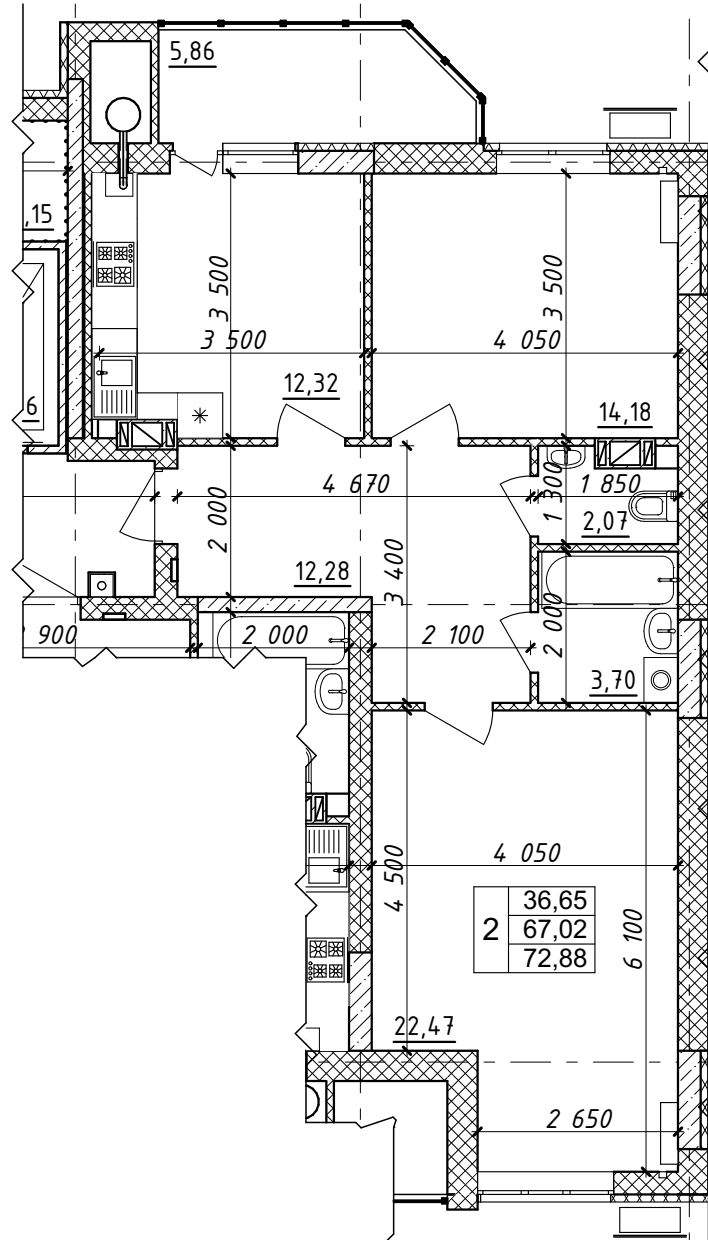

Характеристика квартири:

Передпокій - 12,28 м ²	Житлова площа квартири - 36,65 м ²
Кухня - 12,32 м ²	Загальна площа квартири - 72,88 м ²
Загальна кімната - 22,47 м ²	
Спальня - 14,18 м ²	
С/в - 5,77 м ²	

Покупець:

Продавець:
 ТОВ "СОЛАР ПОЛТАВА"

В.В. ДОБРЕЛЯ

Схема розміщення МОН - №141 на поверсі

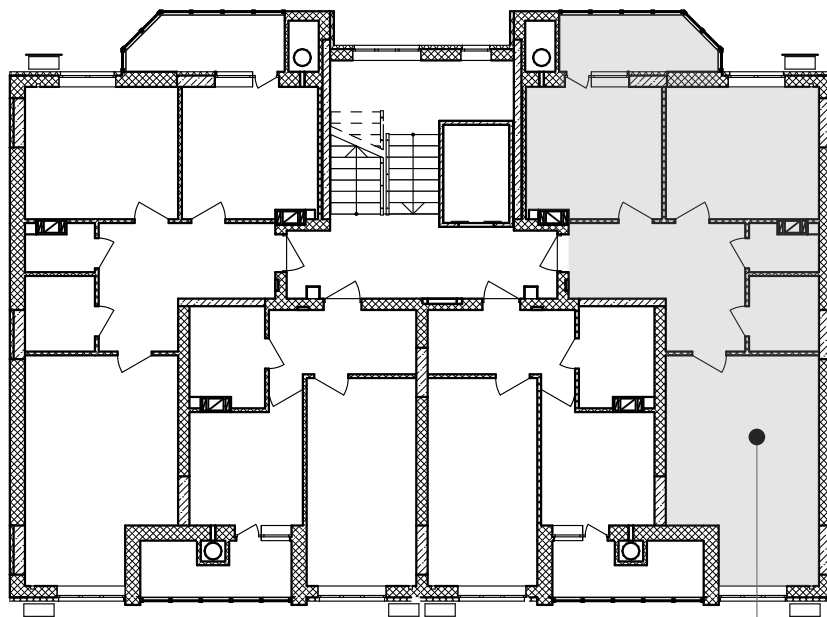

кв. №141
6-й поверх

Покупець:

Продавець:
ТОВ "СОЛАР ПОЛТАВА"

В.В. ДОБРЕЛЯ

Додаток №1 до Договору купівлі-продажу
об'єкта нерухомості (перший продаж)
№ЮТ1А-142/1 від "___" _____ 2025 р.
(графічне зображення розташування
неподільного об'єкта незавершеного
будівництва на генеральному плані об'єкта
будівництва)

Генеральний план

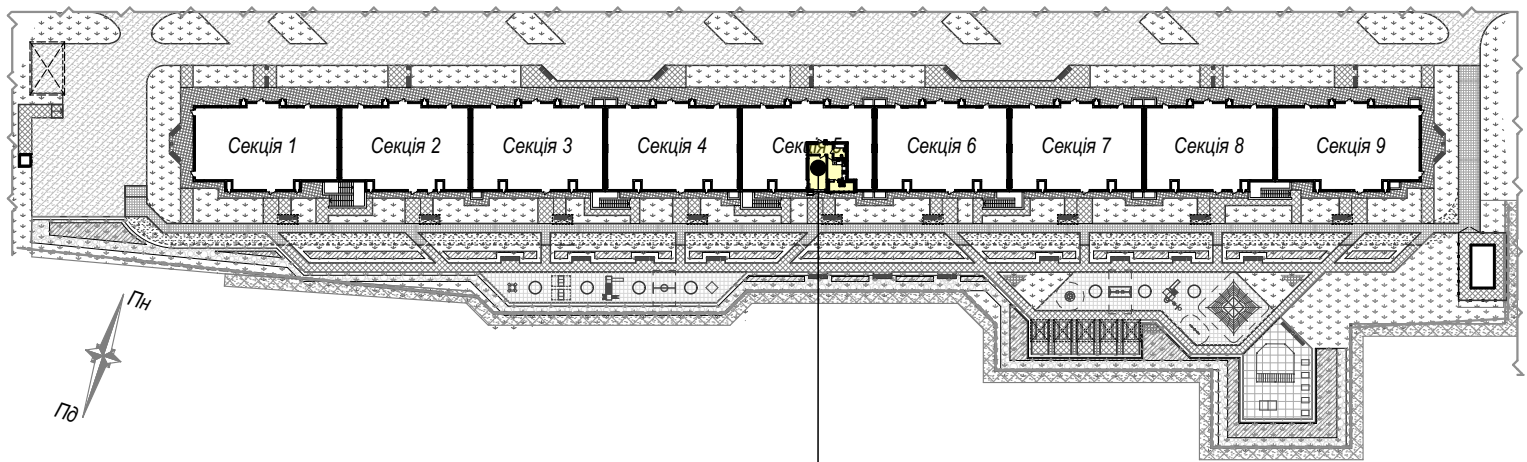

майбутній об'єкт нерухомості - кв.№142
розміщений на 6 поверсі секції 5

Покупець:

Продавець:
ТОВ "СОЛАР ПОЛТАВА"

В.В. ДОБРЕЛЯ

Додаток №2 до Договору купівлі-продажу
об'єкта нерухомості (перший продаж)
№ЮТ1А-142/1 від "___" _____ 2025 р.
(графічне зображення схеми будівельного
плану МОН)

Графічне зображення схеми будівельного плану МОН - №142

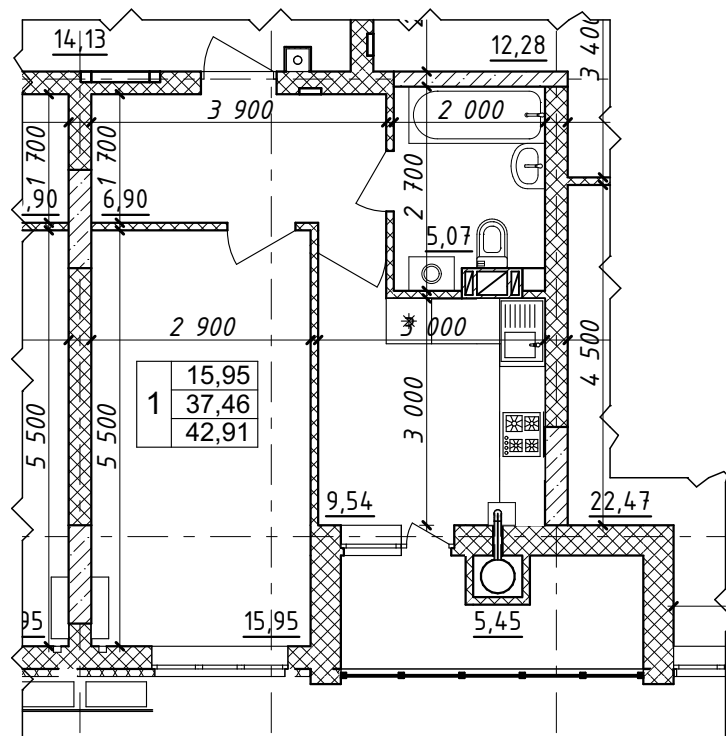

Характеристика квартири:

Передпокій - 6,90 м ²	Житлова площа квартири - 36,65 м ²
Кухня - 9,54 м ²	Загальна площа квартири - 72,88 м ²
Загальна кімната - 15,95 м ²	
С/в - 5,07 м ²	

Покупець:

Продавець:
ТОВ "СОЛАР ПОЛТАВА"

В.В. ДОБРЕЛЯ

Схема розміщення МОН - №142 на поверсі

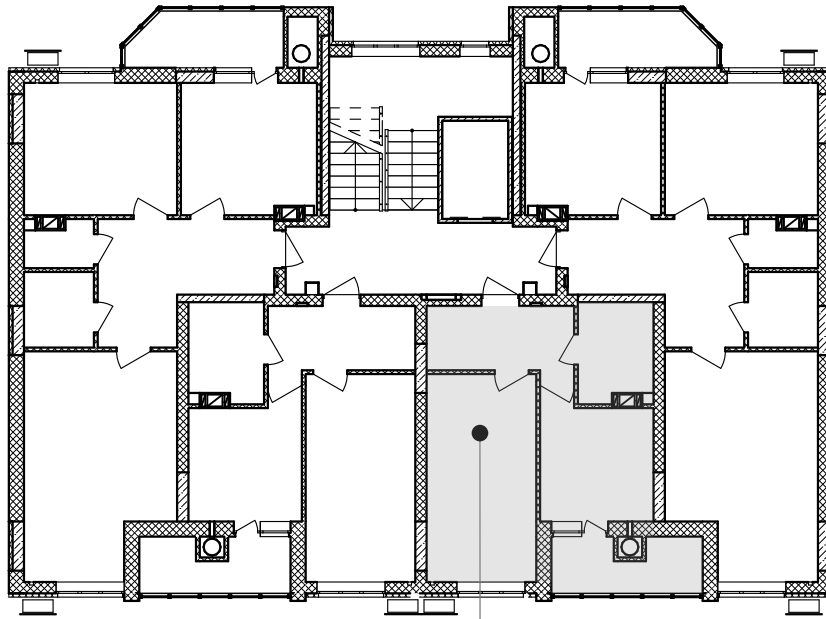

кв.№142
6-й поверх

Покупець:

Продавець:
ТОВ "СОЛАР ПОЛТАВА"

В.В. ДОБРЕЛЯ

Додаток №1 до Договору купівлі-продажу
об'єкта нерухомості (перший продаж)
№ЮТ1А-143/1 від "___" _____ 2025 р.
(графічне зображення розташування
неподільного об'єкта незавершеного
будівництва на генеральному плані об'єкта
будівництва)

Генеральний план

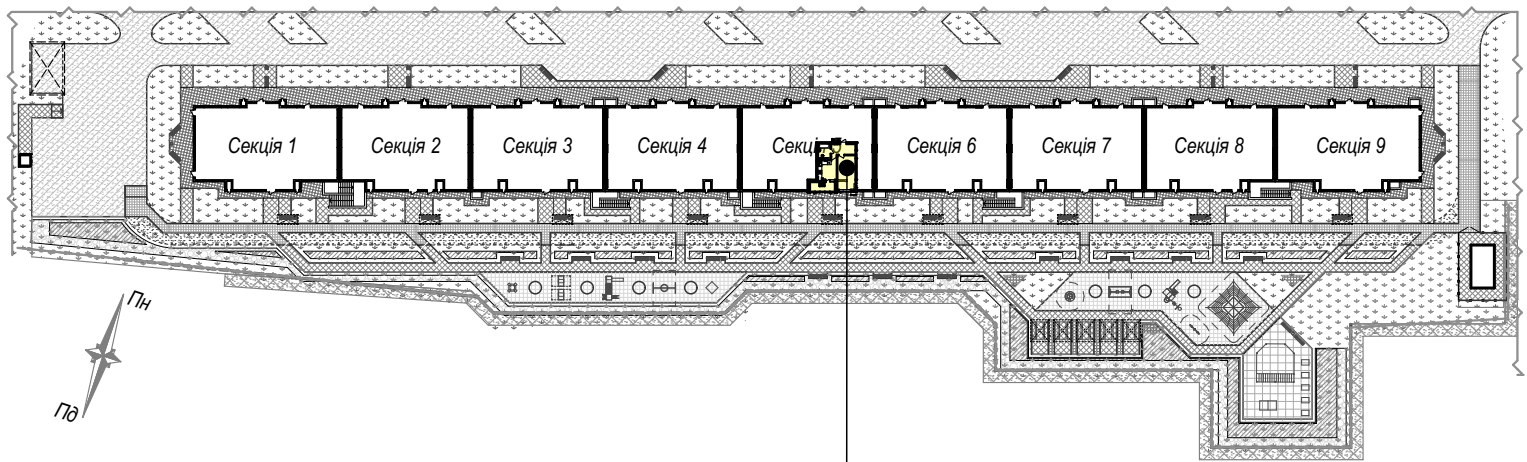

майбутній об'єкт нерухомості - кв.№143
розміщений на 6 поверсі секції 5

Покупець:

Продавець:
ТОВ "СОЛАР ПОЛТАВА"

В.В. ДОБРЕЛЯ

Графічне зображення схеми будівельного плану МОН - №143

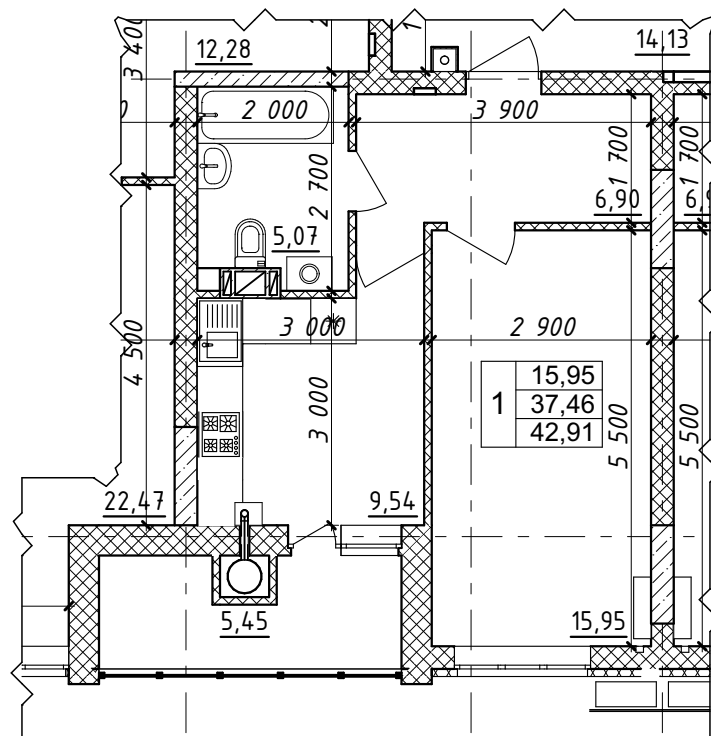

Характеристика квартири:

Передпокій - 6,90 м²

Кухня - 9,54 м²

Загальна кімната - 15,95 м²

С/в - 5,07 м²

Житлова площа

квартири - 15,95 м²

Загальна площа

квартири - 42,91 м²

Покупець:

Продавець:

ТОВ "СОЛАР ПОЛТАВА"

В.В. ДОБРЕЛЯ

Схема розміщення МОН - №143 на поверсі

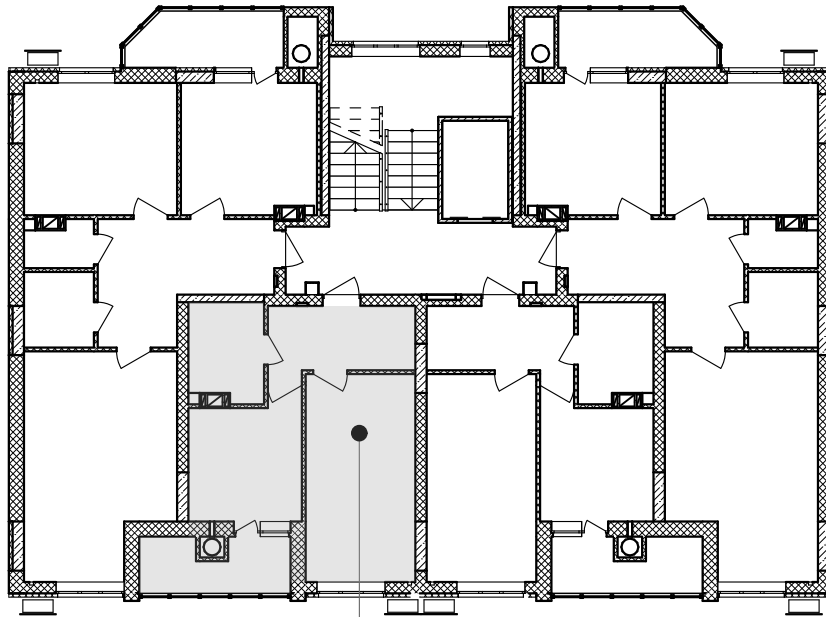

кв.№143
6-й поверх

Покупець:

Продавець:
ТОВ "СОЛАР ПОЛТАВА"

В.В. ДОБРЕЛЯ

Додаток №1 до Договору купівлі-продажу
об'єкта нерухомості (перший продаж)
№ЮТ1А-144/1 від "___" _____ 2025 р.
(графічне зображення розташування
неподільного об'єкта незавершеного
будівництва на генеральному плані об'єкта
будівництва)

Генеральний план

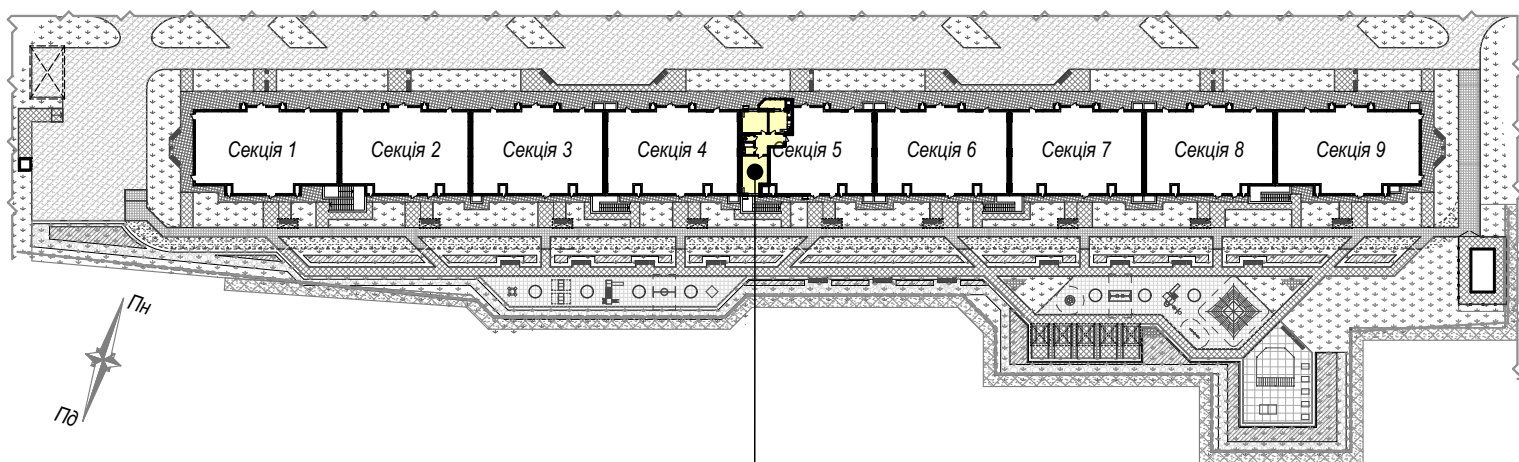

майбутній об'єкт нерухомості - кв.№144
розміщений на 6 поверсі секції 5

Покупець:

Продавець:
ТОВ "СОЛАР ПОЛТАВА"

В.В. ДОБРЕЛЯ

Графічне зображення схеми будівельного плану МОН - №144

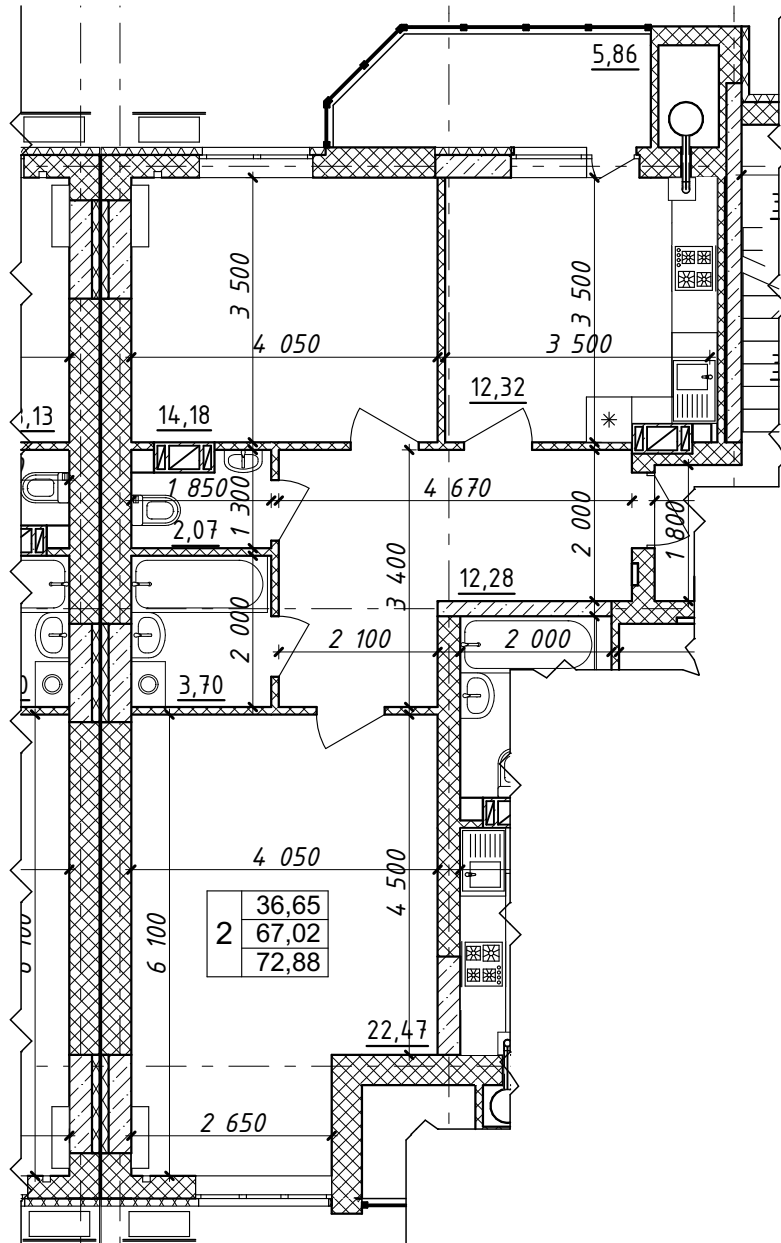

Характеристика квартири:

Передпокій - 12,28 м ²	Житлова площа квартири - 36,65 м ²
Кухня - 12,32 м ²	Загальна площа квартири - 72,88 м ²
Загальна кімната - 22,47 м ²	
Спальня - 14,18 м ²	
С/в - 5,77 м ²	

Покупець:

Продавець:
 ТОВ "СОЛАР ПОЛТАВА"

В.В. ДОБРЕЛЯ

Схема розміщення МОН - №144 на поверсі

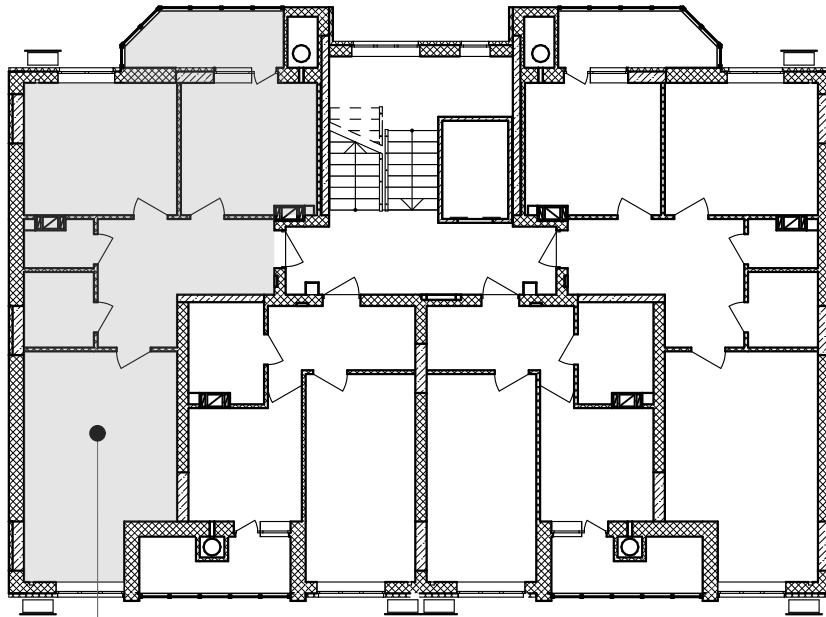

кв. №144
6-й поверх

Покупець:

Продавець:
ТОВ "СОЛАР ПОЛТАВА"

В.В. ДОБРЕЛЯ

Додаток №1 до Договору купівлі-продажу
об'єкта нерухомості (перший продаж)
№ЮТ1А-145/1 від "___" _____ 2025 р.
(графічне зображення розташування
неподільного об'єкта незавершеного
будівництва на генеральному плані об'єкта
будівництва)

Генеральний план

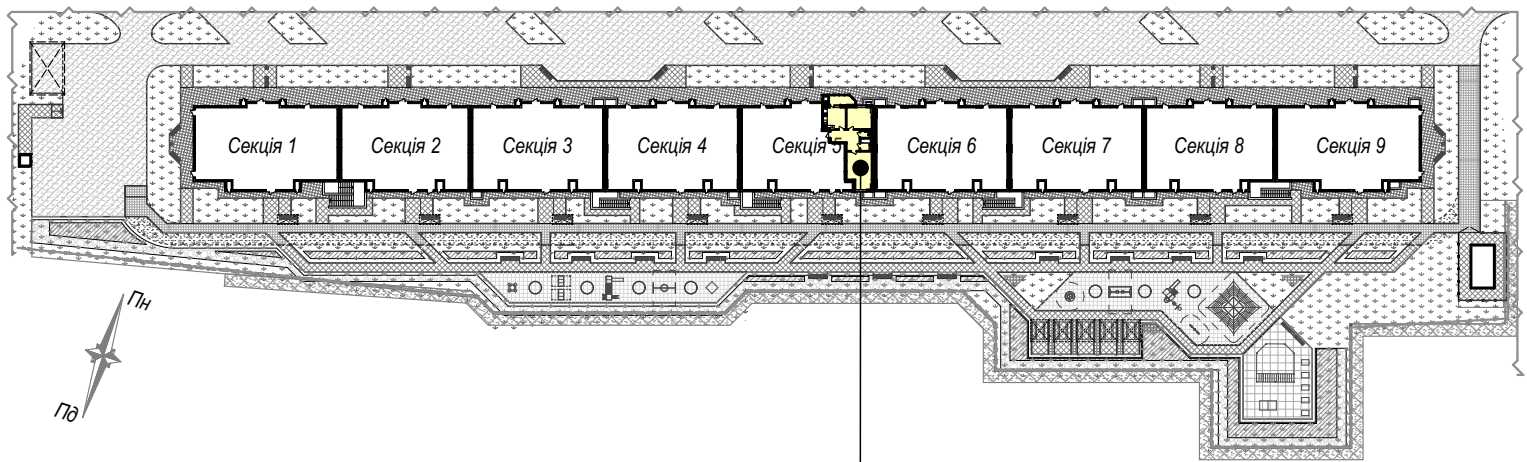

майбутній об'єкт нерухомості - кв.№145
розміщений на 7 поверсі секції 5

Покупець:

Продавець:
ТОВ "СОЛАР ПОЛТАВА"

В.В. ДОБРЕЛЯ

Додаток №2 до Договору купівлі-продажу
об'єкта нерухомості (перший продаж)
№ЮТ1А-145/1 від "___" _____ 2025 р.
(графічне зображення схеми будівельного
плану МОН)

Графічне зображення схеми будівельного плану МОН - №145

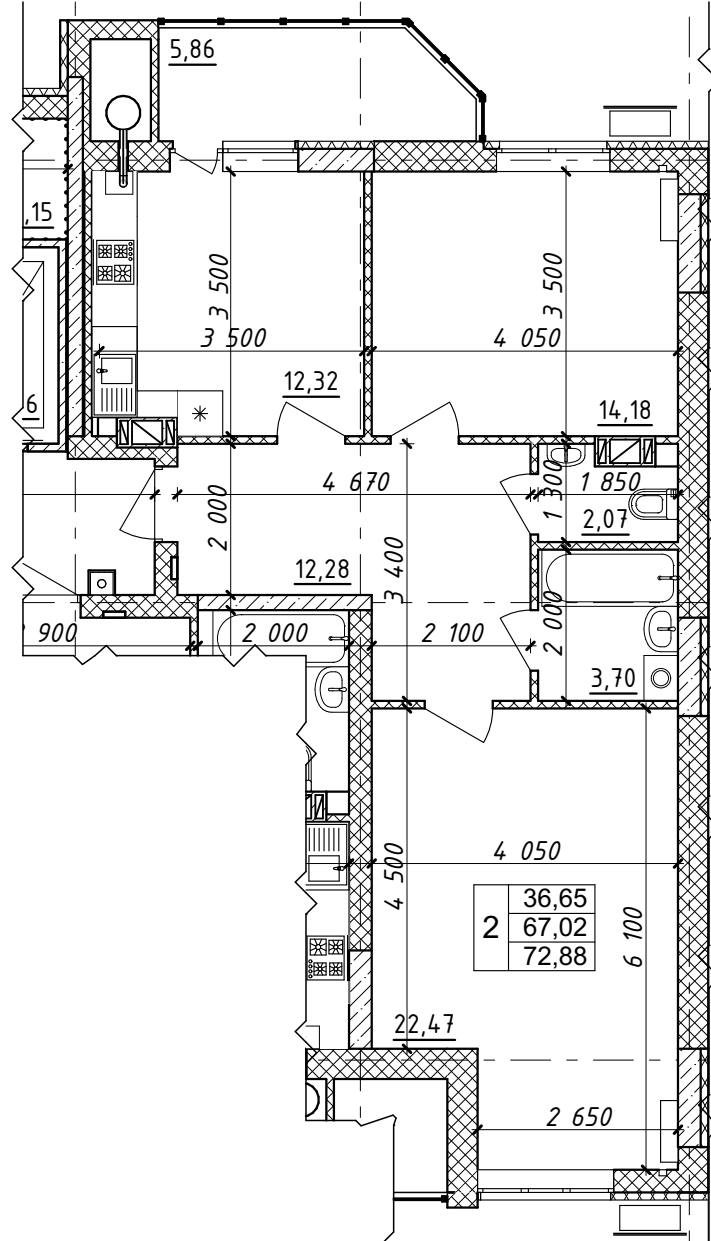

Характеристика квартири:

Передпокій - 12,28 м ²	Житлова площа квартири - 36,65 м ²
Кухня - 12,32 м ²	Загальна площа квартири - 72,88 м ²
Загальна кімната - 22,47 м ²	
Спальня - 14,18 м ²	
С/в - 5,77 м ²	

Покупець:

Продавець:
ТОВ "СОЛАР ПОЛТАВА"

В.В. ДОБРЕЛЯ

Схема розміщення МОН - №145 на поверсі

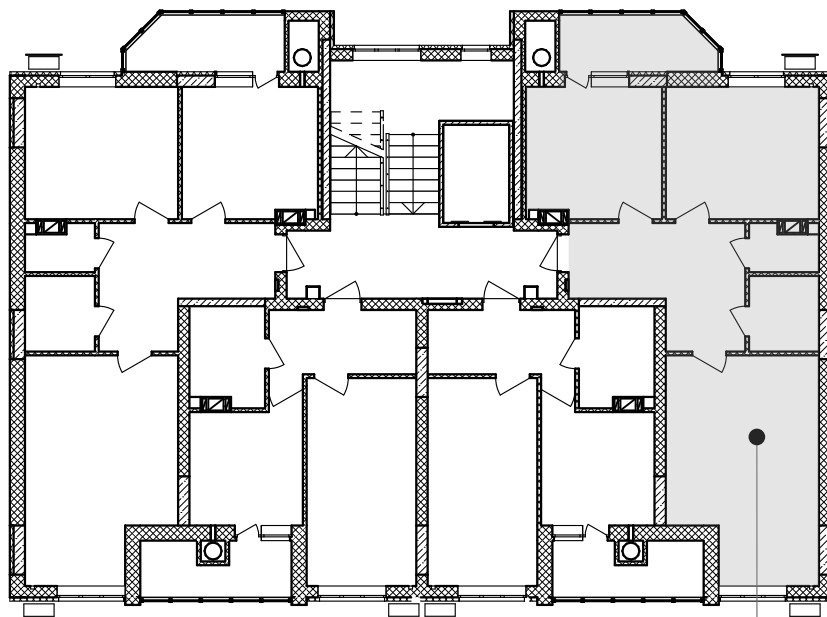

кв. №145
7-й поверх

Покупець:

Продавець:
ТОВ "СОЛАР ПОЛТАВА"

В.В. ДОБРЕЛЯ

Додаток №1 до Договору купівлі-продажу
об'єкта нерухомості (перший продаж)
№ЮТ1А-146/1 від "___" _____ 2025 р.
(графічне зображення розташування
неподільного об'єкта незавершеного
будівництва на генеральному плані об'єкта
будівництва)

Генеральний план

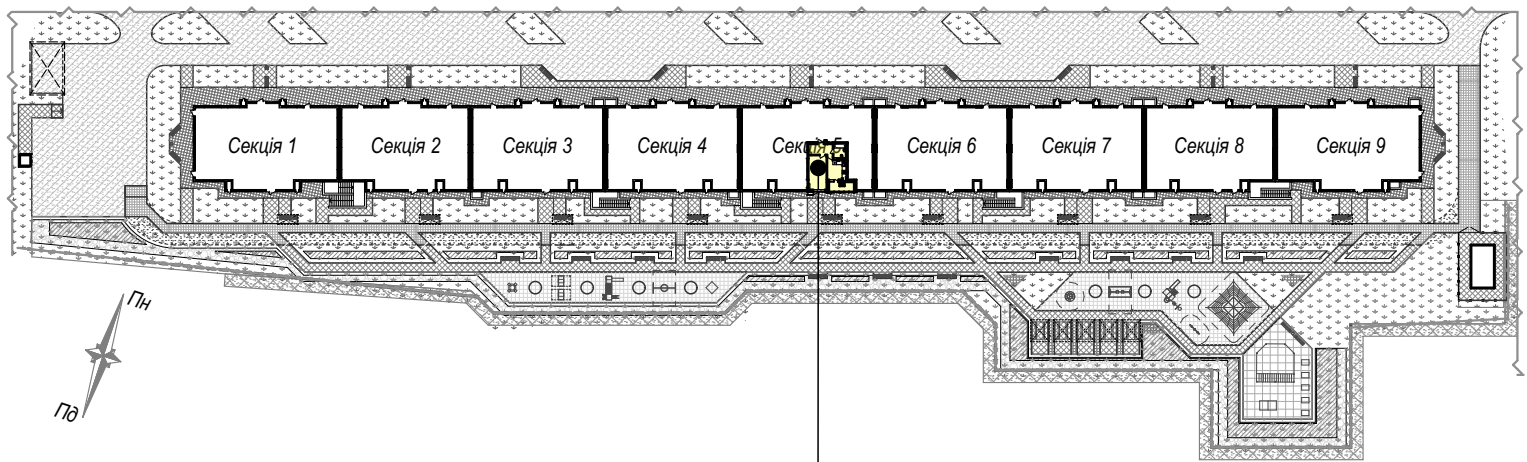

майбутній об'єкт нерухомості - кв.№146
розміщений на 7 поверсі секції 5

Покупець:

Продавець:
ТОВ "СОЛАР ПОЛТАВА"

В.В. ДОБРЕЛЯ

Додаток №2 до Договору купівлі-продажу
об'єкта нерухомості (перший продаж)
№ЮТ1А-146/1 від "___" _____ 2025 р.
(графічне зображення схеми будівельного
плану МОН)

Графічне зображення схеми будівельного плану МОН - №146

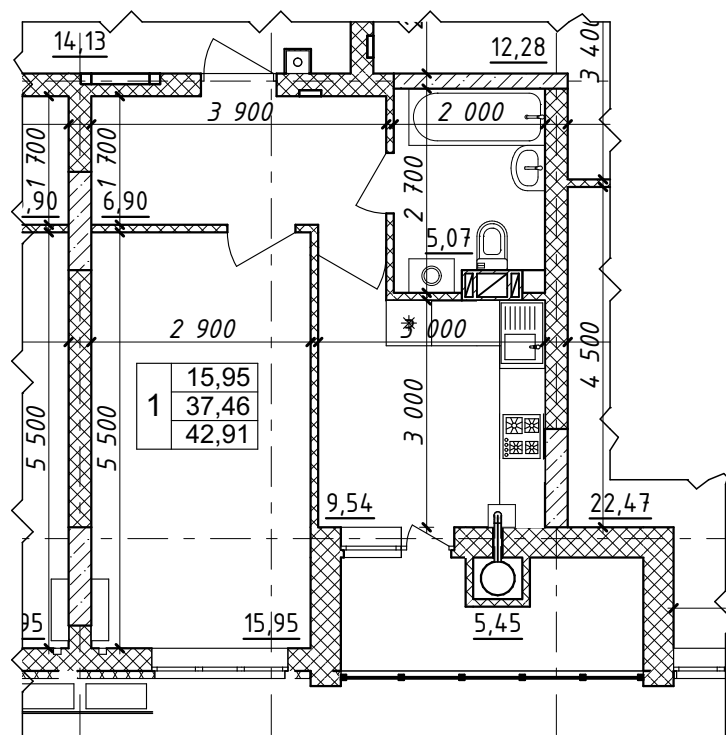

Характеристика квартири:

Передпокій - 6,90 м²

Кухня - 9,54 м²

Загальна кімната - 15,95 м²

С/в - 5,07 м²

Житлова площа

квартири - 36,65 м²

Загальна площа

квартири - 72,88 м²

Покупець:

Продавець:

ТОВ "СОЛАР ПОЛТАВА"

В.В. ДОБРЕЛЯ

Схема розміщення МОН - №146 на поверсі

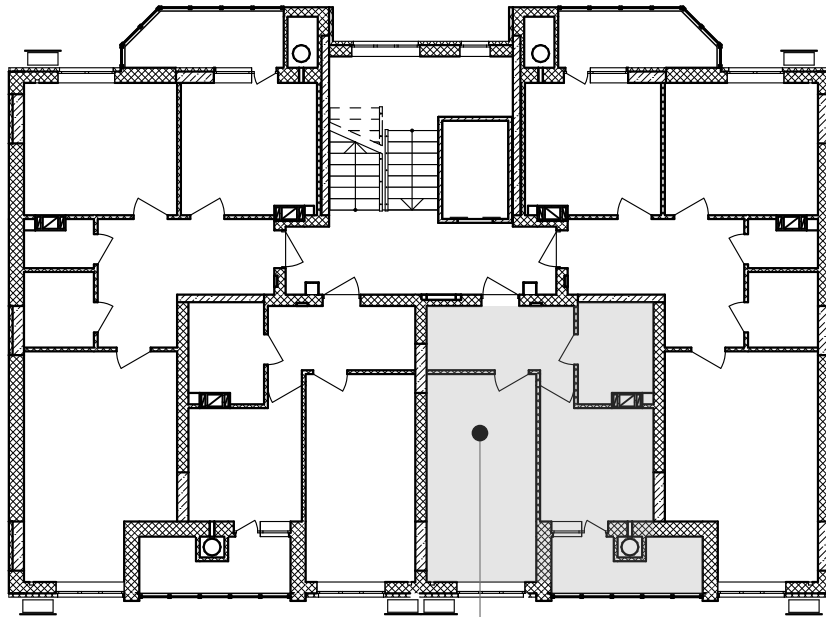

кв.№146
7-й поверх

Покупець:

Продавець:
ТОВ "СОЛАР ПОЛТАВА"

В.В. ДОБРЕЛЯ

Додаток №1 до Договору купівлі-продажу
об'єкта нерухомості (перший продаж)
№ЮТ1А-147/1 від "___" _____ 2025 р.
(графічне зображення розташування
неподільного об'єкта незавершеного
будівництва на генеральному плані об'єкта
будівництва)

Генеральний план

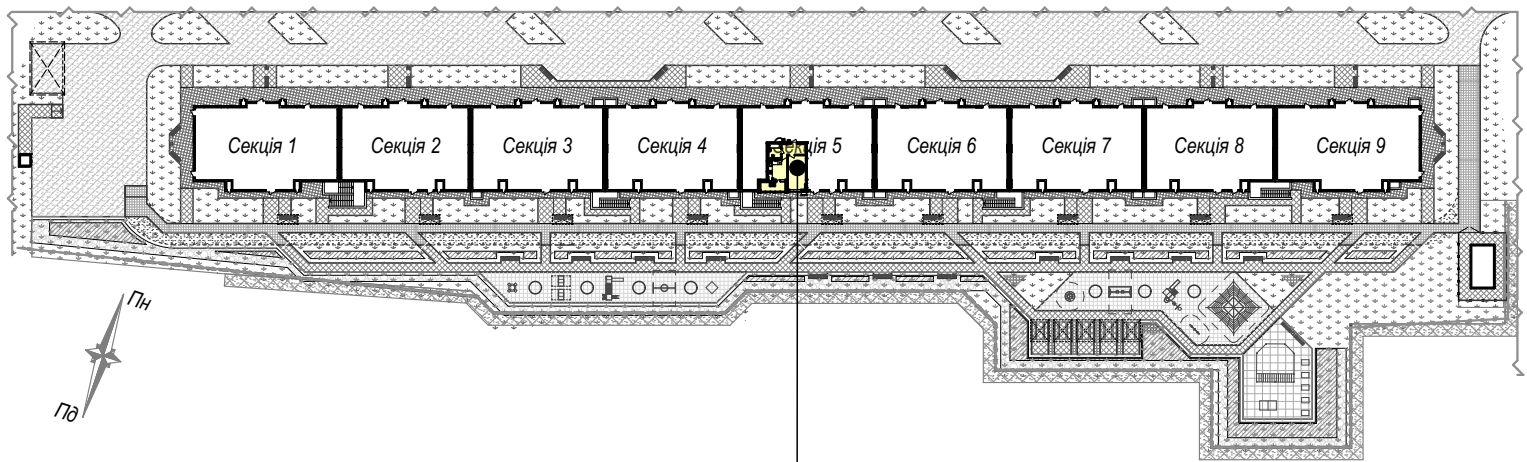

майбутній об'єкт нерухомості - кв.№147
розміщений на 7 поверсі секції 5

Покупець:

Продавець:
ТОВ "СОЛАР ПОЛТАВА"

В.В. ДОБРЕЛЯ

Графічне зображення схеми будівельного плану МОН - №147

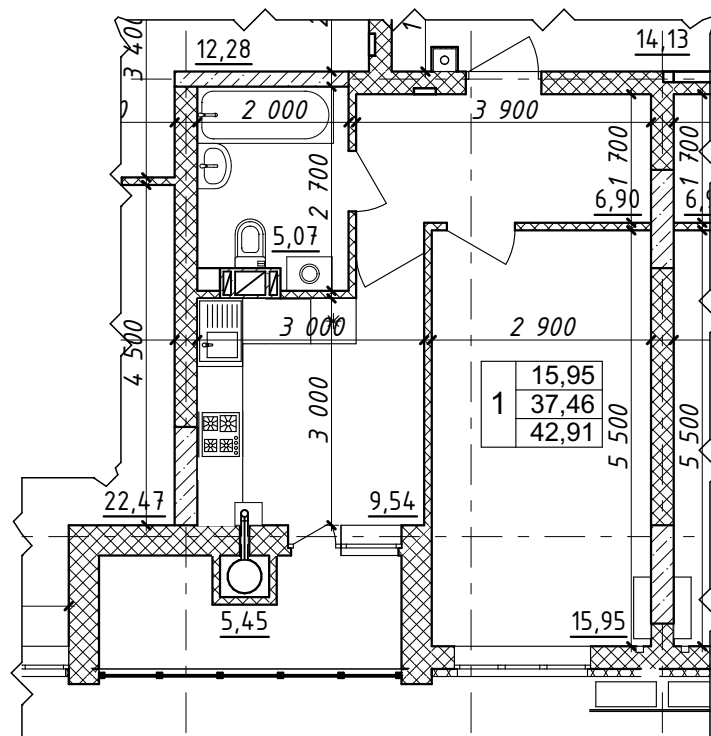

Характеристика квартири:

Передпокій - 6,90 м²

Кухня - 9,54 м²

Загальна кімната - 15,95 м²

С/в - 5,07 м²

Житлова площа

квартири - 15,95 м²

Загальна площа

квартири - 42,91 м²

Покупець:

Продавець:

ТОВ "СОЛАР ПОЛТАВА"

В.В. ДОБРЕЛЯ

Схема розміщення МОН - №147 на поверсі

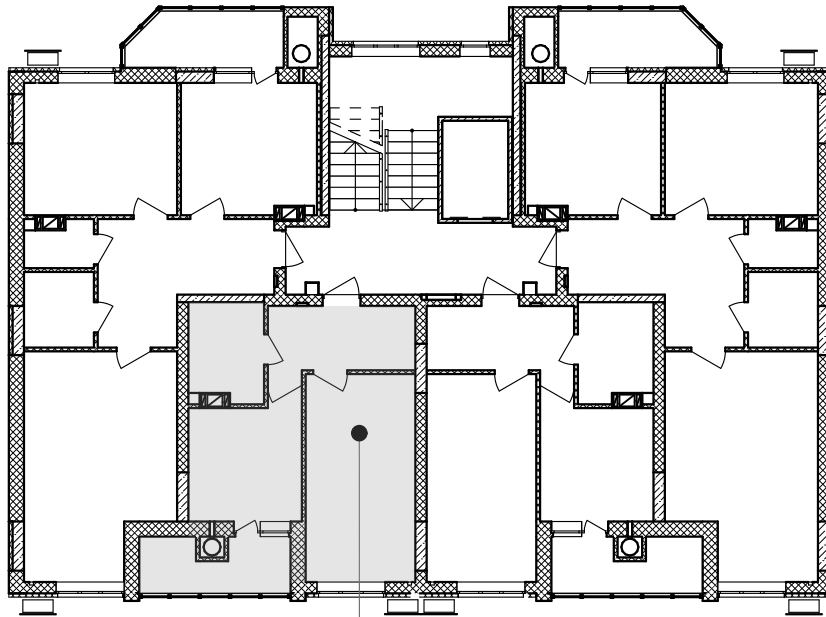

кв. №147
7-й поверх

Покупець:

Продавець:
ТОВ "СОЛАР ПОЛТАВА"

В.В. ДОБРЕЛЯ