

Додаток №1 до Договору купівлі-продажу  
об'єкта нерухомості (перший продаж)  
№ЮТ1А-112/1 від "\_\_\_" \_\_\_\_\_ 2025 р.  
(графічне зображення розташування  
неподільного об'єкта незавершеного  
будівництва на генеральному плані об'єкта  
будівництва)

Генеральний план

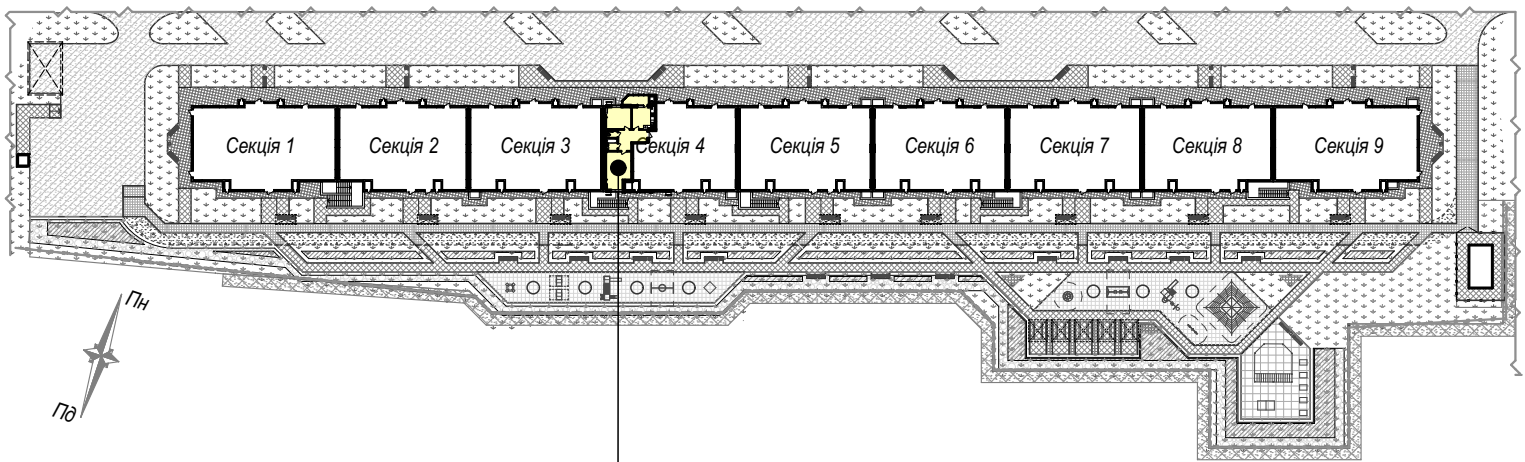

майбутній об'єкт нерухомості - кв.№112  
розміщений на 6 поверсі секції 4

Покупець:

Продавець:  
ТОВ "СОЛАР ПОЛТАВА"

В.В. ДОБРЕЛЯ

Графічне зображення схеми будівельного плану МОН - №112

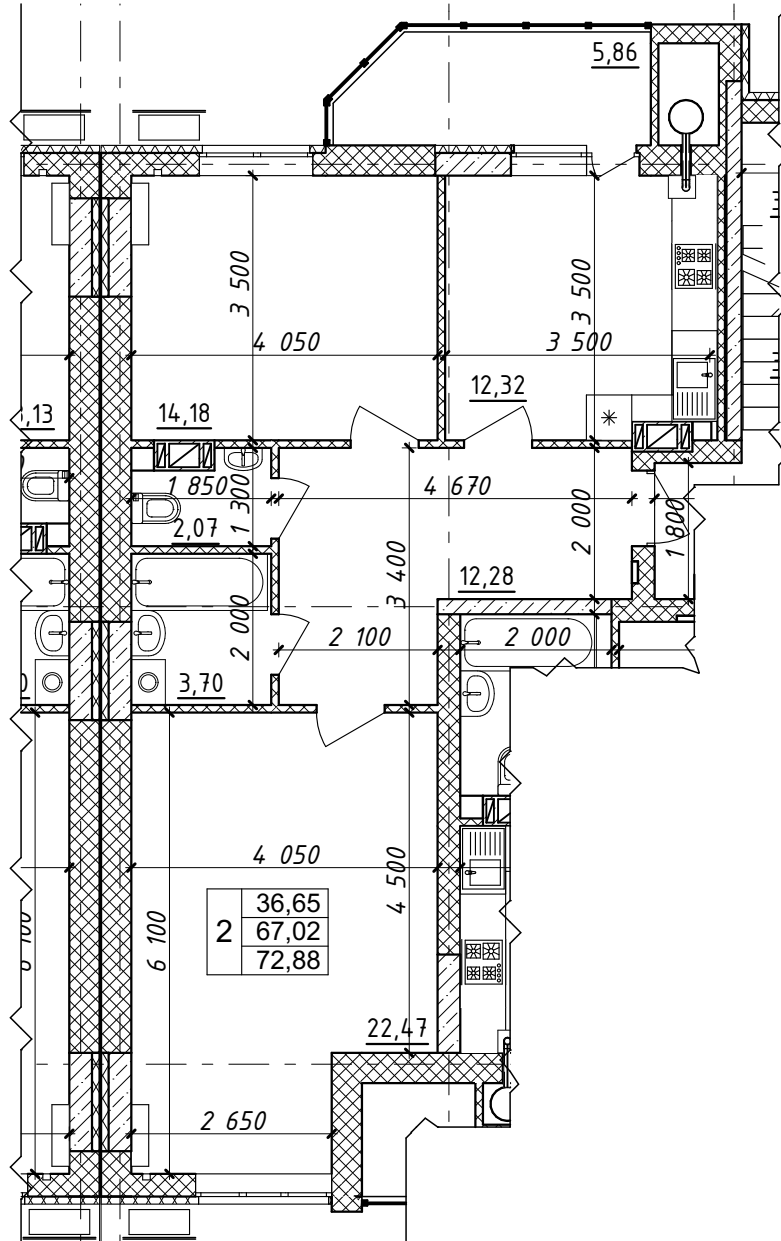

Характеристика квартири:

Передпокій - 12,28 м <sup>2</sup>	Житлова площа квартири - 36,65 м <sup>2</sup>
Кухня - 12,32 м <sup>2</sup>	Загальна площа квартири - 72,88 м <sup>2</sup>
Загальна кімната - 22,47 м <sup>2</sup>	
Спальня - 14,18 м <sup>2</sup>	
С/в - 5,77 м <sup>2</sup>	

Покупець:

Продавець:  
 ТОВ "СОЛАР ПОЛТАВА"

В.В. ДОБРЕЛЯ

Схема розміщення МОН - №112 на поверсі

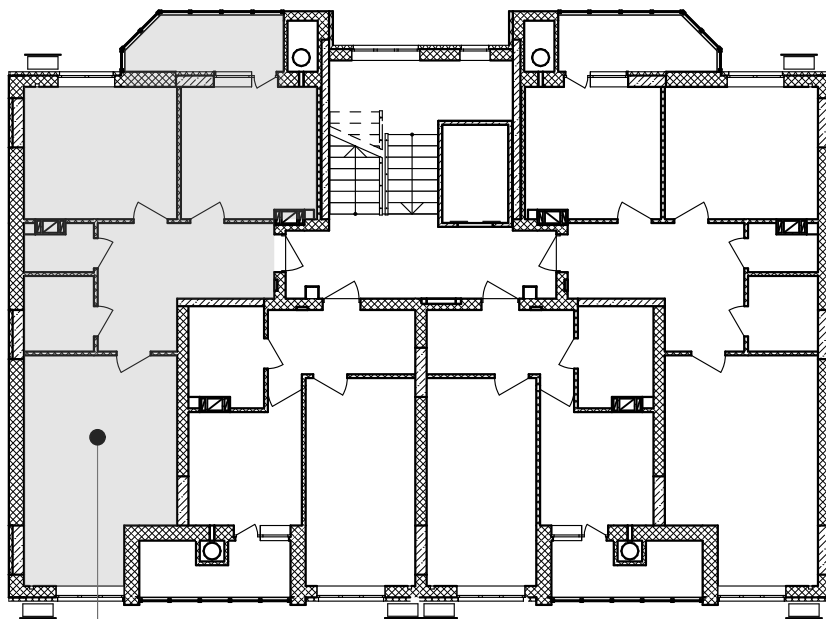

кв. №112  
6-й поверх

Покупець:

Продавець:  
ТОВ "СОЛАР ПОЛТАВА"

В.В. ДОБРЕЛЯ

Додаток №1 до Договору купівлі-продажу  
об'єкта нерухомості (перший продаж)  
№ЮТ1А-113/1 від "\_\_\_" \_\_\_\_\_ 2025 р.  
(графічне зображення розташування  
неподільного об'єкта незавершеного  
будівництва на генеральному плані об'єкта  
будівництва)

Генеральний план

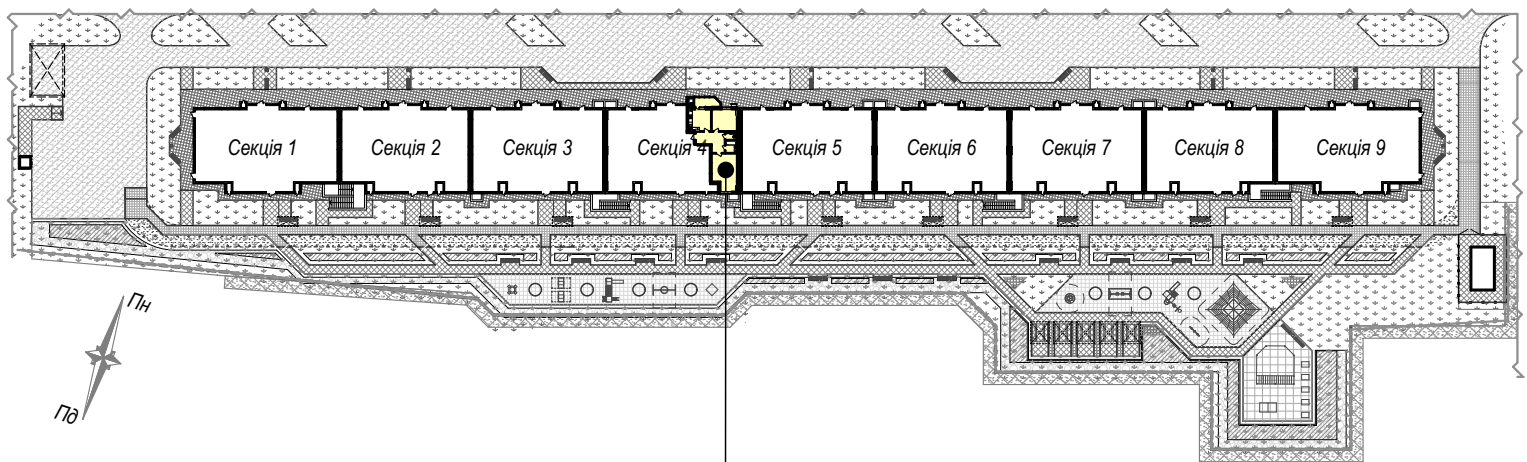

майбутній об'єкт нерухомості - кв.№113  
розміщений на 7 поверсі секції 4

Покупець:

Продавець:  
ТОВ "СОЛАР ПОЛТАВА"

В.В. ДОБРЕЛЯ



Схема розміщення МОН - №113 на поверсі

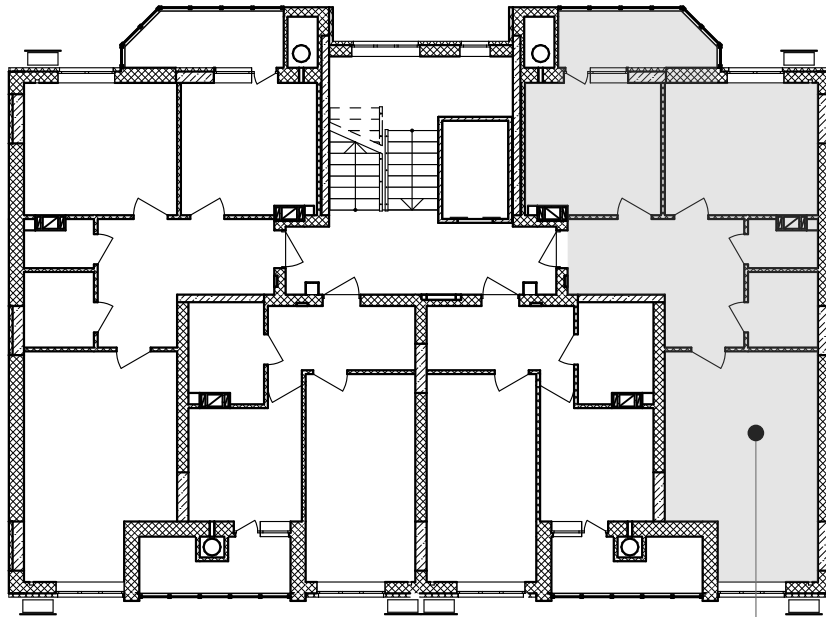

кв. №113  
7-й поверх

Покупець:

Продавець:  
ТОВ "СОЛАР ПОЛТАВА"

В.В. ДОБРЕЛЯ

Додаток №1 до Договору купівлі-продажу  
об'єкта нерухомості (перший продаж)  
№ЮТ1А-114/1 від "\_\_\_" \_\_\_\_\_ 2025 р.  
(графічне зображення розташування  
неподільного об'єкта незавершеного  
будівництва на генеральному плані об'єкта  
будівництва)

Генеральний план

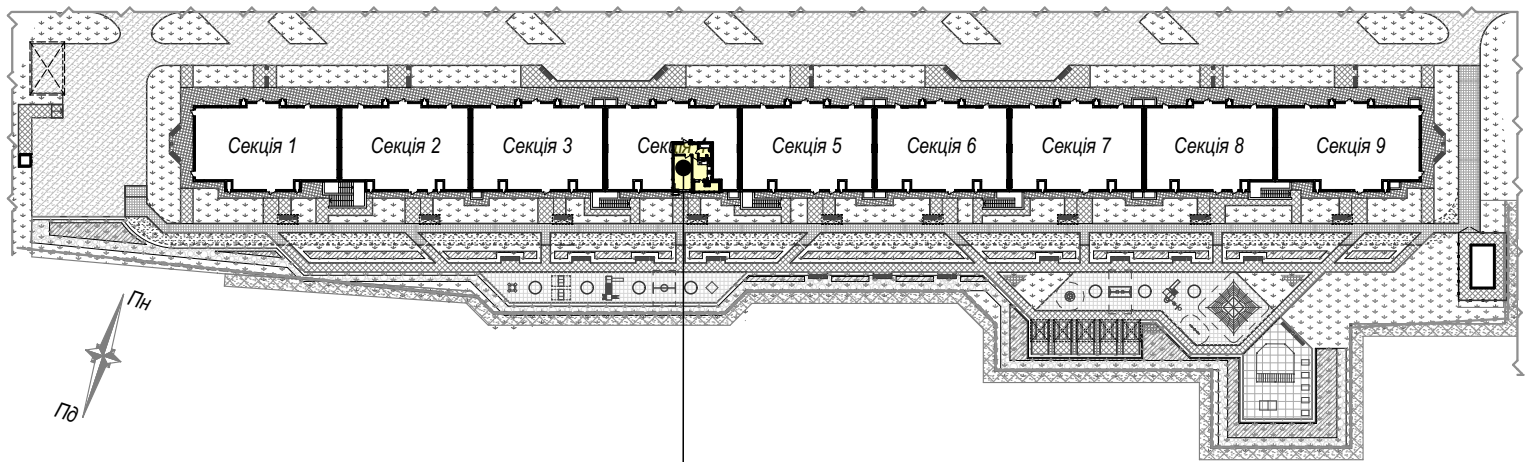

майбутній об'єкт нерухомості - кв.№114  
розміщений на 7 поверсі секції 4

Покупець:

Продавець:  
ТОВ "СОЛАР ПОЛТАВА"

В.В. ДОБРЕЛЯ

Додаток №2 до Договору купівлі-продажу  
об'єкта нерухомості (перший продаж)  
№ЮТ1А-114/1 від "\_\_\_" \_\_\_\_\_ 2025 р.  
(графічне зображення схеми будівельного  
плану МОН)

Графічне зображення схеми будівельного плану МОН - №114

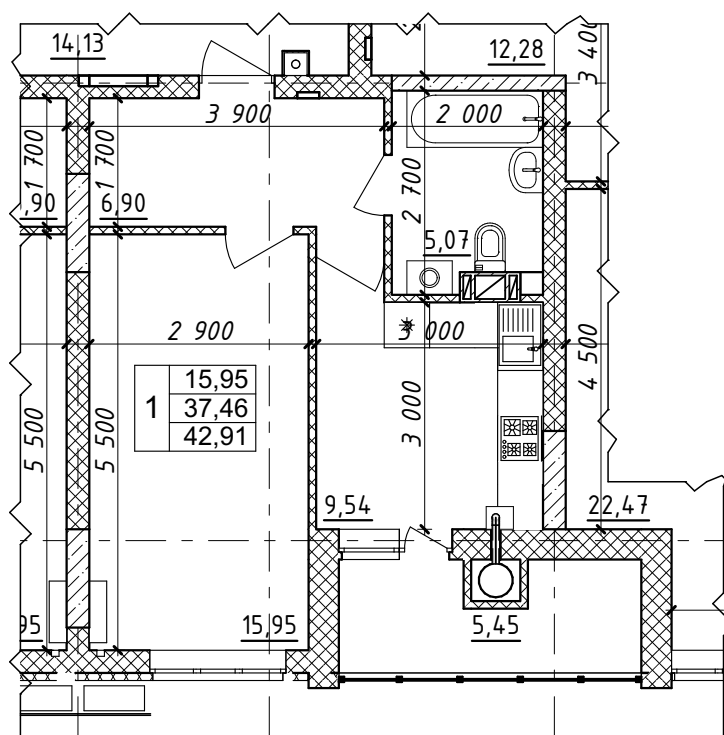

#### Характеристика квартири:

Передпокій - 6,90 м <sup>2</sup>	Житлова площа квартири - 36,65 м <sup>2</sup>
Кухня - 9,54 м <sup>2</sup>	Загальна площа квартири - 72,88 м <sup>2</sup>
Загальна кімната - 15,95 м <sup>2</sup>	
С/в - 5,07 м <sup>2</sup>	

Покупець:

Продавець:  
ТОВ "СОЛАР ПОЛТАВА"

В.В. ДОБРЕЛЯ

Схема розміщення МОН - №114 на поверсі

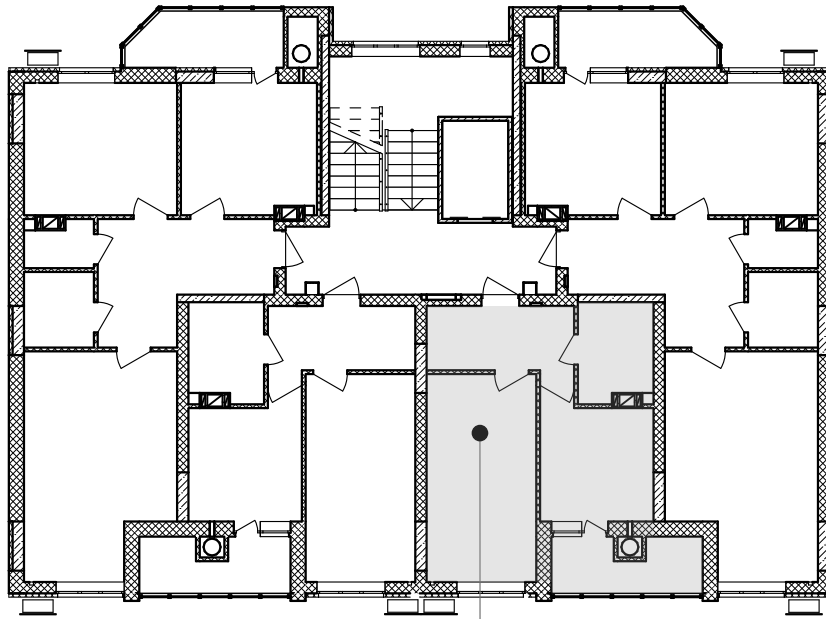

кв.№114  
7-й поверх

Покупець:

Продавець:  
ТОВ "СОЛАР ПОЛТАВА"

В.В. ДОБРЕЛЯ

Додаток №1 до Договору купівлі-продажу  
об'єкта нерухомості (перший продаж)  
№ЮТ1А-115/1 від "\_\_\_" \_\_\_\_\_ 2025 р.  
(графічне зображення розташування  
неподільного об'єкта незавершеного  
будівництва на генеральному плані об'єкта  
будівництва)

Генеральний план

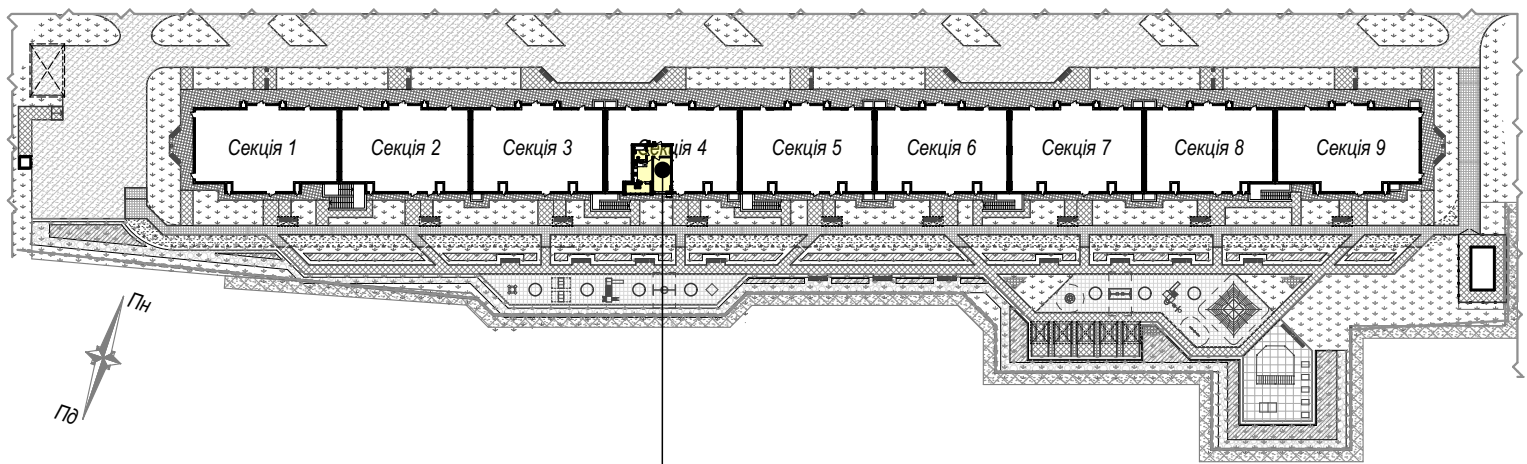

майбутній об'єкт нерухомості - кв.№115  
розміщений на 7 поверсі секції 4

Покупець:

Продавець:  
ТОВ "СОЛАР ПОЛТАВА"

В.В. ДОБРЕЛЯ

Графічне зображення схеми будівельного плану МОН - №115

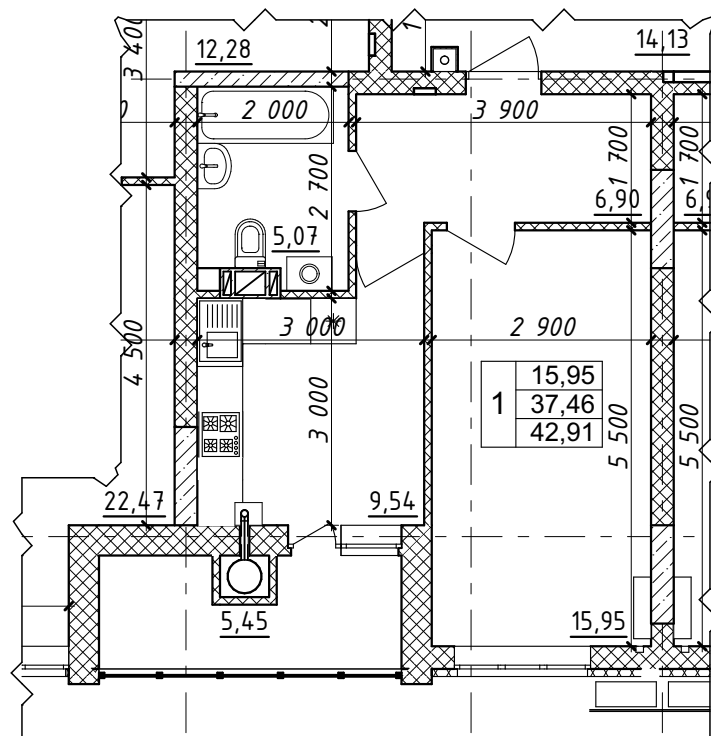

Характеристика квартири:

Передпокій - 6,90 м <sup>2</sup>	Житлова площа квартири - 15,95 м <sup>2</sup>
Кухня - 9,54 м <sup>2</sup>	Загальна площа квартири - 42,91 м <sup>2</sup>
Загальна кімната - 15,95 м <sup>2</sup>	
С/в - 5,07 м <sup>2</sup>	

Покупець:

Продавець:  
ТОВ "СОЛАР ПОЛТАВА"

В.В. ДОБРЕЛЯ

Схема розміщення МОН - №115 на поверсі

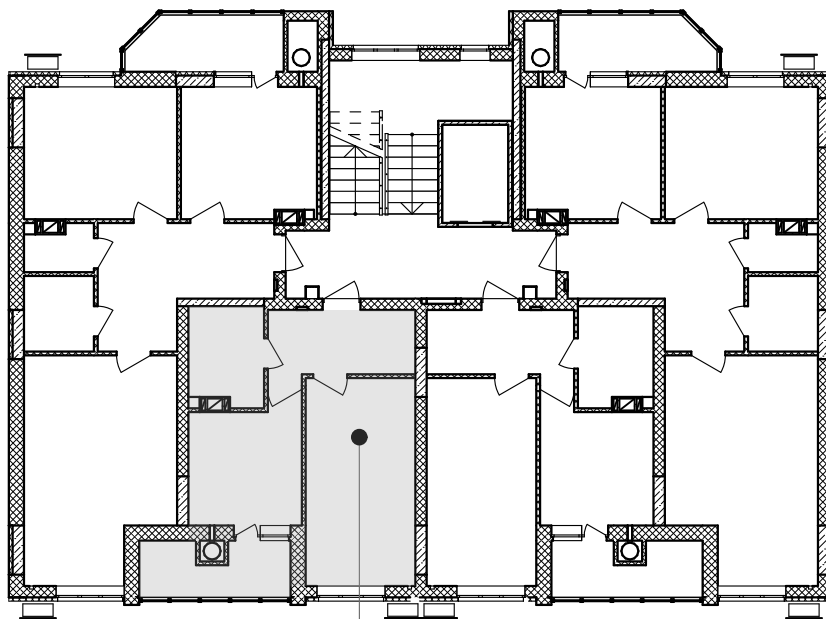

кв.№115  
7-й поверх

Покупець:

Продавець:  
ТОВ "СОЛАР ПОЛТАВА"

В.В. ДОБРЕЛЯ

Додаток №1 до Договору купівлі-продажу  
об'єкта нерухомості (перший продаж)  
№ЮТ1А-93/1 від "\_\_\_" \_\_\_\_\_ 2025 р.  
(графічне зображення розташування  
неподільного об'єкта незавершеного  
будівництва на генеральному плані об'єкта  
будівництва)

Генеральний план

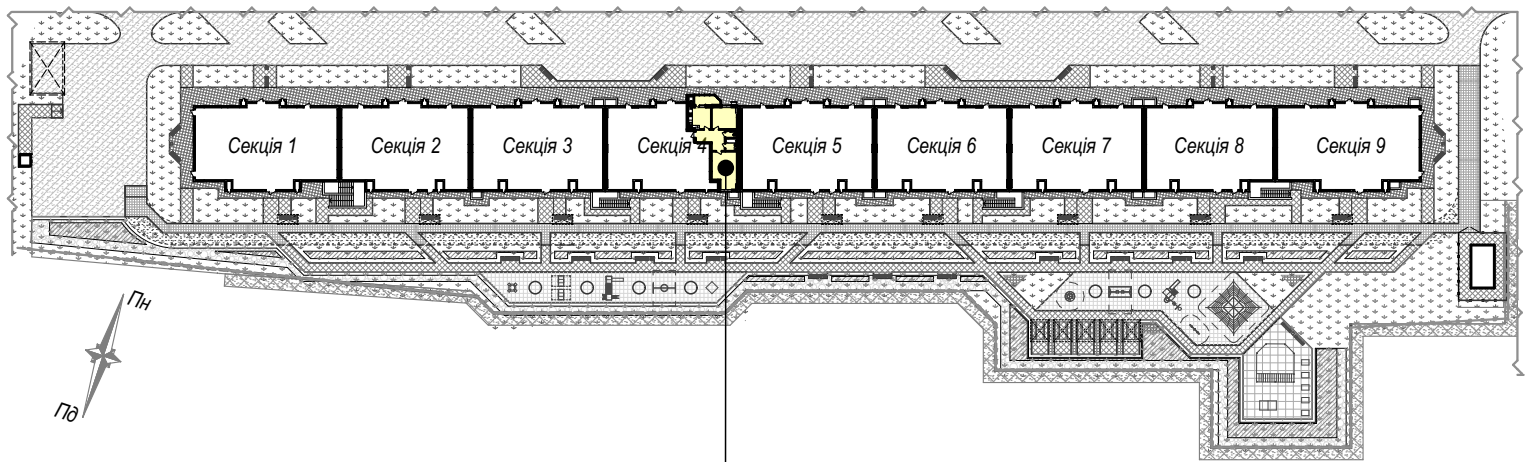

майбутній об'єкт нерухомості - кв.№93  
розміщений на 2 поверсі секції 4

Покупець:

Продавець:  
ТОВ "СОЛАР ПОЛТАВА"

В.В. ДОБРЕЛЯ

Додаток №2 до Договору купівлі-продажу  
 об'єкта нерухомості (перший продаж)  
 №ЮТ1А-93/1 від "\_\_\_" \_\_\_\_\_ 2025 р.  
 (графічне зображення схеми будівельного  
 плану МОН)

Графічне зображення схеми будівельного плану МОН - №93

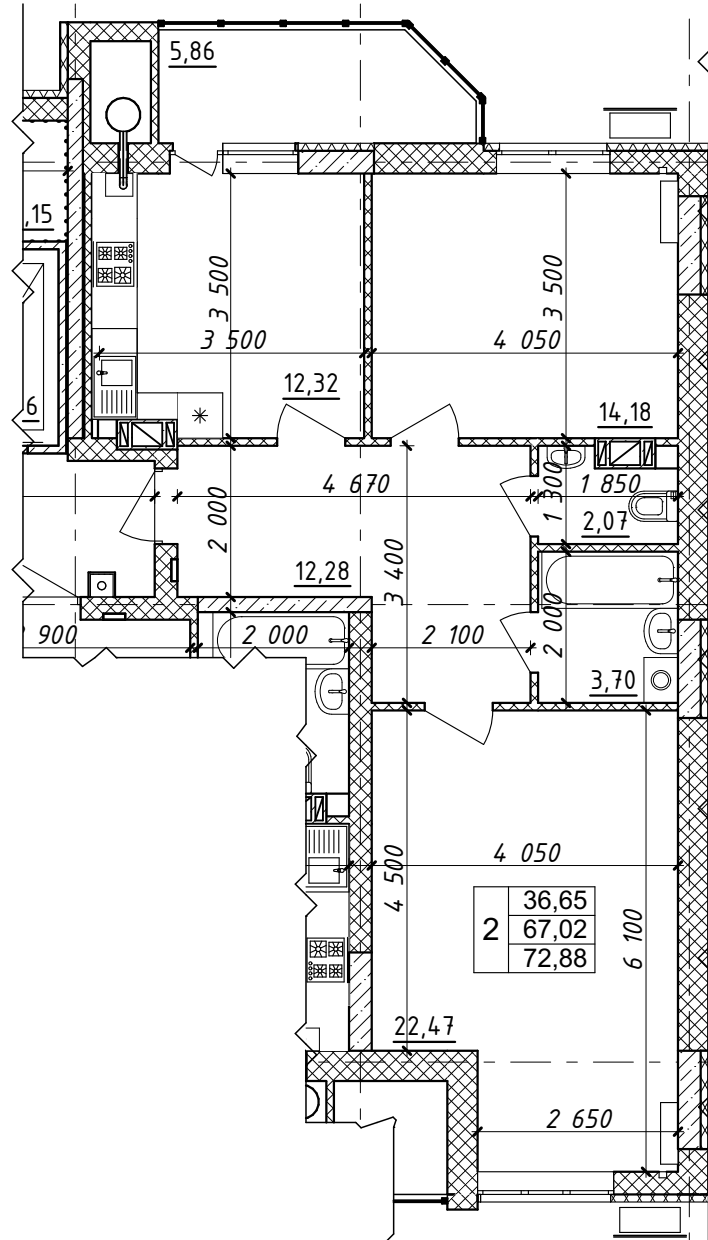

Характеристика квартири:

Передпокій - 12,28 м <sup>2</sup>	Житлова площа квартири - 36,65 м <sup>2</sup>
Кухня - 12,32 м <sup>2</sup>	Загальна площа квартири - 72,88 м <sup>2</sup>
Загальна кімната - 22,47 м <sup>2</sup>	
Спальня - 14,18 м <sup>2</sup>	
С/в - 5,77 м <sup>2</sup>	

Покупець:

Продавець:  
 ТОВ "СОЛАР ПОЛТАВА"

В.В. ДОБРЕЛЯ

Схема розміщення МОН - №93 на поверсі

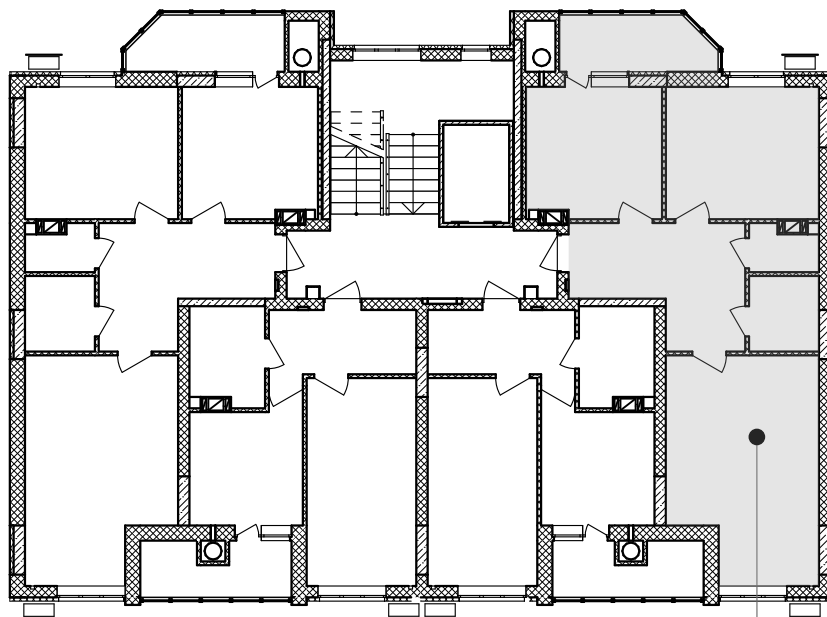

кв. №93  
2-й поверх

Покупець:

Продавець:  
ТОВ "СОЛАР ПОЛТАВА"

В.В. ДОБРЕЛЯ

Додаток №1 до Договору купівлі-продажу  
об'єкта нерухомості (перший продаж)  
№ЮТ1А-94/1 від "\_\_\_" \_\_\_\_\_ 2025 р.  
(графічне зображення розташування  
неподільного об'єкта незавершеного  
будівництва на генеральному плані об'єкта  
будівництва)

Генеральний план

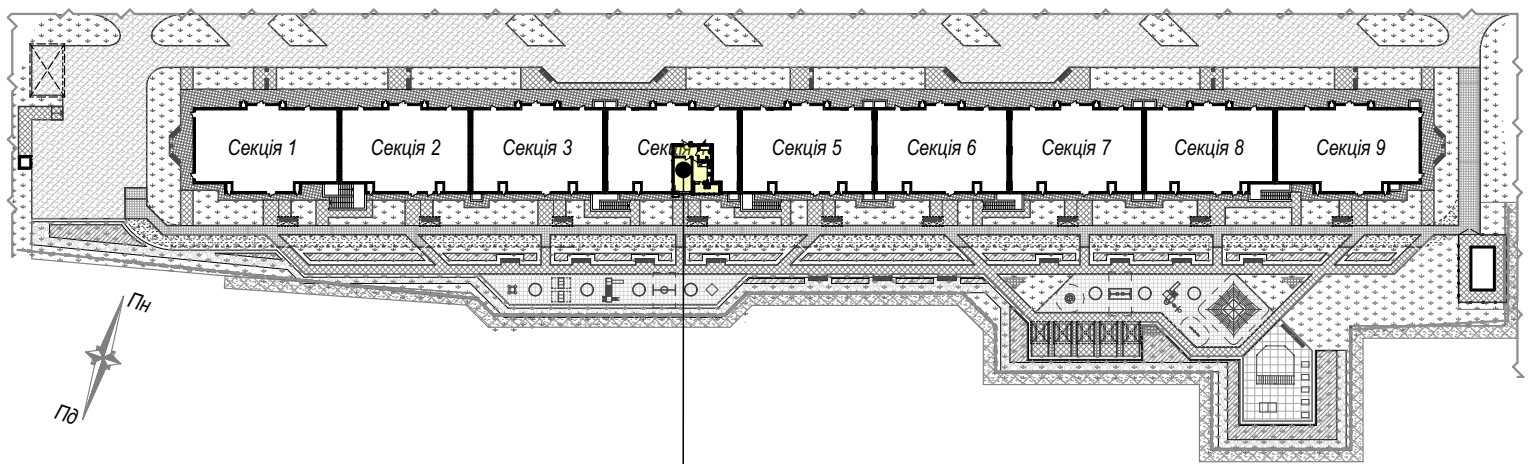

майбутній об'єкт нерухомості - кв.№94  
розміщений на 2 поверсі секції 4

Покупець:

Продавець:  
ТОВ "СОЛАР ПОЛТАВА"

В.В. ДОБРЕЛЯ

Додаток №2 до Договору купівлі-продажу  
об'єкта нерухомості (перший продаж)  
№ЮТ1А-94/1 від "\_\_\_" \_\_\_\_\_ 2025 р.  
(графічне зображення схеми будівельного  
плану МОН)

Графічне зображення схеми будівельного плану МОН - №94

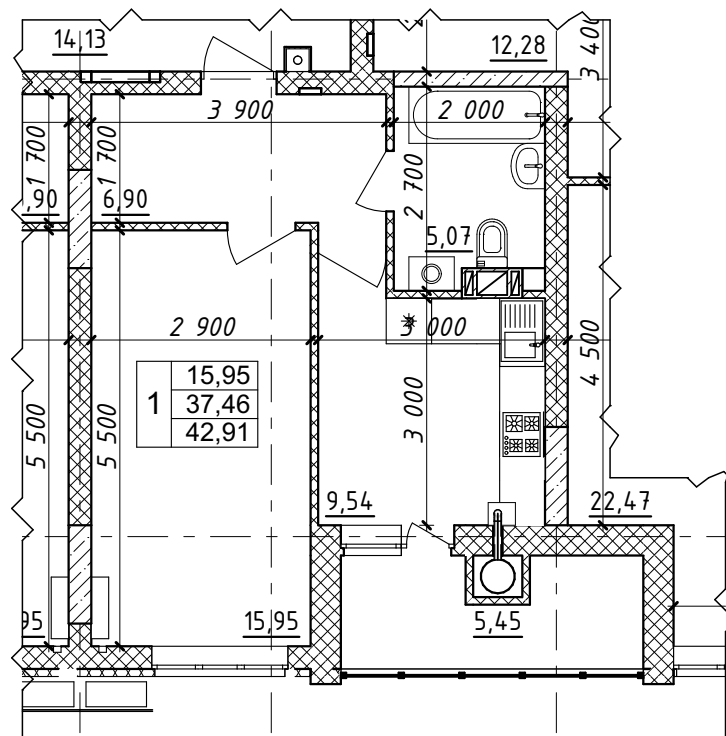

Характеристика квартири:

Передпокій - 6,90 м<sup>2</sup>

Кухня - 9,54 м<sup>2</sup>

Загальна кімната - 15,95 м<sup>2</sup>

С/в - 5,07 м<sup>2</sup>

Житлова площа

квартири - 36,65 м<sup>2</sup>

Загальна площа

квартири - 72,88 м<sup>2</sup>

Покупець:

Продавець:

ТОВ "СОЛАР ПОЛТАВА"

В.В. ДОБРЕЛЯ

Схема розміщення МОН - №94 на поверсі

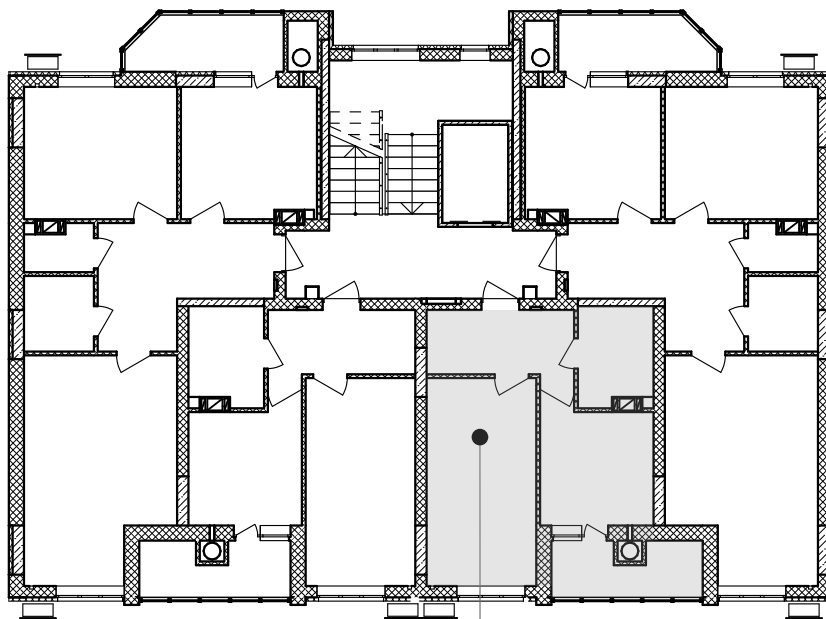

кв.№94  
2-й поверх

Покупець:

Продавець:  
ТОВ "СОЛАР ПОЛТАВА"

В.В. ДОБРЕЛЯ

Додаток №1 до Договору купівлі-продажу  
об'єкта нерухомості (перший продаж)  
№ЮТ1А-95/1 від "\_\_\_" \_\_\_\_\_ 2025 р.  
(графічне зображення розташування  
неподільного об'єкта незавершеного  
будівництва на генеральному плані об'єкта  
будівництва)

Генеральний план

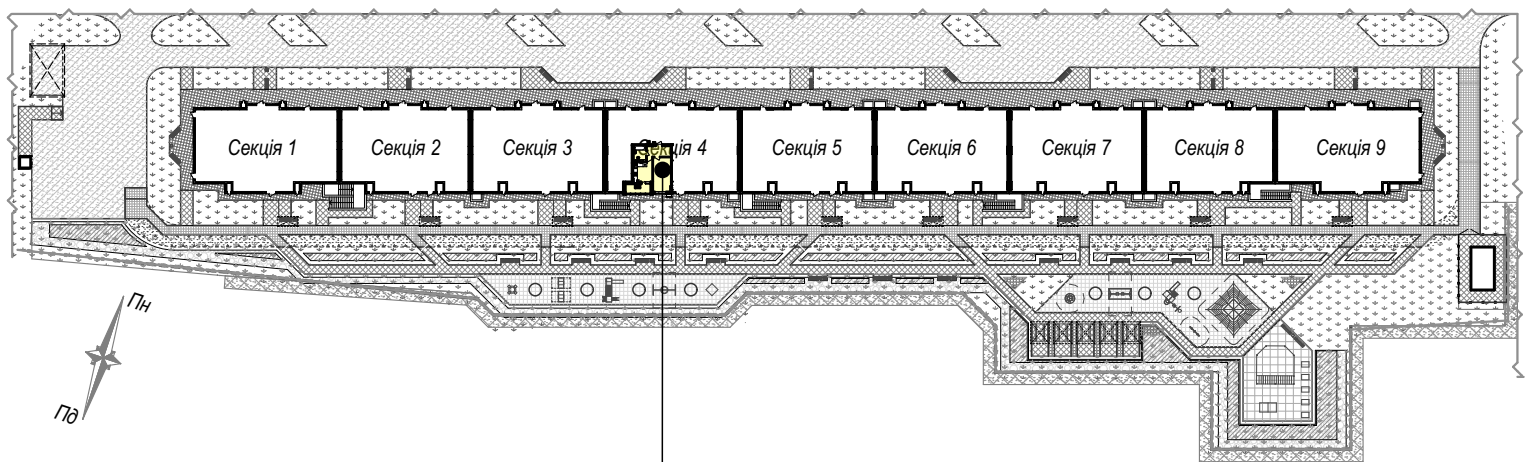

майбутній об'єкт нерухомості - кв.№95  
розміщений на 2 поверсі секції 4

Покупець:

Продавець:  
ТОВ "СОЛАР ПОЛТАВА"

В.В. ДОБРЕЛЯ

Додаток №2 до Договору купівлі-продажу  
об'єкта нерухомості (перший продаж)  
№ЮТ1А-95/1 від "\_\_\_" \_\_\_\_\_ 2025 р.  
(графічне зображення схеми будівельного  
плану МОН)

Графічне зображення схеми будівельного плану МОН - №95

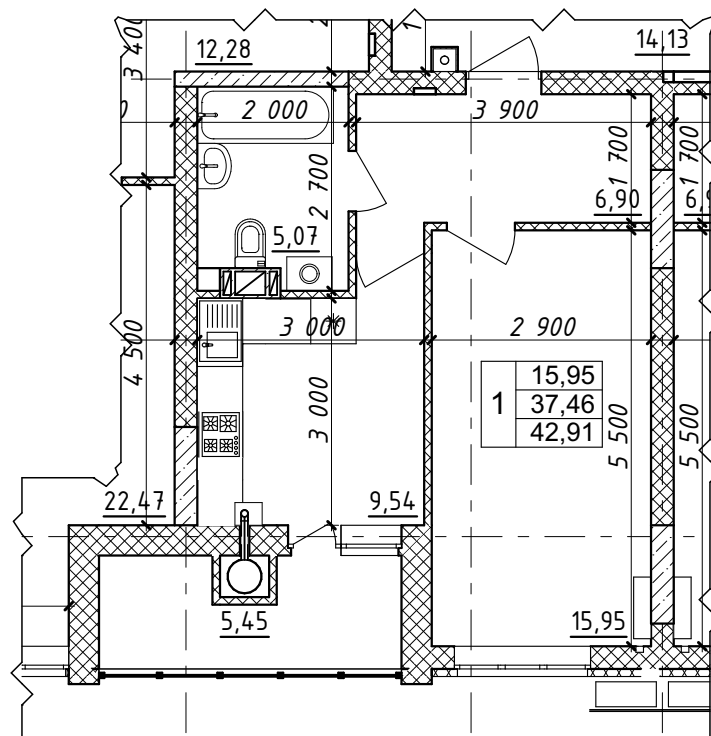

Характеристика квартири:

Передпокій - 6,90 м<sup>2</sup>

Кухня - 9,54 м<sup>2</sup>

Загальна кімната - 15,95 м<sup>2</sup>

С/в - 5,07 м<sup>2</sup>

Житлова площа

квартири - 15,95 м<sup>2</sup>

Загальна площа

квартири - 42,91 м<sup>2</sup>

Покупець:

Продавець:

ТОВ "СОЛАР ПОЛТАВА"

В.В. ДОБРЕЛЯ

Схема розміщення МОН - №95 на поверсі

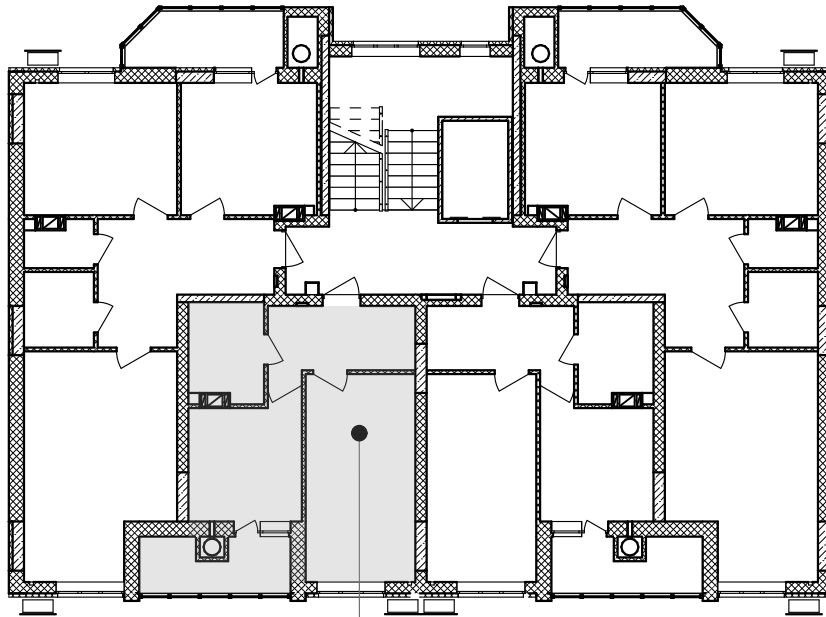

кв. №95  
2-й поверх

Покупець:

Продавець:  
ТОВ "СОЛАР ПОЛТАВА"

В.В. ДОБРЕЛЯ

Додаток №1 до Договору купівлі-продажу  
об'єкта нерухомості (перший продаж)  
№ЮТ1А-96/1 від "\_\_\_" \_\_\_\_\_ 2025 р.  
(графічне зображення розташування  
неподільного об'єкта незавершеного  
будівництва на генеральному плані об'єкта  
будівництва)

Генеральний план

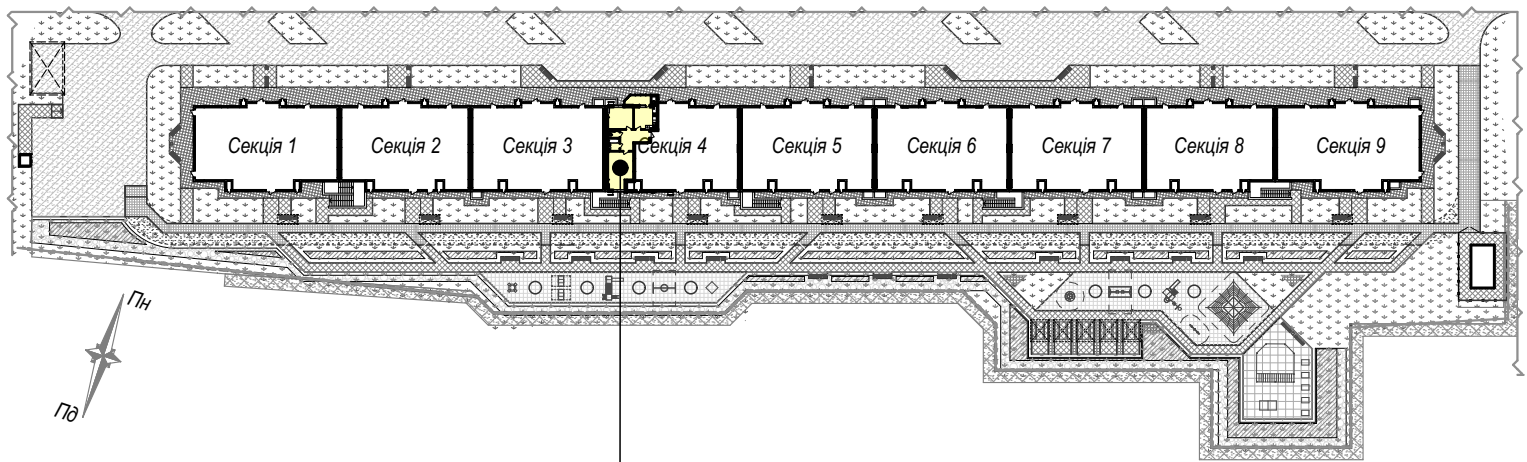

майбутній об'єкт нерухомості - кв.№96  
розміщений на 2 поверсі секції 4

Покупець:

Продавець:  
ТОВ "СОЛАР ПОЛТАВА"

В.В. ДОБРЕЛЯ

Додаток №2 до Договору купівлі-продажу  
 об'єкта нерухомості (перший продаж)  
 №ЮТ1А-96/1 від "\_\_\_" \_\_\_\_\_ 2025 р.  
 (графічне зображення схеми будівельного  
 плану МОН)

Графічне зображення схеми будівельного плану МОН - №96

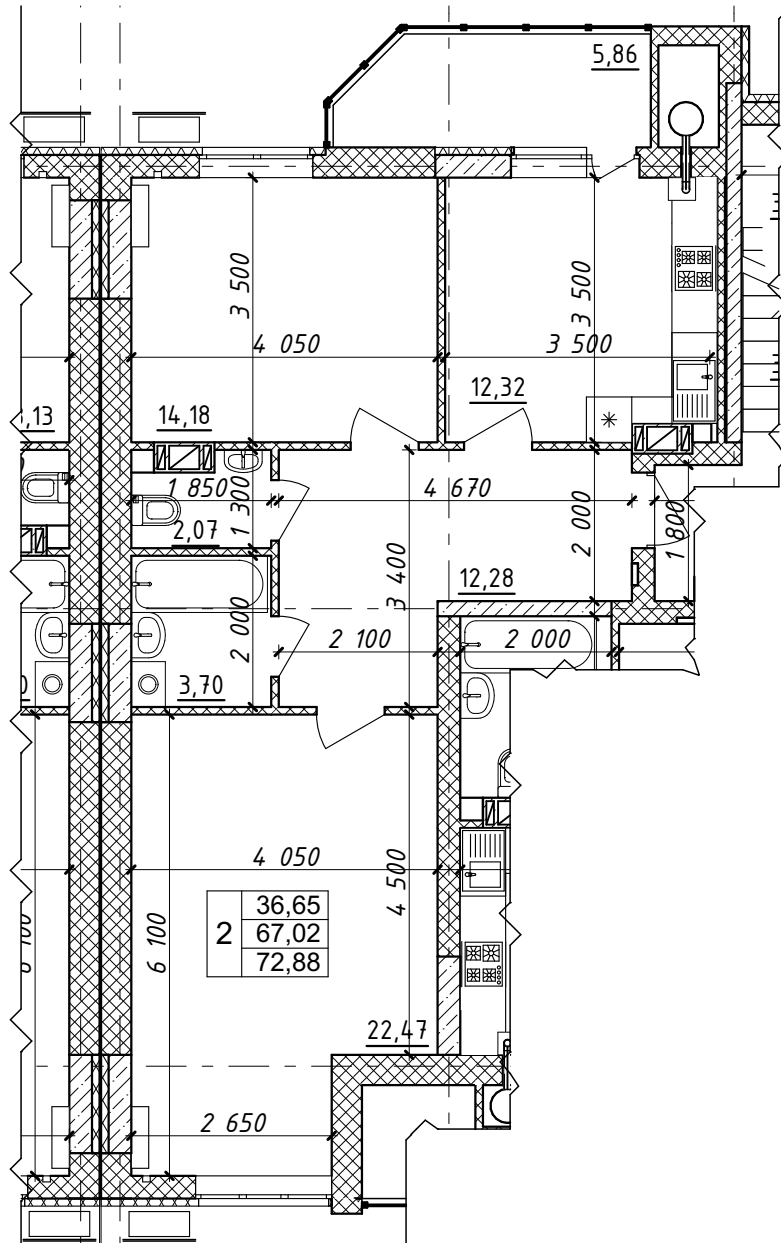

Характеристика квартири:

Передпокій - 12,28 м <sup>2</sup>	Житлова площа квартири - 36,65 м <sup>2</sup>
Кухня - 12,32 м <sup>2</sup>	Загальна площа квартири - 72,88 м <sup>2</sup>
Загальна кімната - 22,47 м <sup>2</sup>	
Спальня - 14,18 м <sup>2</sup>	
С/в - 5,77 м <sup>2</sup>	

Покупець:

Продавець:  
 ТОВ "СОЛАР ПОЛТАВА"

В.В. ДОБРЕЛЯ

Схема розміщення МОН - №96 на поверсі

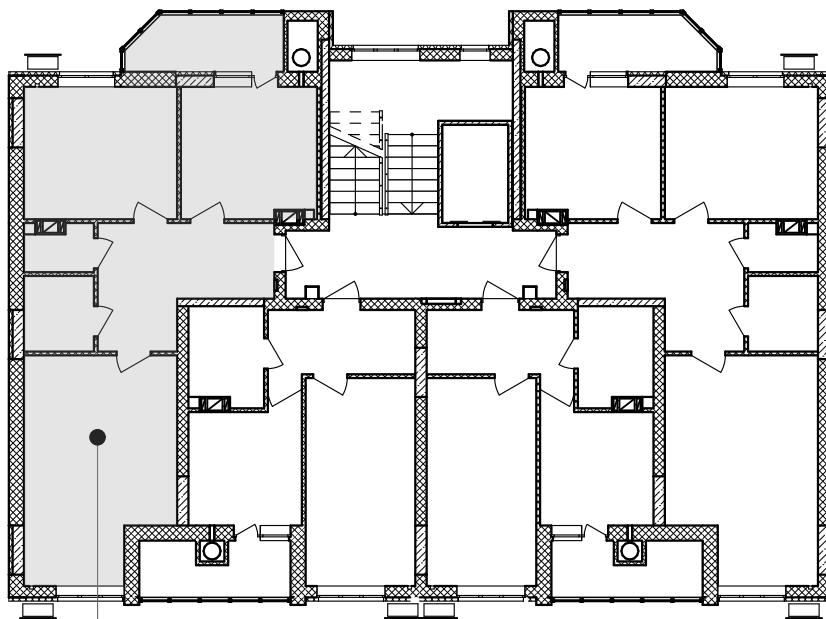

кв. №96  
2-й поверх

Покупець:

Продавець:  
ТОВ "СОЛАР ПОЛТАВА"

В.В. ДОБРЕЛЯ

Додаток №1 до Договору купівлі-продажу  
об'єкта нерухомості (перший продаж)  
№ЮТ1А-97/1 від "\_\_\_" \_\_\_\_\_ 2025 р.  
(графічне зображення розташування  
неподільного об'єкта незавершеного  
будівництва на генеральному плані об'єкта  
будівництва)

Генеральний план

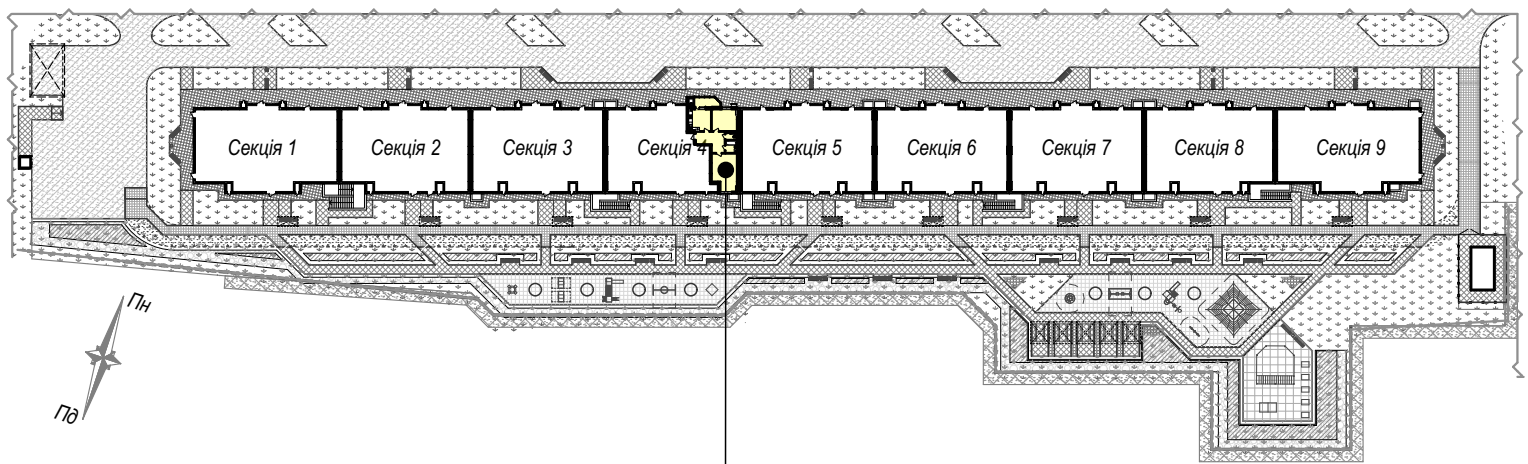

майбутній об'єкт нерухомості - кв.№97  
розміщений на 3 поверсі секції 4

Покупець:

Продавець:  
ТОВ "СОЛАР ПОЛТАВА"

В.В. ДОБРЕЛЯ

Графічне зображення схеми будівельного плану МОН - №97

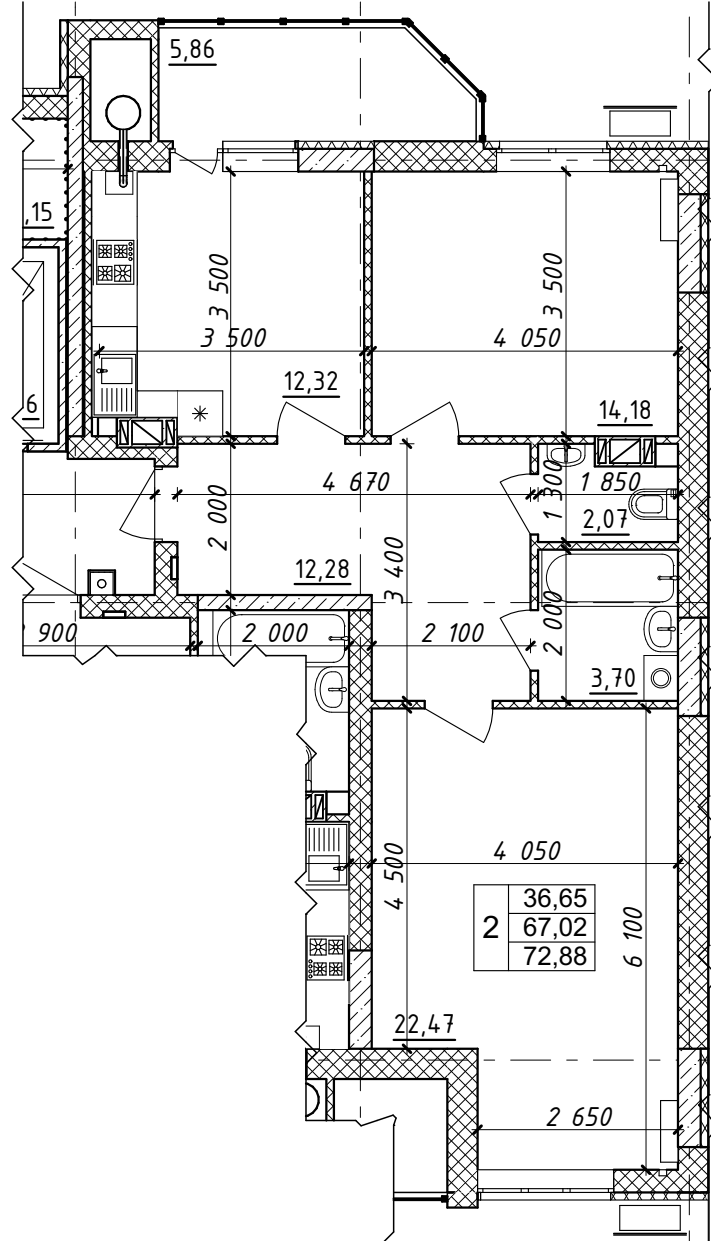

Характеристика квартири:

Передпокій - 12,28 м <sup>2</sup>	Житлова площа квартири - 36,65 м <sup>2</sup>
Кухня - 12,32 м <sup>2</sup>	Загальна площа квартири - 72,88 м <sup>2</sup>
Загальна кімната - 22,47 м <sup>2</sup>	
Спальня - 14,18 м <sup>2</sup>	
С/в - 5,77 м <sup>2</sup>	

Покупець:

Продавець:  
ТОВ "СОЛАР ПОЛТАВА"

В.В. ДОБРЕЛЯ

Схема розміщення МОН - №97 на поверсі

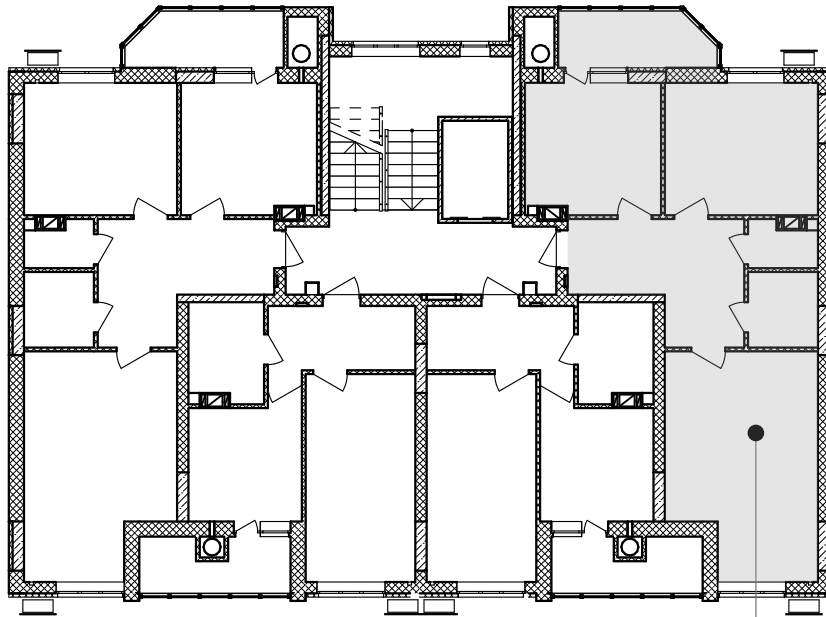

кв. №97  
3-й поверх

Покупець:

Продавець:  
ТОВ "СОЛАР ПОЛТАВА"

В.В. ДОБРЕЛЯ

Додаток №1 до Договору купівлі-продажу  
об'єкта нерухомості (перший продаж)  
№ЮТ1А-98/1 від "\_\_\_" \_\_\_\_\_ 2025 р.  
(графічне зображення розташування  
неподільного об'єкта незавершеного  
будівництва на генеральному плані об'єкта  
будівництва)

Генеральний план

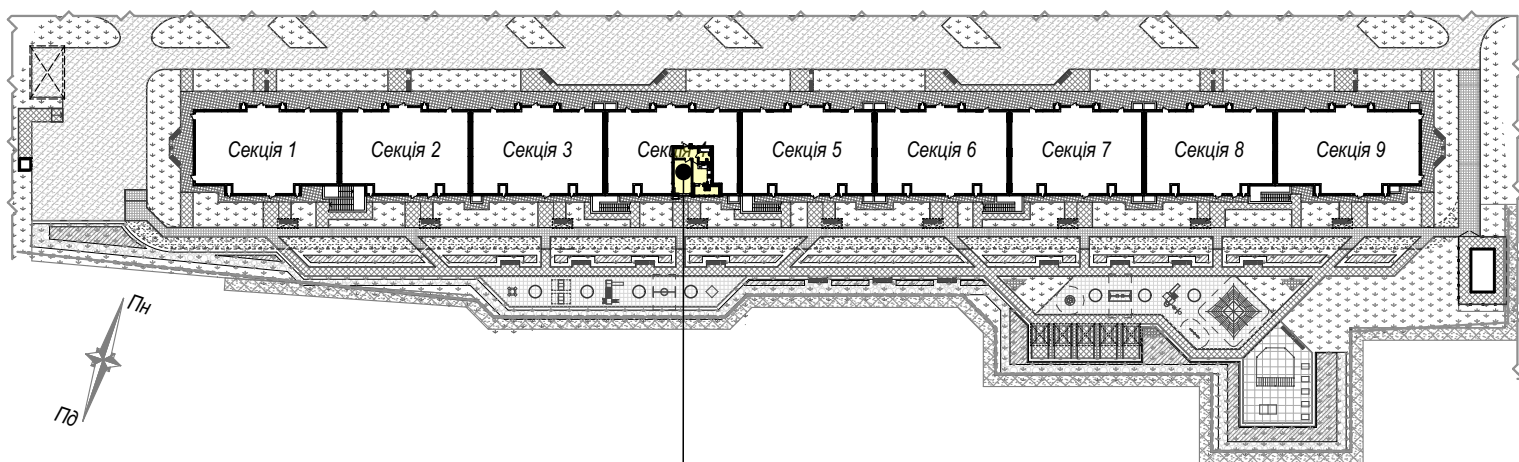

майбутній об'єкт нерухомості - кв.№98  
розміщений на 3 поверсі секції 4

Покупець:

Продавець:  
ТОВ "СОЛАР ПОЛТАВА"

В.В. ДОБРЕЛЯ

Додаток №2 до Договору купівлі-продажу  
об'єкта нерухомості (перший продаж)  
№ЮТ1А-98/1 від "\_\_\_" \_\_\_\_\_ 2025 р.  
(графічне зображення схеми будівельного  
плану МОН)

Графічне зображення схеми будівельного плану МОН - №98

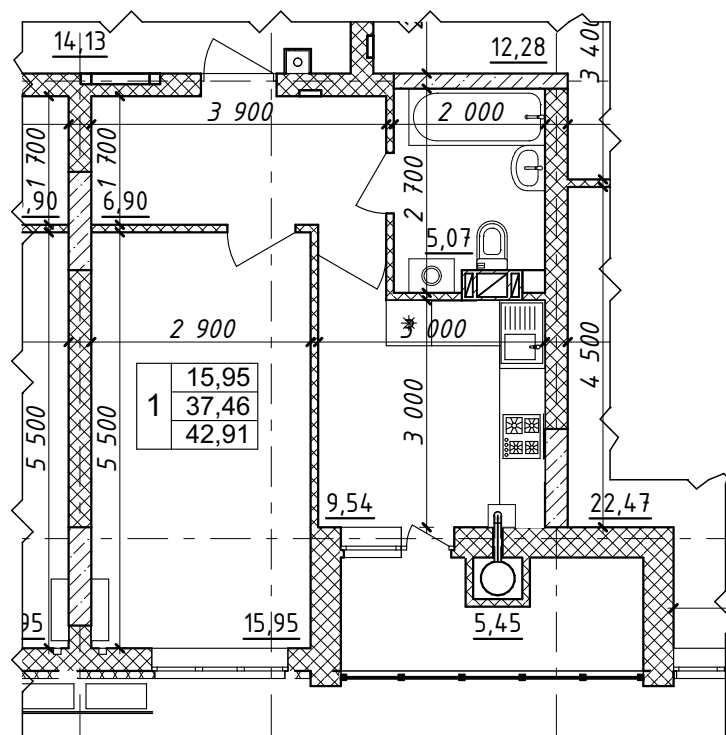

Характеристика квартири:

Передпокій - 6,90 м<sup>2</sup>

Кухня - 9,54 м<sup>2</sup>

Загальна кімната - 15,95 м<sup>2</sup>

С/в - 5,07 м<sup>2</sup>

Житлова площа

квартири - 36,65 м<sup>2</sup>

Загальна площа

квартири - 72,88 м<sup>2</sup>

Покупець:

Продавець:

ТОВ "СОЛАР ПОЛТАВА"

В.В. ДОБРЕЛЯ

Схема розміщення МОН - №98 на поверсі

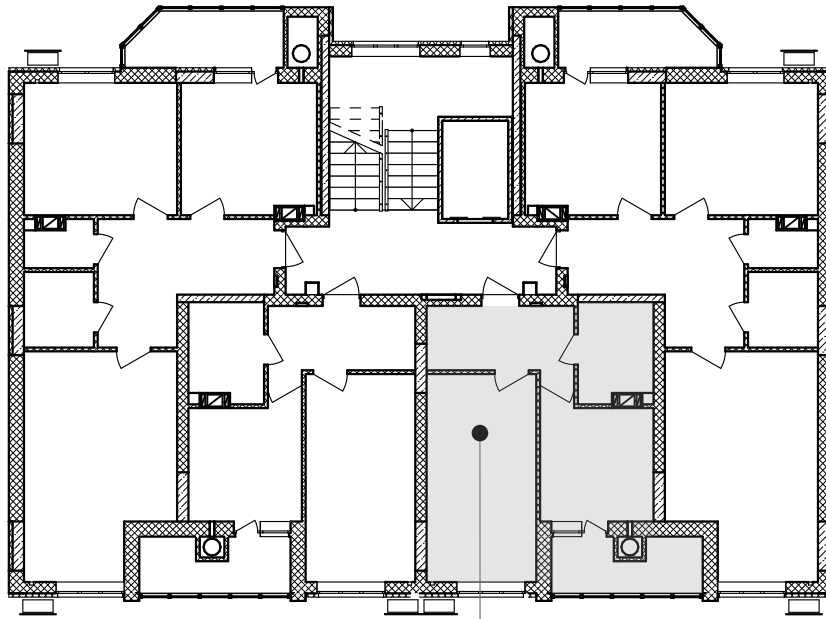

кв.№98  
3-й поверх

Покупець:

Продавець:  
ТОВ "СОЛАР ПОЛТАВА"

В.В. ДОБРЕЛЯ

Додаток №1 до Договору купівлі-продажу  
об'єкта нерухомості (перший продаж)  
№ЮТ1А-99/1 від "\_\_\_" \_\_\_\_\_ 2025 р.  
(графічне зображення розташування  
неподільного об'єкта незавершеного  
будівництва на генеральному плані об'єкта  
будівництва)

Генеральний план

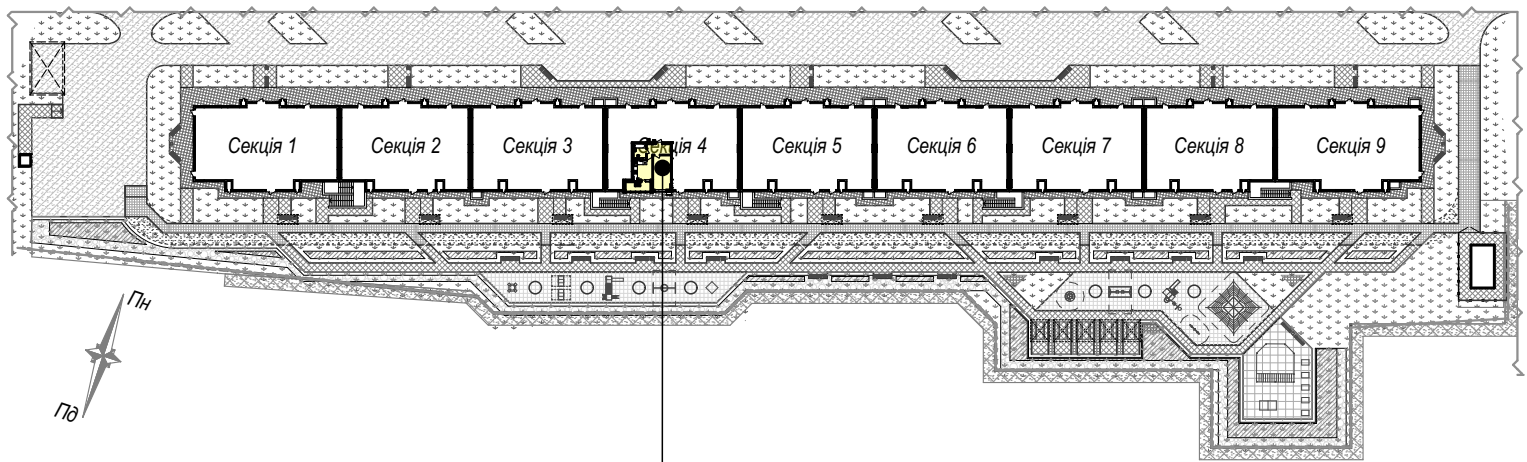

майбутній об'єкт нерухомості - кв.№99  
розміщений на 3 поверсі секції 4

Покупець:

Продавець:  
ТОВ "СОЛАР ПОЛТАВА"

В.В. ДОБРЕЛЯ

Додаток №2 до Договору купівлі-продажу  
об'єкта нерухомості (перший продаж)  
№ЮТ1А-99/1 від "\_\_\_" \_\_\_\_\_ 2025 р.  
(графічне зображення схеми будівельного  
плану МОН)

Графічне зображення схеми будівельного плану МОН - №99

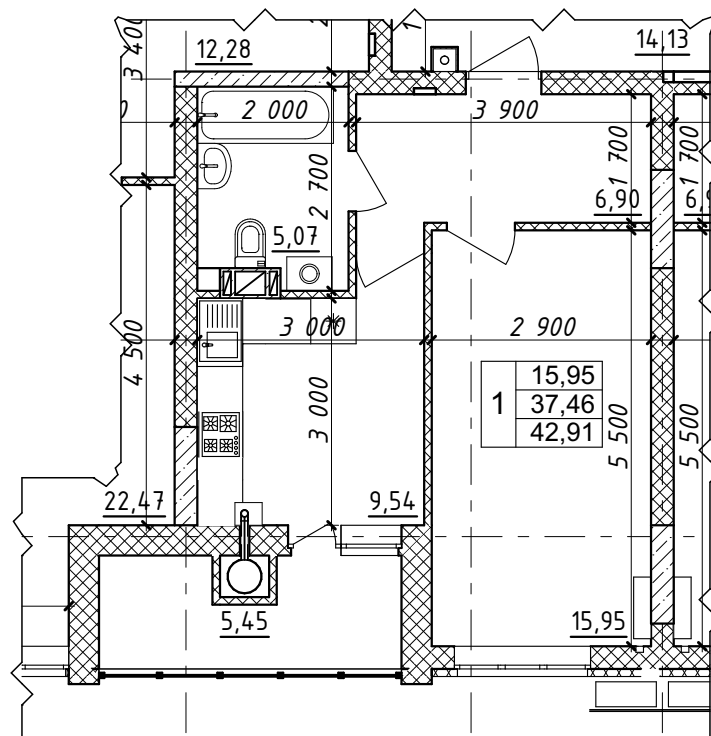

Характеристика квартири:

Передпокій - 6,90 м<sup>2</sup>

Кухня - 9,54 м<sup>2</sup>

Загальна кімната - 15,95 м<sup>2</sup>

С/в - 5,07 м<sup>2</sup>

Житлова площа

квартири - 15,95 м<sup>2</sup>

Загальна площа

квартири - 42,91 м<sup>2</sup>

Покупець:

Продавець:

ТОВ "СОЛАР ПОЛТАВА"

В.В. ДОБРЕЛЯ

Схема розміщення МОН - №99 на поверсі

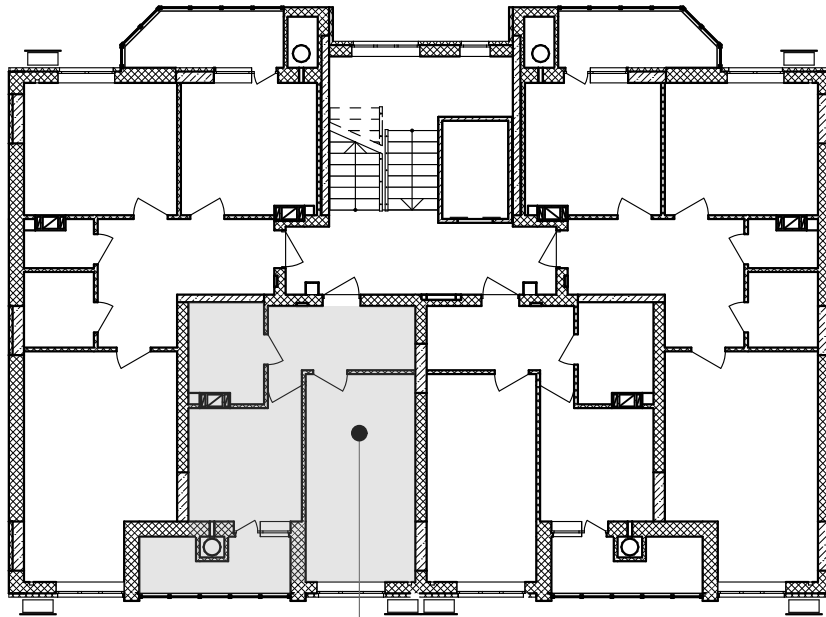

кв. №99  
3-й поверх

Покупець:

Продавець:  
ТОВ "СОЛАР ПОЛТАВА"

В.В. ДОБРЕЛЯ

Додаток №1 до Договору купівлі-продажу  
об'єкта нерухомості (перший продаж)  
№ЮТ1А-100/1 від "\_\_\_" \_\_\_\_\_ 2025 р.  
(графічне зображення розташування  
неподільного об'єкта незавершеного  
будівництва на генеральному плані об'єкта  
будівництва)

Генеральний план

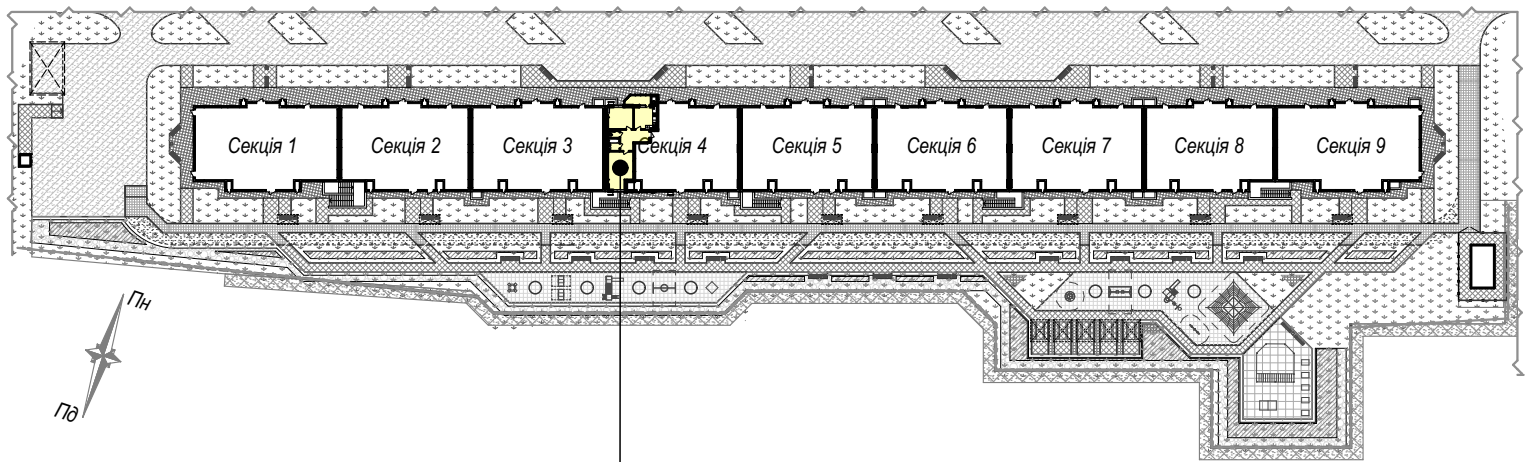

майбутній об'єкт нерухомості - кв.№100  
розміщений на 3 поверсі секції 4

Покупець:

Продавець:  
ТОВ "СОЛАР ПОЛТАВА"

В.В. ДОБРЕЛЯ

Графічне зображення схеми будівельного плану МОН - №100

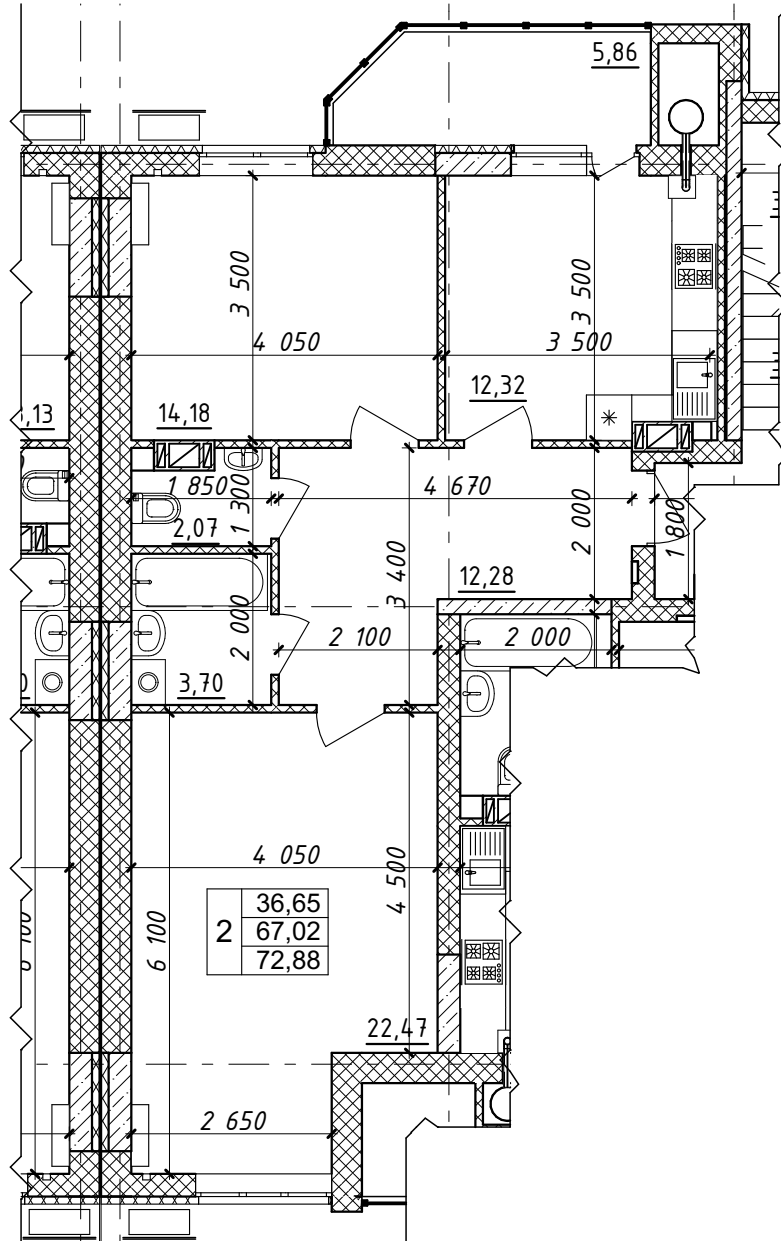

Характеристика квартири:

Передпокій - 12,28 м <sup>2</sup>	Житлова площа квартири - 36,65 м <sup>2</sup>
Кухня - 12,32 м <sup>2</sup>	Загальна площа квартири - 72,88 м <sup>2</sup>
Загальна кімната - 22,47 м <sup>2</sup>	
Спальня - 14,18 м <sup>2</sup>	
С/в - 5,77 м <sup>2</sup>	

Покупець:

Продавець:  
ТОВ "СОЛАР ПОЛТАВА"

В.В. ДОБРЕЛЯ

Схема розміщення МОН - №100 на поверсі

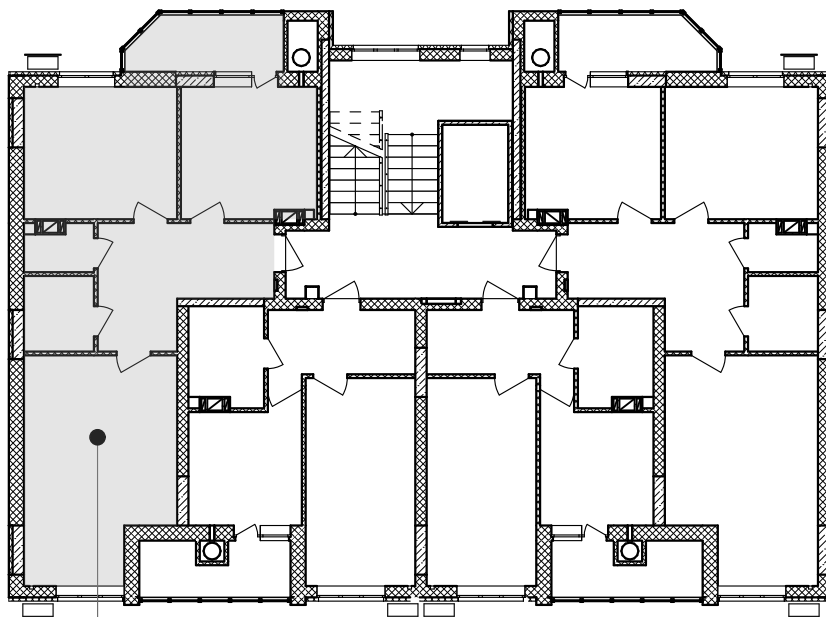

кв. №100  
3-й поверх

Покупець:

Продавець:  
ТОВ "СОЛАР ПОЛТАВА"

В.В. ДОБРЕЛЯ

Додаток №1 до Договору купівлі-продажу  
об'єкта нерухомості (перший продаж)  
№ЮТ1А-101/1 від "\_\_\_" \_\_\_\_\_ 2025 р.  
(графічне зображення розташування  
неподільного об'єкта незавершеного  
будівництва на генеральному плані об'єкта  
будівництва)

Генеральний план

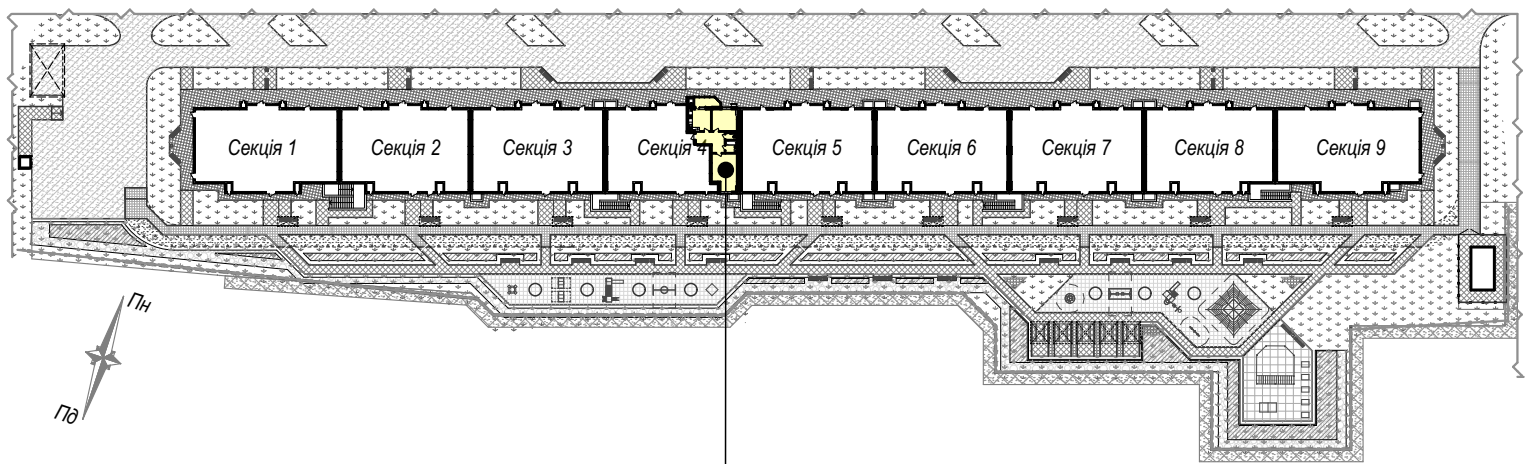

майбутній об'єкт нерухомості - кв.№101  
розміщений на 4 поверсі секції 4

Покупець:

Продавець:  
ТОВ "СОЛАР ПОЛТАВА"

В.В. ДОБРЕЛЯ

Додаток №2 до Договору купівлі-продажу  
 об'єкта нерухомості (перший продаж)  
 №ЮТ1А-101/1 від "\_\_\_" \_\_\_\_\_ 2025 р.  
 (графічне зображення схеми будівельного  
 плану МОН)

Графічне зображення схеми будівельного плану МОН - №101

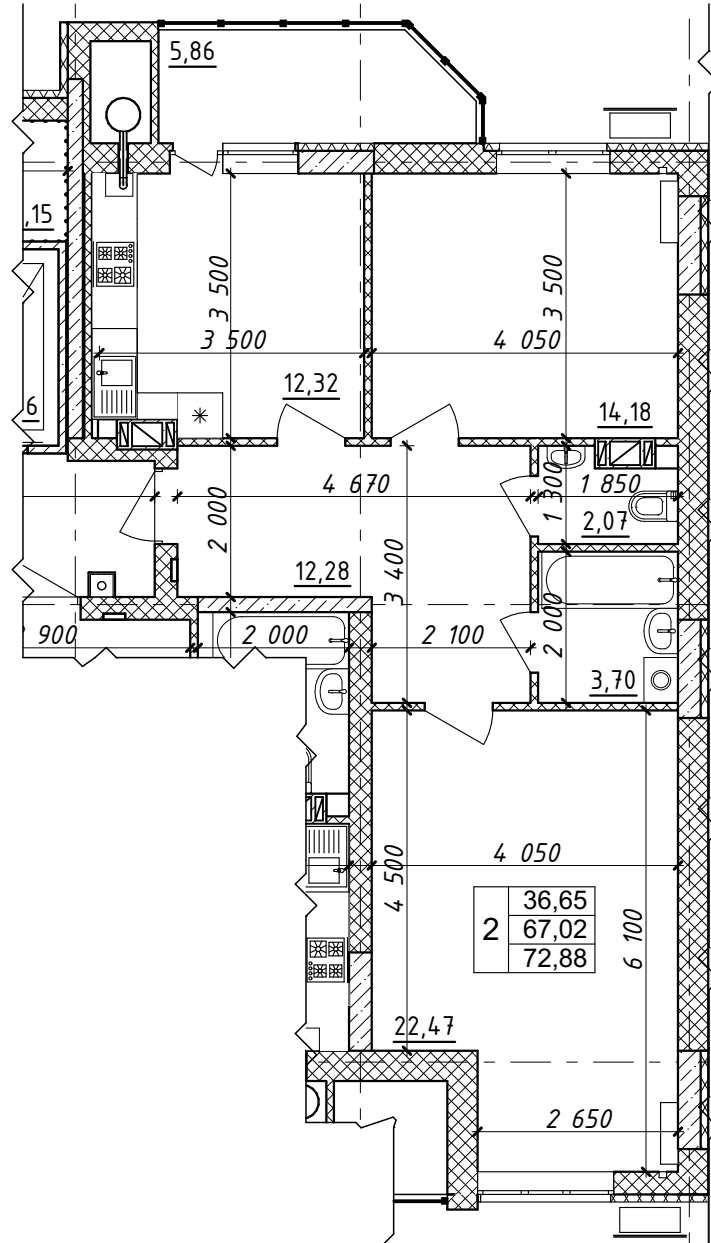

Характеристика квартири:

Передпокій - 12,28 м <sup>2</sup>	Житлова площа квартири - 36,65 м <sup>2</sup>
Кухня - 12,32 м <sup>2</sup>	Загальна площа квартири - 72,88 м <sup>2</sup>
Загальна кімната - 22,47 м <sup>2</sup>	
Спальня - 14,18 м <sup>2</sup>	
С/в - 5,77 м <sup>2</sup>	

Покупець:

Продавець:  
 ТОВ "СОЛАР ПОЛТАВА"

В.В. ДОБРЕЛЯ

Схема розміщення МОН - №101 на поверсі

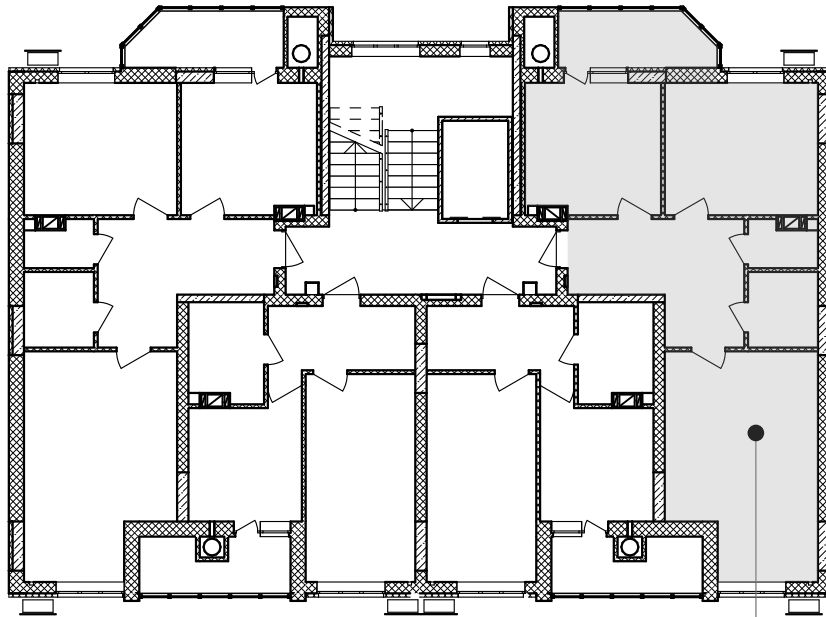

кв. №101  
4-й поверх

Покупець:

Продавець:  
ТОВ "СОЛАР ПОЛТАВА"

В.В. ДОБРЕЛЯ

Додаток №1 до Договору купівлі-продажу  
об'єкта нерухомості (перший продаж)  
№ЮТ1А-102/1 від "\_\_\_" \_\_\_\_\_ 2025 р.  
(графічне зображення розташування  
неподільного об'єкта незавершеного  
будівництва на генеральному плані об'єкта  
будівництва)

Генеральний план

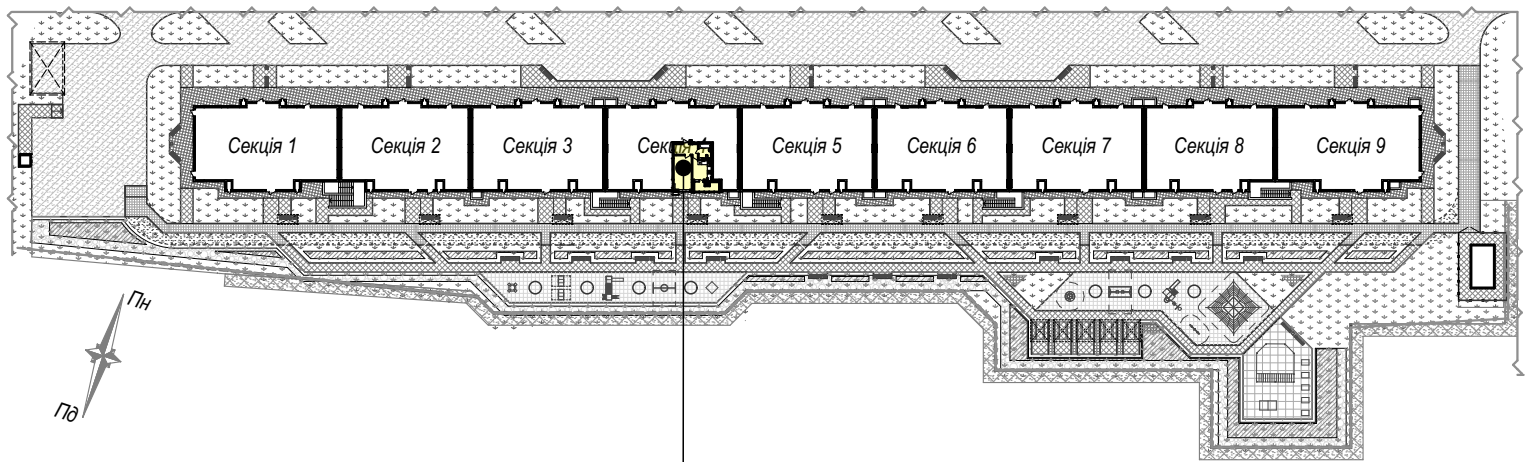

майбутній об'єкт нерухомості - кв.№102  
розміщений на 4 поверсі секції 4

Покупець:

Продавець:  
ТОВ "СОЛАР ПОЛТАВА"

В.В. ДОБРЕЛЯ

Додаток №2 до Договору купівлі-продажу  
об'єкта нерухомості (перший продаж)  
№ЮТ1А-102/1 від "\_\_\_" \_\_\_\_\_ 2025 р.  
(графічне зображення схеми будівельного  
плану МОН)

Графічне зображення схеми будівельного плану МОН - №102

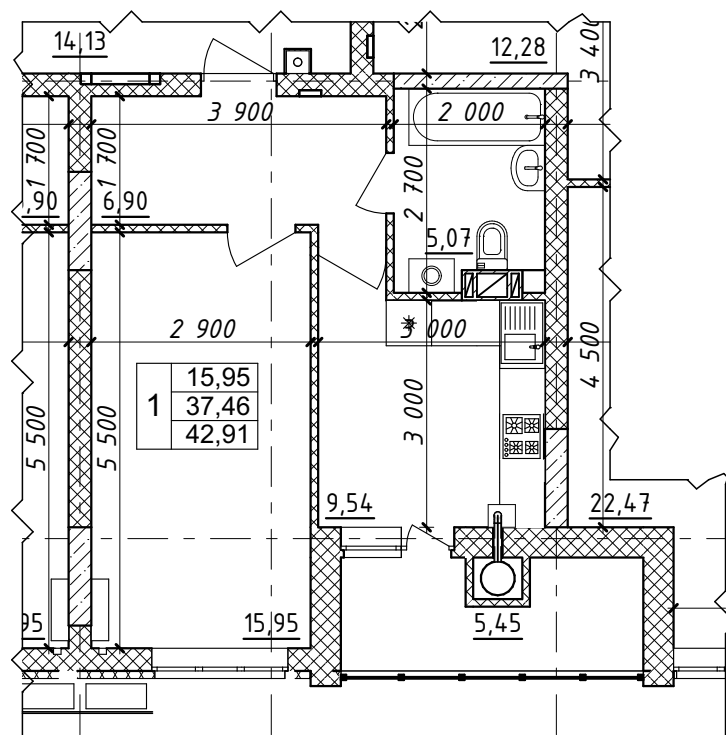

Характеристика квартири:

Передпокій - 6,90 м <sup>2</sup>	Житлова площа квартири - 36,65 м <sup>2</sup>
Кухня - 9,54 м <sup>2</sup>	Загальна площа квартири - 72,88 м <sup>2</sup>
Загальна кімната - 15,95 м <sup>2</sup>	
С/в - 5,07 м <sup>2</sup>	

Покупець:

Продавець:  
ТОВ "СОЛАР ПОЛТАВА"

В.В. ДОБРЕЛЯ

Схема розміщення МОН - №102 на поверсі

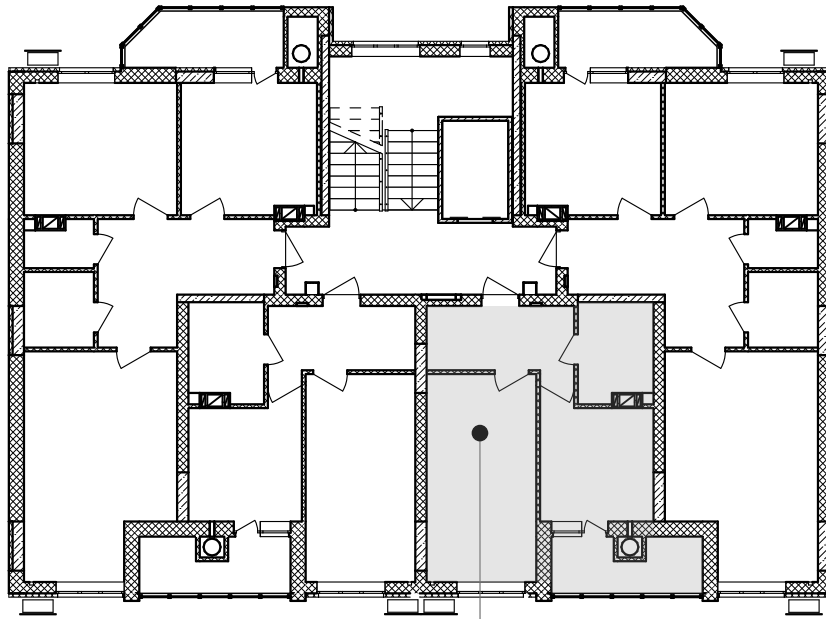

кв.№102  
4-й поверх

Покупець:

Продавець:  
ТОВ "СОЛАР ПОЛТАВА"

В.В. ДОБРЕЛЯ

Додаток №1 до Договору купівлі-продажу  
об'єкта нерухомості (перший продаж)  
№ЮТ1А-103/1 від "\_\_\_" \_\_\_\_\_ 2025 р.  
(графічне зображення розташування  
неподільного об'єкта незавершеного  
будівництва на генеральному плані об'єкта  
будівництва)

Генеральний план

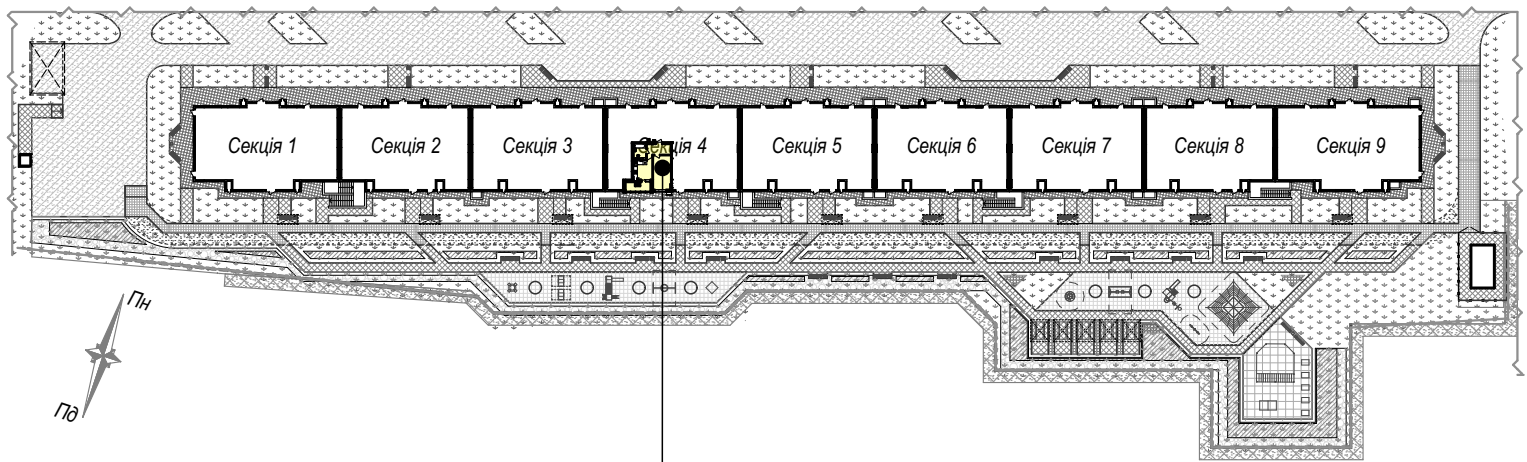

майбутній об'єкт нерухомості - кв.№103  
розміщений на 4 поверсі секції 4

Покупець:

Продавець:  
ТОВ "СОЛАР ПОЛТАВА"

В.В. ДОБРЕЛЯ

Графічне зображення схеми будівельного плану МОН - №103

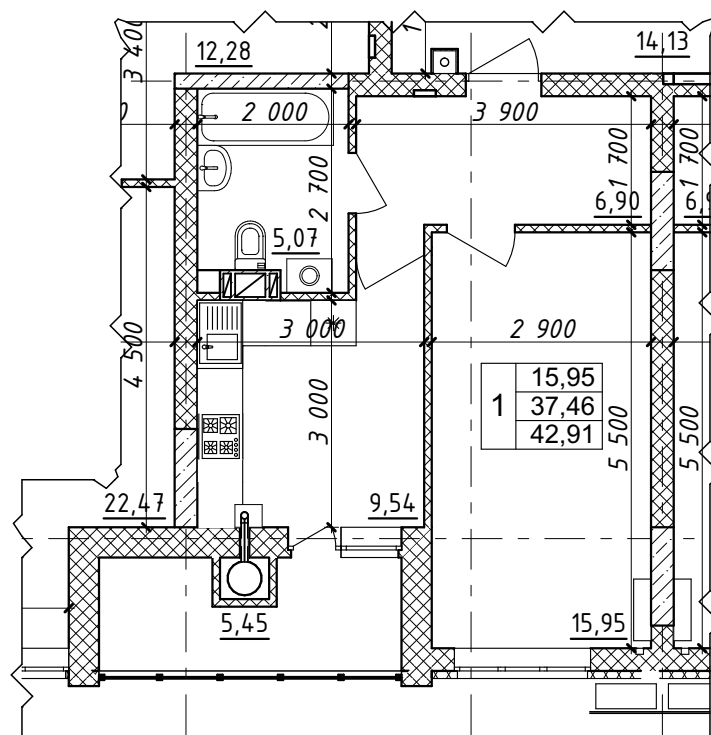

Характеристика квартири:

Передпокій - 6,90 м<sup>2</sup>

Кухня - 9,54 м<sup>2</sup>

Загальна кімната - 15,95 м<sup>2</sup>

С/в - 5,07 м<sup>2</sup>

Житлова площа

квартири - 15,95 м<sup>2</sup>

Загальна площа

квартири - 42,91 м<sup>2</sup>

Покупець:

Продавець:

ТОВ "СОЛАР ПОЛТАВА"

В.В. ДОБРЕЛЯ

Схема розміщення МОН - №103 на поверсі

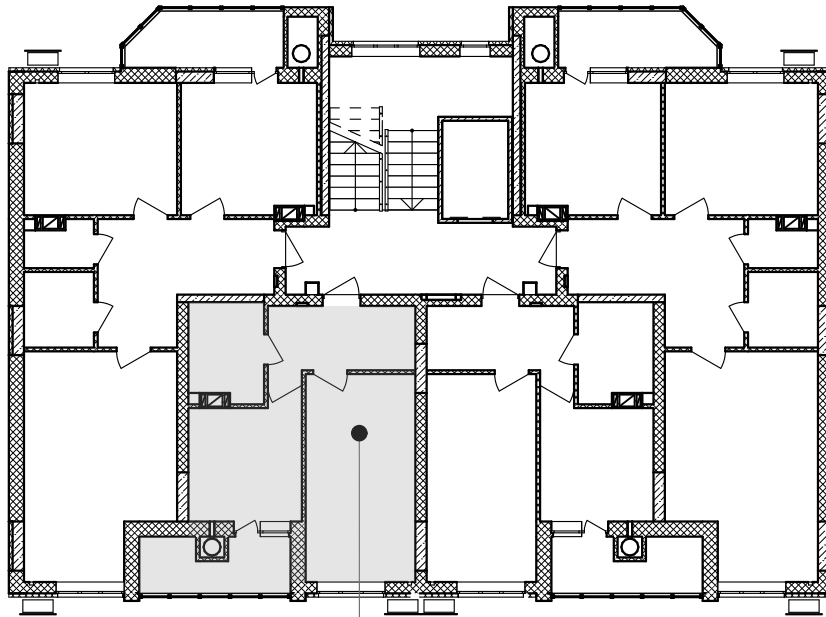

кв.№103  
4-й поверх

Покупець:

Продавець:  
ТОВ "СОЛАР ПОЛТАВА"

В.В. ДОБРЕЛЯ

Додаток №1 до Договору купівлі-продажу  
об'єкта нерухомості (перший продаж)  
№ЮТ1А-104/1 від "\_\_\_" \_\_\_\_\_ 2025 р.  
(графічне зображення розташування  
неподільного об'єкта незавершеного  
будівництва на генеральному плані об'єкта  
будівництва)

Генеральний план

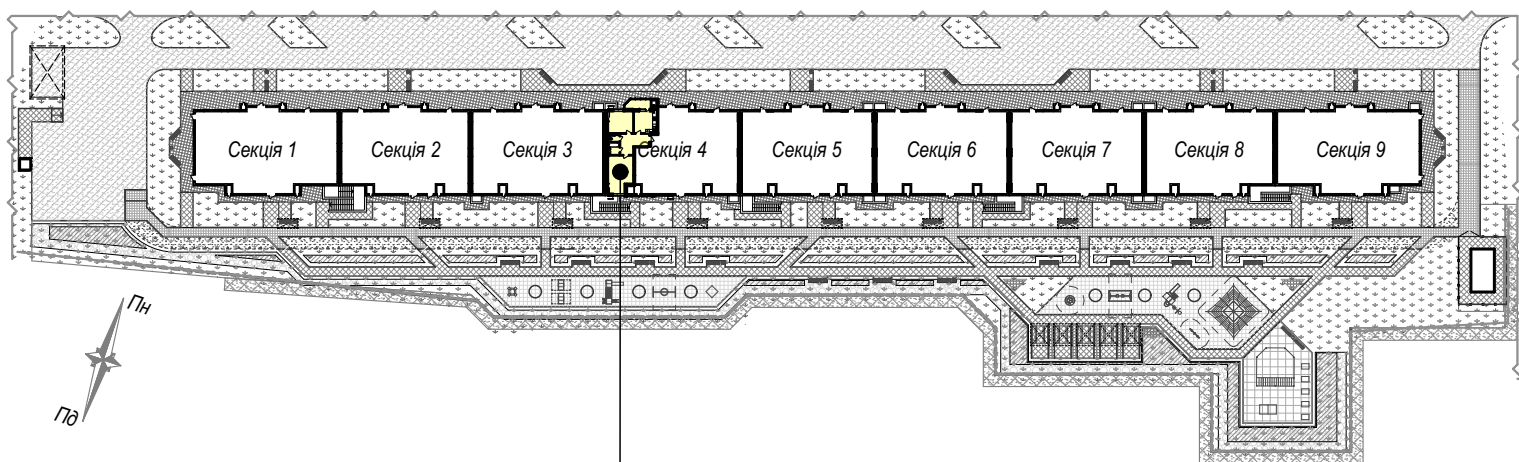

майбутній об'єкт нерухомості - кв.№104  
розміщений на 4 поверсі секції 4

Покупець:

Продавець:  
ТОВ "СОЛАР ПОЛТАВА"

В.В. ДОБРЕЛЯ

Графічне зображення схеми будівельного плану МОН - №104

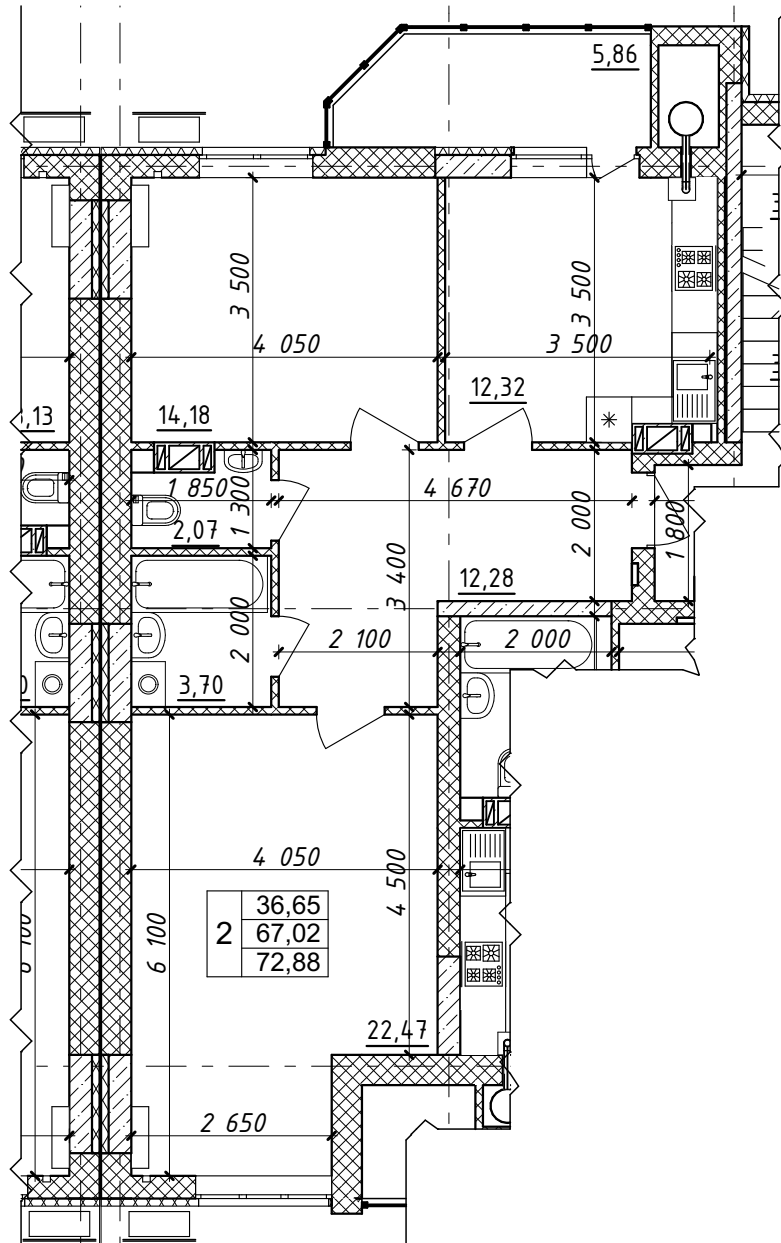

Характеристика квартири:

Передпокій - 12,28 м <sup>2</sup>	Житлова площа квартири - 36,65 м <sup>2</sup>
Кухня - 12,32 м <sup>2</sup>	Загальна площа квартири - 72,88 м <sup>2</sup>
Загальна кімната - 22,47 м <sup>2</sup>	
Спальня - 14,18 м <sup>2</sup>	
С/в - 5,77 м <sup>2</sup>	

Покупець:

Продавець:  
 ТОВ "СОЛАР ПОЛТАВА"

В.В. ДОБРЕЛЯ

Схема розміщення МОН - №104 на поверсі

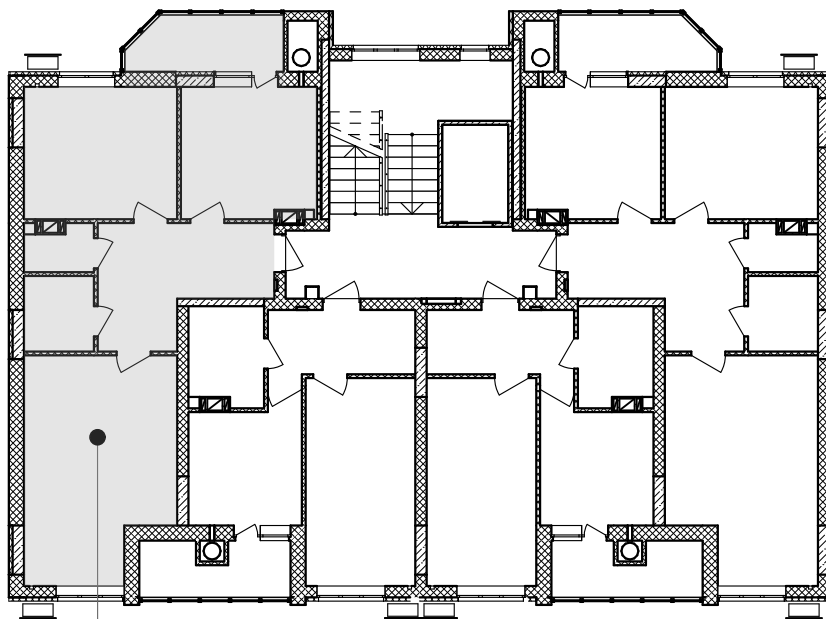

кв.№104  
4-й поверх

Покупець:

Продавець:  
ТОВ "СОЛАР ПОЛТАВА"

В.В. ДОБРЕЛЯ

Додаток №1 до Договору купівлі-продажу  
об'єкта нерухомості (перший продаж)  
№ЮТ1А-105/1 від "\_\_\_" \_\_\_\_\_ 2025 р.  
(графічне зображення розташування  
неподільного об'єкта незавершеного  
будівництва на генеральному плані об'єкта  
будівництва)

Генеральний план

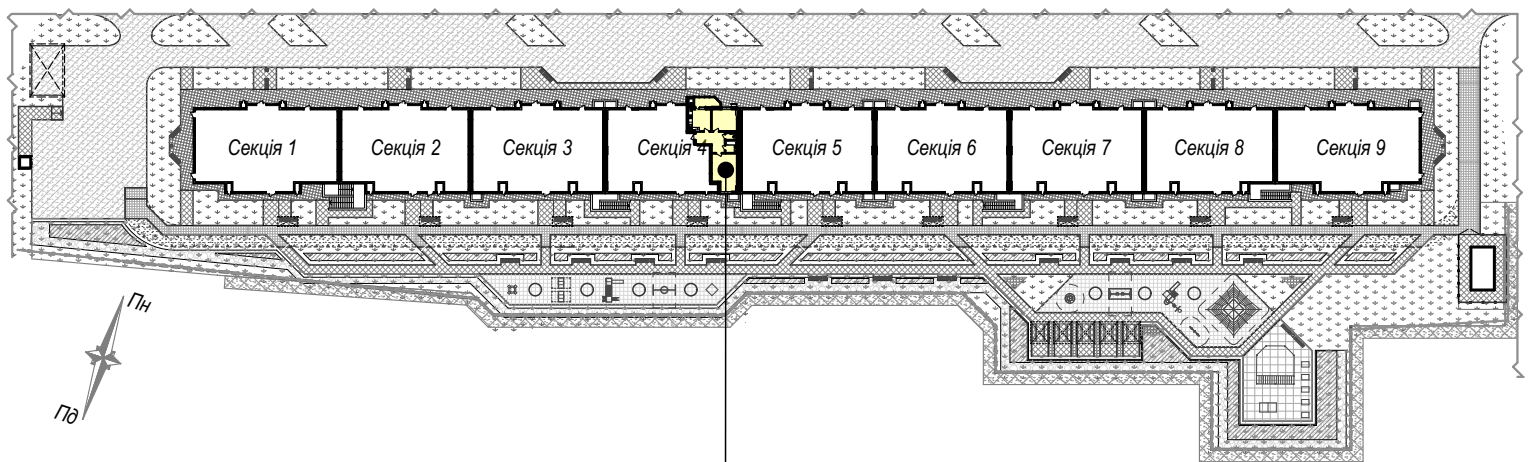

майбутній об'єкт нерухомості - кв.№105  
розміщений на 5 поверсі секції 4

Покупець:

Продавець:  
ТОВ "СОЛАР ПОЛТАВА"

В.В. ДОБРЕЛЯ

Додаток №2 до Договору купівлі-продажу  
 об'єкта нерухомості (перший продаж)  
 №ЮТ1А-105/1 від "\_\_\_" \_\_\_\_\_ 2025 р.  
 (графічне зображення схеми будівельного  
 плану МОН)

Графічне зображення схеми будівельного плану МОН - №105

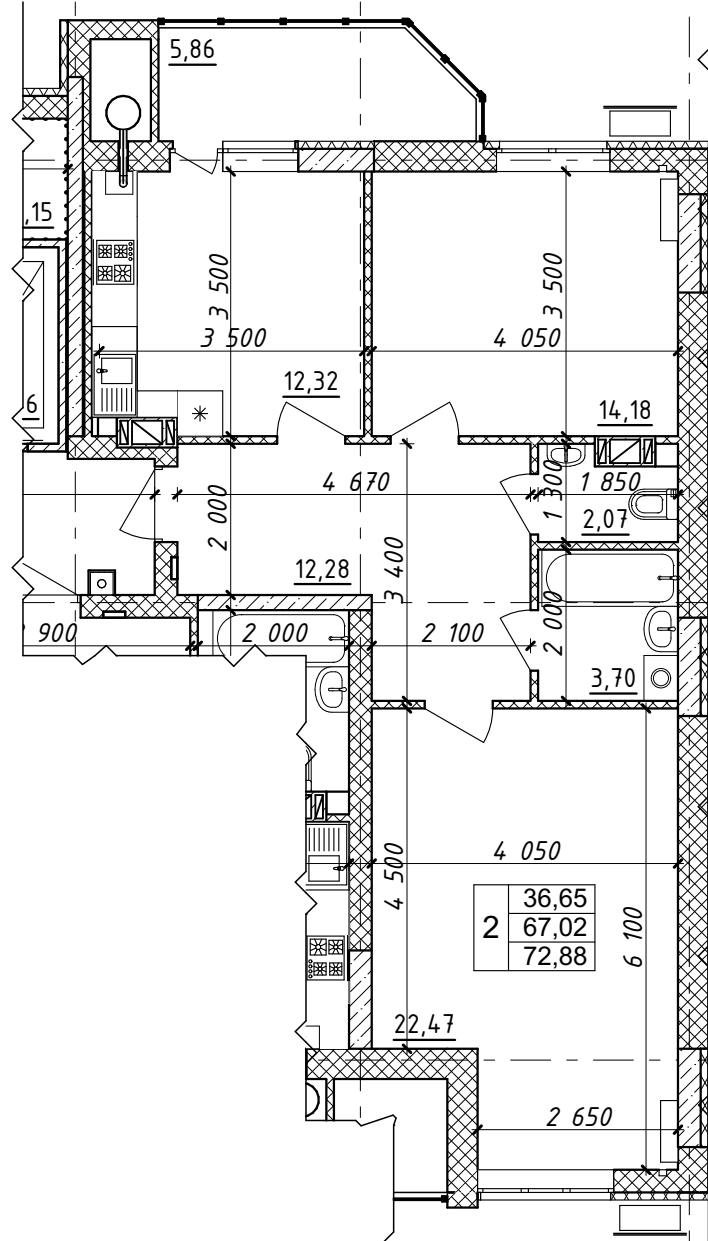

Характеристика квартири:

Передпокій - 12,28 м <sup>2</sup>	Житлова площа квартири - 36,65 м <sup>2</sup>
Кухня - 12,32 м <sup>2</sup>	Загальна площа квартири - 72,88 м <sup>2</sup>
Загальна кімната - 22,47 м <sup>2</sup>	
Спальня - 14,18 м <sup>2</sup>	
С/в - 5,77 м <sup>2</sup>	

Покупець:

Продавець:  
 ТОВ "СОЛАР ПОЛТАВА"

В.В. ДОБРЕЛЯ

Схема розміщення МОН - №105 на поверсі

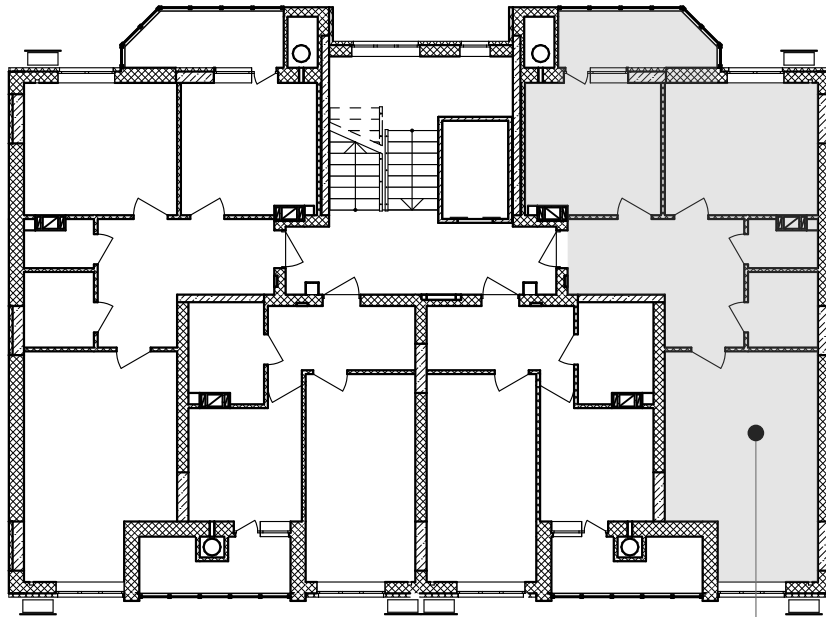

кв. №105  
5-й поверх

Покупець:

Продавець:  
ТОВ "СОЛАР ПОЛТАВА"

В.В. ДОБРЕЛЯ

Додаток №1 до Договору купівлі-продажу  
об'єкта нерухомості (перший продаж)  
№ЮТ1А-106/1 від "\_\_\_" \_\_\_\_\_ 2025 р.  
(графічне зображення розташування  
неподільного об'єкта незавершеного  
будівництва на генеральному плані об'єкта  
будівництва)

Генеральний план

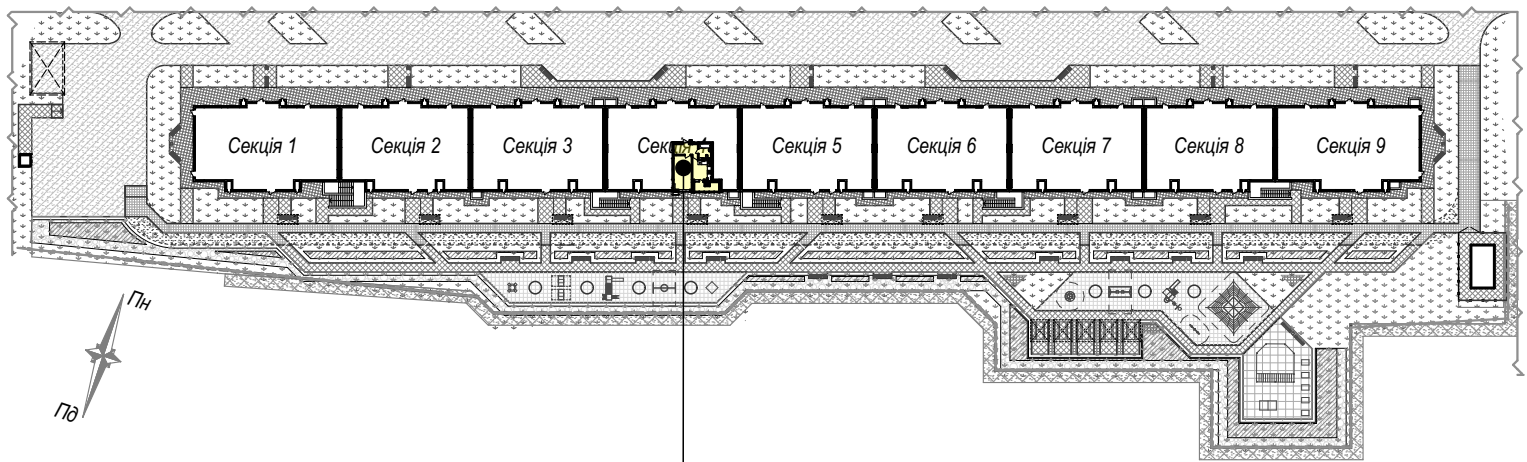

майбутній об'єкт нерухомості - кв.№106  
розміщений на 5 поверсі секції 4

Покупець:

Продавець:  
ТОВ "СОЛАР ПОЛТАВА"

В.В. ДОБРЕЛЯ

Додаток №2 до Договору купівлі-продажу  
об'єкта нерухомості (перший продаж)  
№ЮТ1А-106/1 від "\_\_\_" \_\_\_\_\_ 2025 р.  
(графічне зображення схеми будівельного  
плану МОН)

Графічне зображення схеми будівельного плану МОН - №106

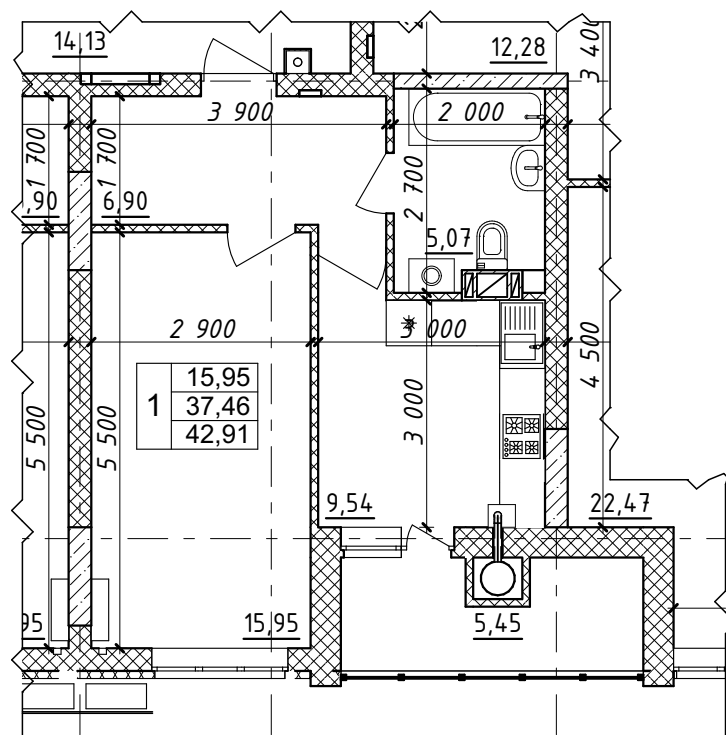

Характеристика квартири:

Передпокій - 6,90 м<sup>2</sup>

Кухня - 9,54 м<sup>2</sup>

Загальна кімната - 15,95 м<sup>2</sup>

С/в - 5,07 м<sup>2</sup>

Житлова площа

квартири - 36,65 м<sup>2</sup>

Загальна площа

квартири - 72,88 м<sup>2</sup>

Покупець:

Продавець:

ТОВ "СОЛАР ПОЛТАВА"

В.В. ДОБРЕЛЯ

Схема розміщення МОН - №106 на поверсі

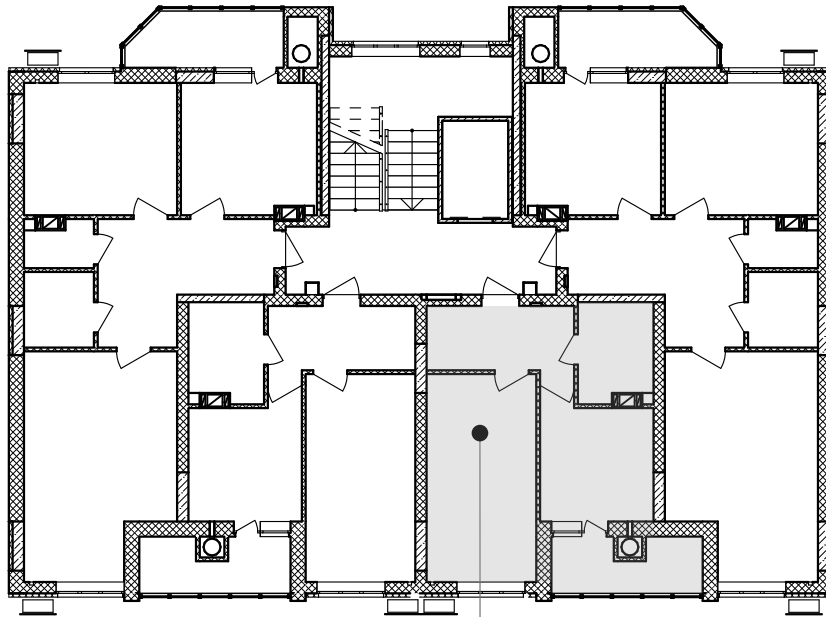

кв.№106  
5-й поверх

Покупець:

Продавець:  
ТОВ "СОЛАР ПОЛТАВА"

В.В. ДОБРЕЛЯ

Додаток №1 до Договору купівлі-продажу  
об'єкта нерухомості (перший продаж)  
№ЮТ1А-107/1 від "\_\_\_" \_\_\_\_\_ 2025 р.  
(графічне зображення розташування  
неподільного об'єкта незавершеного  
будівництва на генеральному плані об'єкта  
будівництва)

Генеральний план

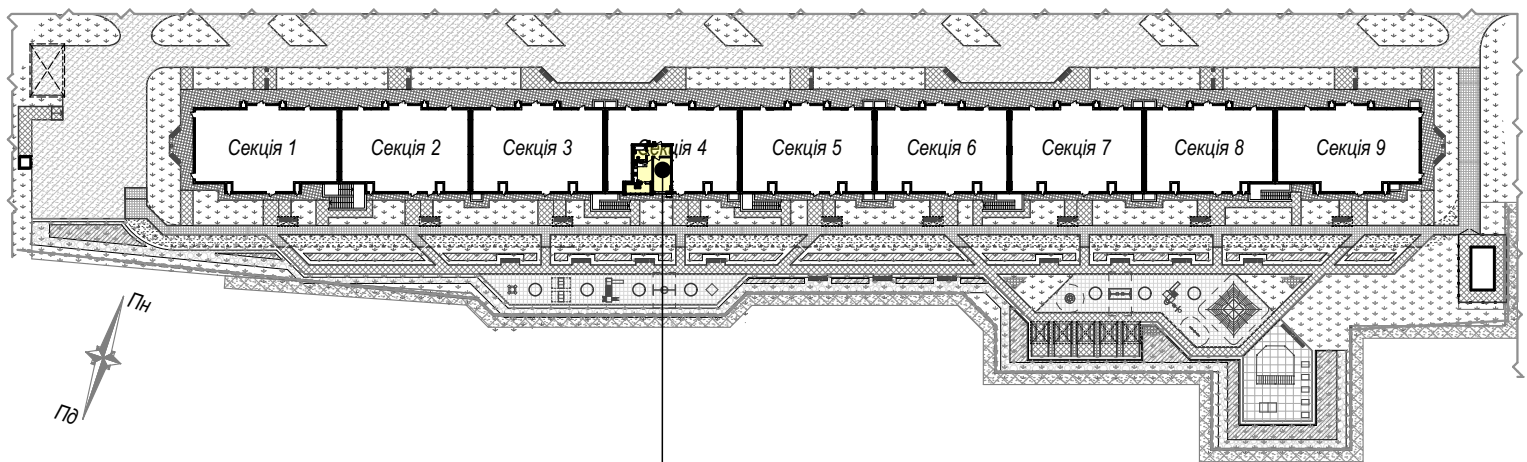

майбутній об'єкт нерухомості - кв.№107  
розміщений на 5 поверсі секції 4

Покупець:

Продавець:  
ТОВ "СОЛАР ПОЛТАВА"

В.В. ДОБРЕЛЯ

Графічне зображення схеми будівельного плану МОН - №107

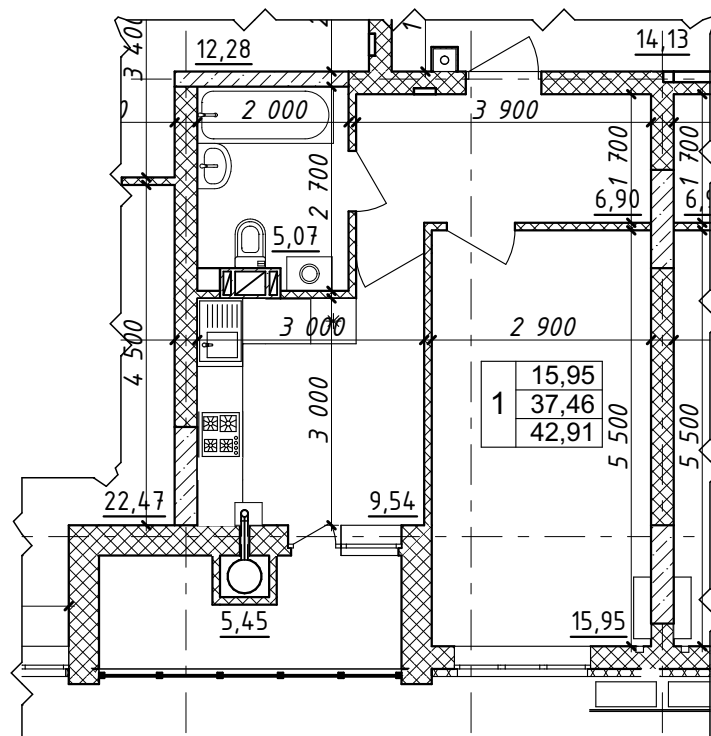

Характеристика квартири:

Передпокій - 6,90 м<sup>2</sup>

Кухня - 9,54 м<sup>2</sup>

Загальна кімната - 15,95 м<sup>2</sup>

С/в - 5,07 м<sup>2</sup>

Житлова площа

квартири - 15,95 м<sup>2</sup>

Загальна площа

квартири - 42,91 м<sup>2</sup>

Покупець:

Продавець:

ТОВ "СОЛАР ПОЛТАВА"

В.В. ДОБРЕЛЯ

Схема розміщення МОН - №107 на поверсі

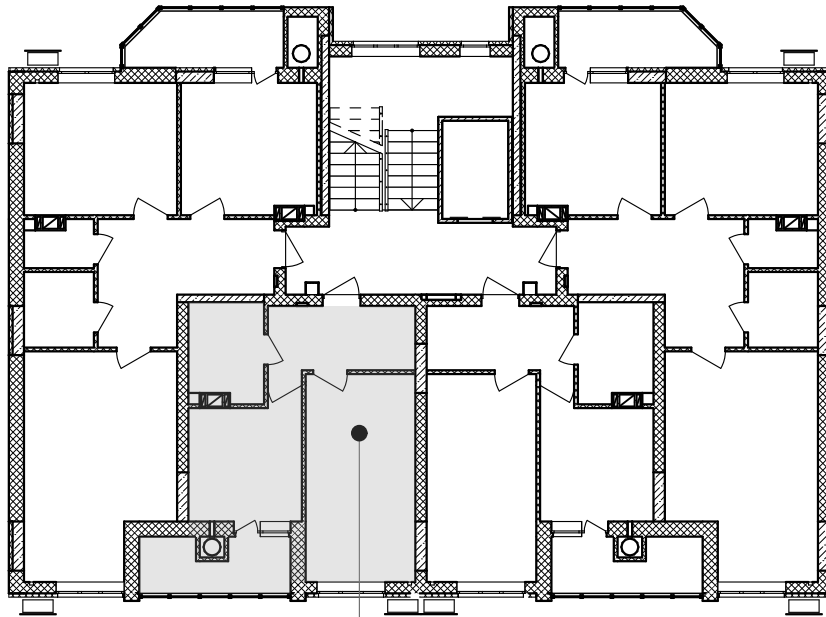

кв. №107  
5-й поверх

Покупець:

Продавець:  
ТОВ "СОЛАР ПОЛТАВА"

В.В. ДОБРЕЛЯ

Додаток №1 до Договору купівлі-продажу  
об'єкта нерухомості (перший продаж)  
№ЮТ1А-108/1 від "\_\_\_" \_\_\_\_\_ 2025 р.  
(графічне зображення розташування  
неподільного об'єкта незавершеного  
будівництва на генеральному плані об'єкта  
будівництва)

Генеральний план

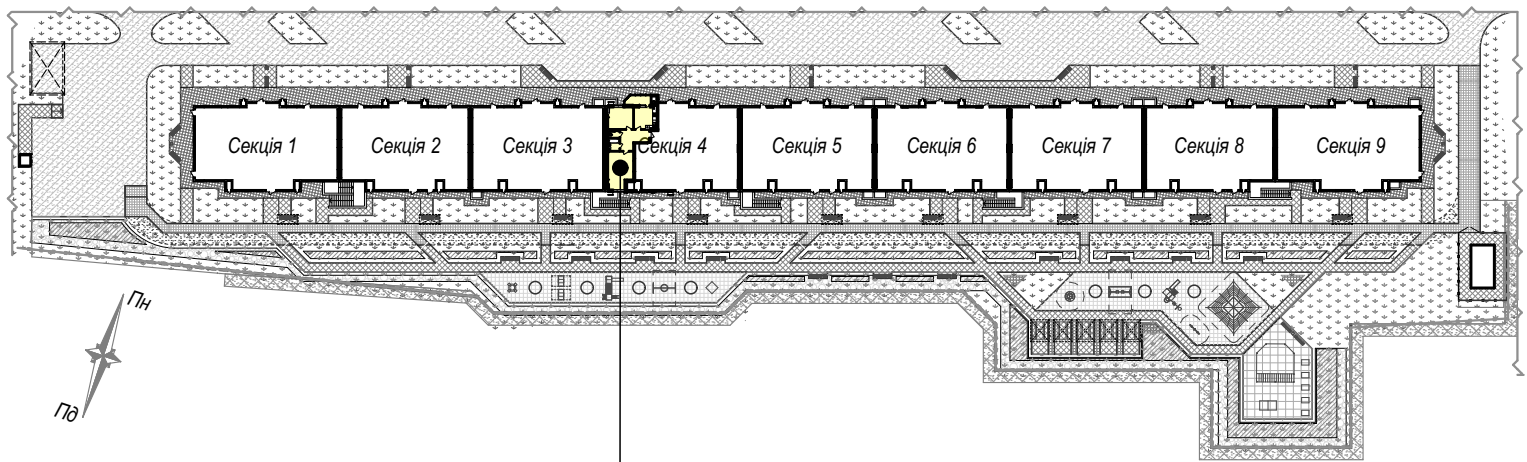

майбутній об'єкт нерухомості - кв.№108  
розміщений на 5 поверсі секції 4

Покупець:

Продавець:  
ТОВ "СОЛАР ПОЛТАВА"

В.В. ДОБРЕЛЯ

Графічне зображення схеми будівельного плану МОН - №108

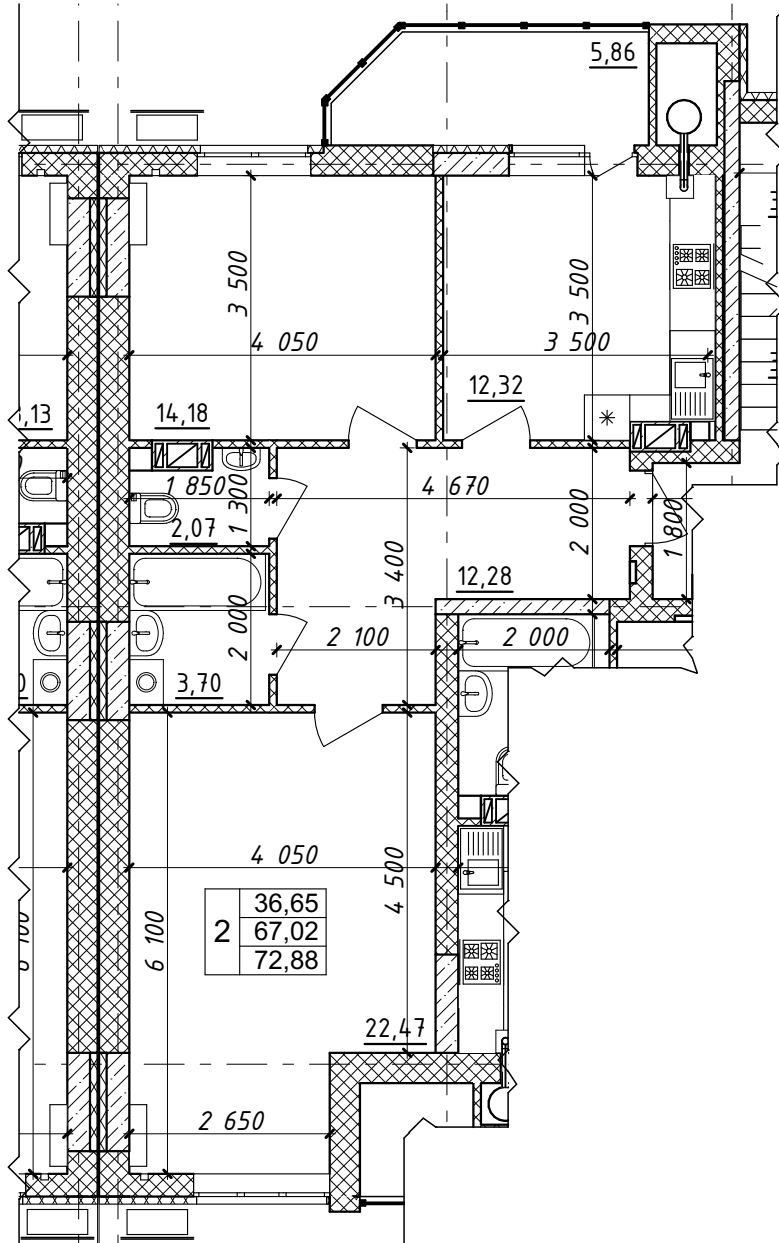

Характеристика квартири:

- |   |  |
|---|--|
| Передпокій - 12,28 м <sup>2</sup>       | Житлова площа квартири - 36,65 м <sup>2</sup>  |
| Кухня - 12,32 м <sup>2</sup>            | Загальна площа квартири - 72,88 м <sup>2</sup> |
| Загальна кімната - 22,47 м <sup>2</sup> |  |
| Спальня - 14,18 м <sup>2</sup>          |  |
| С/в - 5,77 м <sup>2</sup>               |  |

Покупець:

Продавець:  
 ТОВ "СОЛАР ПОЛТАВА"

В.В. ДОБРЕЛЯ

Схема розміщення МОН - №108 на поверсі

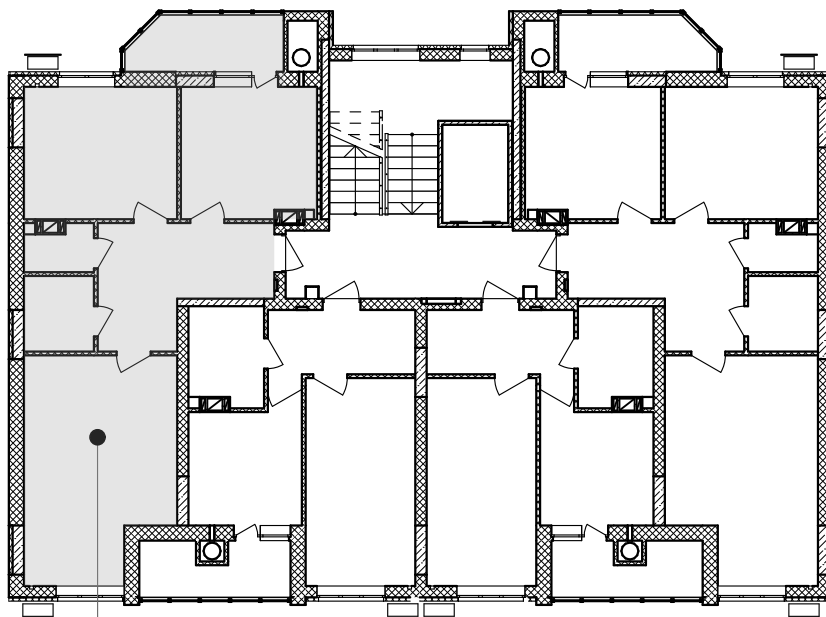

кв. №108  
5-й поверх

Покупець:

Продавець:  
ТОВ "СОЛАР ПОЛТАВА"

В.В. ДОБРЕЛЯ

Додаток №1 до Договору купівлі-продажу  
об'єкта нерухомості (перший продаж)  
№ЮТ1А-109/1 від "\_\_\_" \_\_\_\_\_ 2025 р.  
(графічне зображення розташування  
неподільного об'єкта незавершеного  
будівництва на генеральному плані об'єкта  
будівництва)

Генеральний план

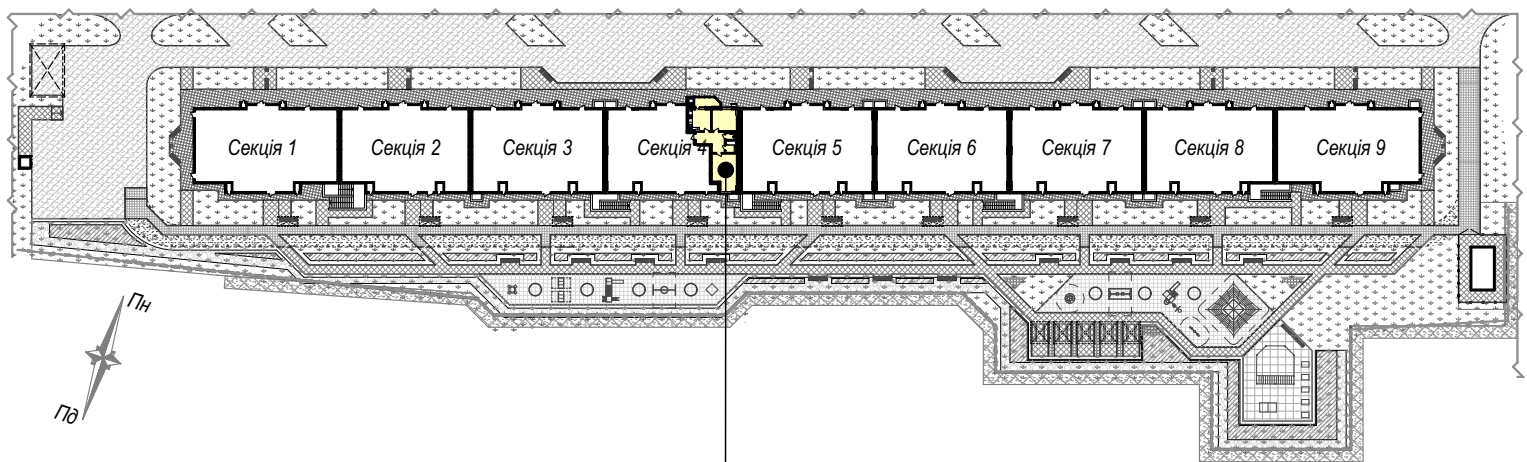

майбутній об'єкт нерухомості - кв.№109  
розміщений на 6 поверсі секції 4

Покупець:

Продавець:  
ТОВ "СОЛАР ПОЛТАВА"

В.В. ДОБРЕЛЯ

Графічне зображення схеми будівельного плану МОН - №109

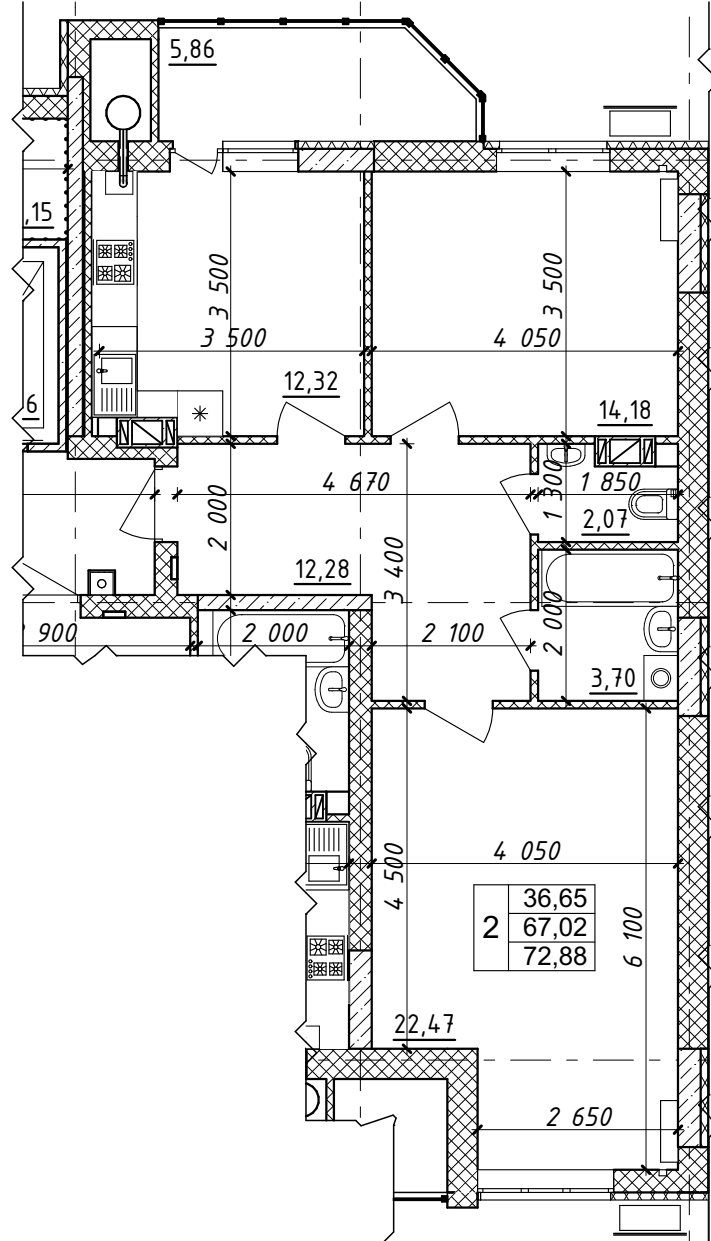

Характеристика квартири:

Передпокій - 12,28 м <sup>2</sup>	Житлова площа квартири - 36,65 м <sup>2</sup>
Кухня - 12,32 м <sup>2</sup>	Загальна площа квартири - 72,88 м <sup>2</sup>
Загальна кімната - 22,47 м <sup>2</sup>	
Спальня - 14,18 м <sup>2</sup>	
С/в - 5,77 м <sup>2</sup>	

Покупець:

Продавець:  
 ТОВ "СОЛАР ПОЛТАВА"

В.В. ДОБРЕЛЯ

Схема розміщення МОН - №109 на поверсі

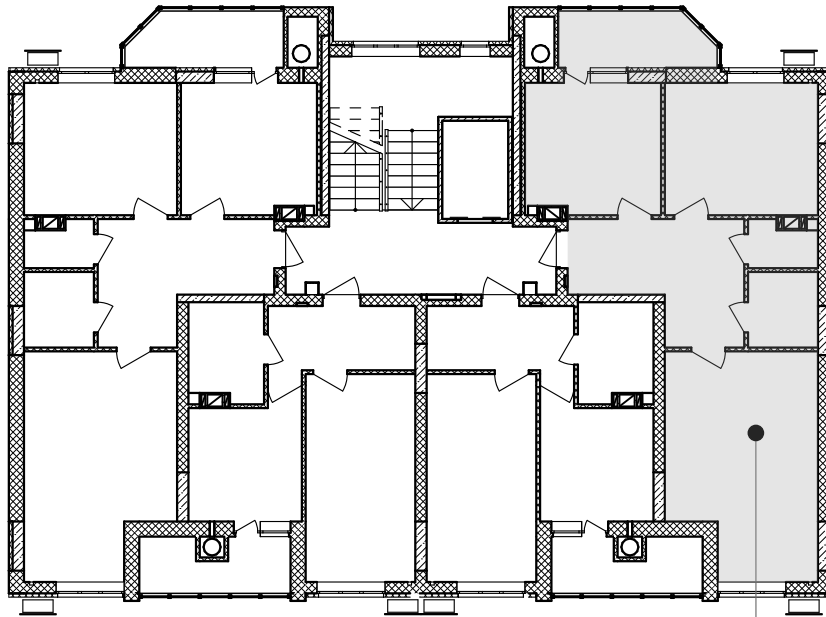

кв. №109  
6-й поверх

Покупець:

Продавець:  
ТОВ "СОЛАР ПОЛТАВА"

В.В. ДОБРЕЛЯ

Додаток №1 до Договору купівлі-продажу  
об'єкта нерухомості (перший продаж)  
№ЮТ1А-110/1 від "\_\_\_" \_\_\_\_\_ 2025 р.  
(графічне зображення розташування  
неподільного об'єкта незавершеного  
будівництва на генеральному плані об'єкта  
будівництва)

Генеральний план

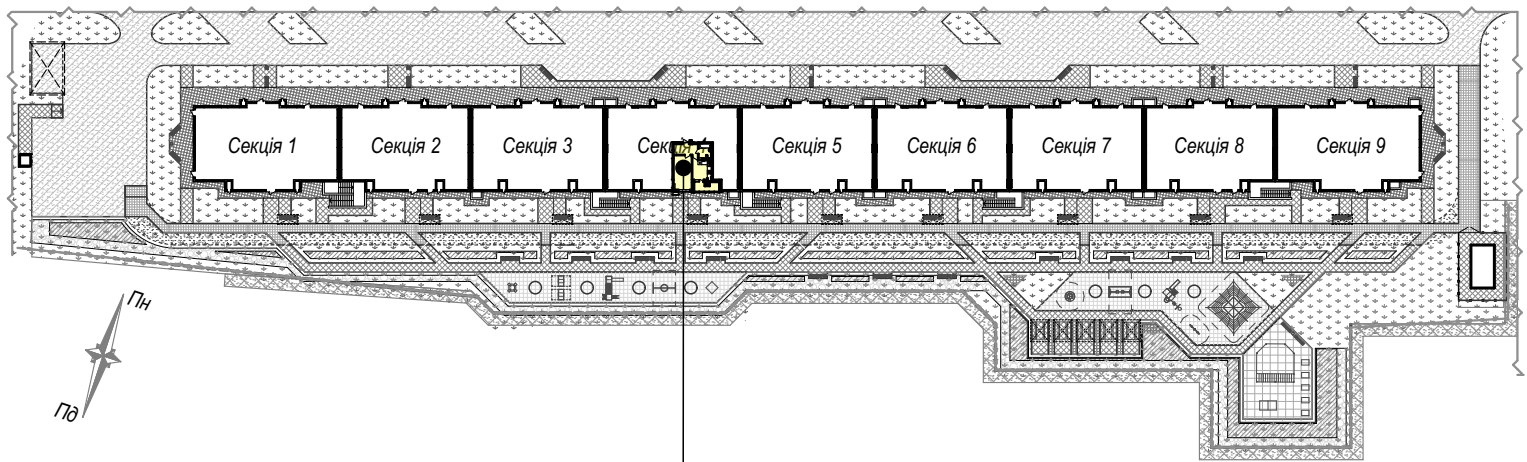

майбутній об'єкт нерухомості - кв.№110  
розміщений на 6 поверсі секції 4

Покупець:

Продавець:  
ТОВ "СОЛАР ПОЛТАВА"

В.В. ДОБРЕЛЯ

Додаток №2 до Договору купівлі-продажу  
об'єкта нерухомості (перший продаж)  
№ЮТ1А-110/1 від "\_\_\_" \_\_\_\_\_ 2025 р.  
(графічне зображення схеми будівельного  
плану МОН)

Графічне зображення схеми будівельного плану МОН - №110

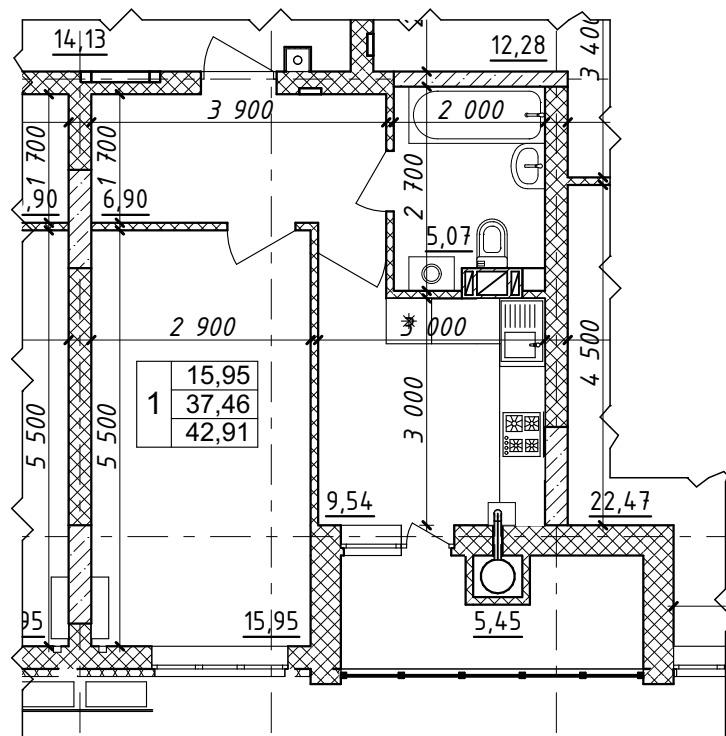

Характеристика квартири:

Передпокій - 6,90 м<sup>2</sup>

Кухня - 9,54 м<sup>2</sup>

Загальна кімната - 15,95 м<sup>2</sup>

С/в - 5,07 м<sup>2</sup>

Житлова площа

квартири - 36,65 м<sup>2</sup>

Загальна площа

квартири - 72,88 м<sup>2</sup>

Покупець:

Продавець:

ТОВ "СОЛАР ПОЛТАВА"

В.В. ДОБРЕЛЯ

Схема розміщення МОН - №110 на поверсі

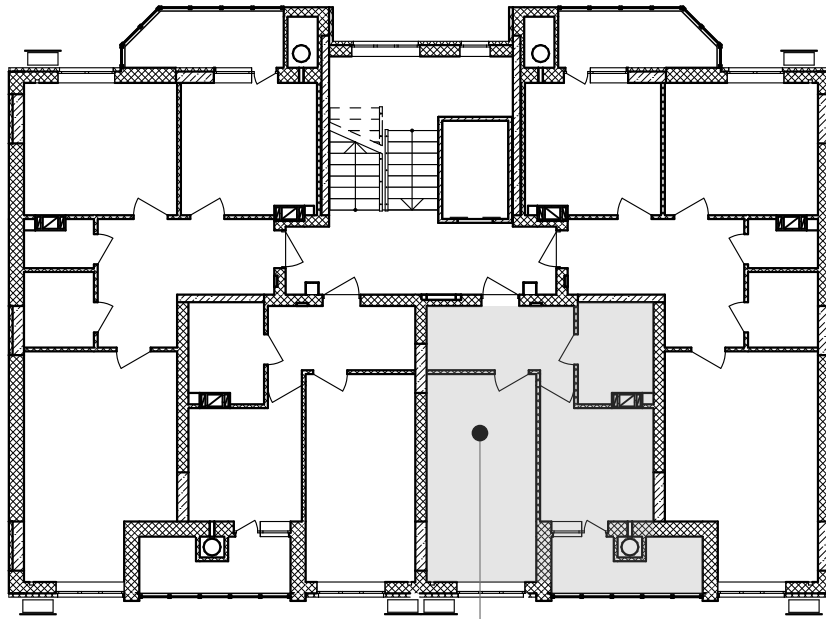

кв.№110  
6-й поверх

Покупець:

Продавець:  
ТОВ "СОЛАР ПОЛТАВА"

В.В. ДОБРЕЛЯ

Додаток №1 до Договору купівлі-продажу  
об'єкта нерухомості (перший продаж)  
№ЮТ1А-111/1 від "\_\_\_" \_\_\_\_\_ 2025 р.  
(графічне зображення розташування  
неподільного об'єкта незавершеного  
будівництва на генеральному плані об'єкта  
будівництва)

Генеральний план

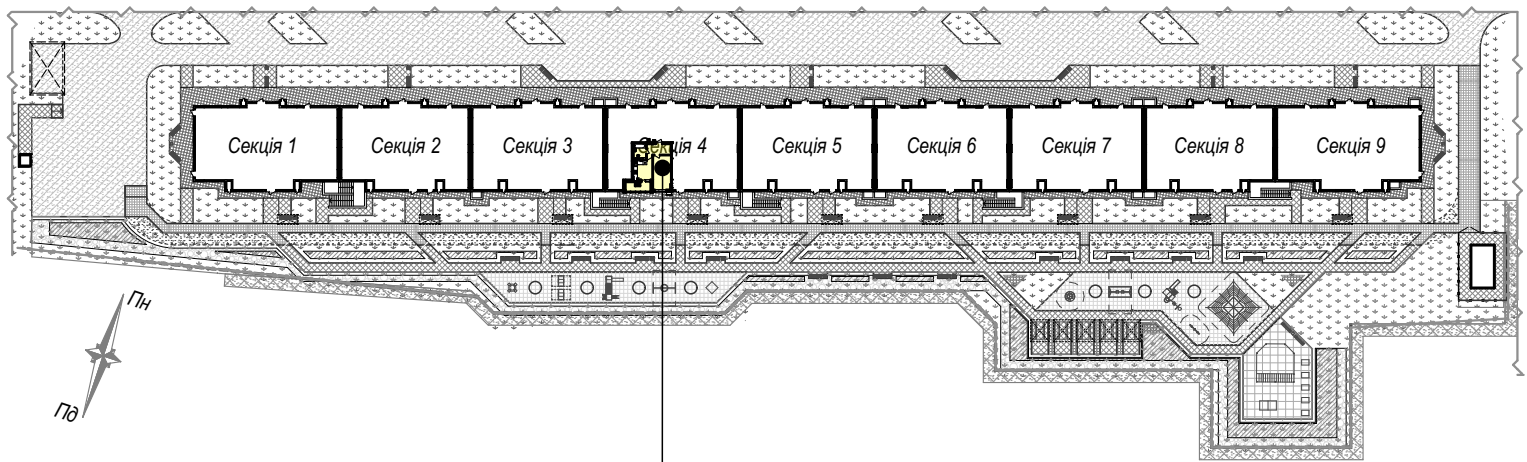

майбутній об'єкт нерухомості - кв.№111  
розміщений на 6 поверсі секції 4

Покупець:

Продавець:  
ТОВ "СОЛАР ПОЛТАВА"

В.В. ДОБРЕЛЯ

Графічне зображення схеми будівельного плану МОН - №111

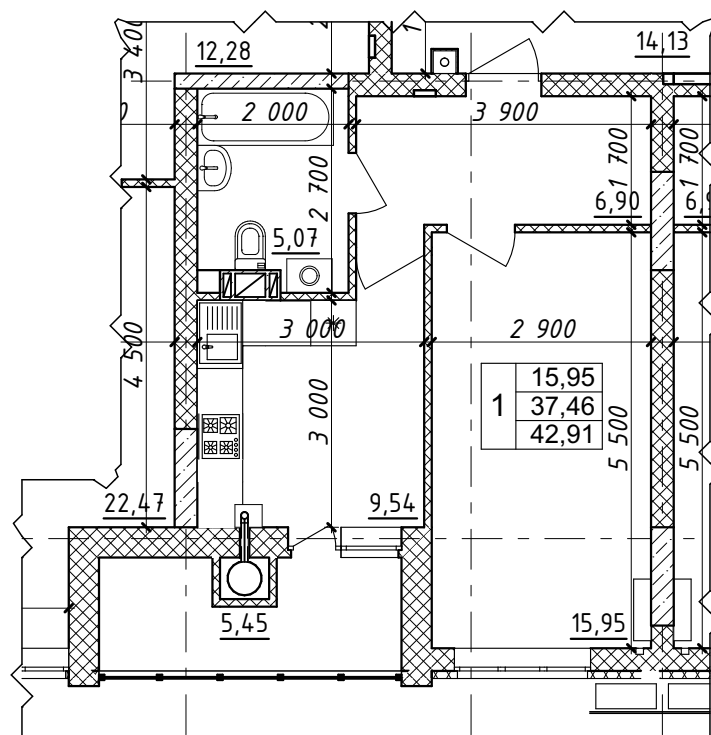

Характеристика квартири:

Передпокій - 6,90 м <sup>2</sup>	Житлова площа квартири - 15,95 м <sup>2</sup>
Кухня - 9,54 м <sup>2</sup>	Загальна площа квартири - 42,91 м <sup>2</sup>
Загальна кімната - 15,95 м <sup>2</sup>	
С/в - 5,07 м <sup>2</sup>	

Покупець:

Продавець:  
ТОВ "СОЛАР ПОЛТАВА"

В.В. ДОБРЕЛЯ

Схема розміщення МОН - №111 на поверсі

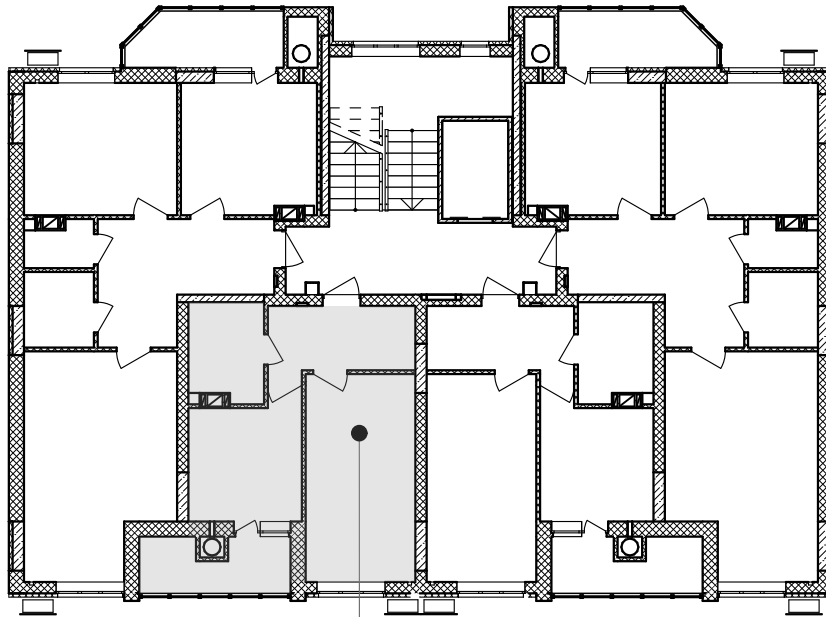

кв. №111  
6-й поверх

Покупець:

Продавець:  
ТОВ "СОЛАР ПОЛТАВА"

В.В. ДОБРЕЛЯ

Додаток №1 до Договору купівлі-продажу  
об'єкта нерухомості (перший продаж)  
№ЮТ1А-120/1 від "\_\_\_" \_\_\_\_\_ 2025 р.  
(графічне зображення розташування  
неподільного об'єкта незавершеного  
будівництва на генеральному плані об'єкта  
будівництва)

Генеральний план

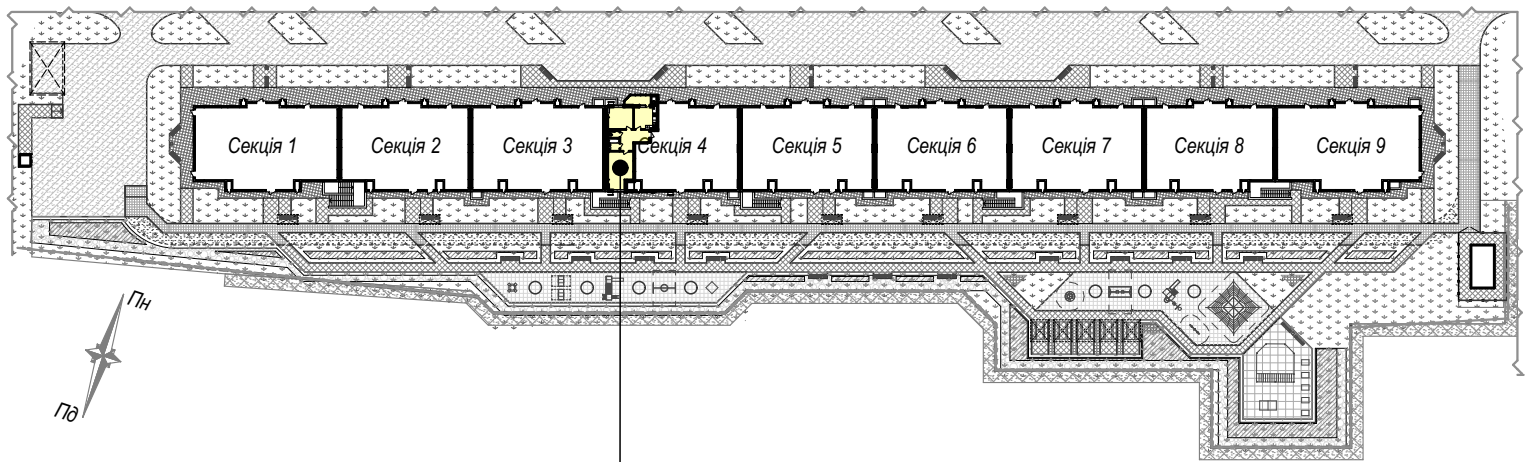

майбутній об'єкт нерухомості - кв.№120  
розміщений на 8 поверсі секції 4

Покупець:

Продавець:  
ТОВ "СОЛАР ПОЛТАВА"

В.В. ДОБРЕЛЯ

Графічне зображення схеми будівельного плану МОН - №120

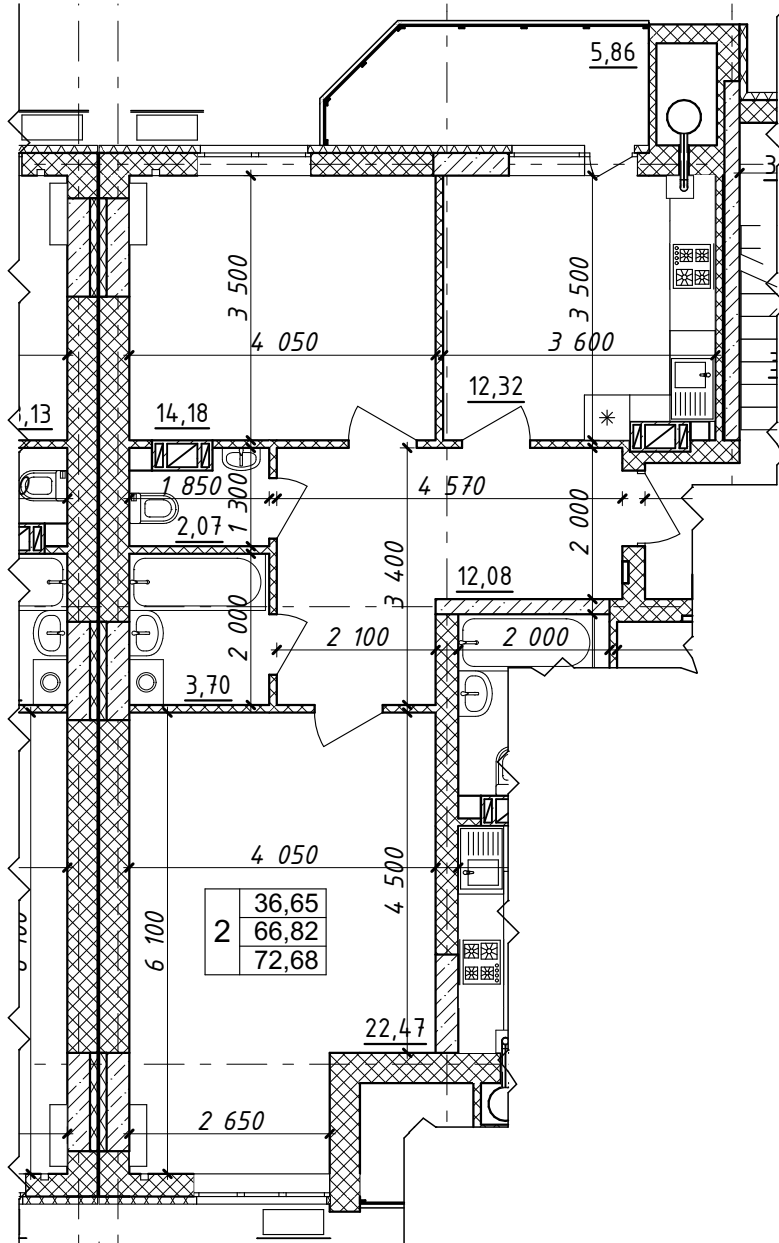

Характеристика квартири:

Передпокій - 12,08 м <sup>2</sup>	Житлова площа квартири - 36,65 м <sup>2</sup>
Кухня - 12,32 м <sup>2</sup>	Загальна площа квартири - 72,68 м <sup>2</sup>
Загальна кімната - 22,47 м <sup>2</sup>	
Спальня - 14,18 м <sup>2</sup>	
С/в - 5,77 м <sup>2</sup>	

Покупець:

Продавець:  
ТОВ "СОЛАР ПОЛТАВА"

В.В. ДОБРЕЛЯ

Схема розміщення МОН - №120 на поверсі

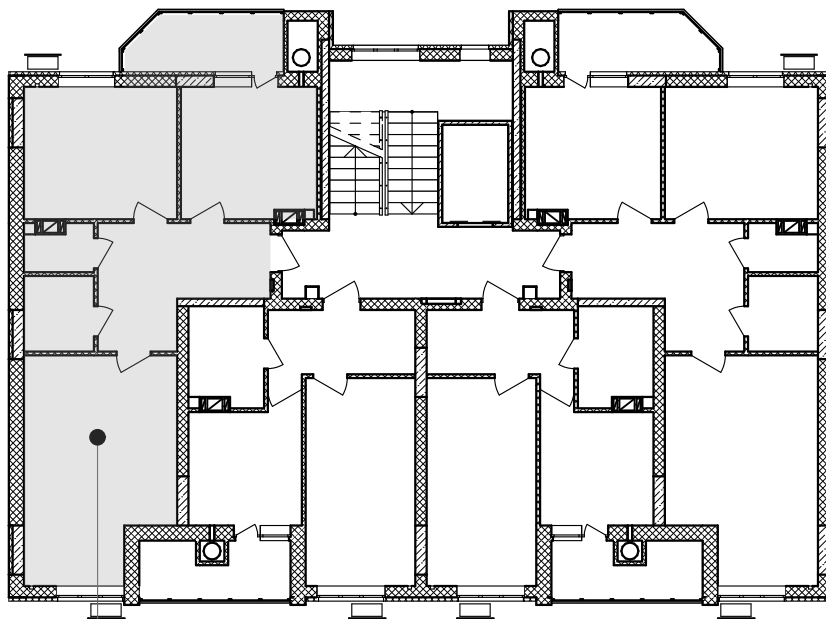

кв.№120  
8-й поверх

Покупець:

Продавець:  
ТОВ "СОЛАР ПОЛТАВА"

В.В. ДОБРЕЛЯ

Додаток №1 до Договору купівлі-продажу  
об'єкта нерухомості (перший продаж)  
№ЮТ1А-121/1 від "\_\_\_" \_\_\_\_\_ 2025 р.  
(графічне зображення розташування  
неподільного об'єкта незавершеного  
будівництва на генеральному плані об'єкта  
будівництва)

Генеральний план

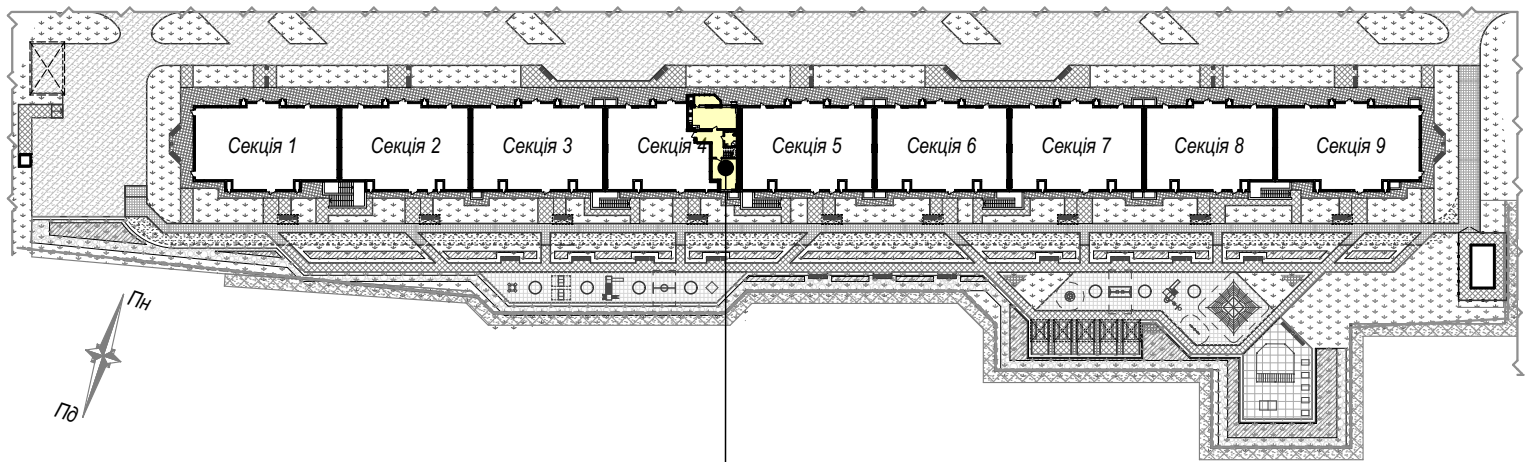

майбутній об'єкт нерухомості - кв.№121  
розміщений на 9/10 поверсі секції 4

Покупець:

Продавець:  
ТОВ "СОЛАР ПОЛТАВА"

В.В. ДОБРЕЛЯ

Графічне зображення схеми будівельного плану МОН - №121

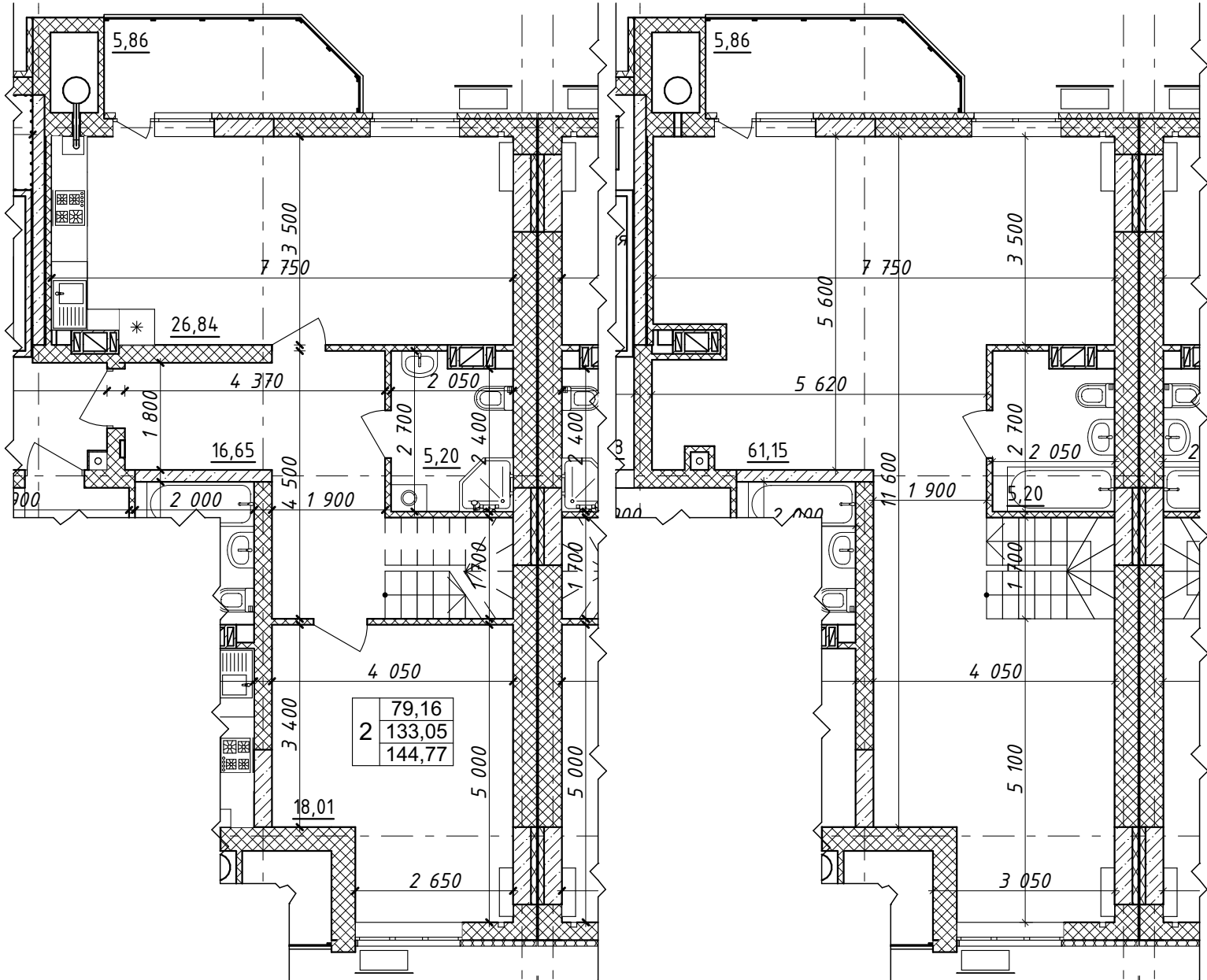

Характеристика квартири:

Передпокій - 16,65 м<sup>2</sup>  
 Кухня - 26,84 м<sup>2</sup>  
 Загальна кімната - 61,15 м<sup>2</sup>  
 Спальня - 18,01 м<sup>2</sup>  
 С/в - 10,40 м<sup>2</sup>

Житлова площа  
 квартири - 79,16 м<sup>2</sup>  
 Загальна площа  
 квартири - 144,77 м<sup>2</sup>

Покупець:

Продавець:  
 ТОВ "СОЛАР ПОЛТАВА"

В.В. ДОБРЕЛЯ

Схема розміщення МОН - №121 на поверсі

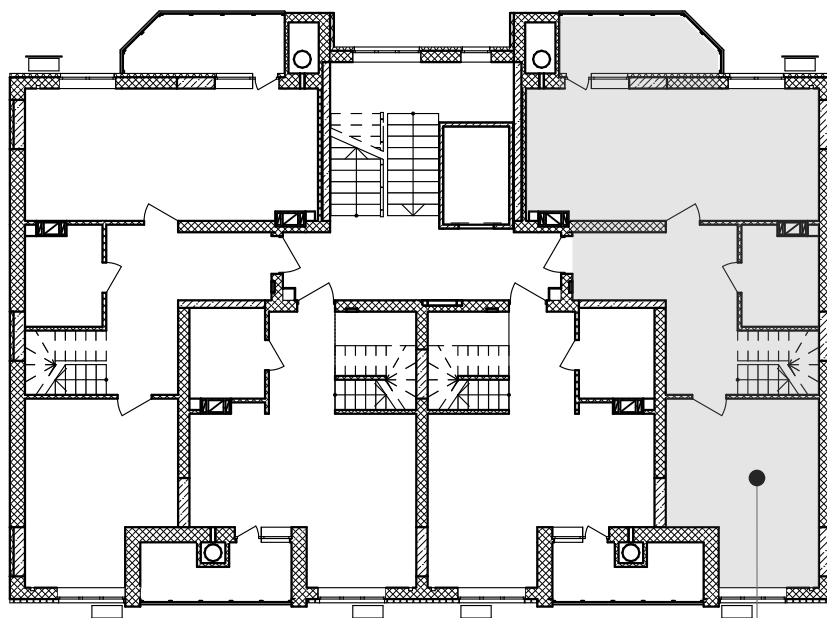

кв.№121  
9-й поверх

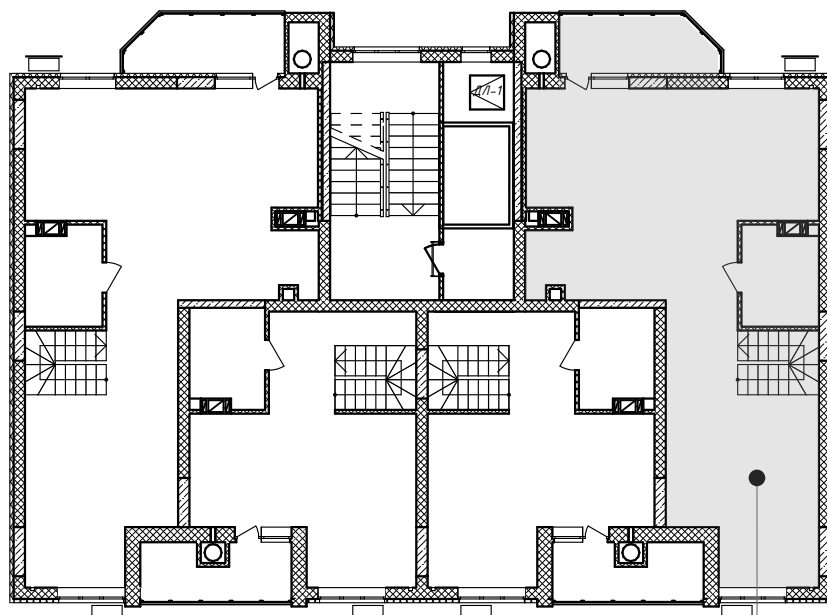

кв.№121  
10-й поверх

Покупець:

Продавець:  
ТОВ "СОЛАР ПОЛТАВА"

В.В. ДОБРЕЛЯ

Додаток №1 до Договору купівлі-продажу  
об'єкта нерухомості (перший продаж)  
№ЮТ1А-122/1 від "\_\_\_" \_\_\_\_\_ 2025 р.  
(графічне зображення розташування  
неподільного об'єкта незавершеного  
будівництва на генеральному плані об'єкта  
будівництва)

Генеральний план

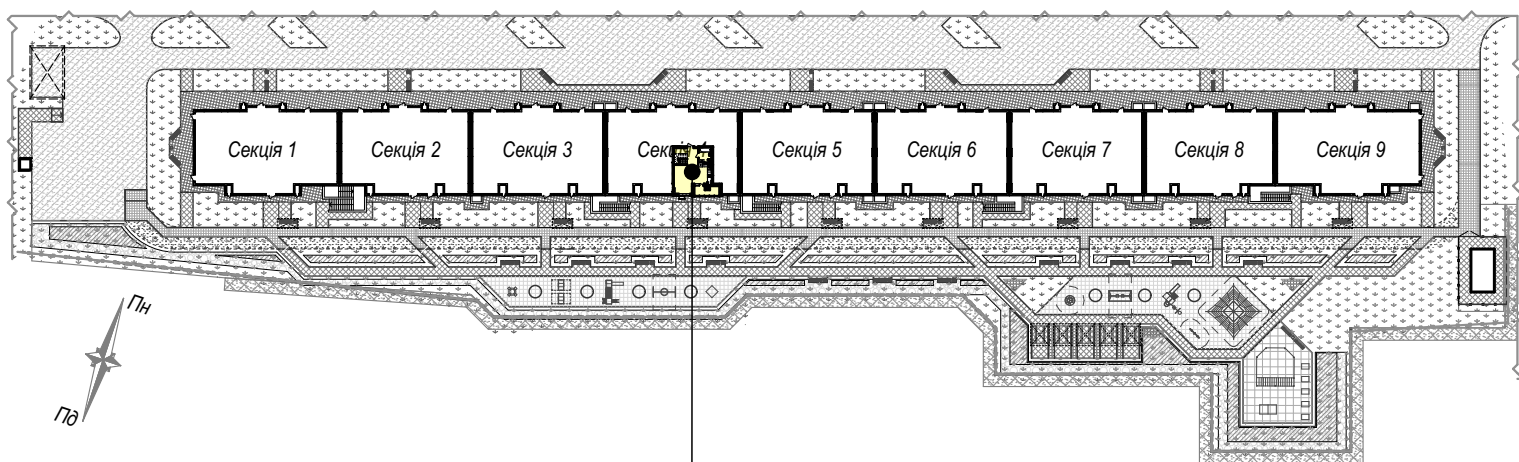

майбутній об'єкт нерухомості - кв.№122  
розміщений на 9/10 поверсі секції 4

Покупець:

Продавець:  
ТОВ "СОЛАР ПОЛТАВА"

В.В. ДОБРЕЛЯ

Додаток №2 до Договору купівлі-продажу  
об'єкта нерухомості (перший продаж)  
№ЮТ1А-122/1 від "\_\_\_" \_\_\_\_\_ 2025 р.  
(графічне зображення схеми будівельного  
плану МОН)

Графічне зображення схеми будівельного плану МОН - №122

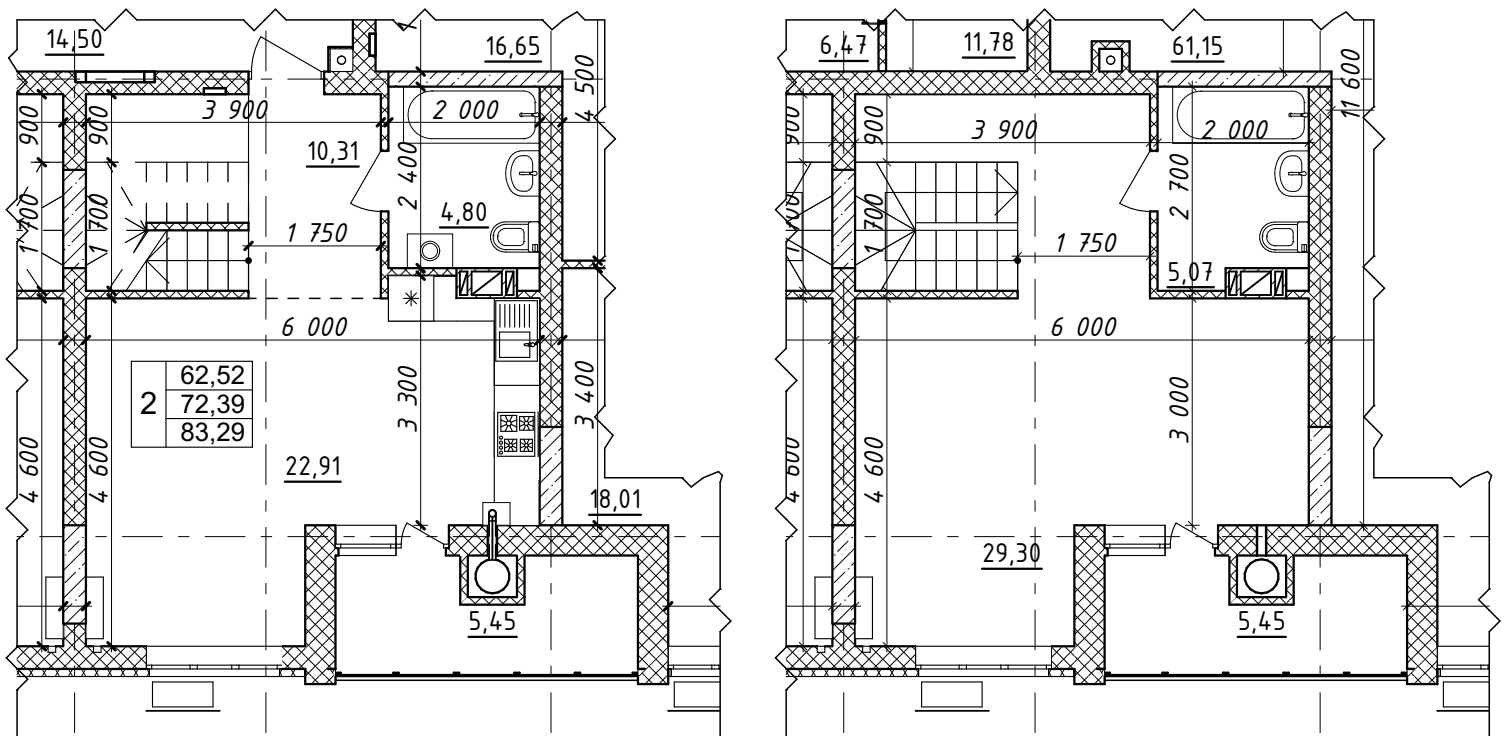

Характеристика квартири:

Передпокій - 10,31 м<sup>2</sup>

Кухня - 22,91 м<sup>2</sup>

Загальна кімната - 29,30 м<sup>2</sup>

С/в - 9,87 м<sup>2</sup>

Житлова площа

квартири - 62,52 м<sup>2</sup>

Загальна площа

квартири - 83,29 м<sup>2</sup>

Покупець:

Продавець:

ТОВ "СОЛАР ПОЛТАВА"

В.В. ДОБРЕЛЯ

Схема розміщення МОН - №122 на поверсі

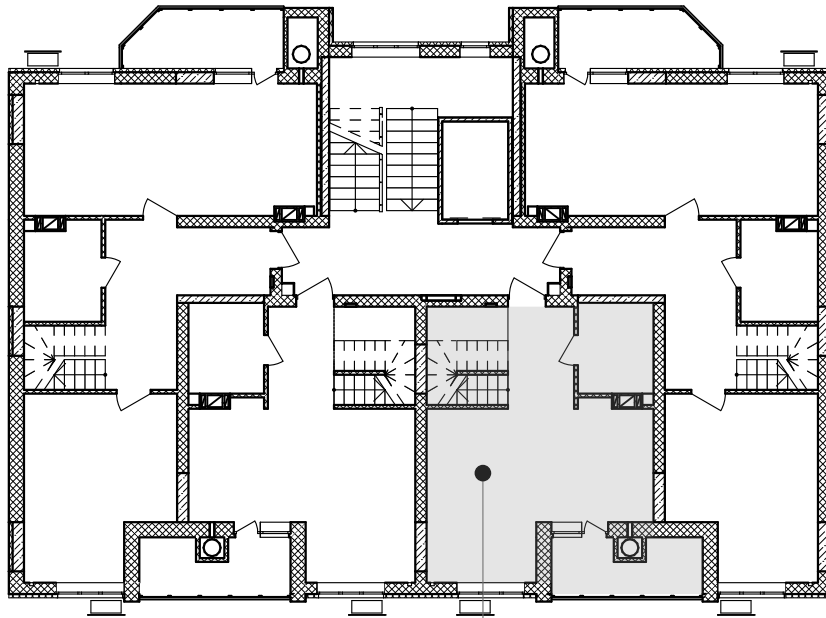

кв.№122  
9-й поверх

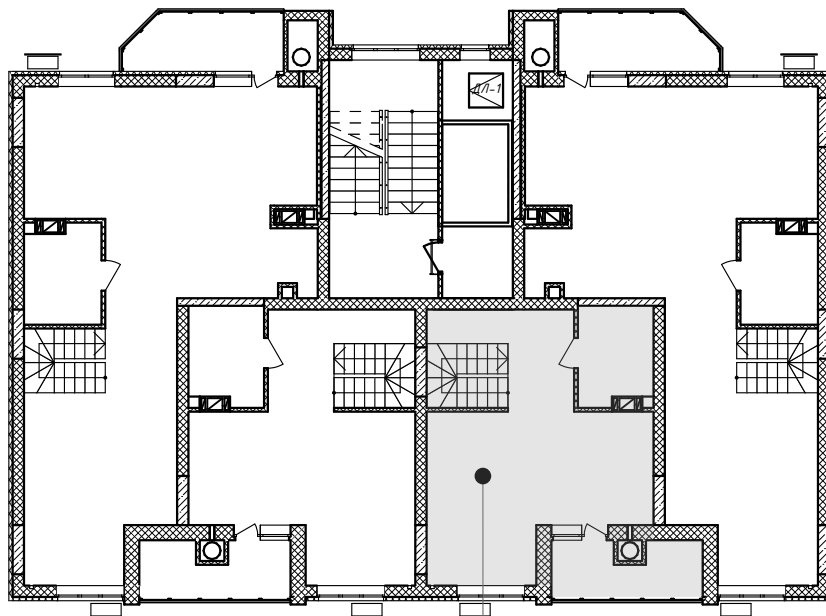

кв.№122  
10-й поверх

Покупець:

Продавець:  
ТОВ "СОЛАР ПОЛТАВА"

В.В. ДОБРЕЛЯ

Додаток №1 до Договору купівлі-продажу  
об'єкта нерухомості (перший продаж)  
№ЮТ1А-123/1 від "\_\_\_" \_\_\_\_\_ 2025 р.  
(графічне зображення розташування  
неподільного об'єкта незавершеного  
будівництва на генеральному плані об'єкта  
будівництва)

Генеральний план

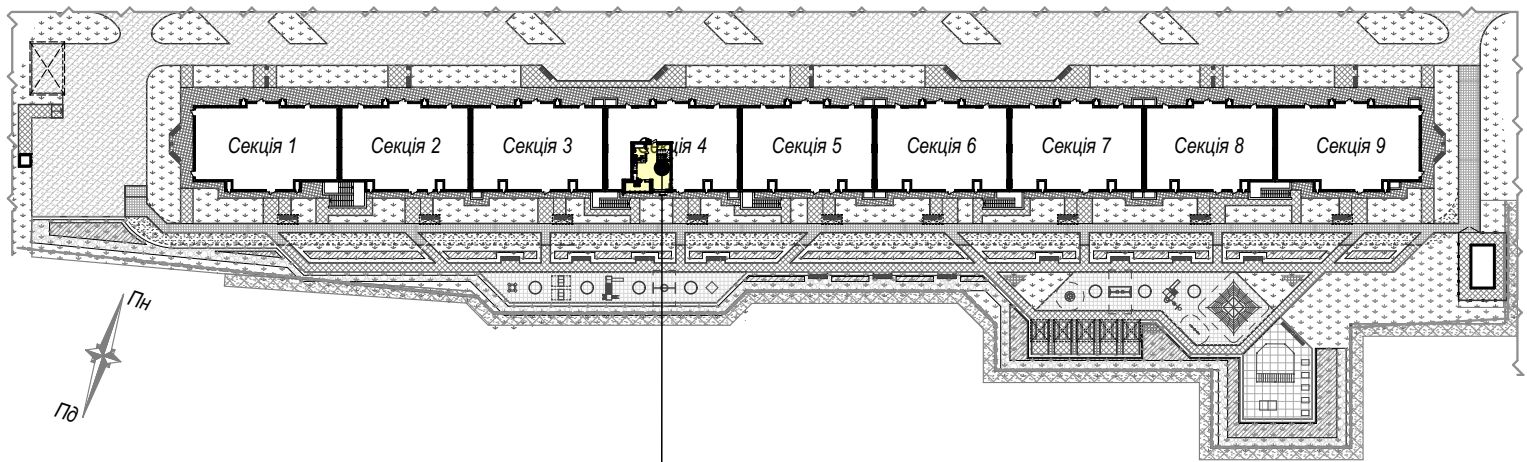

майбутній об'єкт нерухомості - кв.№123  
розміщений на 9/10 поверсі секції 4

Покупець:

Продавець:  
ТОВ "СОЛАР ПОЛТАВА"

В.В. ДОБРЕЛЯ

Додаток №2 до Договору купівлі-продажу  
об'єкта нерухомості (перший продаж)  
№ЮТ1А-123/1 від "\_\_\_" \_\_\_\_\_ 2025 р.  
(графічне зображення схеми будівельного  
плану МОН)

Графічне зображення схеми будівельного плану МОН - №123

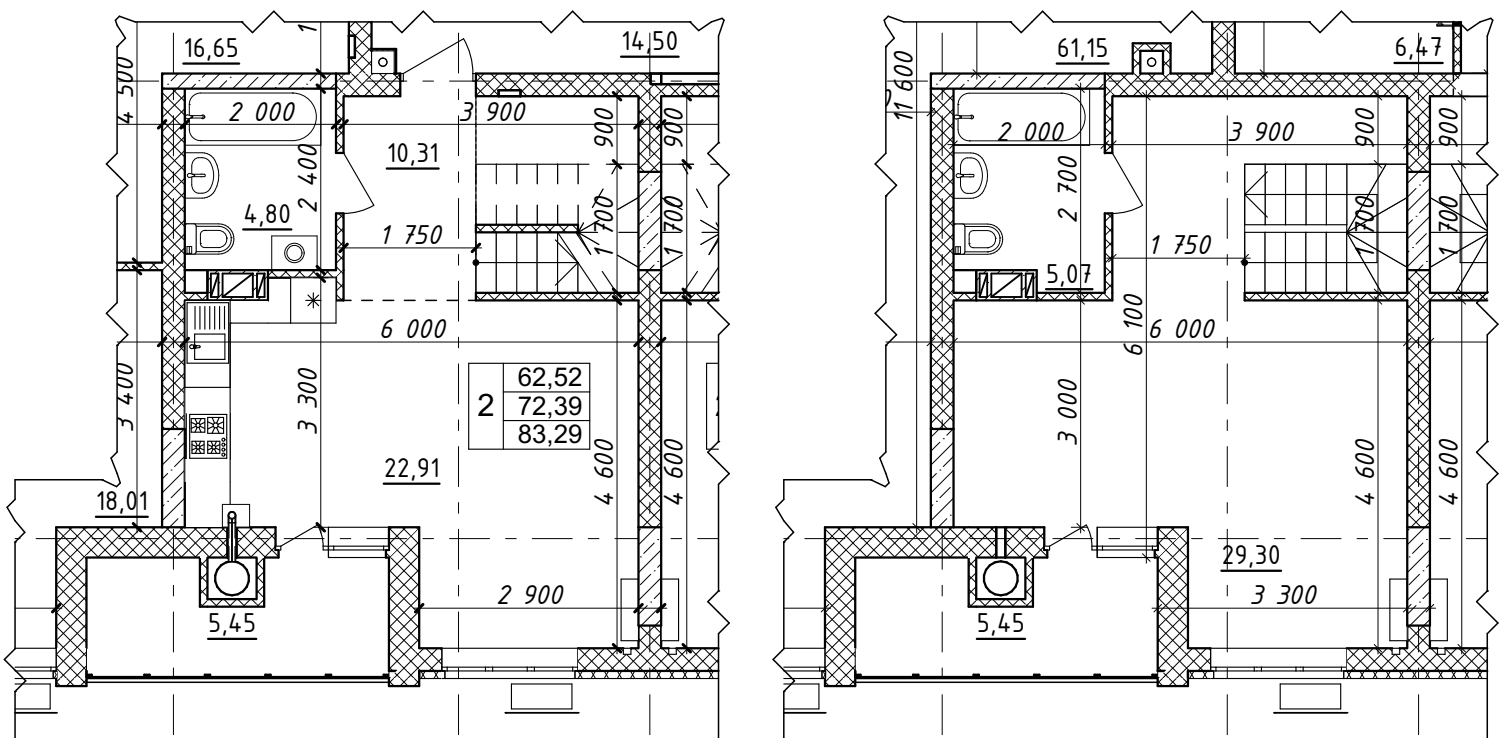

Характеристика квартири:

Передпокій - 10,31 м<sup>2</sup>  
Кухня - 22,91 м<sup>2</sup>  
Загальна кімната - 29,30 м<sup>2</sup>  
С/в - 9,87 м<sup>2</sup>

Житлова площа  
квартири - 62,52 м<sup>2</sup>  
Загальна площа  
квартири - 83,29 м<sup>2</sup>

Покупець:

Продавець:  
ТОВ "СОЛАР ПОЛТАВА"

В.В. ДОБРЕЛЯ

Схема розміщення МОН - №123 на поверсі

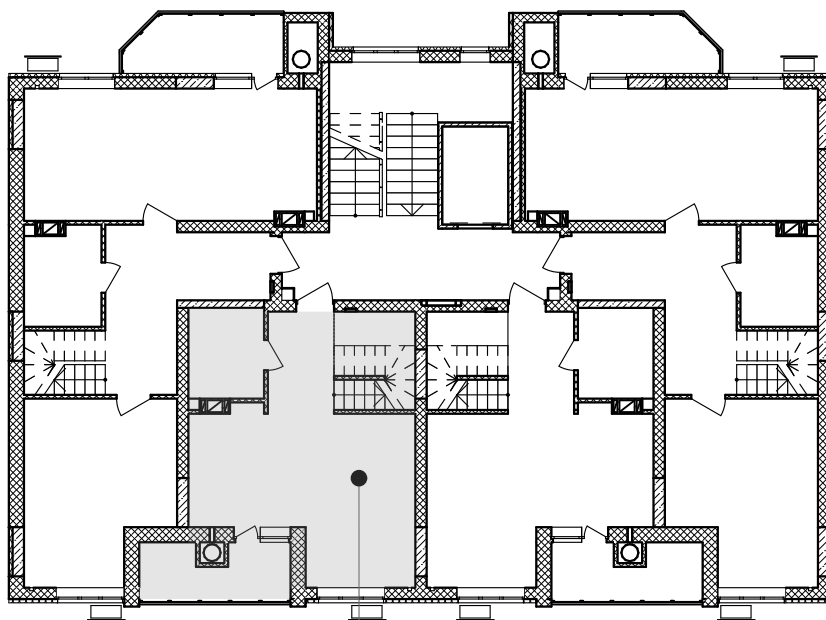

кв.№123  
9-й поверх

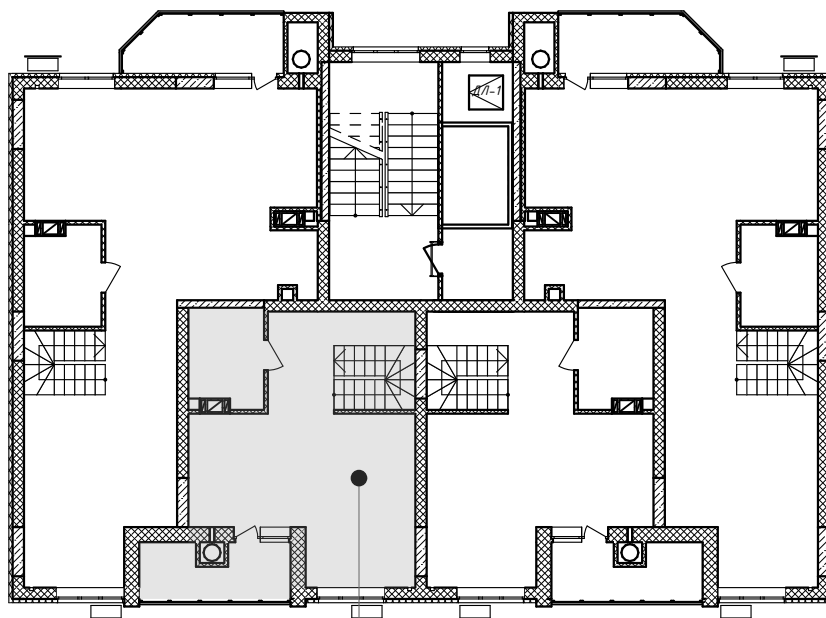

кв.№123  
10-й поверх

Покупець:

Продавець:  
ТОВ "СОЛАР ПОЛТАВА"

В.В. ДОБРЕЛЯ

Додаток №1 до Договору купівлі-продажу  
об'єкта нерухомості (перший продаж)  
№ЮТ1А-124/1 від "\_\_\_" \_\_\_\_\_ 2025 р.  
(графічне зображення розташування  
неподільного об'єкта незавершеного  
будівництва на генеральному плані об'єкта  
будівництва)

Генеральний план

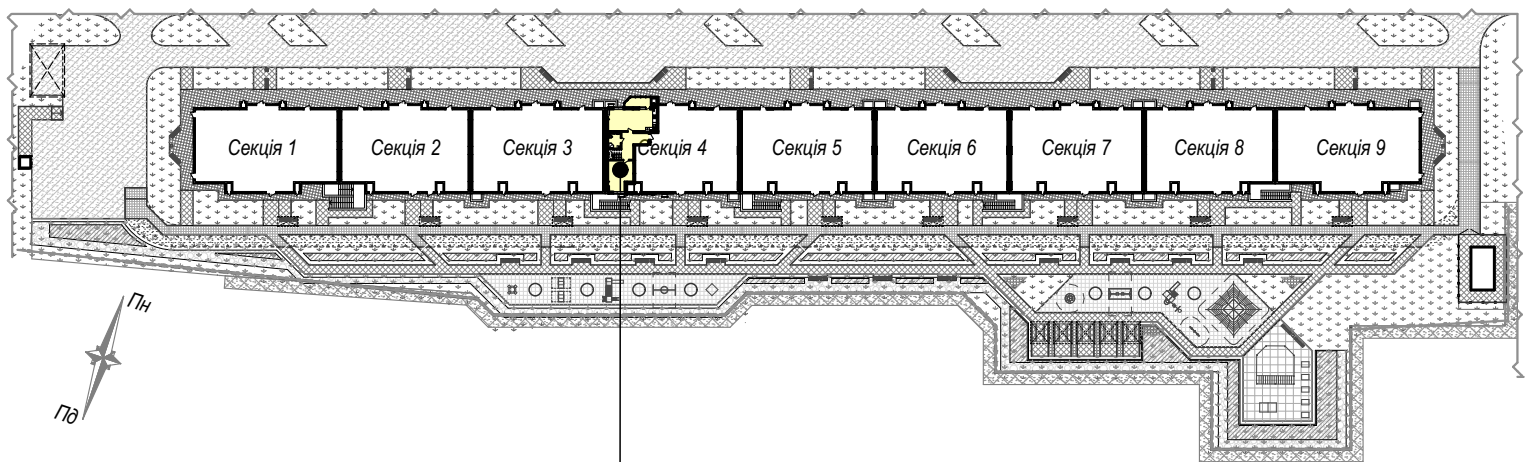

майбутній об'єкт нерухомості - кв.№124  
розміщений на 9/10 поверсі секції 4

Покупець:

Продавець:  
ТОВ "СОЛАР ПОЛТАВА"

В.В. ДОБРЕЛЯ

Графічне зображення схеми будівельного плану МОН - №124

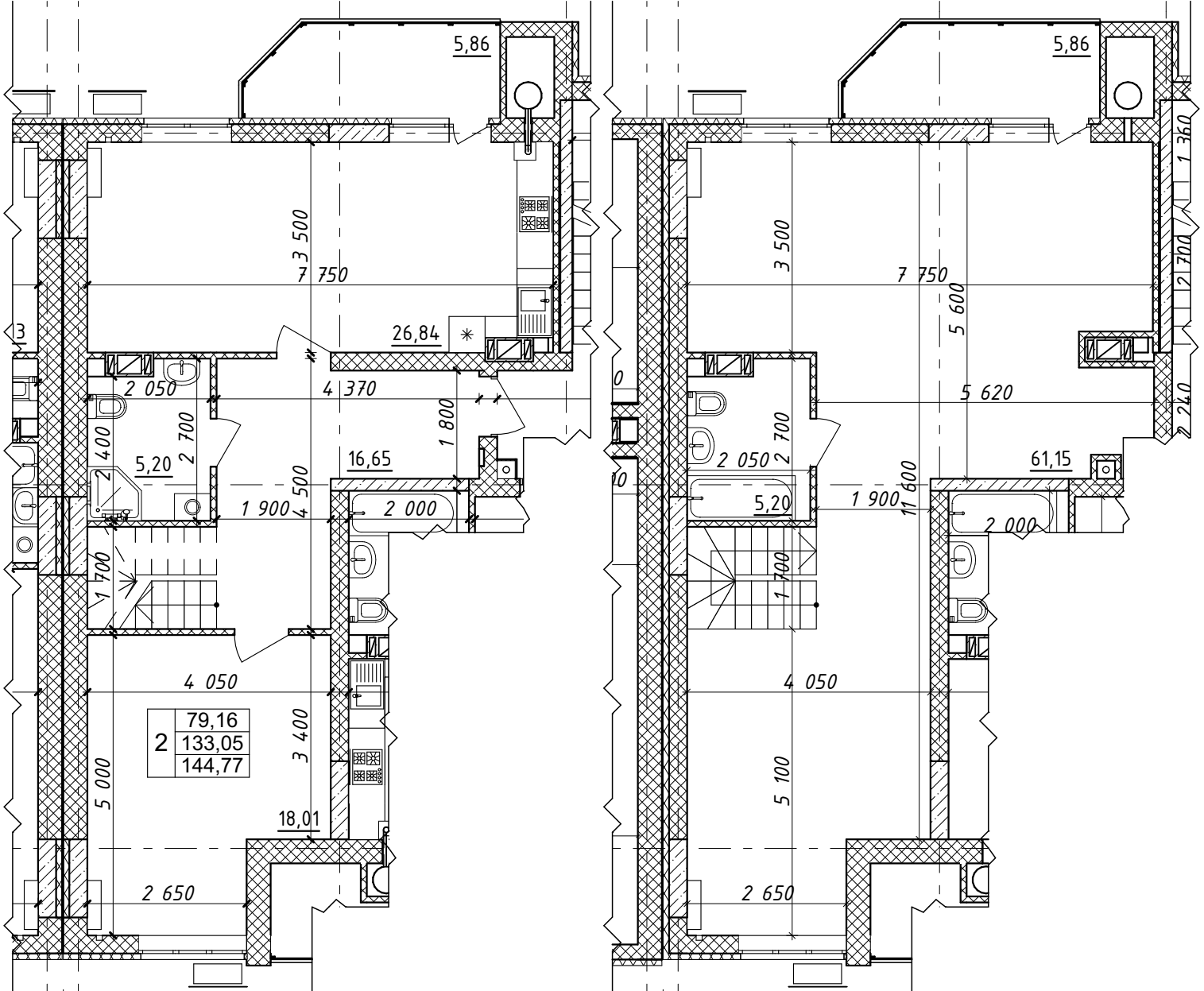

Характеристика квартири:

Передпокій - 16,65 м<sup>2</sup>  
 Кухня - 26,84 м<sup>2</sup>  
 Загальна кімната - 61,15 м<sup>2</sup>  
 Спальня - 18,01 м<sup>2</sup>  
 С/в - 10,40 м<sup>2</sup>

Житлова площа  
 квартири - 79,16 м<sup>2</sup>  
 Загальна площа  
 квартири - 144,77 м<sup>2</sup>

Покупець:

Продавець:  
 ТОВ "СОЛАР ПОЛТАВА"

В.В. ДОБРЕЛЯ

Схема розміщення МОН - №124 на поверсі

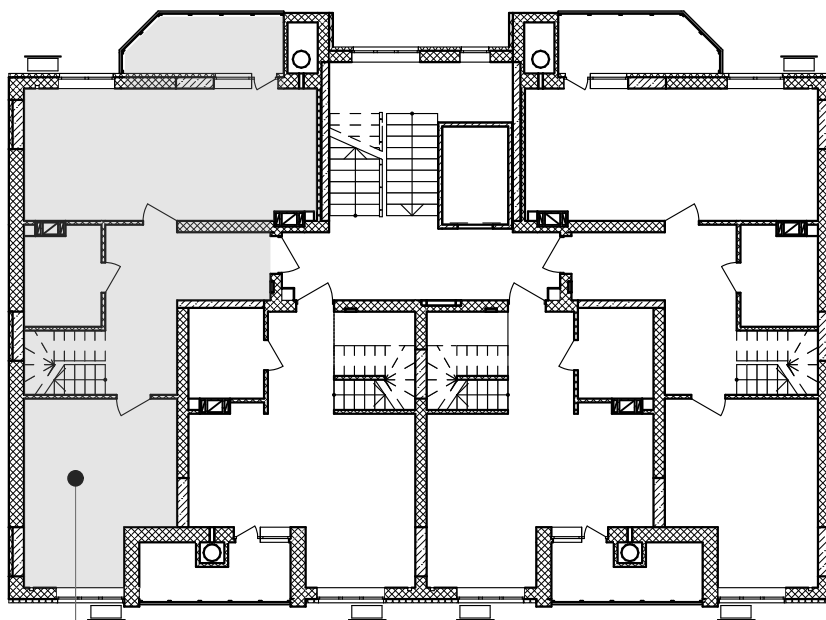

кв.№124  
9-й поверх

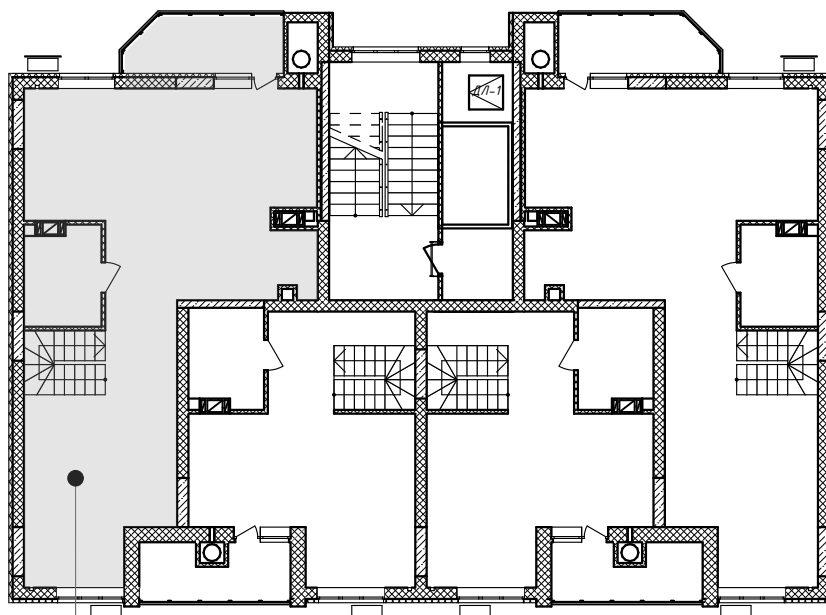

кв.№124  
10-й поверх

Покупець:

Продавець:  
ТОВ "СОЛАР ПОЛТАВА"

В.В. ДОБРЕЛЯ

Додаток №1 до Договору купівлі-продажу  
об'єкта нерухомості (перший продаж)  
№ЮТ1А-116/1 від "\_\_\_" \_\_\_\_\_ 2025 р.  
(графічне зображення розташування  
неподільного об'єкта незавершеного  
будівництва на генеральному плані об'єкта  
будівництва)

Генеральний план

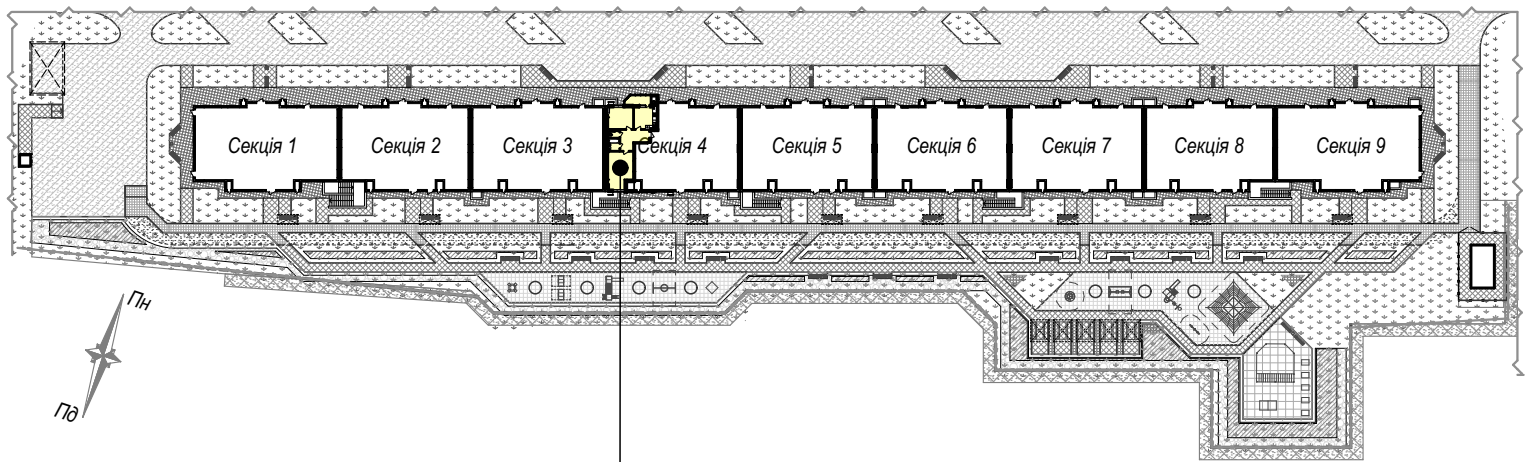

майбутній об'єкт нерухомості - кв.№116  
розміщений на 7 поверсі секції 4

Покупець:

Продавець:  
ТОВ "СОЛАР ПОЛТАВА"

В.В. ДОБРЕЛЯ



Схема розміщення МОН - №116 на поверсі

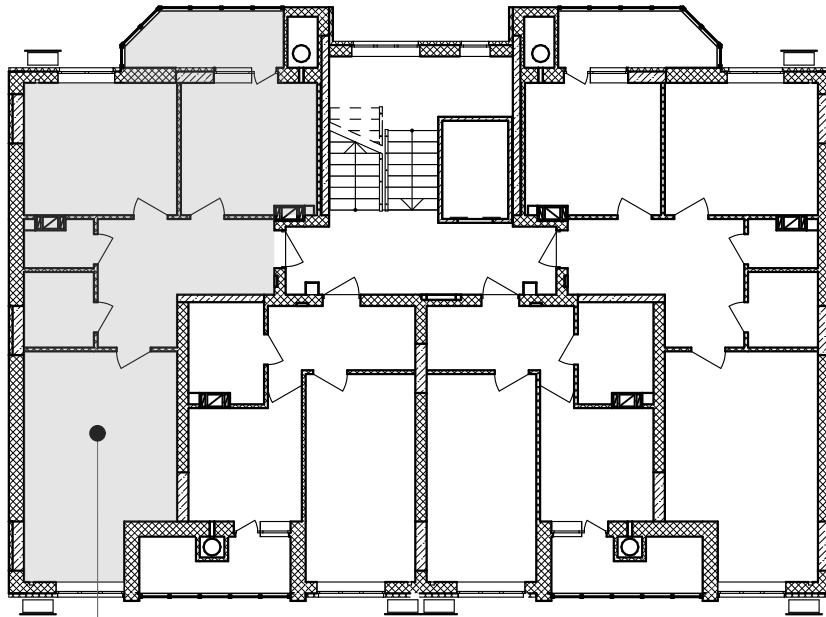

кв.№116  
7-й поверх

Покупець:

Продавець:  
ТОВ "СОЛАР ПОЛТАВА"

В.В. ДОБРЕЛЯ

Додаток №1 до Договору купівлі-продажу  
об'єкта нерухомості (перший продаж)  
№ЮТ1А-117/1 від "\_\_\_" \_\_\_\_\_ 2025 р.  
(графічне зображення розташування  
неподільного об'єкта незавершеного  
будівництва на генеральному плані об'єкта  
будівництва)

Генеральний план

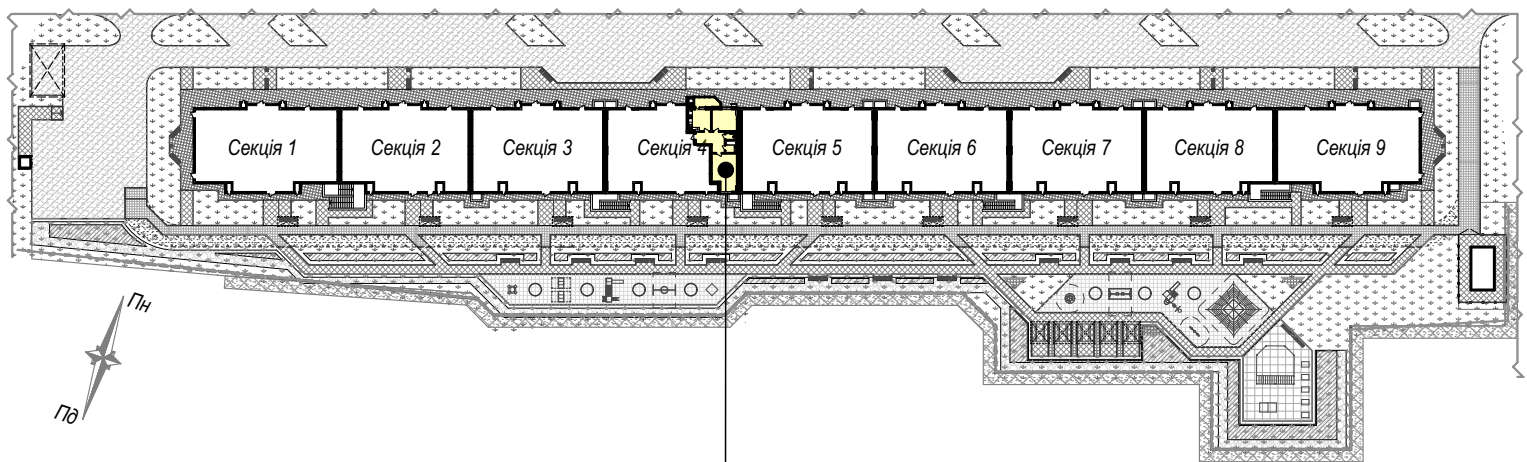

майбутній об'єкт нерухомості - кв.№117  
розміщений на 8 поверсі секції 4

Покупець:

Продавець:  
ТОВ "СОЛАР ПОЛТАВА"

В.В. ДОБРЕЛЯ



Схема розміщення МОН - №117 на поверсі

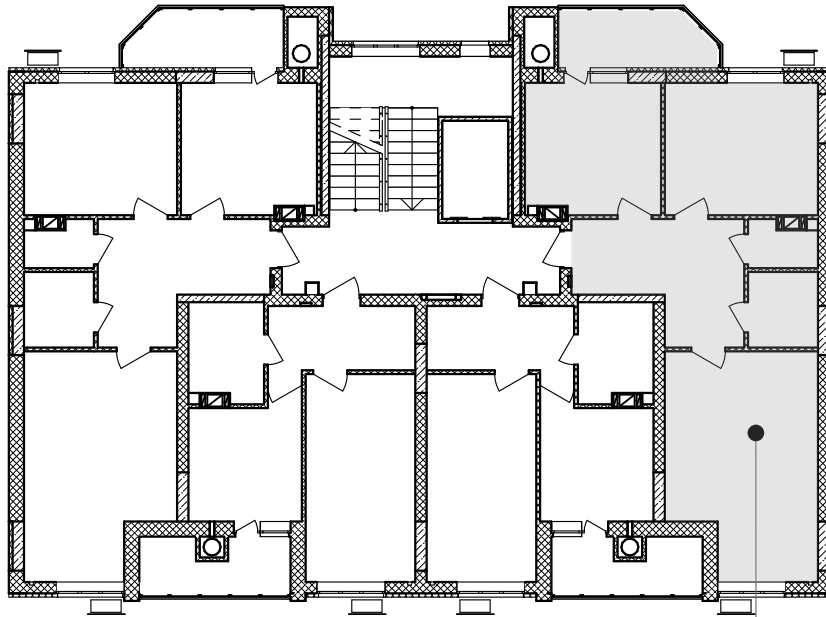

кв. №117  
8-й поверх

Покупець:

Продавець:  
ТОВ "СОЛАР ПОЛТАВА"

В.В. ДОБРЕЛЯ

Додаток №1 до Договору купівлі-продажу  
об'єкта нерухомості (перший продаж)  
№ЮТ1А-118/1 від "\_\_\_" \_\_\_\_\_ 2025 р.  
(графічне зображення розташування  
неподільного об'єкта незавершеного  
будівництва на генеральному плані об'єкта  
будівництва)

Генеральний план

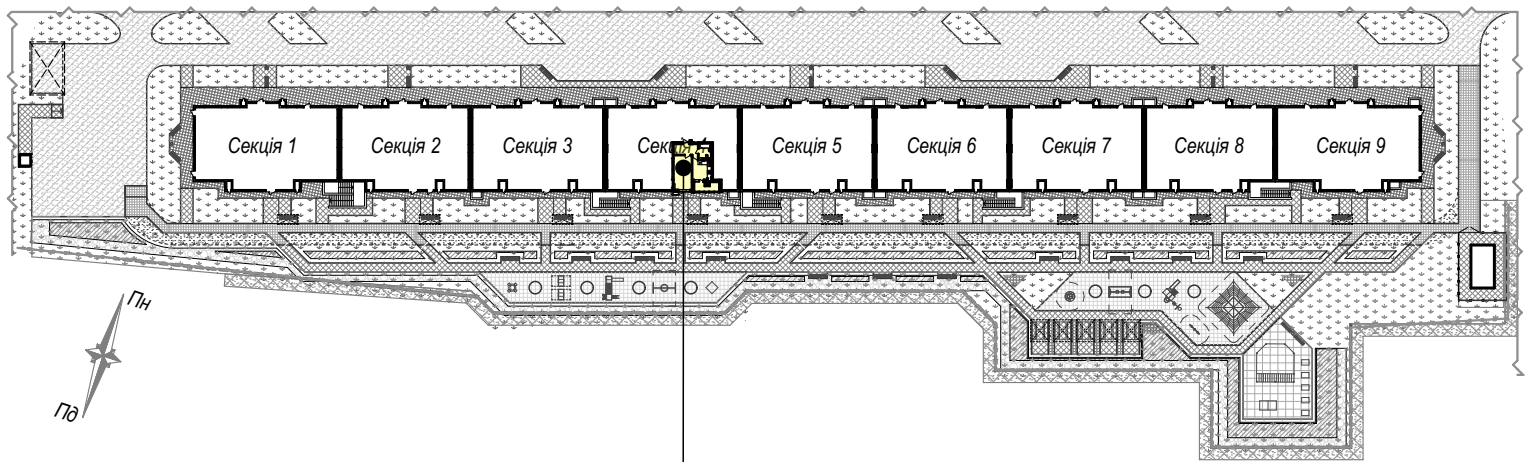

майбутній об'єкт нерухомості - кв.№118  
розміщений на 8 поверсі секції 4

Покупець:

Продавець:  
ТОВ "СОЛАР ПОЛТАВА"

В.В. ДОБРЕЛЯ

Додаток №2 до Договору купівлі-продажу  
об'єкта нерухомості (перший продаж)  
№ЮТ1А-118/1 від "\_\_\_" \_\_\_\_\_ 2025 р.  
(графічне зображення схеми будівельного  
плану МОН)

Графічне зображення схеми будівельного плану МОН - №118

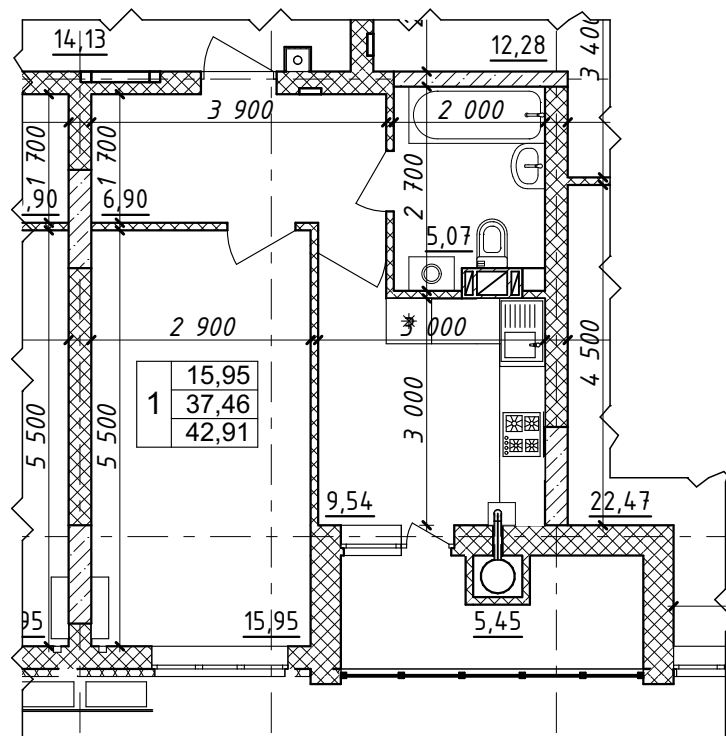

Характеристика квартири:

Передпокій - 6,90 м <sup>2</sup>	Житлова площа квартири - 36,65 м <sup>2</sup>
Кухня - 9,54 м <sup>2</sup>	Загальна площа квартири - 72,88 м <sup>2</sup>
Загальна кімната - 15,95 м <sup>2</sup>	
С/в - 5,07 м <sup>2</sup>	

Покупець:

Продавець:  
ТОВ "СОЛАР ПОЛТАВА"

В.В. ДОБРЕЛЯ

Схема розміщення МОН - №118 на поверсі

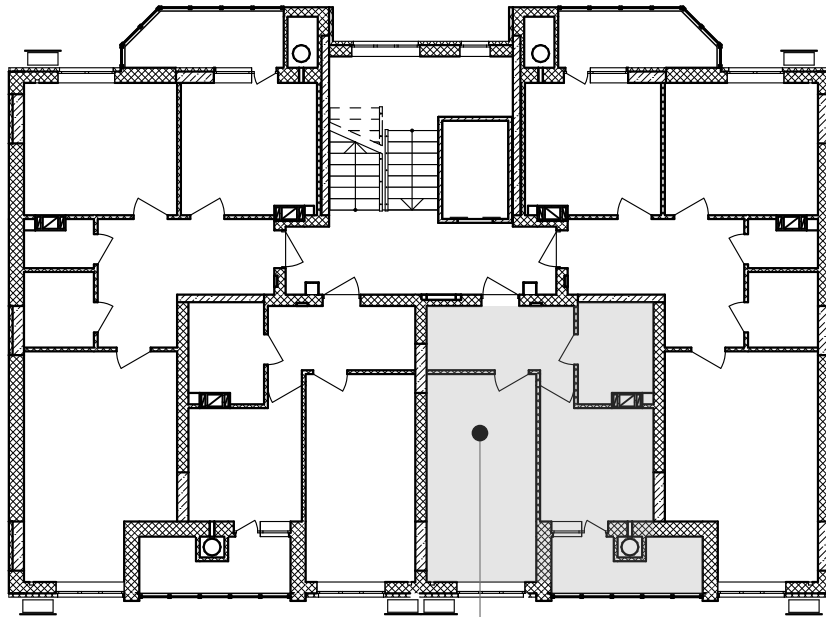

кв.№118  
8-й поверх

Покупець:

Продавець:  
ТОВ "СОЛАР ПОЛТАВА"

В.В. ДОБРЕЛЯ

Додаток №1 до Договору купівлі-продажу  
об'єкта нерухомості (перший продаж)  
№ЮТ1А-119/1 від "\_\_\_" \_\_\_\_\_ 2025 р.  
(графічне зображення розташування  
неподільного об'єкта незавершеного  
будівництва на генеральному плані об'єкта  
будівництва)

Генеральний план

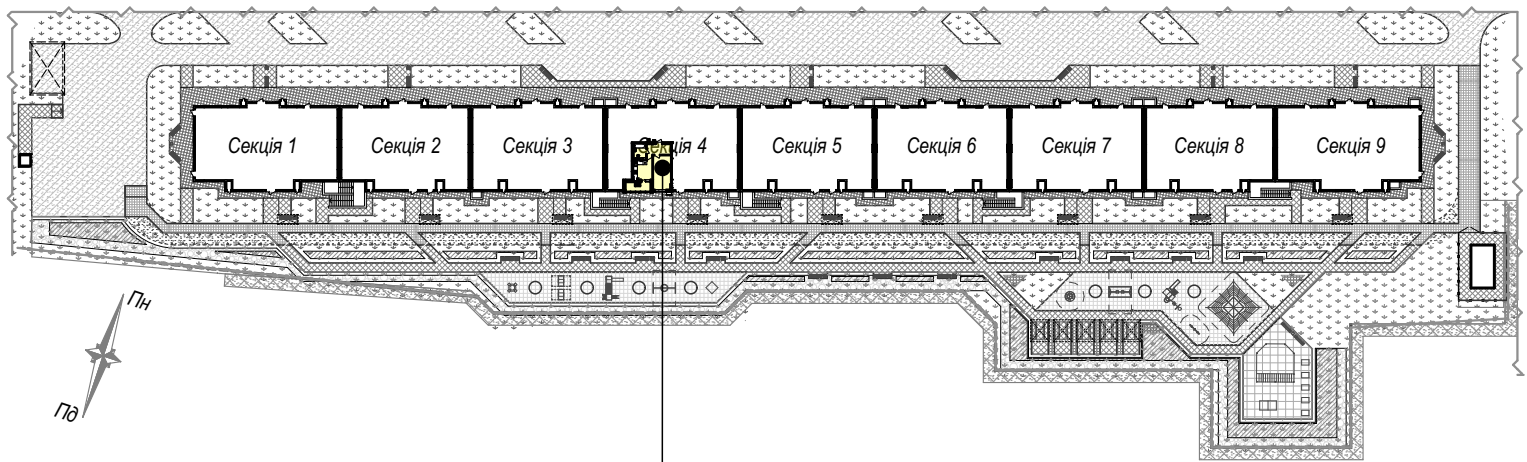

майбутній об'єкт нерухомості - кв.№119  
розміщений на 8 поверсі секції 4

Покупець:

Продавець:  
ТОВ "СОЛАР ПОЛТАВА"

В.В. ДОБРЕЛЯ

Графічне зображення схеми будівельного плану МОН - №119

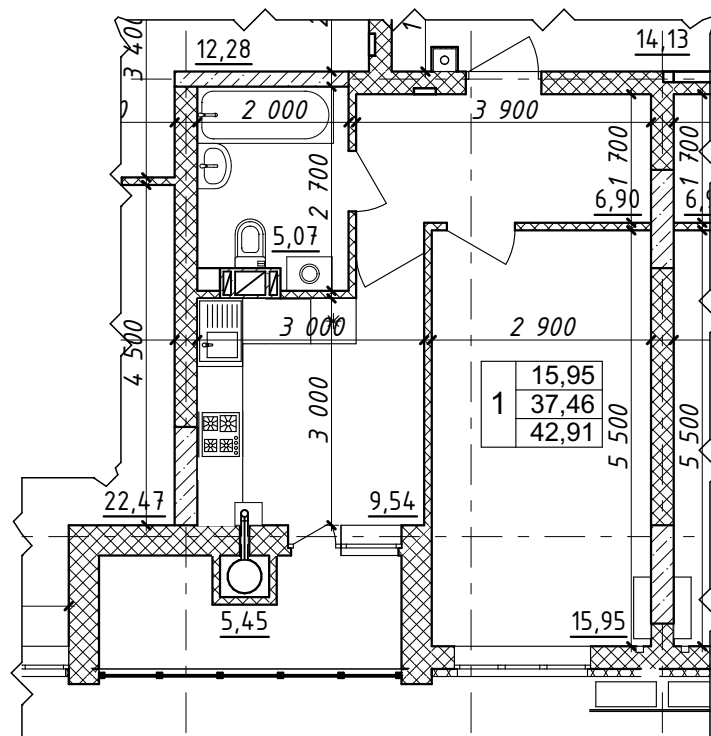

Характеристика квартири:

Передпокій - 6,90 м<sup>2</sup>

Кухня - 9,54 м<sup>2</sup>

Загальна кімната - 15,95 м<sup>2</sup>

С/в - 5,07 м<sup>2</sup>

Житлова площа

квартири - 15,95 м<sup>2</sup>

Загальна площа

квартири - 42,91 м<sup>2</sup>

Покупець:

Продавець:

ТОВ "СОЛАР ПОЛТАВА"

В.В. ДОБРЕЛЯ

Схема розміщення МОН - №119 на поверсі

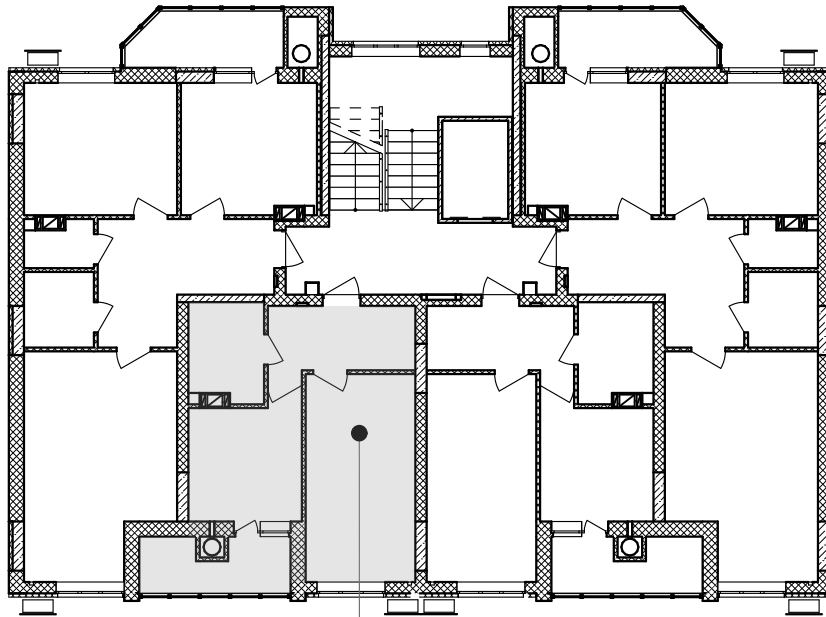

кв. №119  
8-й поверх

Покупець:

Продавець:  
ТОВ "СОЛАР ПОЛТАВА"

В.В. ДОБРЕЛЯ