

Додаток №1 до Договору купівлі-продажу  
об'єкта нерухомості (перший продаж)  
№ЮТ1А-88/1 від "\_\_\_" \_\_\_\_\_ 2025 р.  
(графічне зображення розташування  
неподільного об'єкта незавершеного  
будівництва на генеральному плані об'єкта  
будівництва)

### Генеральний план

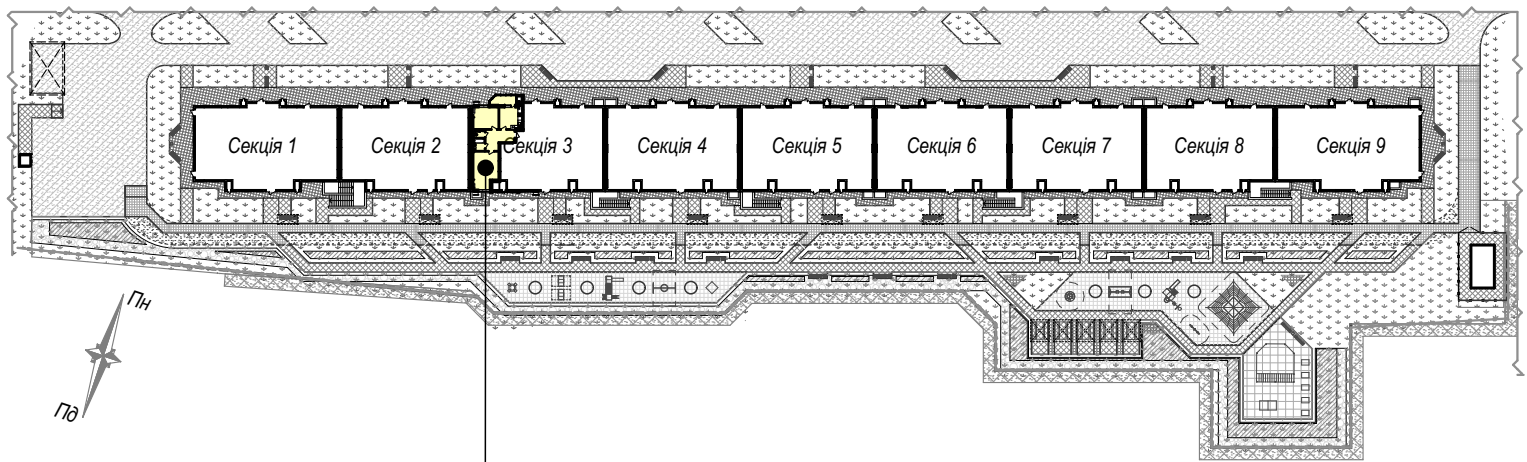

майбутній об'єкт нерухомості - кв.№88  
розміщений на 8 поверсі секції 3

Покупець:

Продавець:  
ТОВ "СОЛАР ПОЛТАВА"

В.В. ДОБРЕЛЯ

Графічне зображення схеми будівельного плану МОН - №88

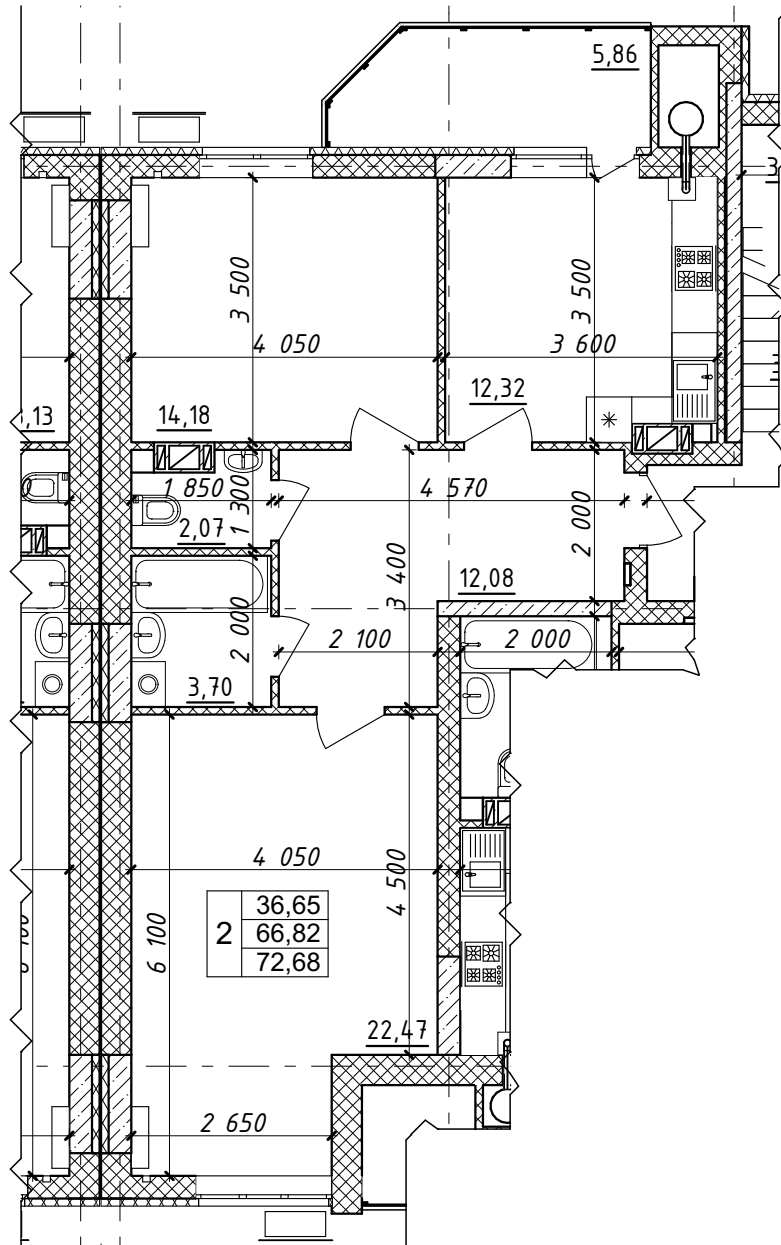

Характеристика квартири:

Передпокій - 12,08 м <sup>2</sup>	Житлова площа квартири - 36,65 м <sup>2</sup>
Кухня - 12,32 м <sup>2</sup>	Загальна площа квартири - 72,68 м <sup>2</sup>
Загальна кімната - 22,47 м <sup>2</sup>	
Спальня - 14,18 м <sup>2</sup>	
С/в - 5,77 м <sup>2</sup>	

Покупець:

Продавець:  
ТОВ "СОЛАР ПОЛТАВА"

В.В. ДОБРЕЛЯ

Схема розміщення МОН - №88 на поверсі

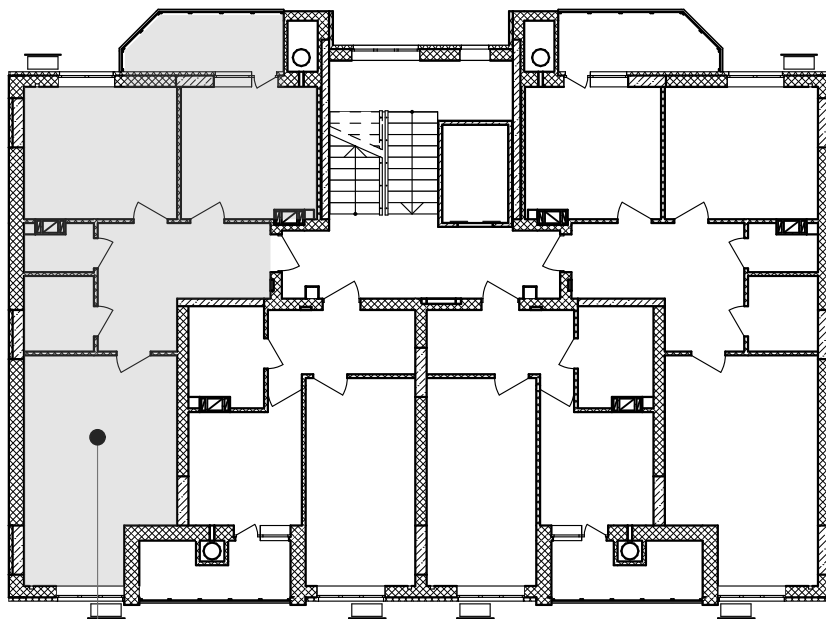

кв. №88  
8-й поверх

Покупець:

Продавець:  
ТОВ "СОЛАР ПОЛТАВА"

В.В. ДОБРЕЛЯ

Додаток №1 до Договору купівлі-продажу  
об'єкта нерухомості (перший продаж)  
№ЮТ1А-89/1 від "\_\_\_" \_\_\_\_\_ 2025 р.  
(графічне зображення розташування  
неподільного об'єкта незавершеного  
будівництва на генеральному плані об'єкта  
будівництва)

### Генеральний план

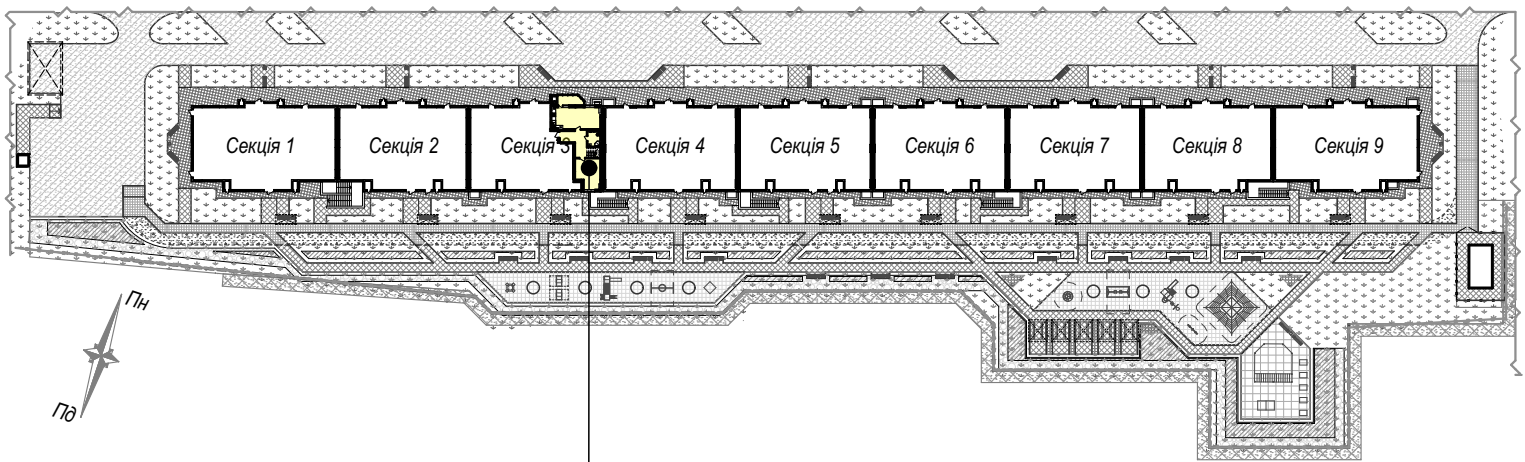

майбутній об'єкт нерухомості - кв.№89  
розміщений на 9/10 поверсі секції 3

Покупець:

Продавець:  
ТОВ "СОЛАР ПОЛТАВА"

В.В. ДОБРЕЛЯ

Додаток №2 до Договору купівлі-продажу  
 об'єкта нерухомості (перший продаж)  
 №ЮТ1А-89/1 від "\_\_\_" \_\_\_\_\_ 2025 р.  
 (графічне зображення схеми будівельного  
 плану МОН)

Графічне зображення схеми будівельного плану МОН - №89

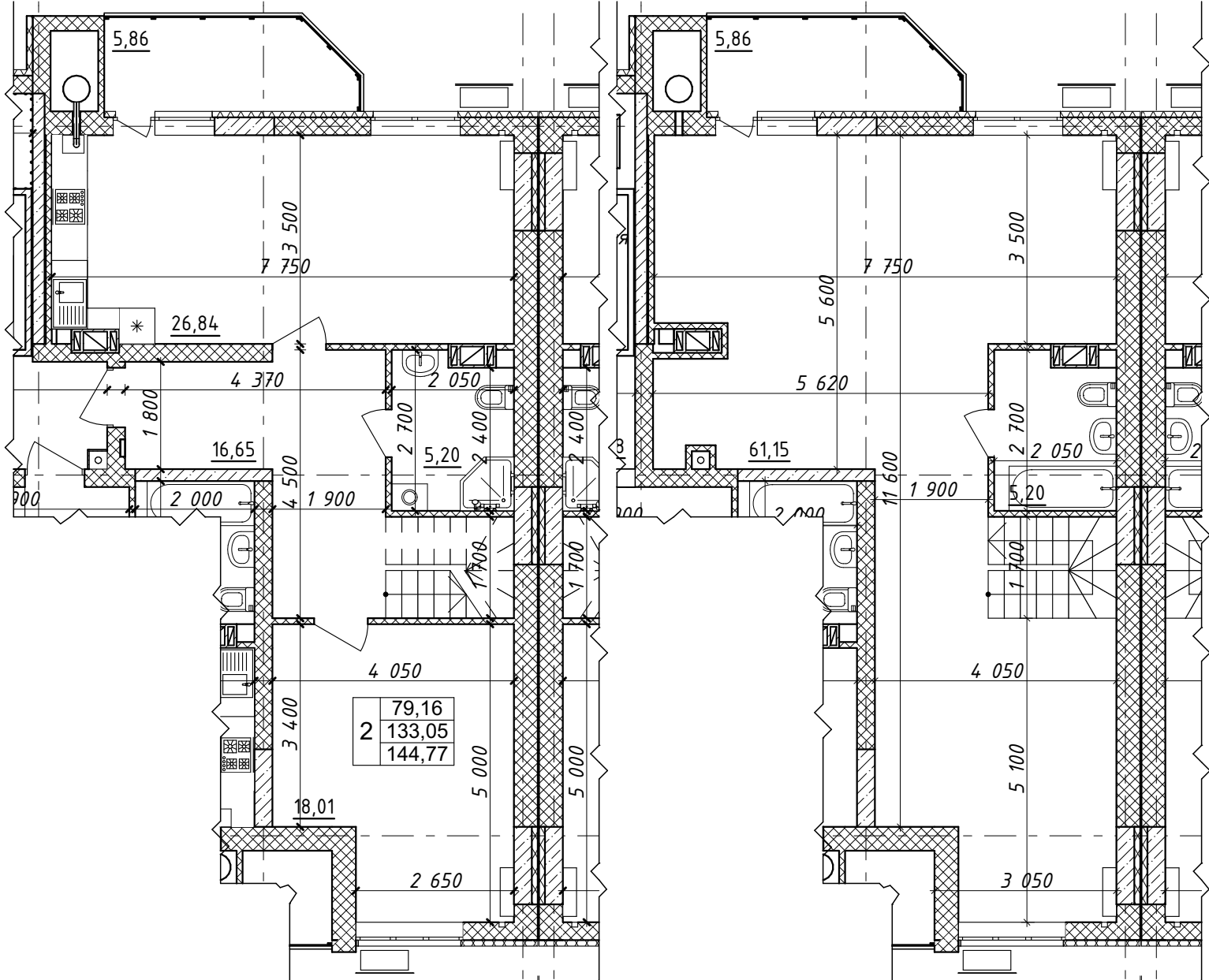

Характеристика квартири:

Передпокій - 16,65 м<sup>2</sup>  
 Кухня - 26,84 м<sup>2</sup>  
 Загальна кімната - 61,15 м<sup>2</sup>  
 Спальня - 18,01 м<sup>2</sup>  
 С/в - 10,40 м<sup>2</sup>

Житлова площа  
 квартири - 79,16 м<sup>2</sup>  
 Загальна площа  
 квартири - 144,77 м<sup>2</sup>

Покупець:

Продавець:  
 ТОВ "СОЛАР ПОЛТАВА"

В.В. ДОБРЕЛЯ

Схема розміщення МОН - №89 на поверсі

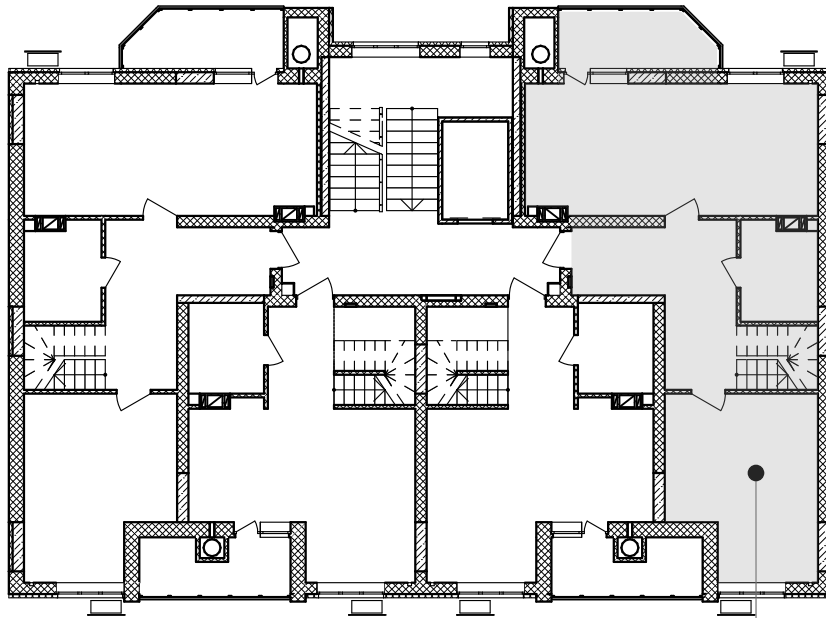

кв. №89  
9-й поверх

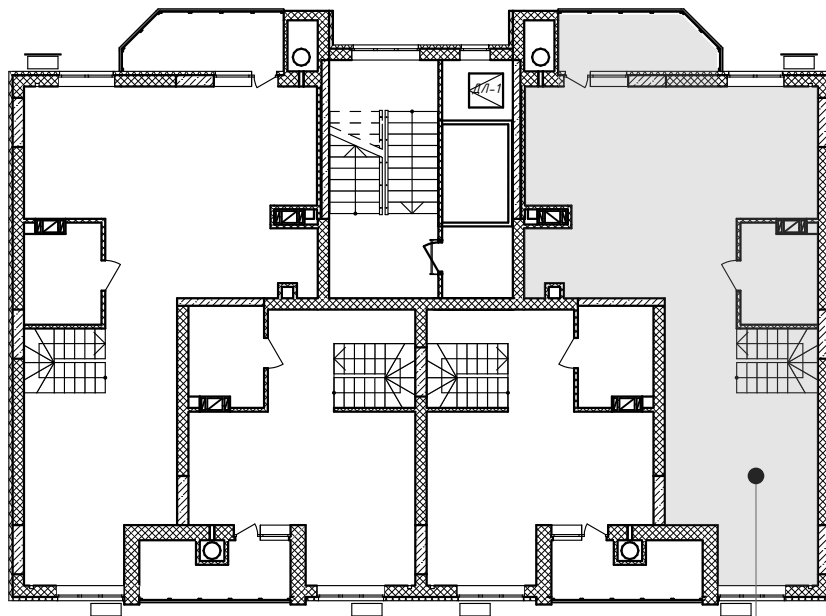

кв. №89  
10-й поверх

Покупець:

Продавець:  
ТОВ "СОЛАР ПОЛТАВА"

В.В. ДОБРЕЛЯ

Додаток №1 до Договору купівлі-продажу  
об'єкта нерухомості (перший продаж)  
№ЮТ1А-90/1 від "\_\_\_" \_\_\_\_\_ 2025 р.  
(графічне зображення розташування  
неподільного об'єкта незавершеного  
будівництва на генеральному плані об'єкта  
будівництва)

Генеральний план

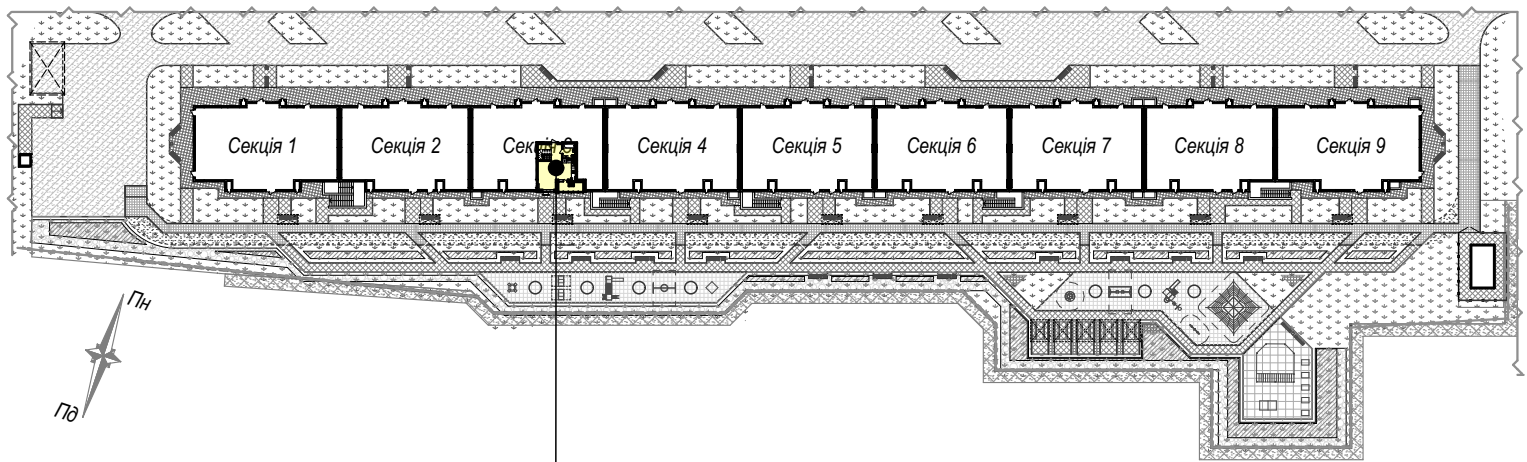

майбутній об'єкт нерухомості - кв.№90  
розміщений на 9/10 поверсі секції 3

Покупець:

Продавець:  
ТОВ "СОЛАР ПОЛТАВА"

В.В. ДОБРЕЛЯ

Додаток №2 до Договору купівлі-продажу  
 об'єкта нерухомості (перший продаж)  
 №ЮТ1А-90/1 від "\_\_\_" \_\_\_\_\_ 2025 р.  
 (графічне зображення схеми будівельного  
 плану МОН)

Графічне зображення схеми будівельного плану МОН - №90

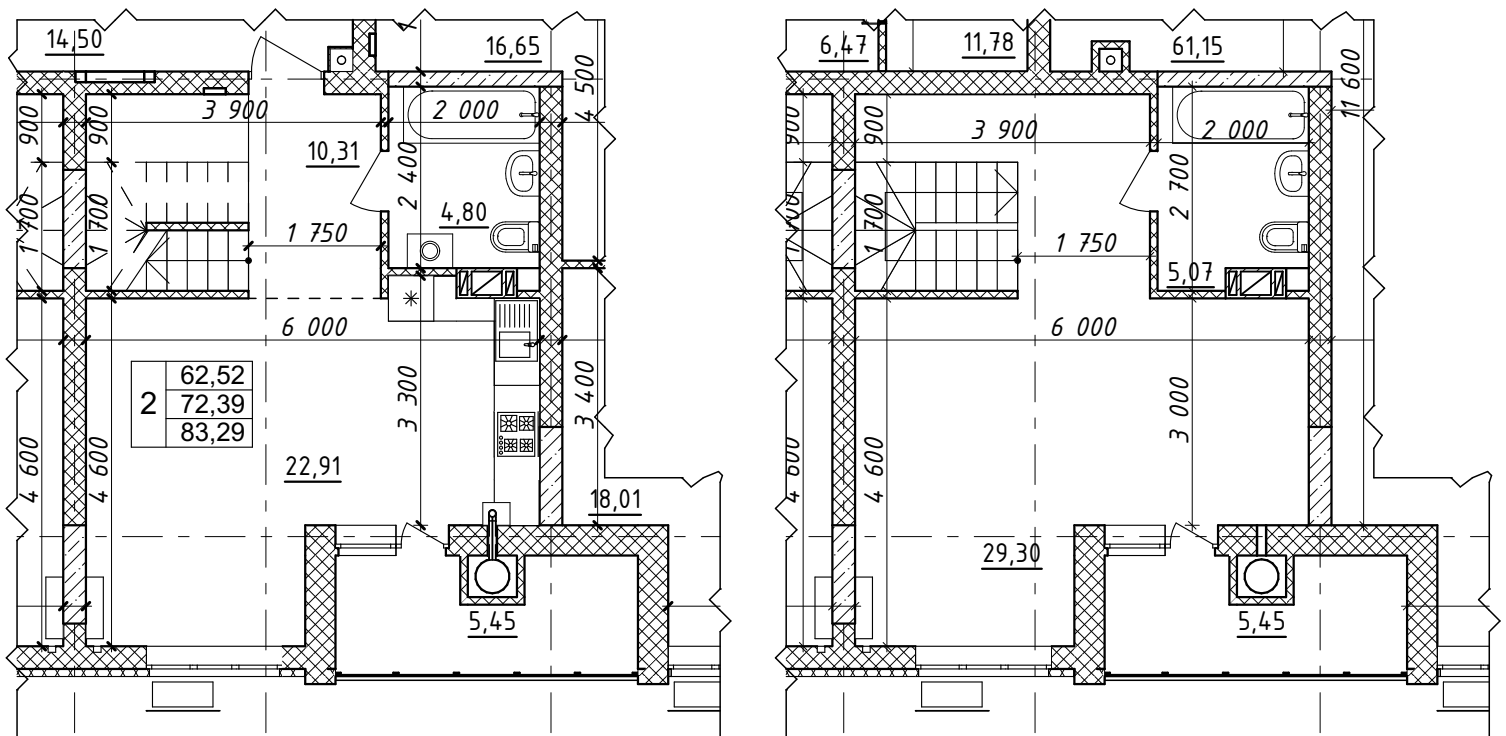

Характеристика квартири:

Передпокій - 10,31 м <sup>2</sup>	Житлова площа квартири - 62,52 м <sup>2</sup>
Кухня - 22,91 м <sup>2</sup>	Загальна площа квартири - 83,29 м <sup>2</sup>
Загальна кімната - 29,30 м <sup>2</sup>	
С/в - 9,87 м <sup>2</sup>	

Покупець:

Продавець:  
 ТОВ "СОЛАР ПОЛТАВА"

В.В. ДОБРЕЛЯ

Схема розміщення МОН - №90 на поверсі

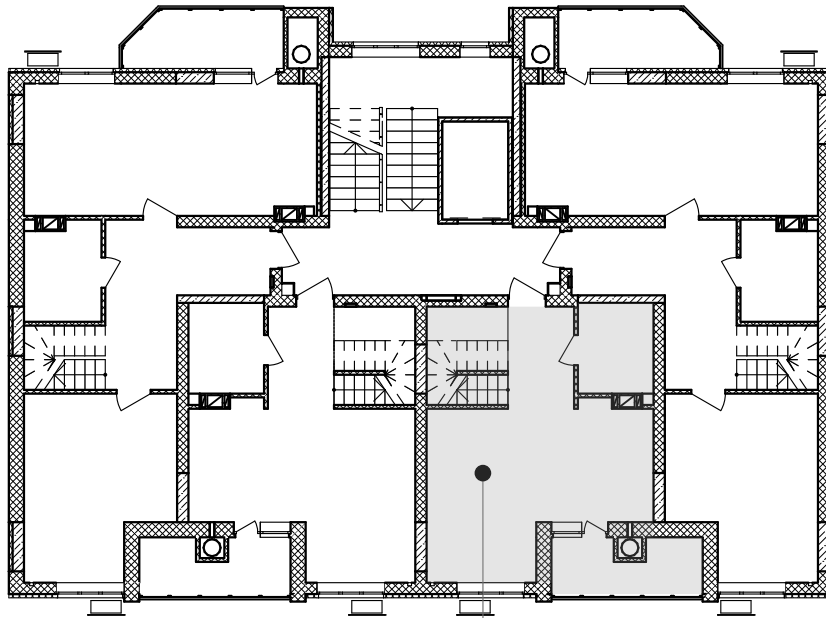

кв.№90  
9-й поверх

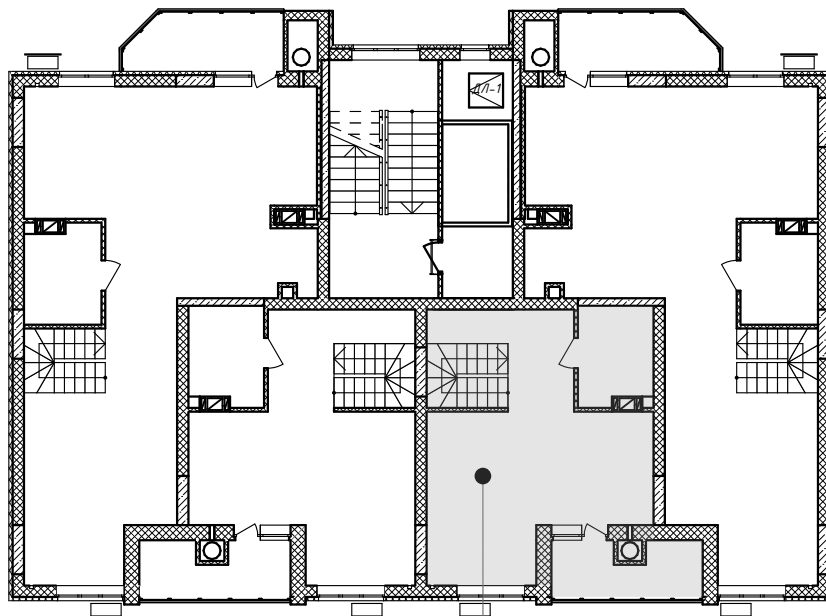

кв.№90  
10-й поверх

Покупець:

Продавець:  
ТОВ "СОЛАР ПОЛТАВА"

В.В. ДОБРЕЛЯ

Додаток №1 до Договору купівлі-продажу  
об'єкта нерухомості (перший продаж)  
№ЮТ1А-91/1 від "\_\_\_" \_\_\_\_\_ 2025 р.  
(графічне зображення розташування  
неподільного об'єкта незавершеного  
будівництва на генеральному плані об'єкта  
будівництва)

### Генеральний план

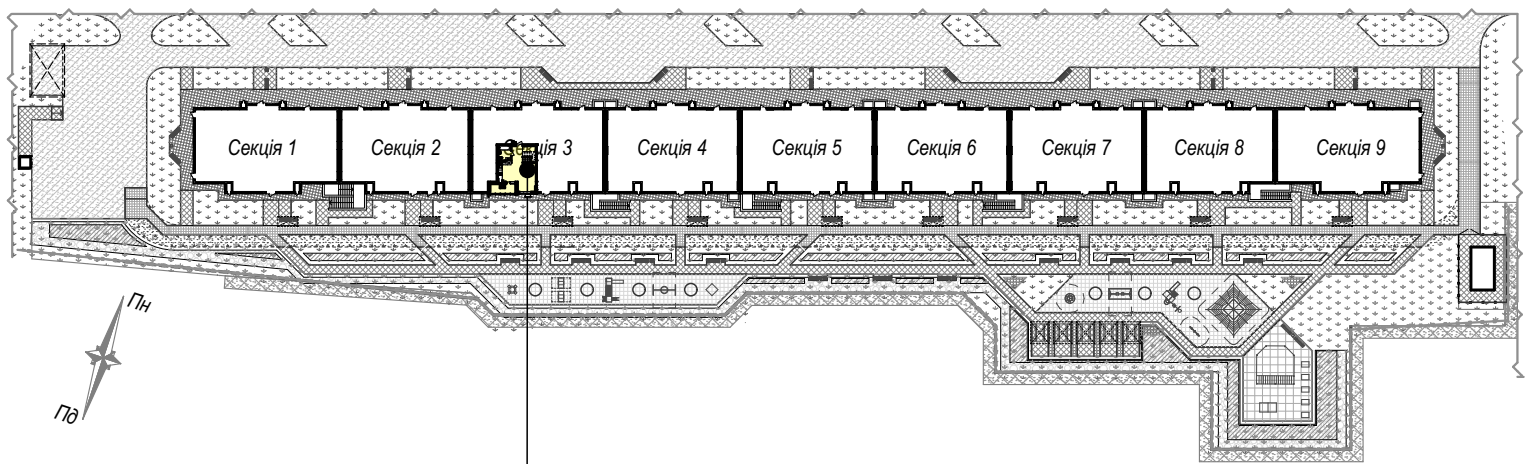

майбутній об'єкт нерухомості - кв.№91  
розміщений на 9/10 поверсі секції 3

Покупець:

Продавець:  
ТОВ "СОЛАР ПОЛТАВА"

В.В. ДОБРЕЛЯ

Додаток №2 до Договору купівлі-продажу  
 об'єкта нерухомості (перший продаж)  
 №ЮТ1А-91/1 від "\_\_\_" \_\_\_\_\_ 2025 р.  
 (графічне зображення схеми будівельного  
 плану МОН)

Графічне зображення схеми будівельного плану МОН - №91

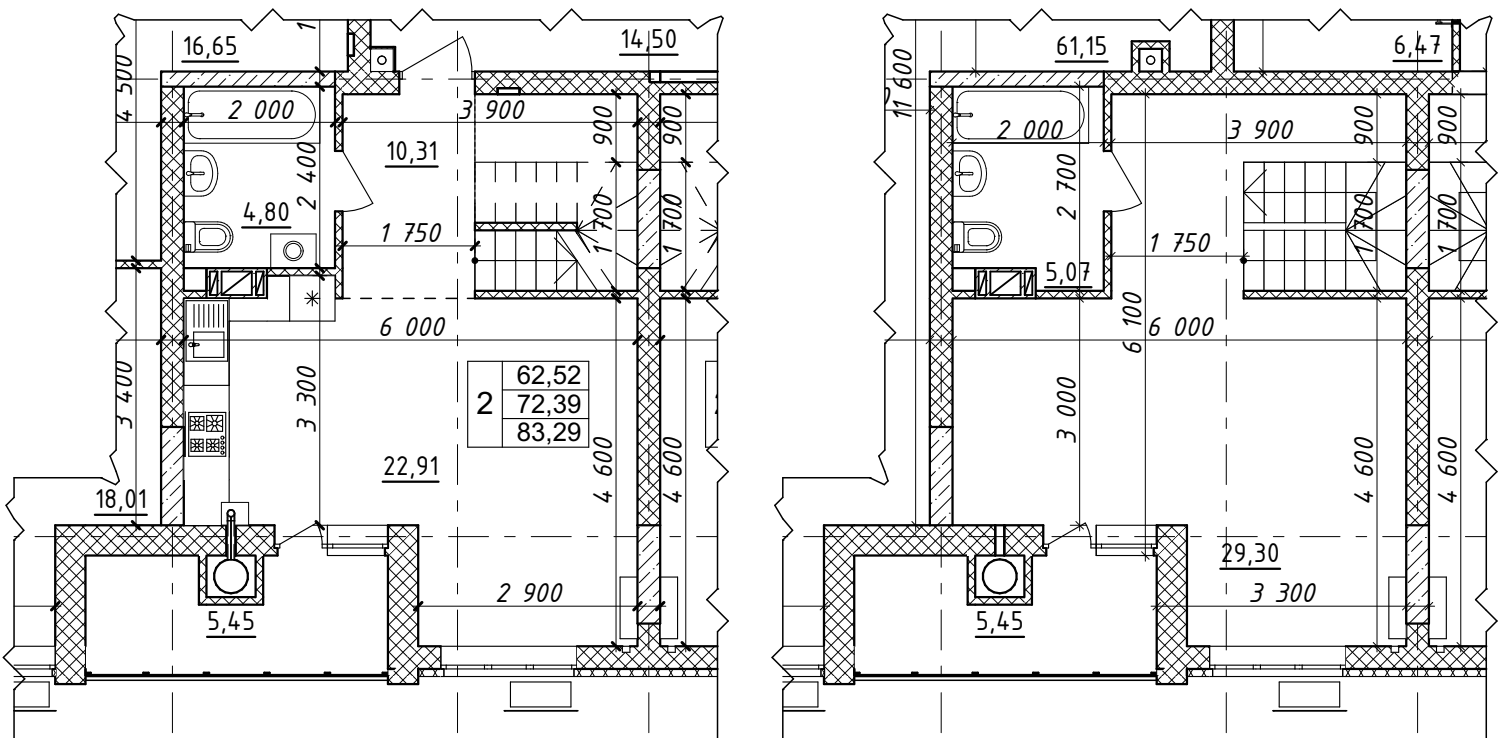

Характеристика квартири:

Передпокій - 10,31 м<sup>2</sup>  
 Кухня - 5,45 м<sup>2</sup>  
 Загальна кімната - 29,30 м<sup>2</sup>  
 С/в - 9,87 м<sup>2</sup>

Житлова площа  
 квартири - 62,52 м<sup>2</sup>  
 Загальна площа  
 квартири - 83,29 м<sup>2</sup>

Покупець:

Продавець:  
 ТОВ "СОЛАР ПОЛТАВА"

В.В. ДОБРЕЛЯ

Схема розміщення МОН - №91 на поверсі

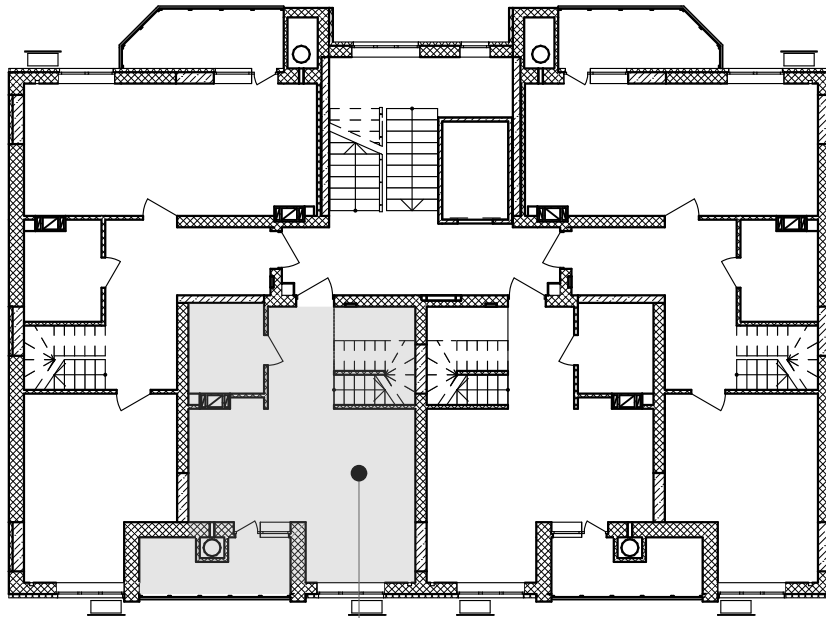

кв. №91  
9-й поверх

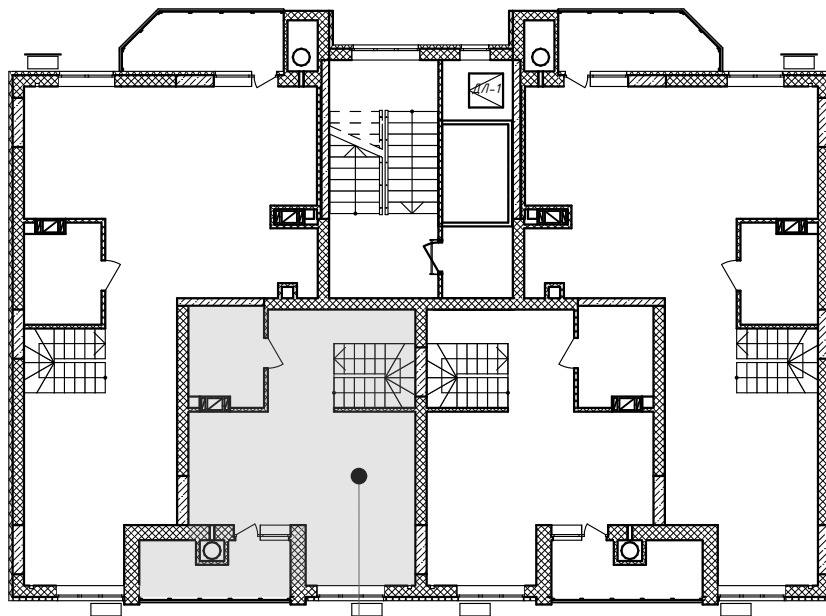

кв. №91  
10-й поверх

Покупець:

Продавець:  
ТОВ "СОЛАР ПОЛТАВА"

В.В. ДОБРЕЛЯ

Додаток №1 до Договору купівлі-продажу  
об'єкта нерухомості (перший продаж)  
№ЮТ1А-92/1 від "\_\_\_" \_\_\_\_\_ 2025 р.  
(графічне зображення розташування  
неподільного об'єкта незавершеного  
будівництва на генеральному плані об'єкта  
будівництва)

Генеральний план

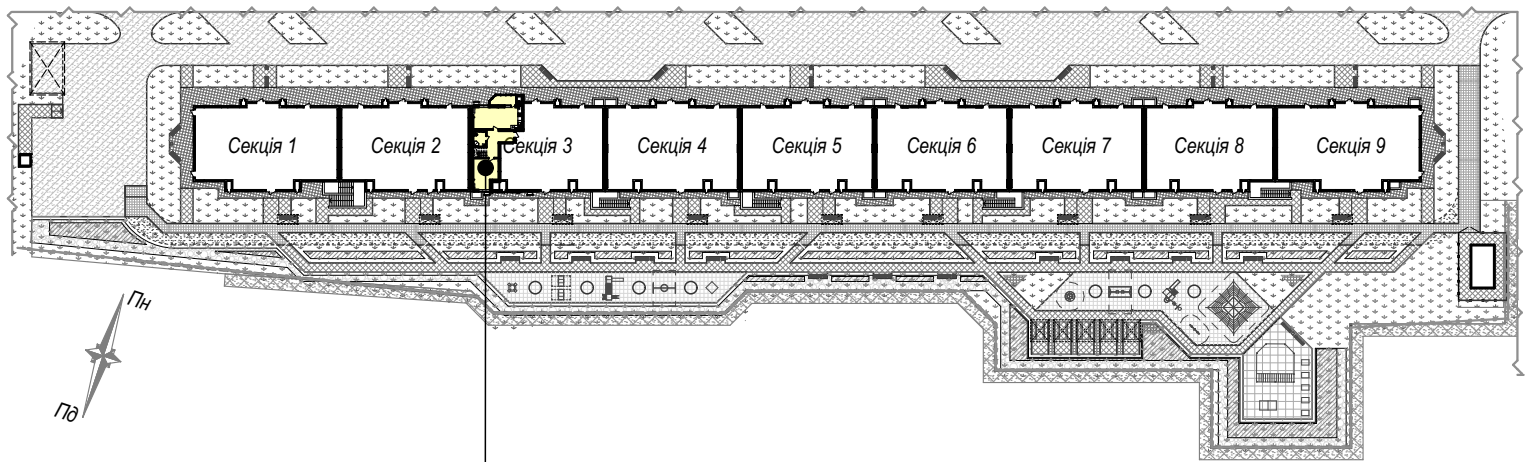

майбутній об'єкт нерухомості - кв.№92  
розміщений на 9/10 поверсі секції 3

Покупець:

Продавець:  
ТОВ "СОЛАР ПОЛТАВА"

В.В. ДОБРЕЛЯ

Додаток №2 до Договору купівлі-продажу  
 об'єкта нерухомості (перший продаж)  
 №ЮТ1А-92/1 від "\_\_\_" \_\_\_\_\_ 2025 р.  
 (графічне зображення схеми будівельного  
 плану МОН)

Графічне зображення схеми будівельного плану МОН - №92

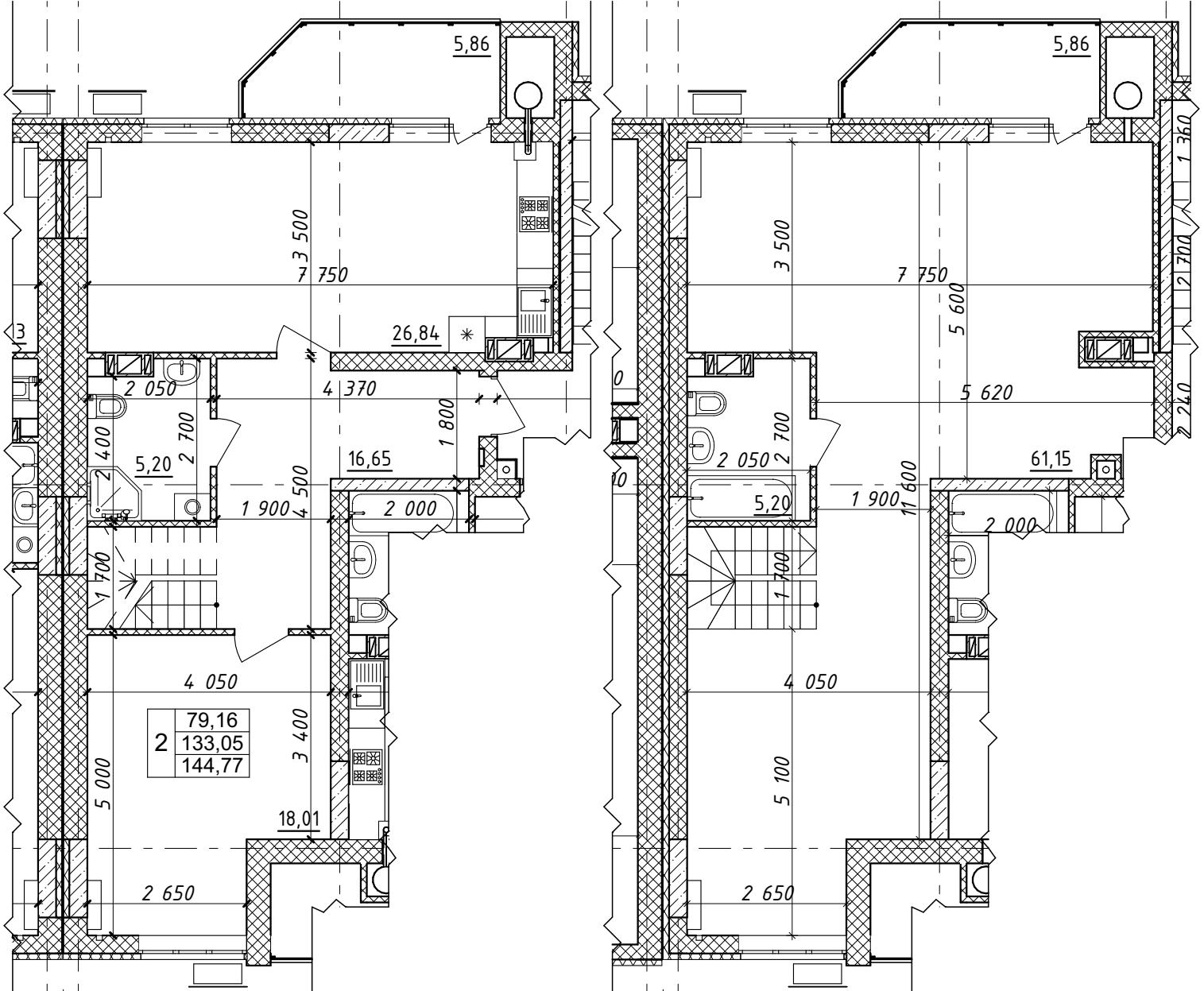

Характеристика квартири:

Передпокій - 16,65 м<sup>2</sup>  
 Кухня - 26,84 м<sup>2</sup>  
 Загальна кімната - 61,15 м<sup>2</sup>  
 Спальня - 18,01 м<sup>2</sup>  
 С/в - 10,40 м<sup>2</sup>

Житлова площа  
 квартири - 79,16 м<sup>2</sup>  
 Загальна площа  
 квартири - 144,77 м<sup>2</sup>

Покупець:

Продавець:  
 ТОВ "СОЛАР ПОЛТАВА"

В.В. ДОБРЕЛЯ

Схема розміщення МОН - №92 на поверсі

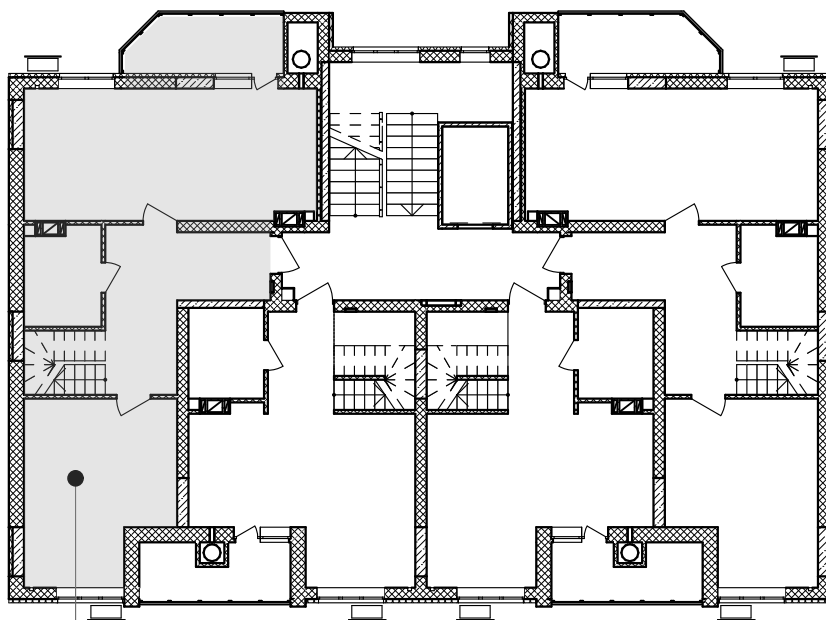

кв. №92  
9-й поверх

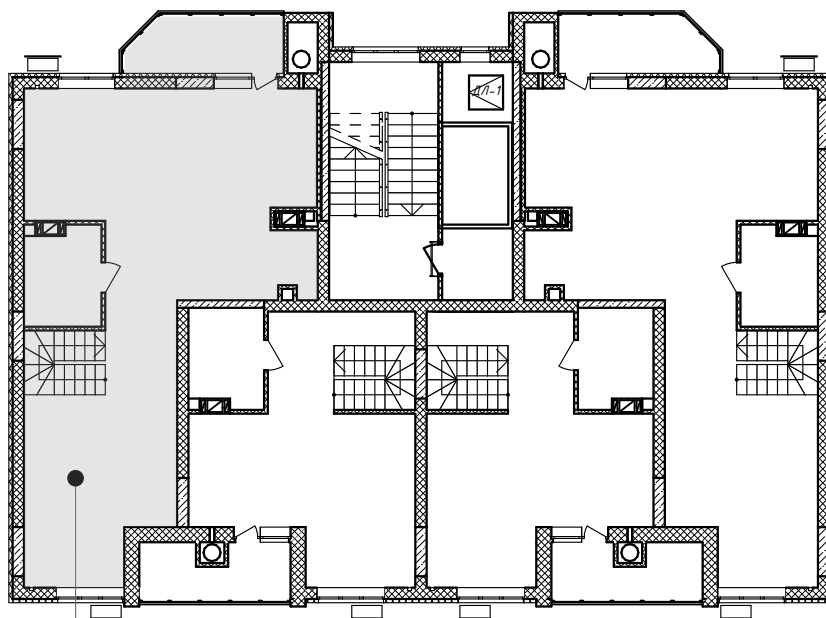

кв. №92  
10-й поверх

Покупець:

Продавець:  
ТОВ "СОЛАР ПОЛТАВА"

В.В. ДОБРЕЛЯ

Додаток №1 до Договору купівлі-продажу  
об'єкта нерухомості (перший продаж)  
№ЮТ1А-86/1 від "\_\_\_" \_\_\_\_\_ 2025 р.  
(графічне зображення розташування  
неподільного об'єкта незавершеного  
будівництва на генеральному плані об'єкта  
будівництва)

Генеральний план

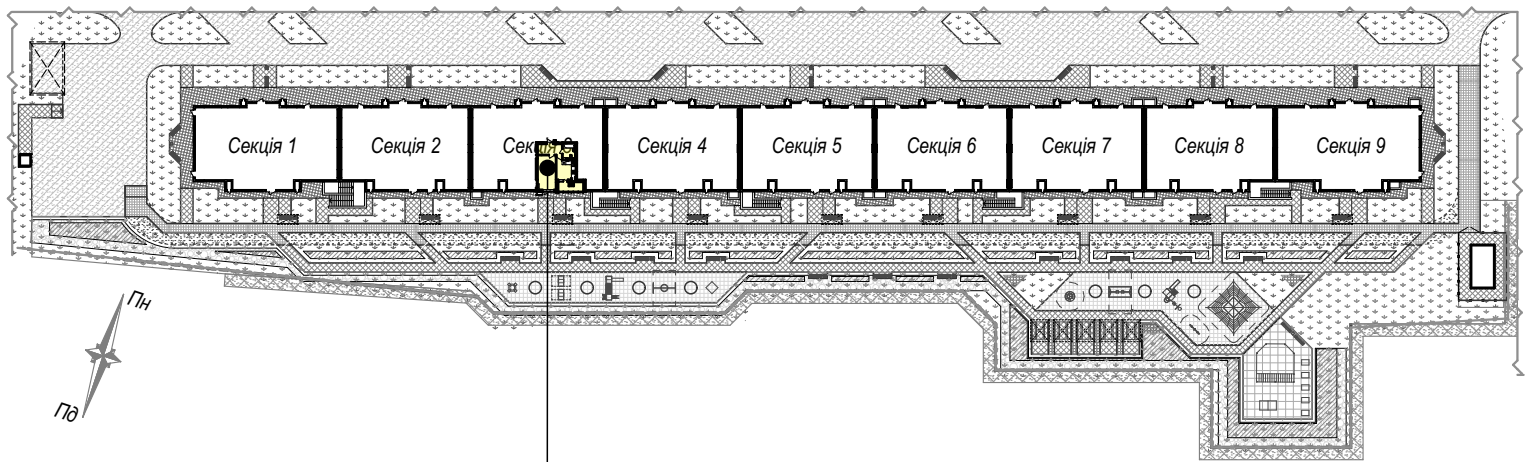

майбутній об'єкт нерухомості - кв.№86  
розміщений на 8 поверсі секції 3

Покупець:

Продавець:  
ТОВ "СОЛАР ПОЛТАВА"

В.В. ДОБРЕЛЯ

Додаток №2 до Договору купівлі-продажу  
об'єкта нерухомості (перший продаж)  
№ЮТ1А-86/1 від "\_\_\_" \_\_\_\_\_ 2025 р.  
(графічне зображення схеми будівельного  
плану МОН)

Графічне зображення схеми будівельного плану МОН - №86

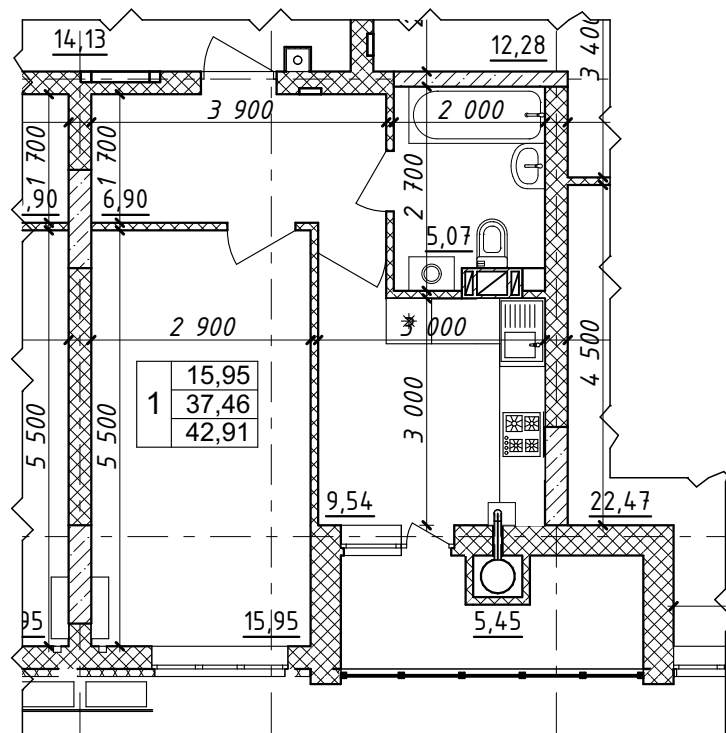

#### Характеристика квартири:

Передпокій - 6,90 м <sup>2</sup>	Житлова площа квартири - 36,65 м <sup>2</sup>
Кухня - 9,54 м <sup>2</sup>	Загальна площа квартири - 72,88 м <sup>2</sup>
Загальна кімната - 15,95 м <sup>2</sup>	
С/в - 5,07 м <sup>2</sup>	

Покупець:

Продавець:  
ТОВ "СОЛАР ПОЛТАВА"

В.В. ДОБРЕЛЯ

Схема розміщення МОН - №86 на поверсі

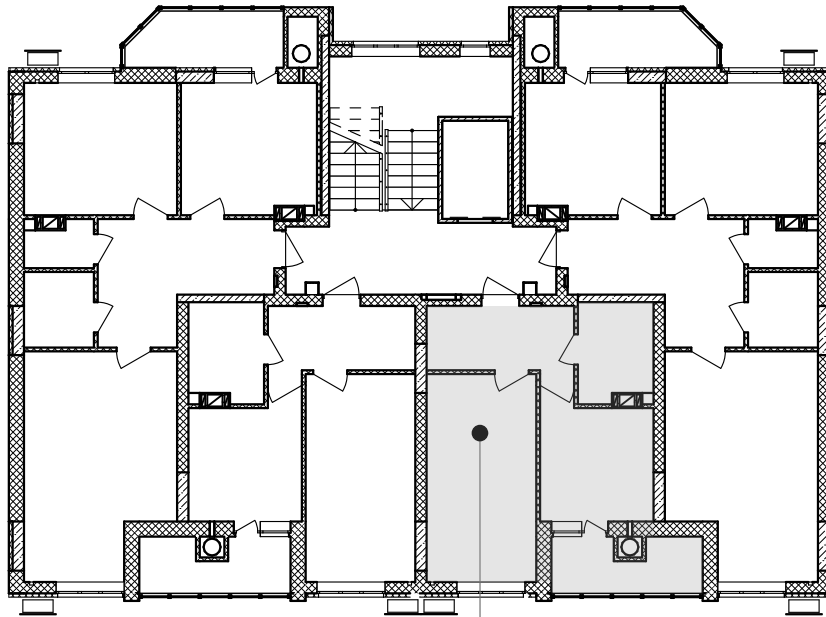

кв. №86  
8-й поверх

Покупець:

Продавець:  
ТОВ "СОЛАР ПОЛТАВА"

В.В. ДОБРЕЛЯ

Додаток №1 до Договору купівлі-продажу  
об'єкта нерухомості (перший продаж)  
№ЮТ1А-87/1 від "\_\_\_" \_\_\_\_\_ 2025 р.  
(графічне зображення розташування  
неподільного об'єкта незавершеного  
будівництва на генеральному плані об'єкта  
будівництва)

Генеральний план

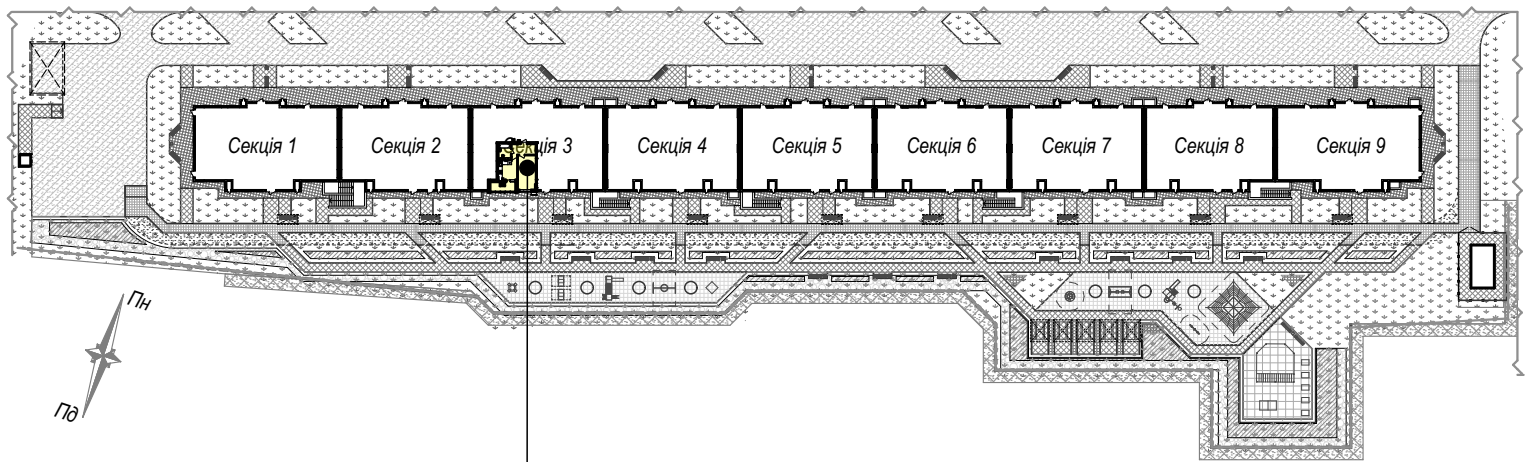

майбутній об'єкт нерухомості - кв.№87  
розміщений на 8 поверсі секції 3

Покупець:

Продавець:  
ТОВ "СОЛАР ПОЛТАВА"

В.В. ДОБРЕЛЯ

Додаток №2 до Договору купівлі-продажу  
об'єкта нерухомості (перший продаж)  
№ЮТ1А-87/1 від "\_\_\_" \_\_\_\_\_ 2025 р.  
(графічне зображення схеми будівельного  
плану МОН)

Графічне зображення схеми будівельного плану МОН - №87

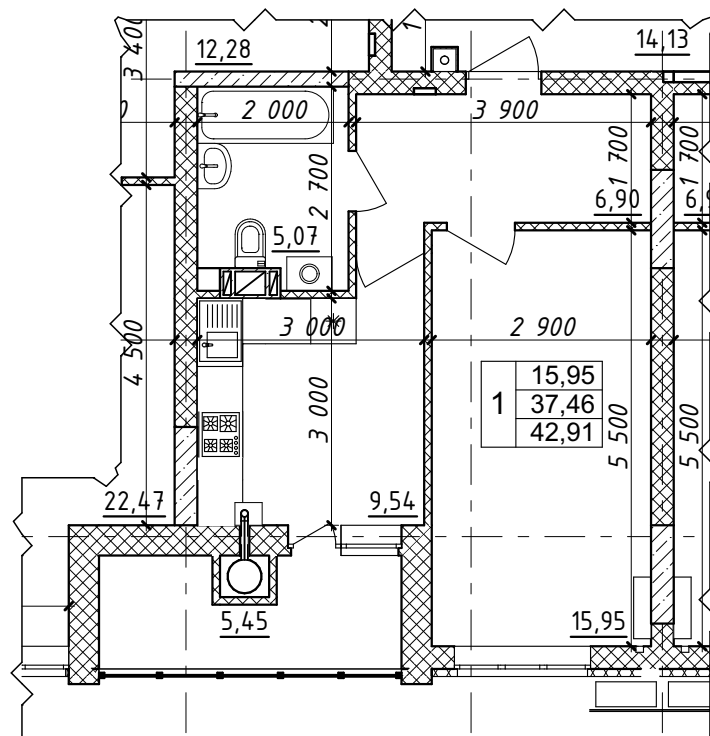

#### Характеристика квартири:

Передпокій - 6,90 м<sup>2</sup>

Кухня - 9,54 м<sup>2</sup>

Загальна кімната - 15,95 м<sup>2</sup>

С/в - 5,07 м<sup>2</sup>

Житлова площа

квартири - 15,95 м<sup>2</sup>

Загальна площа

квартири - 42,91 м<sup>2</sup>

Покупець:

Продавець:

ТОВ "СОЛАР ПОЛТАВА"

В.В. ДОБРЕЛЯ

Схема розміщення МОН - №87 на поверсі

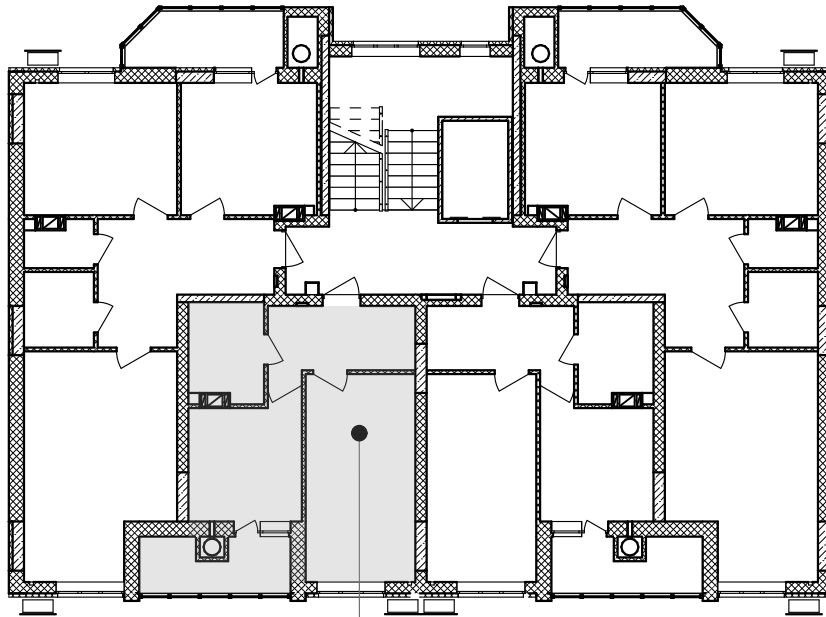

кв. №87  
8-й поверх

Покупець:

Продавець:  
ТОВ "СОЛАР ПОЛТАВА"

В.В. ДОБРЕЛЯ

Додаток №1 до Договору купівлі-продажу  
об'єкта нерухомості (перший продаж)  
№ЮТ1А-84/1 від "\_\_\_" \_\_\_\_\_ 2025 р.  
(графічне зображення розташування  
неподільного об'єкта незавершеного  
будівництва на генеральному плані об'єкта  
будівництва)

### Генеральний план

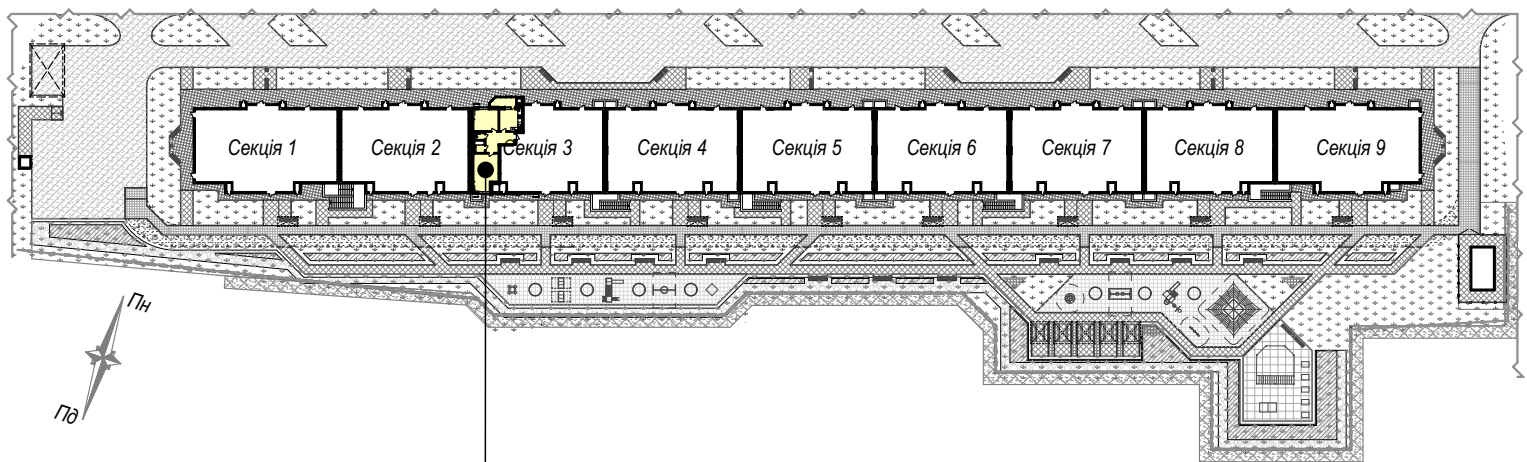

майбутній об'єкт нерухомості - кв.№84  
розміщений на 7 поверсі секції 3

Покупець:

Продавець:  
ТОВ "СОЛАР ПОЛТАВА"

В.В. ДОБРЕЛЯ

Графічне зображення схеми будівельного плану МОН - №84

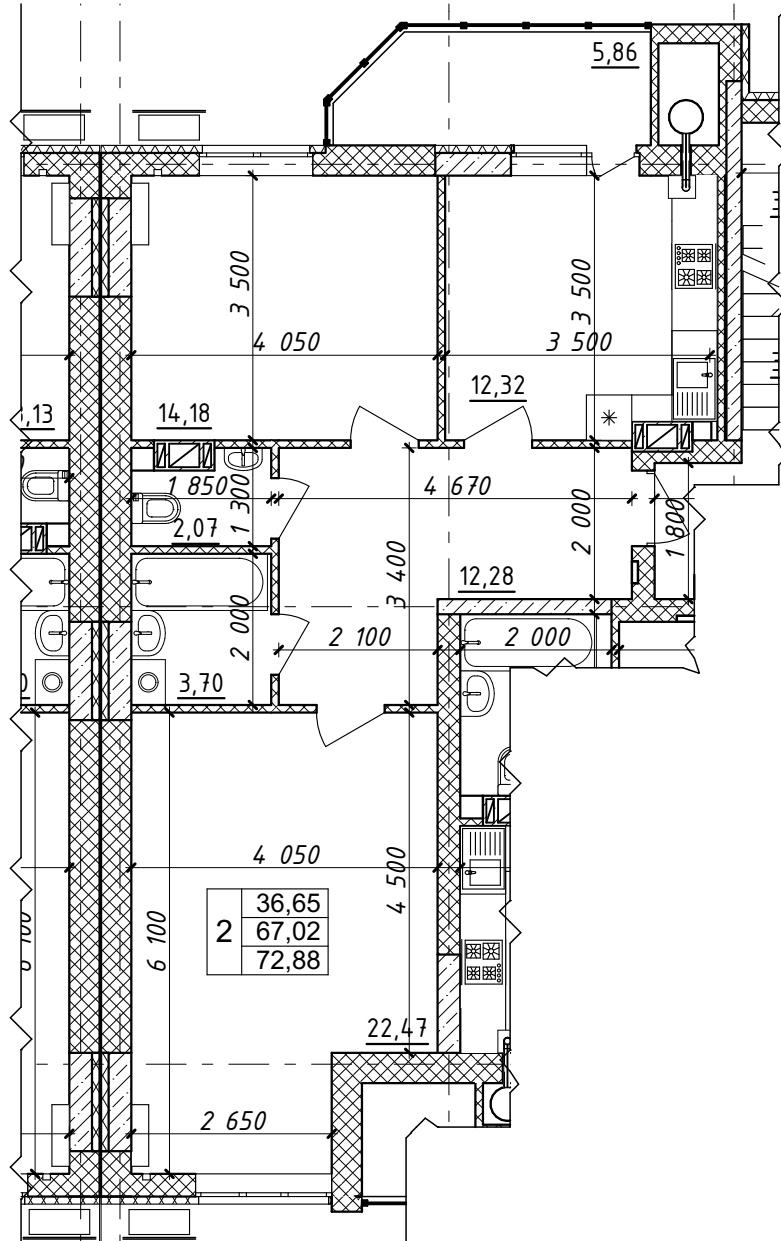

Характеристика квартири:

Передпокій - 12,28 м <sup>2</sup>	Житлова площа квартири - 36,65 м <sup>2</sup>
Кухня - 12,32 м <sup>2</sup>	Загальна площа квартири - 72,88 м <sup>2</sup>
Загальна кімната - 22,47 м <sup>2</sup>	
Спальня - 14,18 м <sup>2</sup>	
С/в - 5,77 м <sup>2</sup>	

Покупець:

Продавець:  
 ТОВ "СОЛАР ПОЛТАВА"

В.В. ДОБРЕЛЯ

Схема розміщення МОН - №84 на поверсі

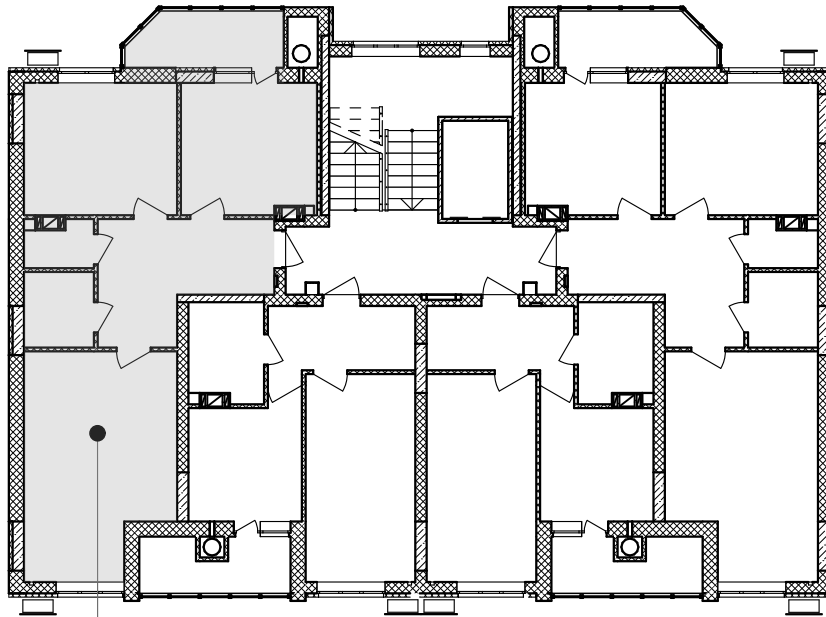

кв.№84  
7-й поверх

Покупець:

Продавець:  
ТОВ "СОЛАР ПОЛТАВА"

В.В. ДОБРЕЛЯ

Додаток №1 до Договору купівлі-продажу  
об'єкта нерухомості (перший продаж)  
№ЮТ1А-85/1 від "\_\_\_" \_\_\_\_\_ 2025 р.  
(графічне зображення розташування  
неподільного об'єкта незавершеного  
будівництва на генеральному плані об'єкта  
будівництва)

Генеральний план

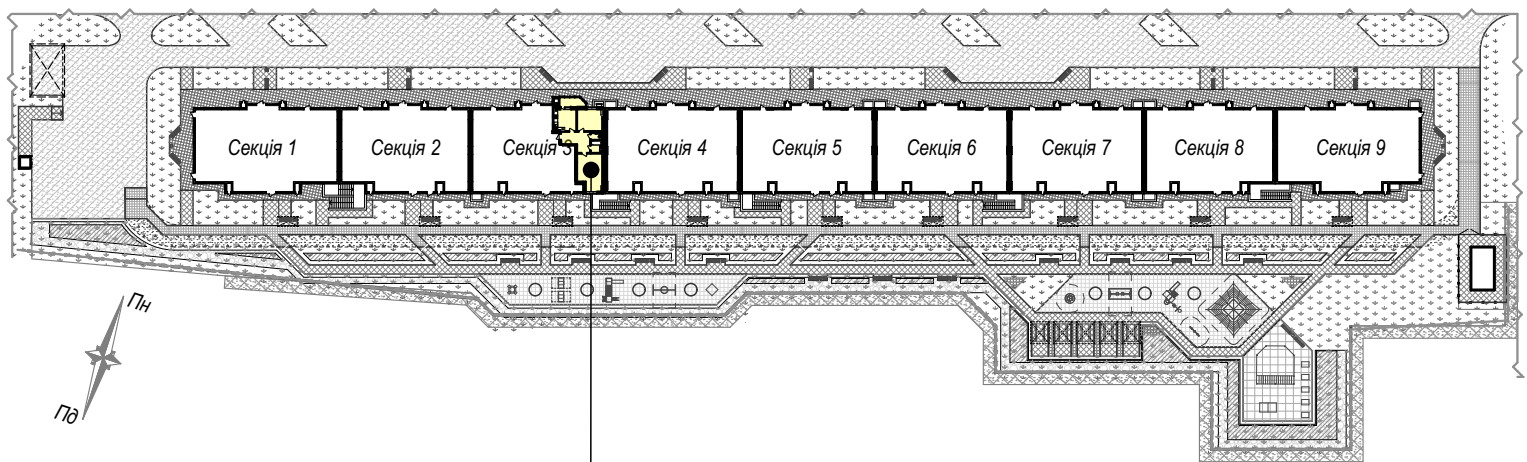

майбутній об'єкт нерухомості - кв.№85  
розміщений на 8 поверсі секції 3

Покупець:

Продавець:  
ТОВ "СОЛАР ПОЛТАВА"

В.В. ДОБРЕЛЯ

Графічне зображення схеми будівельного плану МОН - №85

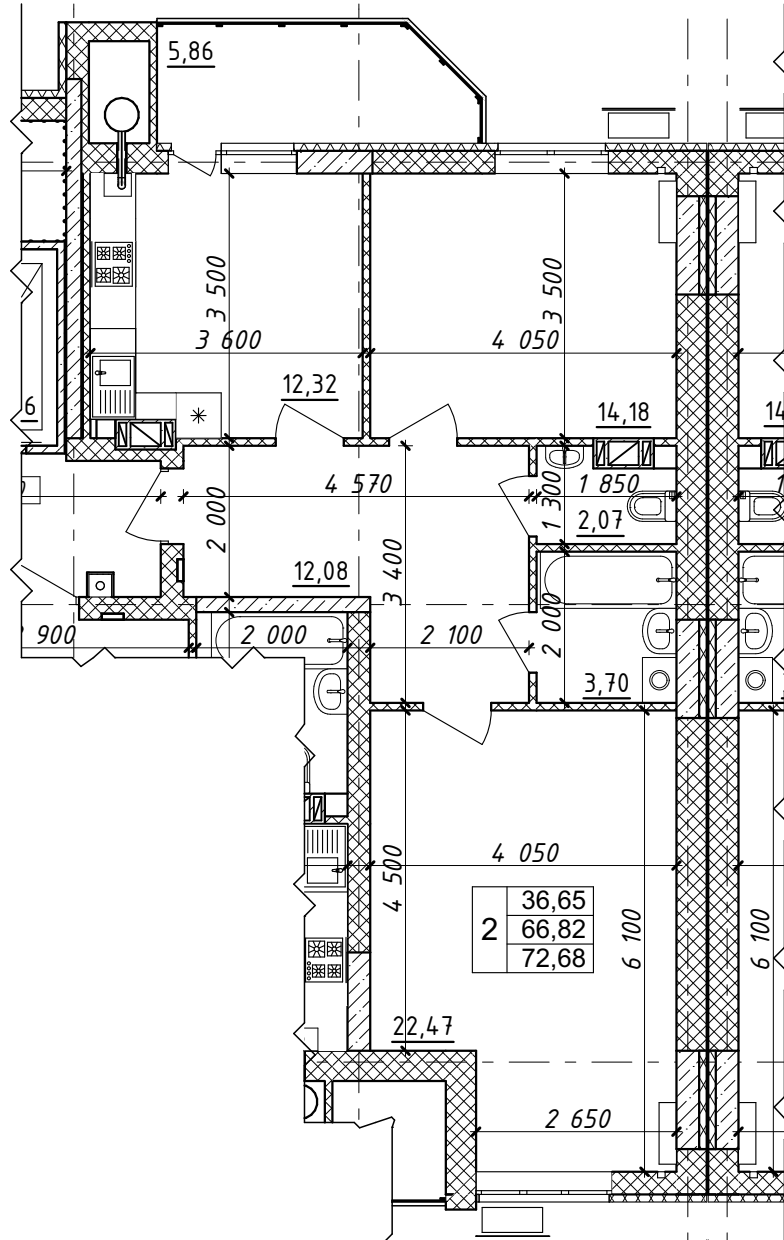

Характеристика квартири:

Передпокій - 12,08 м <sup>2</sup>	Житлова площа квартири - 36,65 м <sup>2</sup>
Кухня - 12,32 м <sup>2</sup>	Загальна площа квартири - 72,68 м <sup>2</sup>
Загальна кімната - 22,47 м <sup>2</sup>	
Спальня - 14,18 м <sup>2</sup>	
С/в - 5,77 м <sup>2</sup>	

Покупець:

Продавець:  
 ТОВ "СОЛАР ПОЛТАВА"

В.В. ДОБРЕЛЯ

Схема розміщення МОН - №85 на поверсі

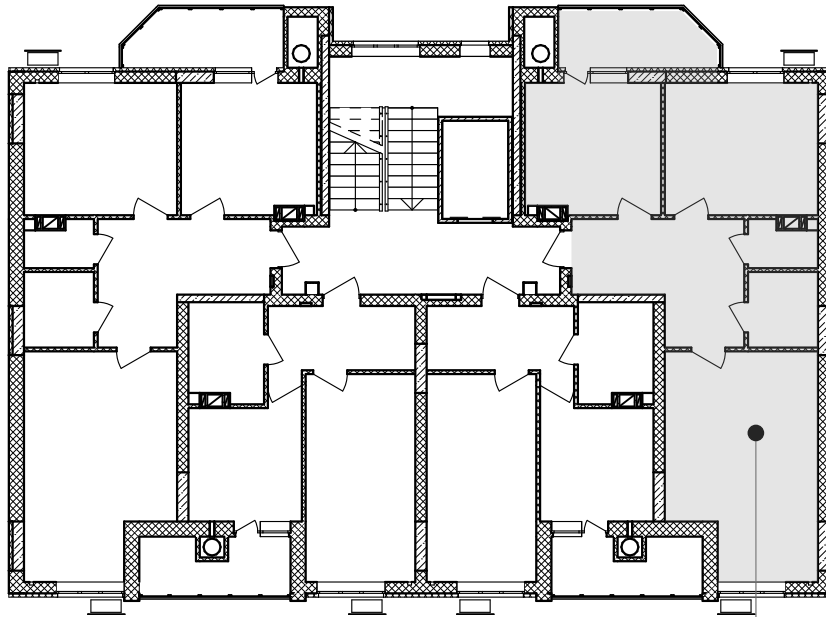

кв. №85  
8-й поверх

Покупець:

Продавець:  
ТОВ "СОЛАР ПОЛТАВА"

В.В. ДОБРЕЛЯ

Додаток №1 до Договору купівлі-продажу  
об'єкта нерухомості (перший продаж)  
№ЮТ1А-61/1 від "\_\_\_" \_\_\_\_\_ 2025 р.  
(графічне зображення розташування  
неподільного об'єкта незавершеного  
будівництва на генеральному плані об'єкта  
будівництва)

Генеральний план

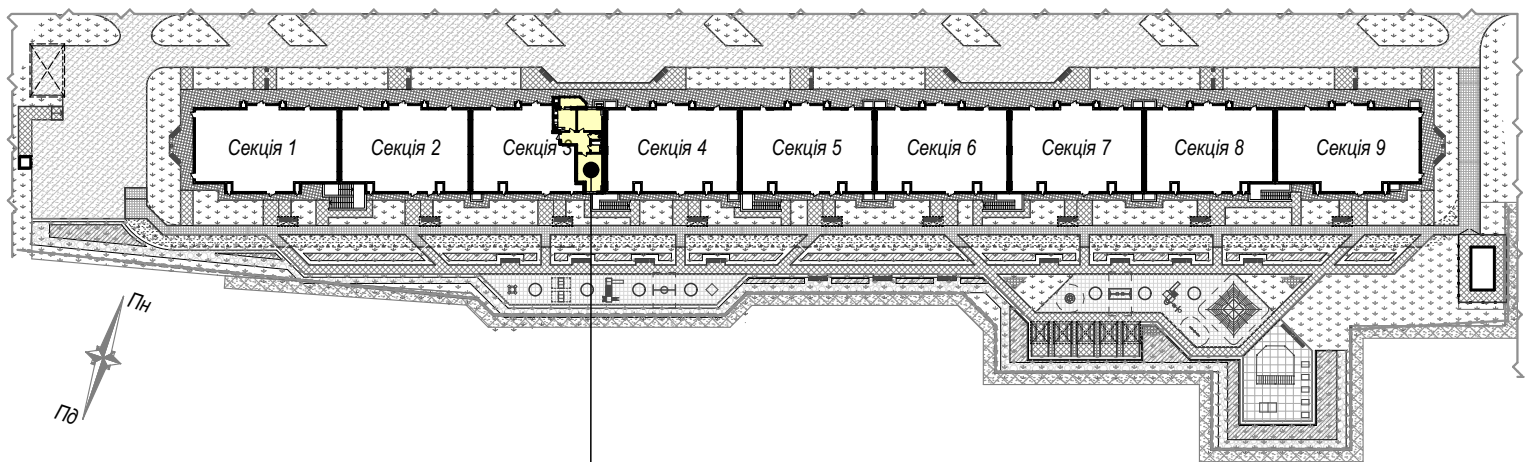

майбутній об'єкт нерухомості - кв.№б1  
розміщений на 2 поверсі секції 3

Покупець:

Продавець:  
ТОВ "СОЛАР ПОЛТАВА"

В.В. ДОБРЕЛЯ

Додаток №2 до Договору купівлі-продажу  
 об'єкта нерухомості (перший продаж)  
 №ЮТ1А-61/1 від "\_\_\_" \_\_\_\_\_ 2025 р.  
 (графічне зображення схеми будівельного  
 плану МОН)

Графічне зображення схеми будівельного плану МОН - №61

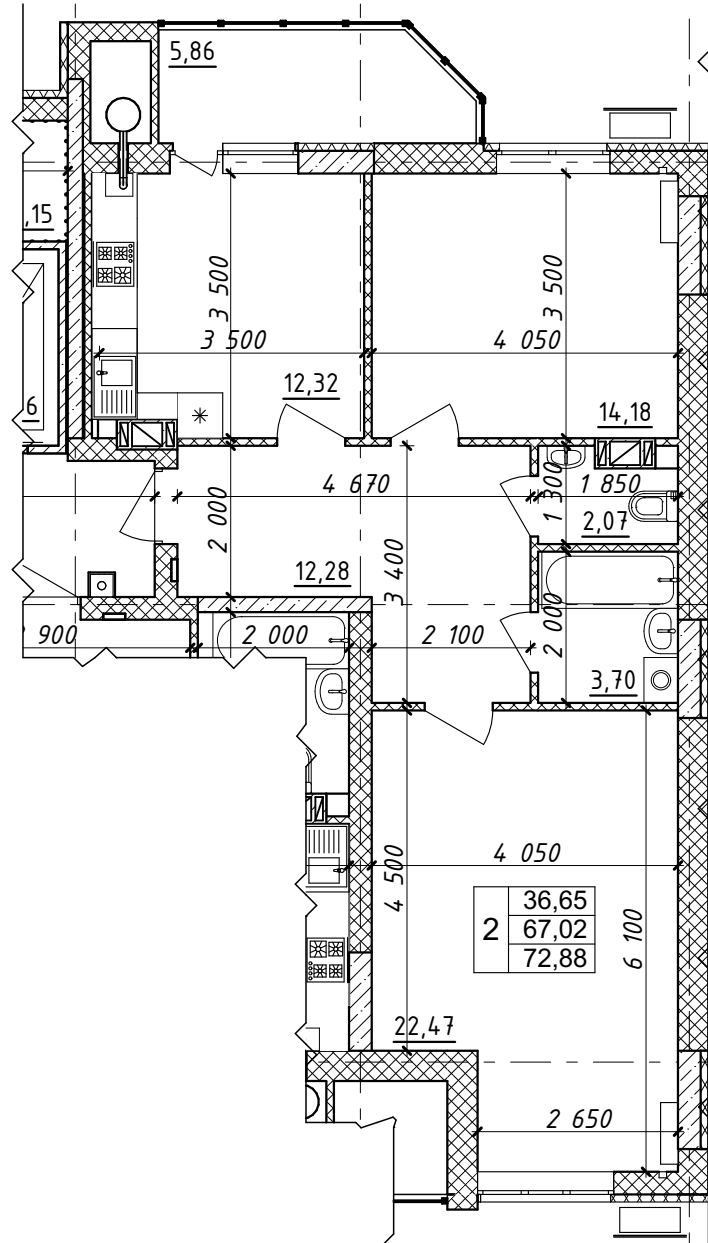

Характеристика квартири:

Передпокій - 12,28 м <sup>2</sup>	Житлова площа квартири - 36,65 м <sup>2</sup>
Кухня - 12,32 м <sup>2</sup>	Загальна площа квартири - 72,88 м <sup>2</sup>
Загальна кімната - 22,47 м <sup>2</sup>	
Спальня - 14,18 м <sup>2</sup>	
С/в - 5,77 м <sup>2</sup>	

Покупець:

Продавець:  
 ТОВ "СОЛАР ПОЛТАВА"

В.В. ДОБРЕЛЯ

Схема розміщення МОН - №61 на поверсі

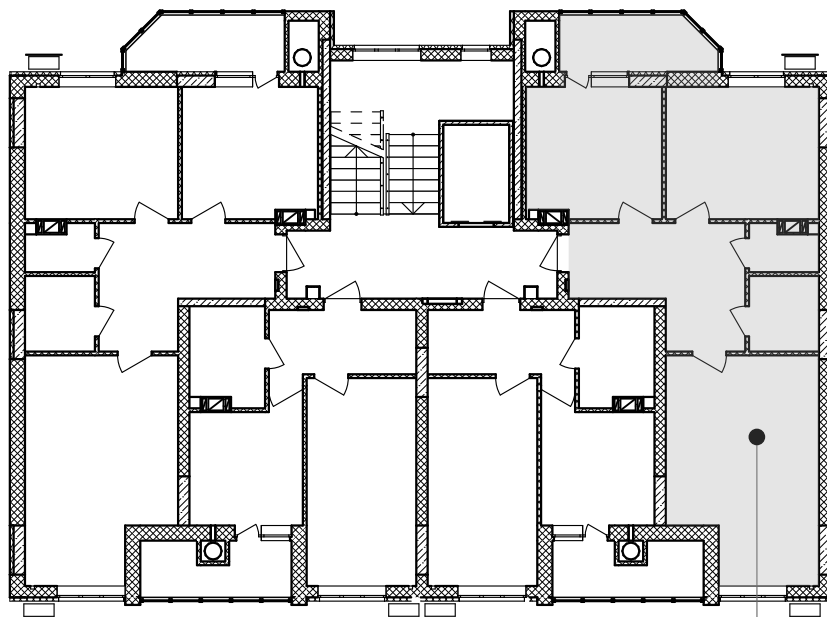

кв. №61  
2-й поверх

Покупець:

Продавець:  
ТОВ "СОЛАР ПОЛТАВА"

В.В. ДОБРЕЛЯ

Додаток №1 до Договору купівлі-продажу  
об'єкта нерухомості (перший продаж)  
№ЮТ1А-62/1 від "\_\_\_" \_\_\_\_\_ 2025 р.  
(графічне зображення розташування  
неподільного об'єкта незавершеного  
будівництва на генеральному плані об'єкта  
будівництва)

### Генеральний план

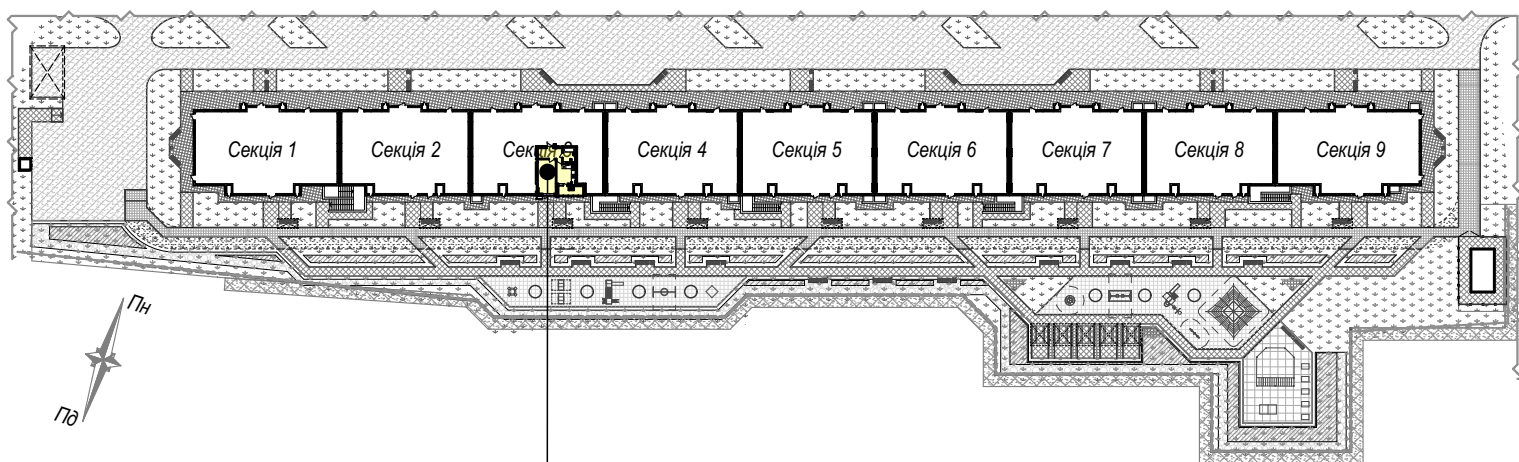

майбутній об'єкт нерухомості - кв.№62  
розміщений на 2 поверсі секції 3

Покупець:

Продавець:  
ТОВ "СОЛАР ПОЛТАВА"

В.В. ДОБРЕЛЯ

Додаток №2 до Договору купівлі-продажу  
об'єкта нерухомості (перший продаж)  
№ЮТ1А-62/1 від "\_\_\_" \_\_\_\_\_ 2025 р.  
(графічне зображення схеми будівельного  
плану МОН)

Графічне зображення схеми будівельного плану МОН - №62

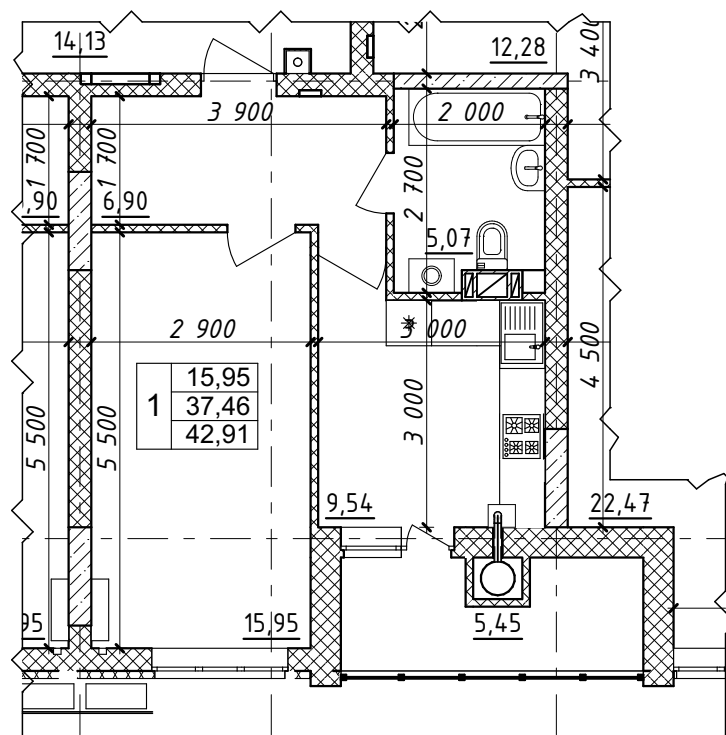

Характеристика квартири:

Передпокій - 6,90 м <sup>2</sup>	Житлова площа квартири - 36,65 м <sup>2</sup>
Кухня - 9,54 м <sup>2</sup>	Загальна площа квартири - 72,88 м <sup>2</sup>
Загальна кімната - 15,95 м <sup>2</sup>	
С/в - 5,07 м <sup>2</sup>	

Покупець:

Продавець:  
ТОВ "СОЛАР ПОЛТАВА"

В.В. ДОБРЕЛЯ

Схема розміщення МОН - №62 на поверсі

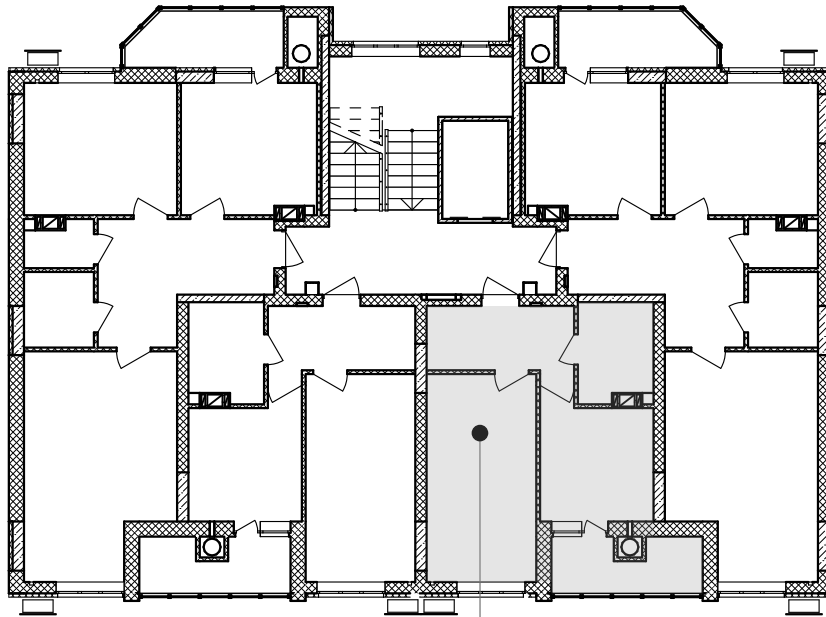

кв.№62  
2-й поверх

Покупець:

Продавець:  
ТОВ "СОЛАР ПОЛТАВА"

В.В. ДОБРЕЛЯ

Додаток №1 до Договору купівлі-продажу  
об'єкта нерухомості (перший продаж)  
№ЮТ1А-63/1 від "\_\_\_" \_\_\_\_\_ 2025 р.  
(графічне зображення розташування  
неподільного об'єкта незавершеного  
будівництва на генеральному плані об'єкта  
будівництва)

Генеральний план

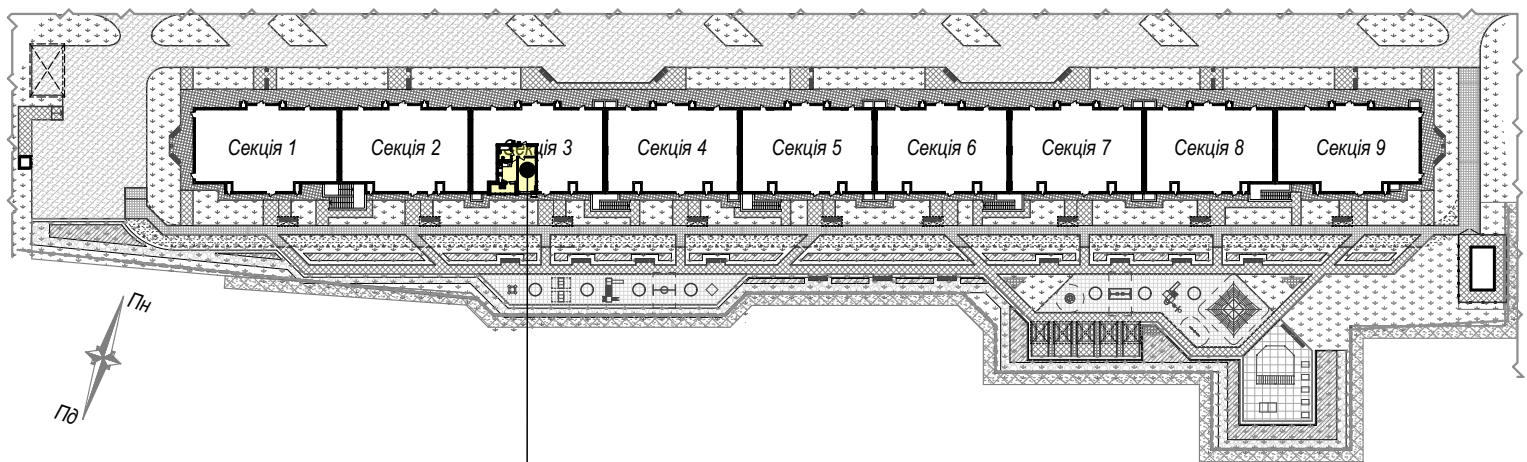

майбутній об'єкт нерухомості - кв.№63  
розміщений на 2 поверсі секції 3

Покупець:

Продавець:  
ТОВ "СОЛАР ПОЛТАВА"

В.В. ДОБРЕЛЯ

Додаток №2 до Договору купівлі-продажу  
об'єкта нерухомості (перший продаж)  
№ЮТ1А-63/1 від "\_\_\_" \_\_\_\_\_ 2025 р.  
(графічне зображення схеми будівельного  
плану МОН)

Графічне зображення схеми будівельного плану МОН - №63

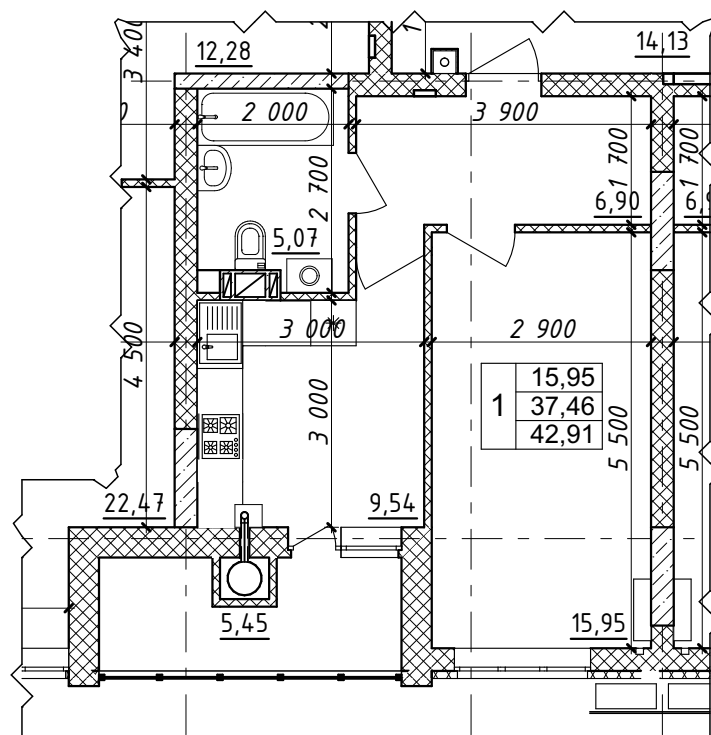

Характеристика квартири:

Передпокій - 6,90 м<sup>2</sup>

Кухня - 9,54 м<sup>2</sup>

Загальна кімната - 15,95 м<sup>2</sup>

С/в - 5,07 м<sup>2</sup>

Житлова площа

квартири - 15,95 м<sup>2</sup>

Загальна площа

квартири - 42,91 м<sup>2</sup>

Покупець:

Продавець:

ТОВ "СОЛАР ПОЛТАВА"

В.В. ДОБРЕЛЯ

Схема розміщення МОН - №63 на поверсі

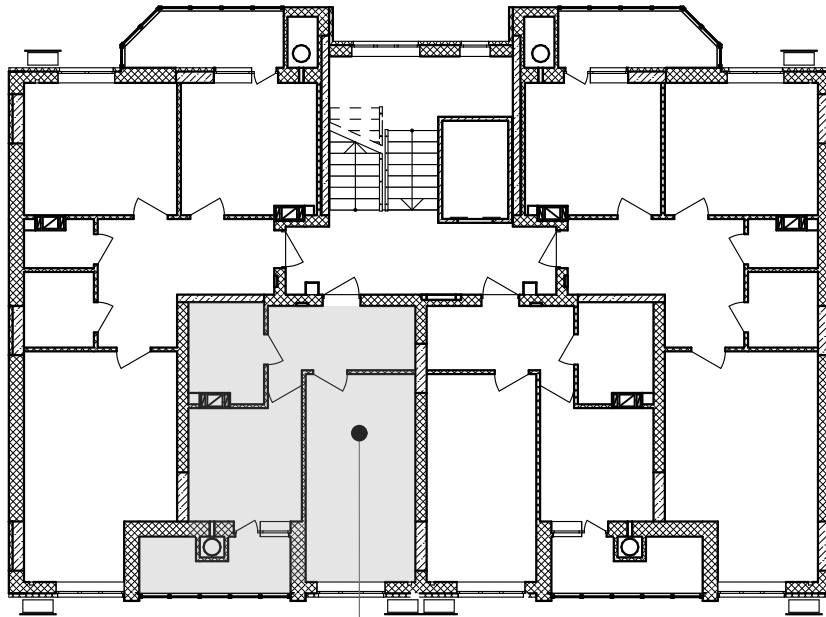

кв. №63  
2-й поверх

Покупець:

Продавець:  
ТОВ "СОЛАР ПОЛТАВА"

В.В. ДОБРЕЛЯ

Додаток №1 до Договору купівлі-продажу  
об'єкта нерухомості (перший продаж)  
№ЮТ1А-64/1 від "\_\_\_" \_\_\_\_\_ 2025 р.  
(графічне зображення розташування  
неподільного об'єкта незавершеного  
будівництва на генеральному плані об'єкта  
будівництва)

Генеральний план

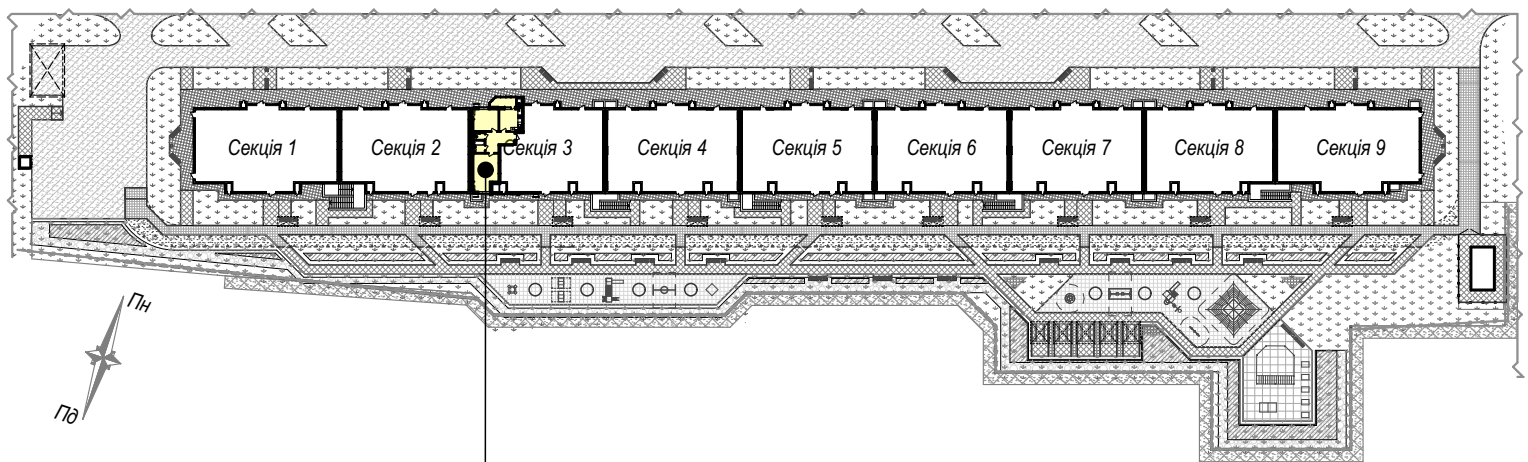

майбутній об'єкт нерухомості - кв.№64  
розміщений на 2 поверсі секції 3

Покупець:

Продавець:  
ТОВ "СОЛАР ПОЛТАВА"

В.В. ДОБРЕЛЯ

Додаток №2 до Договору купівлі-продажу  
 об'єкта нерухомості (перший продаж)  
 №ЮТ1А-64/1 від "\_\_\_" \_\_\_\_\_ 2025 р.  
 (графічне зображення схеми будівельного  
 плану МОН)

Графічне зображення схеми будівельного плану МОН - №64

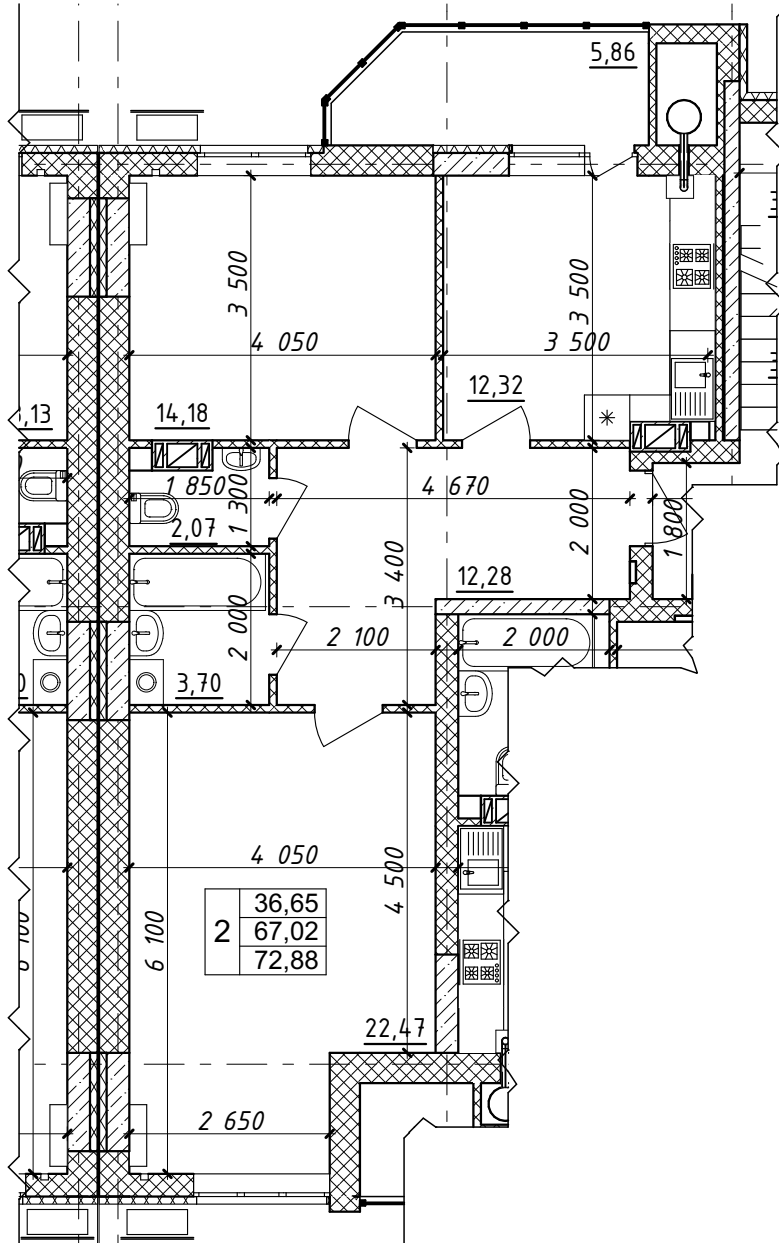

Характеристика квартири:

Передпокій - 12,28 м <sup>2</sup>	Житлова площа квартири - 36,65 м <sup>2</sup>
Кухня - 12,32 м <sup>2</sup>	Загальна площа квартири - 72,88 м <sup>2</sup>
Загальна кімната - 22,47 м <sup>2</sup>	
Спальня - 14,18 м <sup>2</sup>	
С/в - 5,77 м <sup>2</sup>	

Покупець:

Продавець:  
 ТОВ "СОЛАР ПОЛТАВА"

В.В. ДОБРЕЛЯ

Схема розміщення МОН - №64 на поверсі

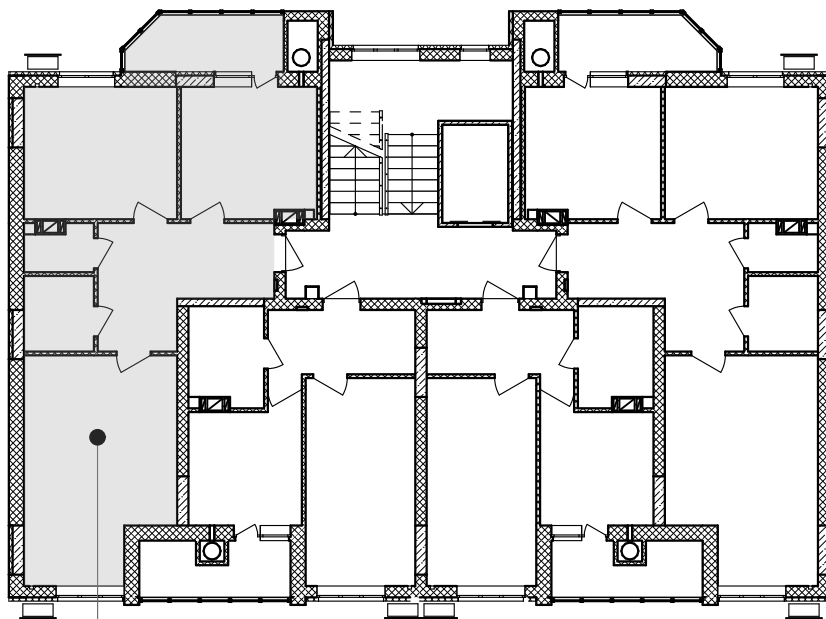

кв.№64  
2-й поверх

Покупець:

Продавець:  
ТОВ "СОЛАР ПОЛТАВА"

В.В. ДОБРЕЛЯ

Додаток №1 до Договору купівлі-продажу  
об'єкта нерухомості (перший продаж)  
№ЮТ1А-65/1 від "\_\_\_" \_\_\_\_\_ 2025 р.  
(графічне зображення розташування  
неподільного об'єкта незавершеного  
будівництва на генеральному плані об'єкта  
будівництва)

Генеральний план

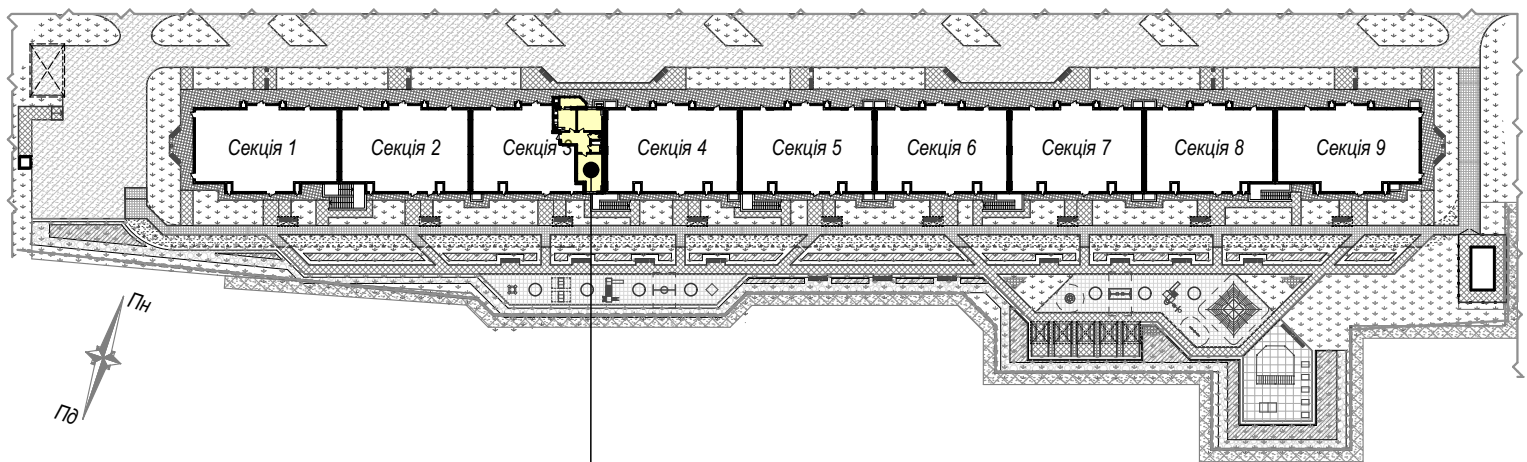

майбутній об'єкт нерухомості - кв.№65  
розміщений на 3 поверсі секції 3

Покупець:

Продавець:  
ТОВ "СОЛАР ПОЛТАВА"

В.В. ДОБРЕЛЯ

Додаток №2 до Договору купівлі-продажу  
 об'єкта нерухомості (перший продаж)  
 №ЮТ1А-65/1 від "\_\_\_" \_\_\_\_\_ 2025 р.  
 (графічне зображення схеми будівельного  
 плану МОН)

Графічне зображення схеми будівельного плану МОН - №65

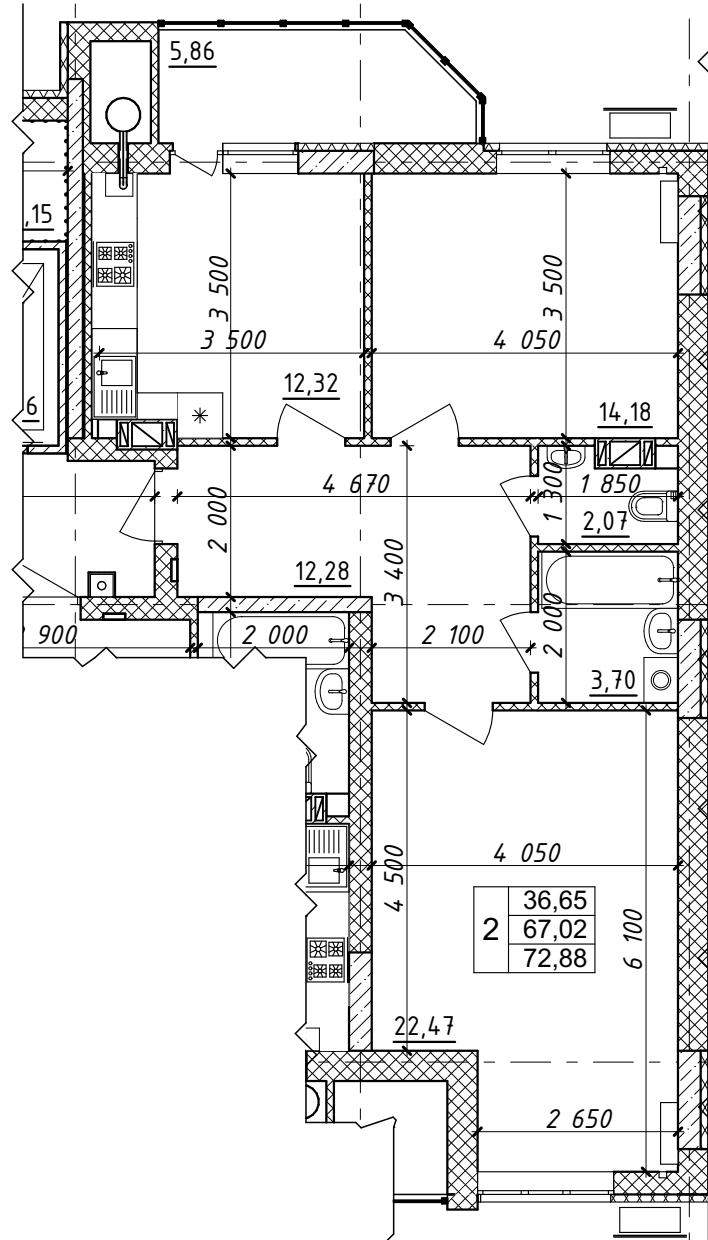

Характеристика квартири:

Передпокій - 12,28 м <sup>2</sup>	Житлова площа квартири - 36,65 м <sup>2</sup>
Кухня - 12,32 м <sup>2</sup>	Загальна площа квартири - 72,88 м <sup>2</sup>
Загальна кімната - 22,47 м <sup>2</sup>	
Спальня - 14,18 м <sup>2</sup>	
С/в - 5,77 м <sup>2</sup>	

Покупець:

Продавець:  
 ТОВ "СОЛАР ПОЛТАВА"

В.В. ДОБРЕЛЯ

Схема розміщення МОН - №65 на поверсі

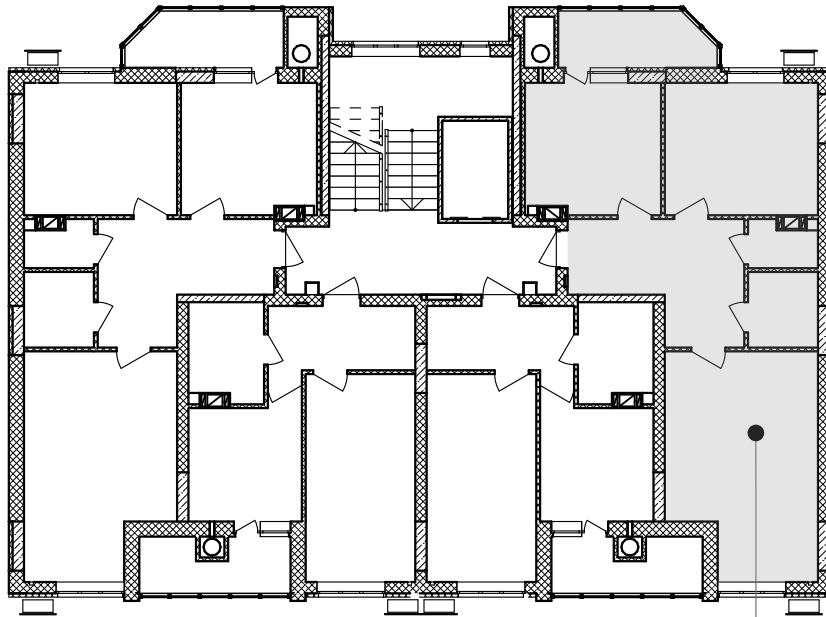

кв. №65  
3-й поверх

Покупець:

Продавець:  
ТОВ "СОЛАР ПОЛТАВА"

В.В. ДОБРЕЛЯ

Додаток №1 до Договору купівлі-продажу  
об'єкта нерухомості (перший продаж)  
№ЮТ1А-66/1 від "\_\_\_" \_\_\_\_\_ 2025 р.  
(графічне зображення розташування  
неподільного об'єкта незавершеного  
будівництва на генеральному плані об'єкта  
будівництва)

Генеральний план

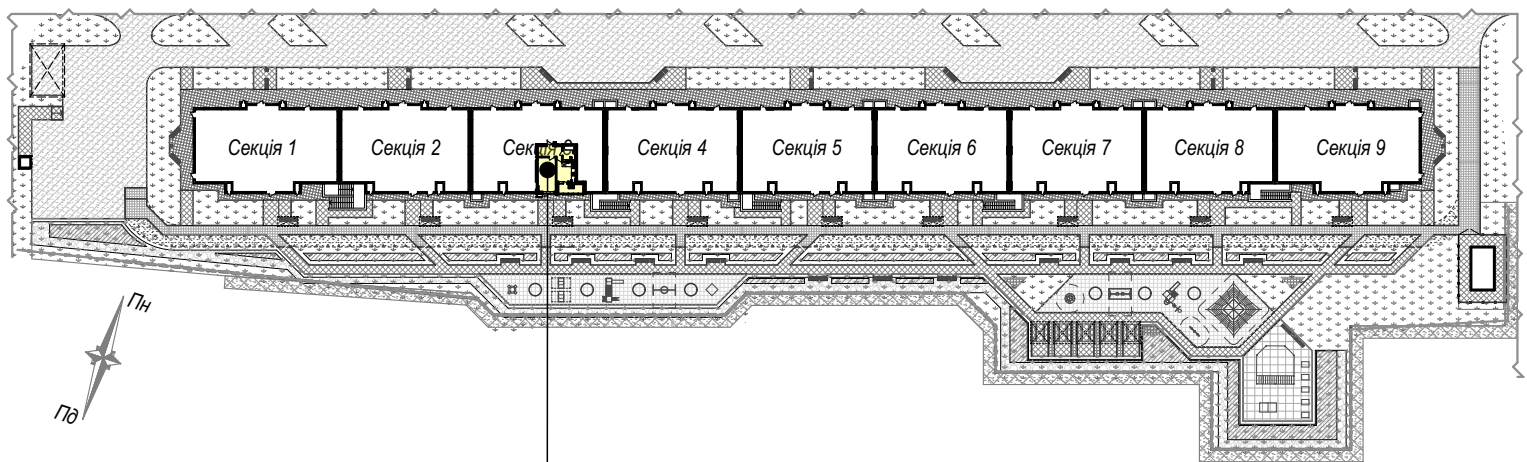

майбутній об'єкт нерухомості - кв.№66  
розміщений на 3 поверсі секції 3

Покупець:

Продавець:  
ТОВ "СОЛАР ПОЛТАВА"

В.В. ДОБРЕЛЯ

Додаток №2 до Договору купівлі-продажу  
об'єкта нерухомості (перший продаж)  
№ЮТ1А-66/1 від "\_\_\_" \_\_\_\_\_ 2025 р.  
(графічне зображення схеми будівельного  
плану МОН)

Графічне зображення схеми будівельного плану МОН - №66

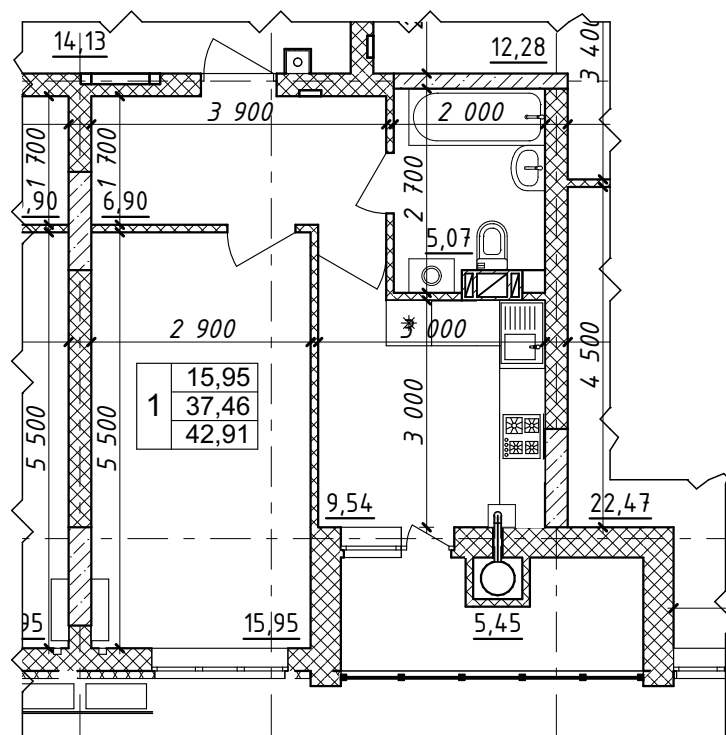

#### Характеристика квартири:

Передпокій - 6,90 м <sup>2</sup>	Житлова площа квартири - 36,65 м <sup>2</sup>
Кухня - 9,54 м <sup>2</sup>	Загальна площа квартири - 72,88 м <sup>2</sup>
Загальна кімната - 15,95 м <sup>2</sup>	
С/в - 5,07 м <sup>2</sup>	

Покупець:

Продавець:  
ТОВ "СОЛАР ПОЛТАВА"

В.В. ДОБРЕЛЯ

Схема розміщення МОН - №66 на поверсі

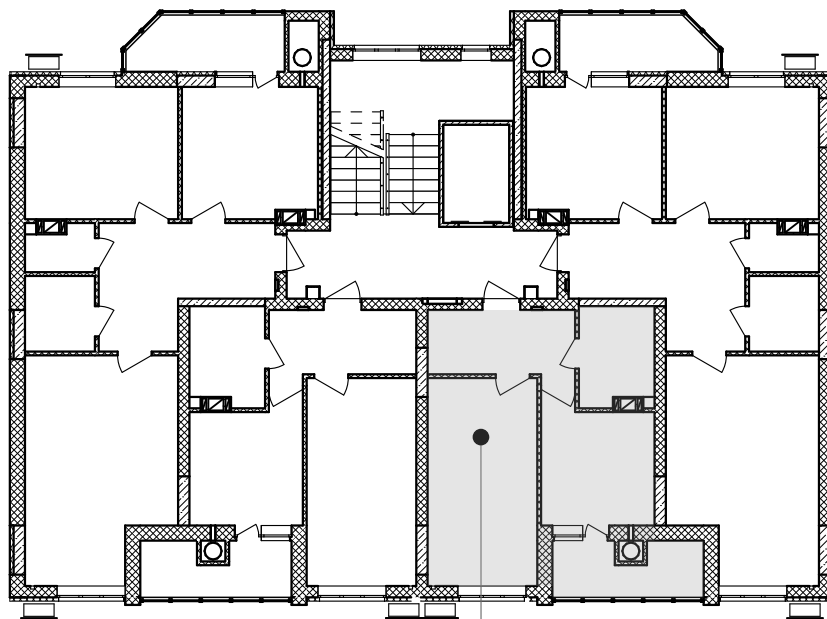

кв.№66  
3-й поверх

Покупець:

Продавець:  
ТОВ "СОЛАР ПОЛТАВА"

В.В. ДОБРЕЛЯ

Додаток №1 до Договору купівлі-продажу  
об'єкта нерухомості (перший продаж)  
№ЮТ1А-67/1 від "\_\_\_" \_\_\_\_\_ 2025 р.  
(графічне зображення розташування  
неподільного об'єкта незавершеного  
будівництва на генеральному плані об'єкта  
будівництва)

### Генеральний план

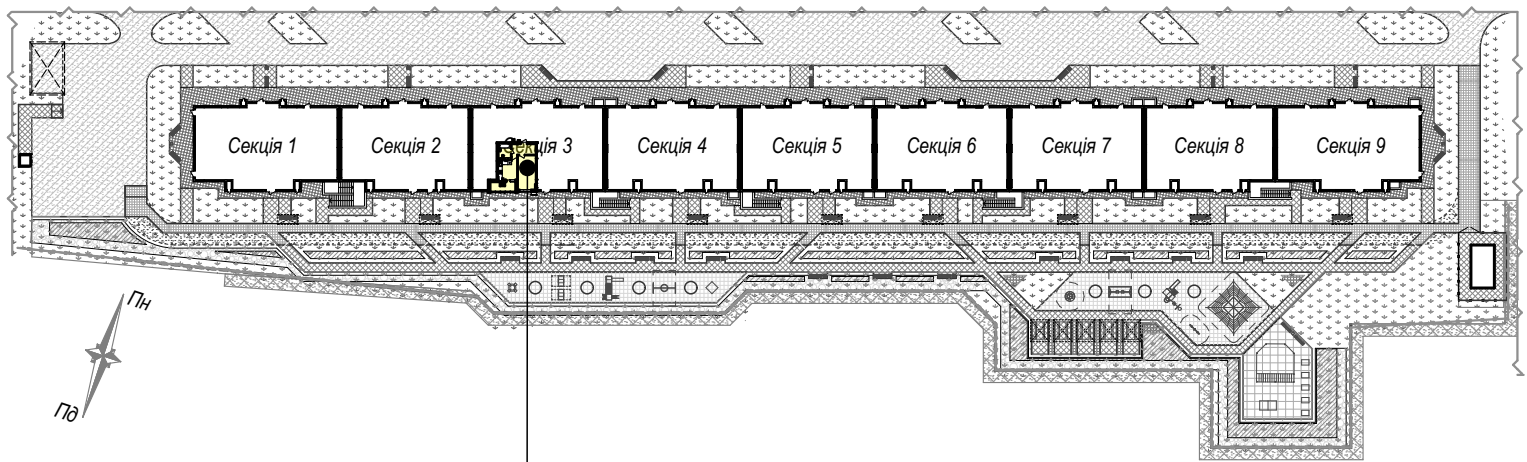

майбутній об'єкт нерухомості - кв.№67  
розміщений на 3 поверсі секції 3

Покупець:

Продавець:  
ТОВ "СОЛАР ПОЛТАВА"

В.В. ДОБРЕЛЯ

Додаток №2 до Договору купівлі-продажу  
об'єкта нерухомості (перший продаж)  
№ЮТ1А-67/1 від "\_\_\_" \_\_\_\_\_ 2025 р.  
(графічне зображення схеми будівельного  
плану МОН)

Графічне зображення схеми будівельного плану МОН - №67

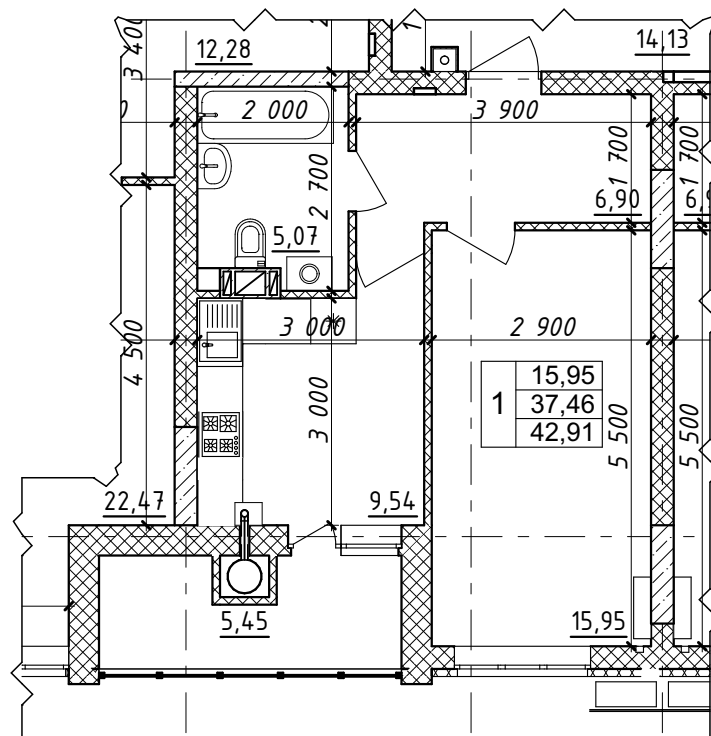

Характеристика квартири:

Передпокій - 6,90 м<sup>2</sup>

Кухня - 9,54 м<sup>2</sup>

Загальна кімната - 15,95 м<sup>2</sup>

С/в - 5,07 м<sup>2</sup>

Житлова площа

квартири - 15,95 м<sup>2</sup>

Загальна площа

квартири - 42,91 м<sup>2</sup>

Покупець:

Продавець:

ТОВ "СОЛАР ПОЛТАВА"

В.В. ДОБРЕЛЯ

Схема розміщення МОН - №67 на поверсі

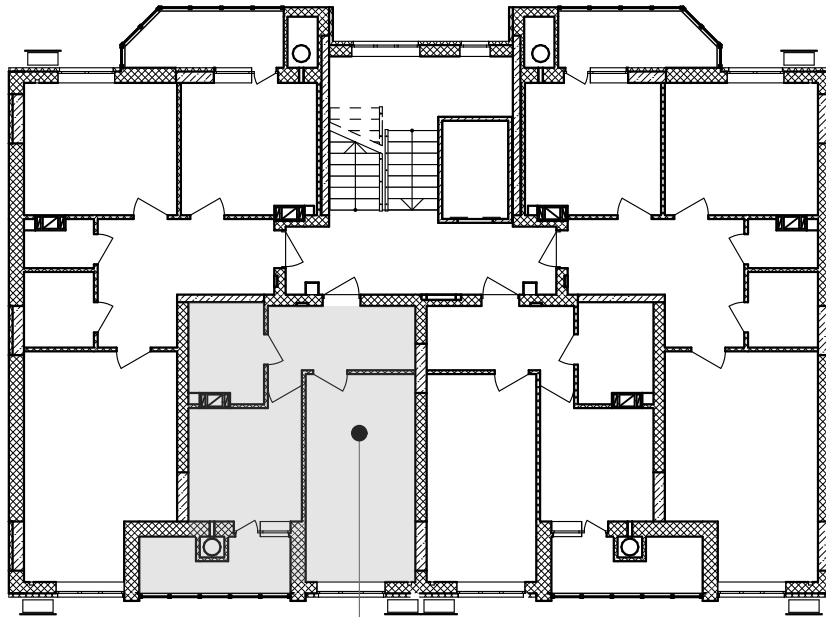

кв. №67  
3-й поверх

Покупець:

Продавець:  
ТОВ "СОЛАР ПОЛТАВА"

В.В. ДОБРЕЛЯ

Додаток №1 до Договору купівлі-продажу  
об'єкта нерухомості (перший продаж)  
№ЮТ1А-68/1 від "\_\_\_" \_\_\_\_\_ 2025 р.  
(графічне зображення розташування  
неподільного об'єкта незавершеного  
будівництва на генеральному плані об'єкта  
будівництва)

Генеральний план

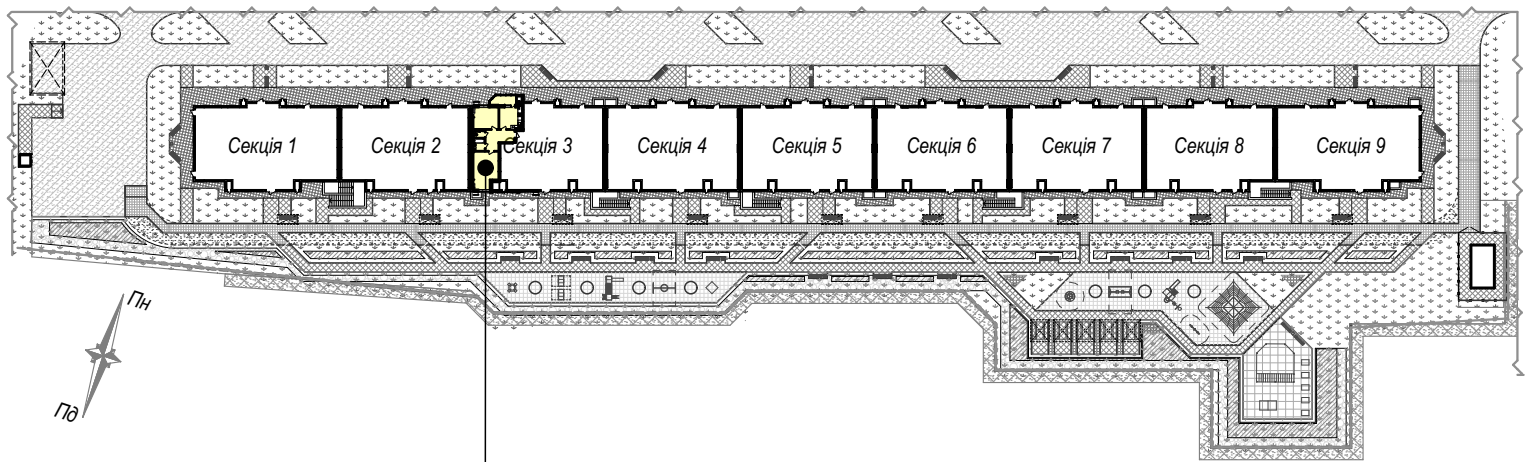

майбутній об'єкт нерухомості - кв.№68  
розміщений на 3 поверсі секції 3

Покупець:

Продавець:  
ТОВ "СОЛАР ПОЛТАВА"

В.В. ДОБРЕЛЯ

Графічне зображення схеми будівельного плану МОН - №68

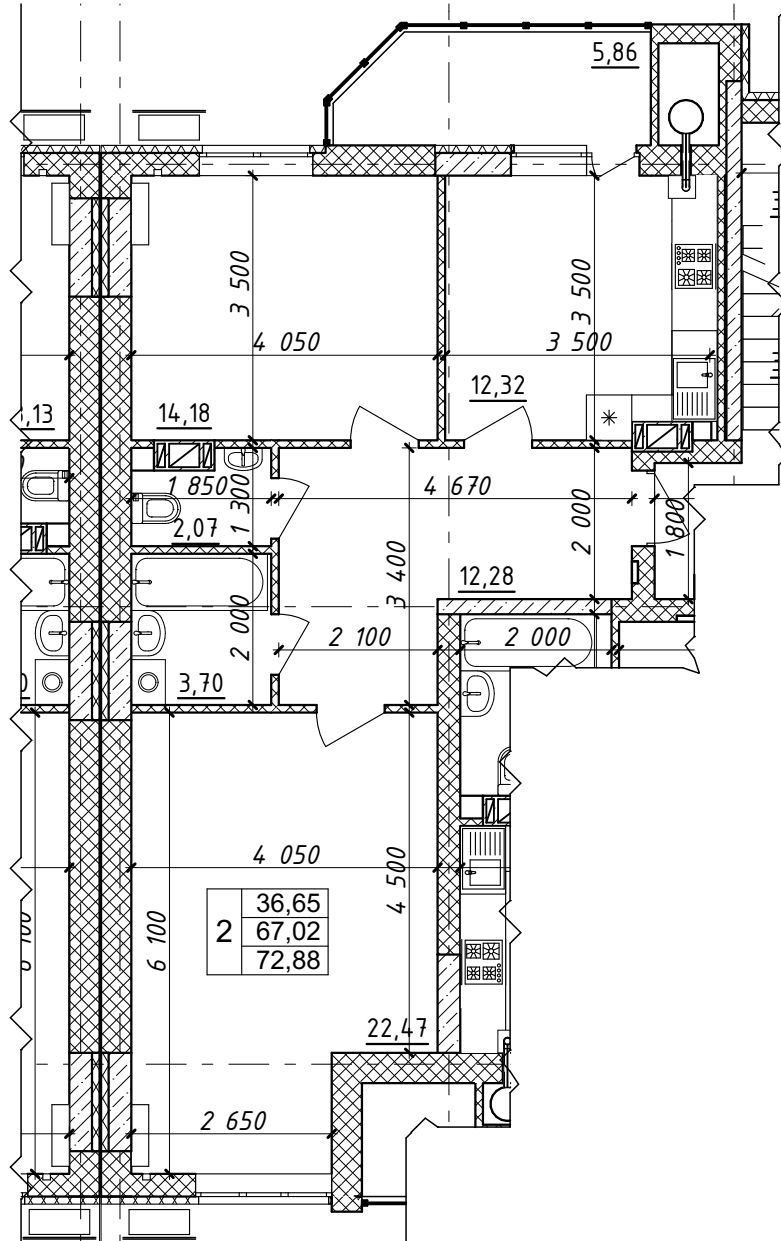

Характеристика квартири

Передпокій - 12,28 м <sup>2</sup>	Житлова площа квартири - 36,65 м <sup>2</sup>
Кухня - 12,32 м <sup>2</sup>	Загальна площа квартири - 72,88 м <sup>2</sup>
Загальна кімната - 22,47 м <sup>2</sup>	
Спальня - 14,18 м <sup>2</sup>	
С/в - 5,77 м <sup>2</sup>	

Покупець:

Продавець:  
 ТОВ "СОЛАР ПОЛТАВА"

В.В. ДОБРЕЛЯ

Схема розміщення МОН - №68 на поверсі

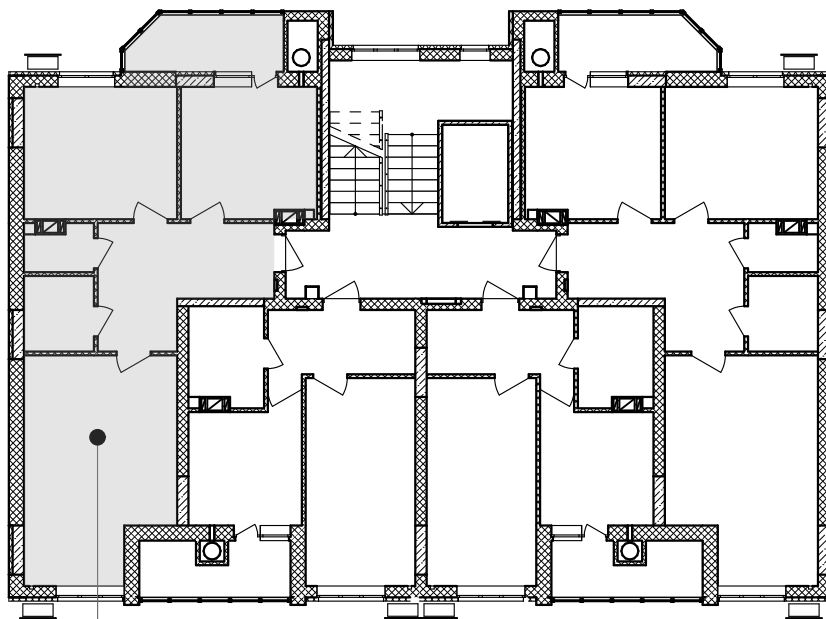

кв.№68  
3-й поверх

Покупець:

Продавець:  
ТОВ "СОЛАР ПОЛТАВА"

В.В. ДОБРЕЛЯ

Додаток №1 до Договору купівлі-продажу  
об'єкта нерухомості (перший продаж)  
№ЮТ1А-69/1 від "\_\_\_" \_\_\_\_\_ 2025 р.  
(графічне зображення розташування  
неподільного об'єкта незавершеного  
будівництва на генеральному плані об'єкта  
будівництва)

### Генеральний план

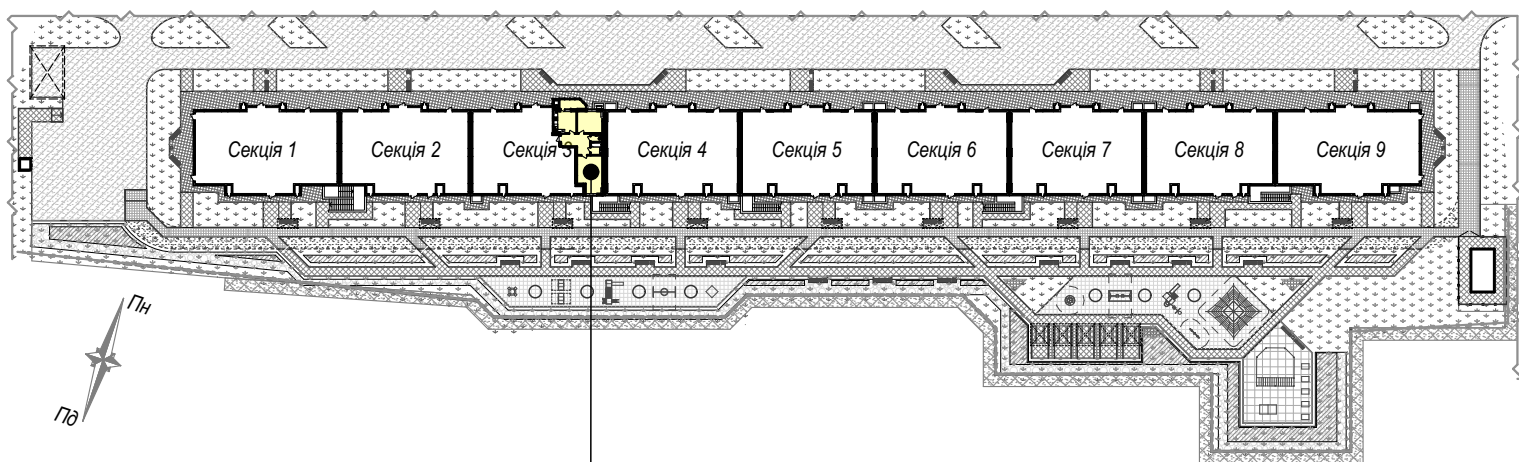

майбутній об'єкт нерухомості - кв.№69  
розміщений на 4 поверсі секції 3

Покупець:

Продавець:  
ТОВ "СОЛАР ПОЛТАВА"

В.В. ДОБРЕЛЯ

Додаток №2 до Договору купівлі-продажу  
 об'єкта нерухомості (перший продаж)  
 №ЮТ1А-69/1 від "\_\_\_" \_\_\_\_\_ 2025 р.  
 (графічне зображення схеми будівельного  
 плану МОН)

Графічне зображення схеми будівельного плану МОН - №69

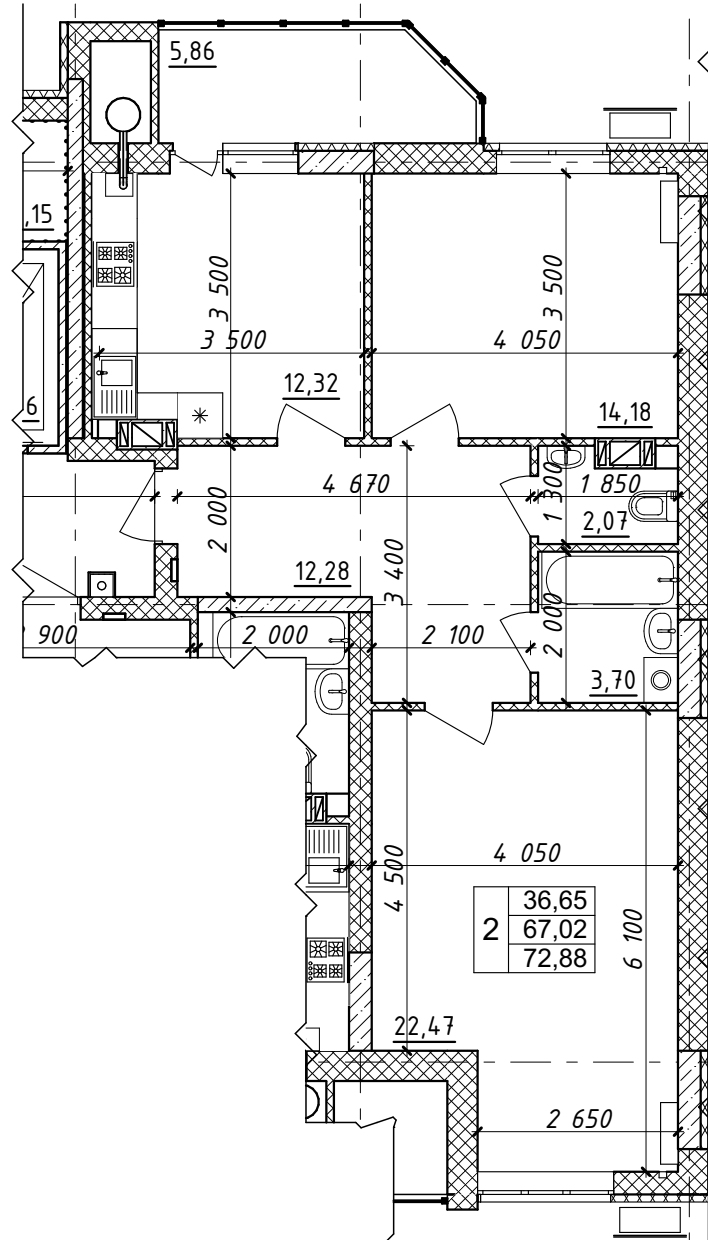

Характеристика квартири:

Передпокій - 12,28 м <sup>2</sup>	Житлова площа квартири - 36,65 м <sup>2</sup>
Кухня - 12,32 м <sup>2</sup>	Загальна площа квартири - 72,88 м <sup>2</sup>
Загальна кімната - 22,47 м <sup>2</sup>	
Спальня - 14,18 м <sup>2</sup>	
С/в - 5,77 м <sup>2</sup>	

Покупець:

Продавець:  
 ТОВ "СОЛАР ПОЛТАВА"

В.В. ДОБРЕЛЯ

Схема розміщення МОН - №69 на поверсі

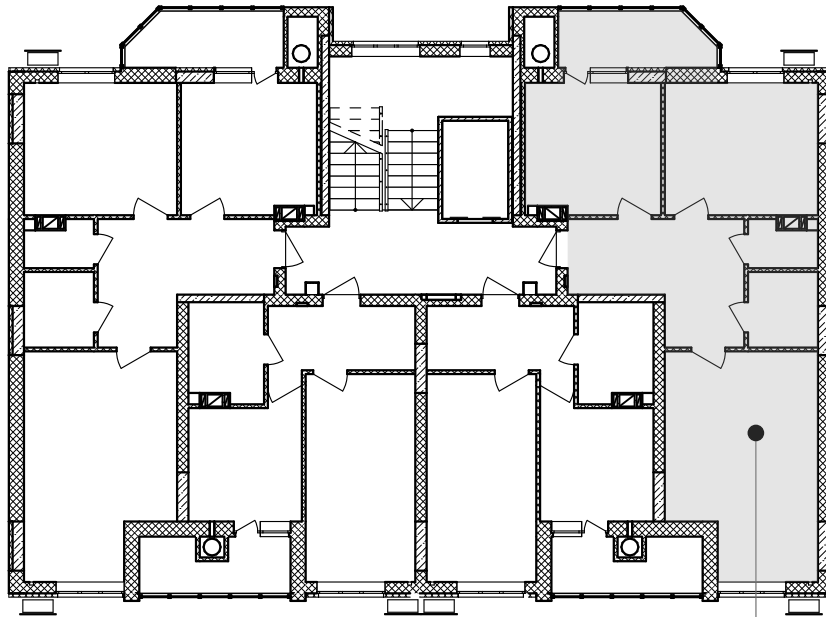

кв. №69  
4-й поверх

Покупець:

Продавець:  
ТОВ "СОЛАР ПОЛТАВА"

В.В. ДОБРЕЛЯ

Додаток №1 до Договору купівлі-продажу  
об'єкта нерухомості (перший продаж)  
№ЮТ1А-70/1 від "\_\_\_" \_\_\_\_\_ 2025 р.  
(графічне зображення розташування  
неподільного об'єкта незавершеного  
будівництва на генеральному плані об'єкта  
будівництва)

Генеральний план

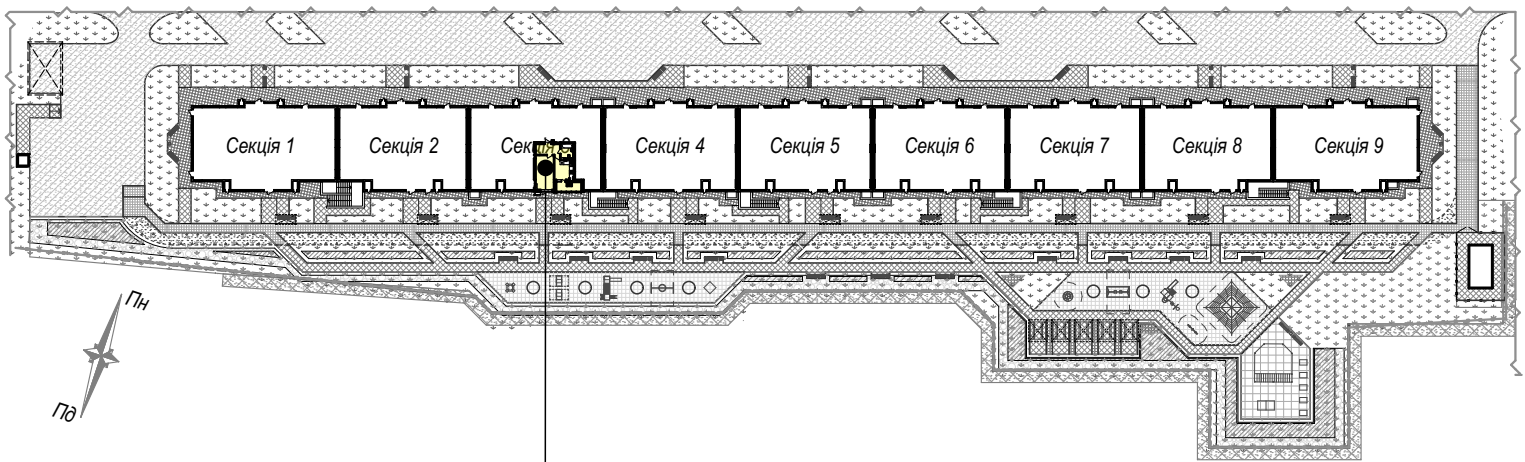

майбутній об'єкт нерухомості - кв.№70  
розміщений на 4 поверсі секції 3

Покупець:

Продавець:  
ТОВ "СОЛАР ПОЛТАВА"

В.В. ДОБРЕЛЯ

Додаток №2 до Договору купівлі-продажу  
об'єкта нерухомості (перший продаж)  
№ЮТ1А-70/1 від "\_\_\_" \_\_\_\_\_ 2025 р.  
(графічне зображення схеми будівельного  
плану МОН)

Графічне зображення схеми будівельного плану МОН - №70

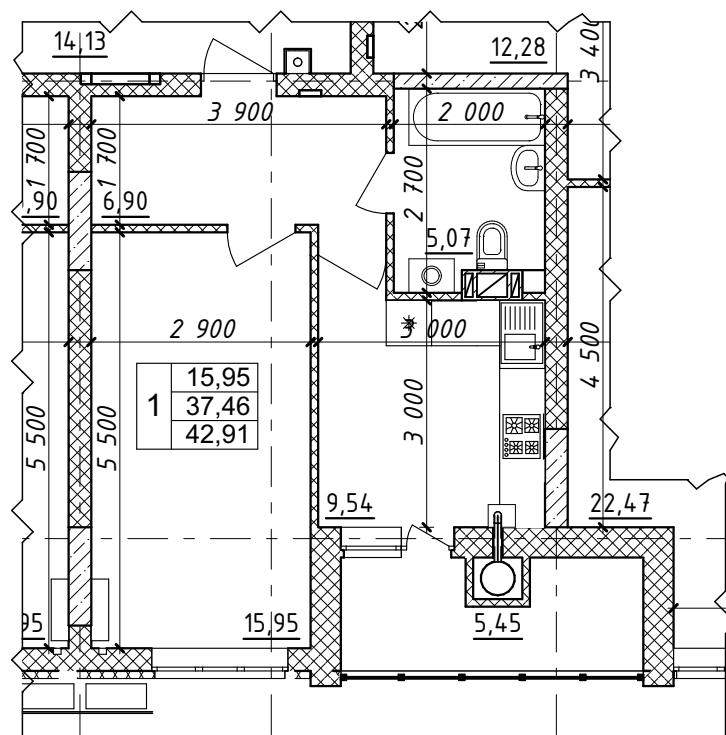

#### Характеристика квартири:

Передпокій - 6,90 м<sup>2</sup>

Кухня - 9,54 м<sup>2</sup>

Загальна кімната - 15,95 м<sup>2</sup>

С/в - 5,07 м<sup>2</sup>

Житлова площа

квартири - 36,65 м<sup>2</sup>

Загальна площа

квартири - 72,88 м<sup>2</sup>

Покупець:

Продавець:

ТОВ "СОЛАР ПОЛТАВА"

В.В. ДОБРЕЛЯ

Схема розміщення МОН - №70 на поверсі

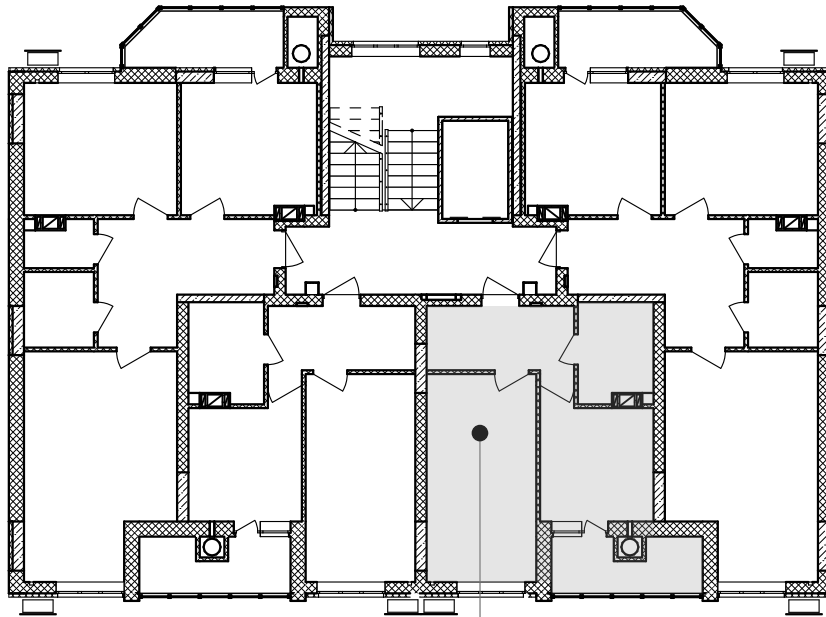

кв.№70  
4-й поверх

Покупець:

Продавець:  
ТОВ "СОЛАР ПОЛТАВА"

В.В. ДОБРЕЛЯ

Додаток №1 до Договору купівлі-продажу  
об'єкта нерухомості (перший продаж)  
№ЮТ1А-71/1 від "\_\_\_" \_\_\_\_\_ 2025 р.  
(графічне зображення розташування  
неподільного об'єкта незавершеного  
будівництва на генеральному плані об'єкта  
будівництва)

Генеральний план

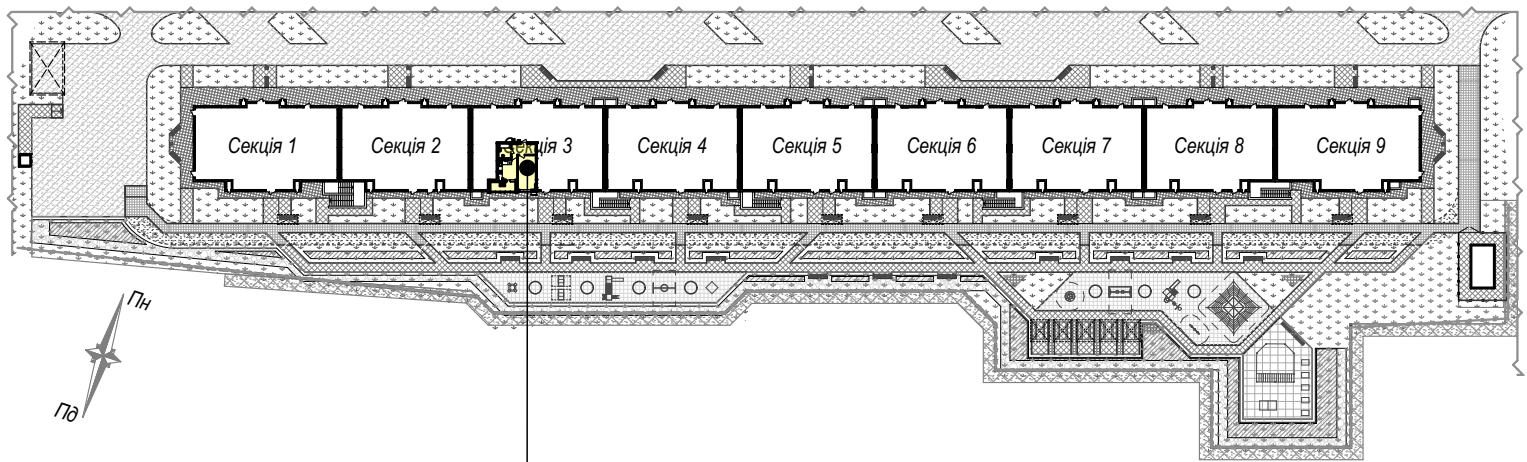

майбутній об'єкт нерухомості - кв.№71  
розміщений на 4 поверсі секції 3

Покупець:

Продавець:  
ТОВ "СОЛАР ПОЛТАВА"

В.В. ДОБРЕЛЯ

Додаток №2 до Договору купівлі-продажу  
об'єкта нерухомості (перший продаж)  
№ЮТ1А-71/1 від "\_\_\_" \_\_\_\_\_ 2025 р.  
(графічне зображення схеми будівельного  
плану МОН)

Графічне зображення схеми будівельного плану МОН - №71

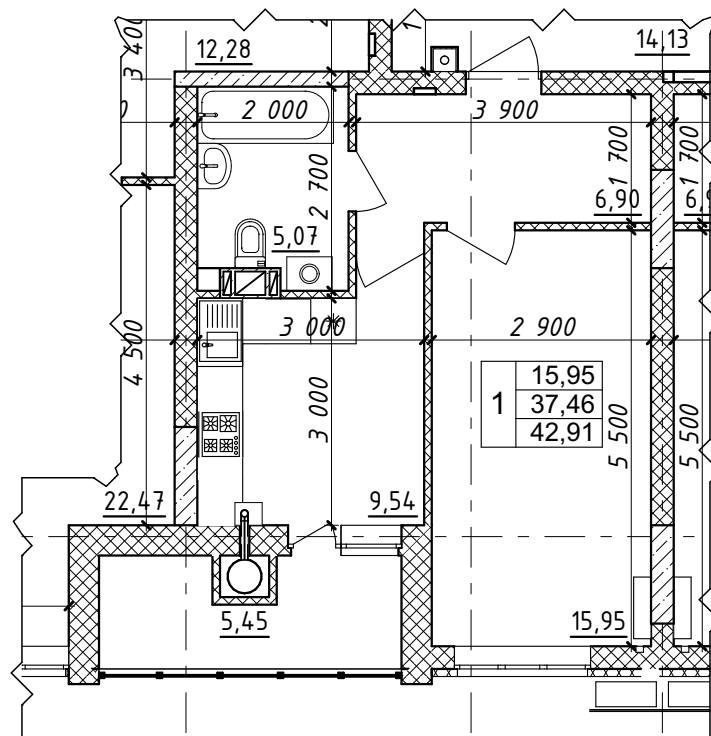

#### Характеристика квартири:

Передпокій - 6,90 м<sup>2</sup>

Кухня - 9,54 м<sup>2</sup>

Загальна кімната - 15,95 м<sup>2</sup>

С/в - 5,07 м<sup>2</sup>

Житлова площа

квартири - 15,95 м<sup>2</sup>

Загальна площа

квартири - 42,91 м<sup>2</sup>

Покупець:

Продавець:

ТОВ "СОЛАР ПОЛТАВА"

В.В. ДОБРЕЛЯ

Схема розміщення МОН - №71 на поверсі

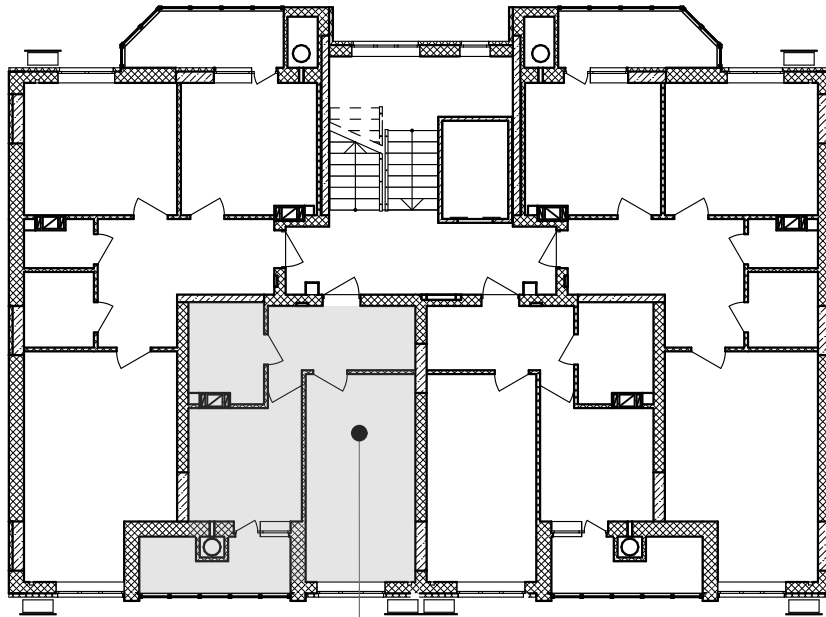

кв. №71  
4-й поверх

Покупець:

Продавець:  
ТОВ "СОЛАР ПОЛТАВА"

В.В. ДОБРЕЛЯ

Додаток №1 до Договору купівлі-продажу  
об'єкта нерухомості (перший продаж)  
№ЮТ1А-72/1 від "\_\_\_" \_\_\_\_\_ 2025 р.  
(графічне зображення розташування  
неподільного об'єкта незавершеного  
будівництва на генеральному плані об'єкта  
будівництва)

### Генеральний план

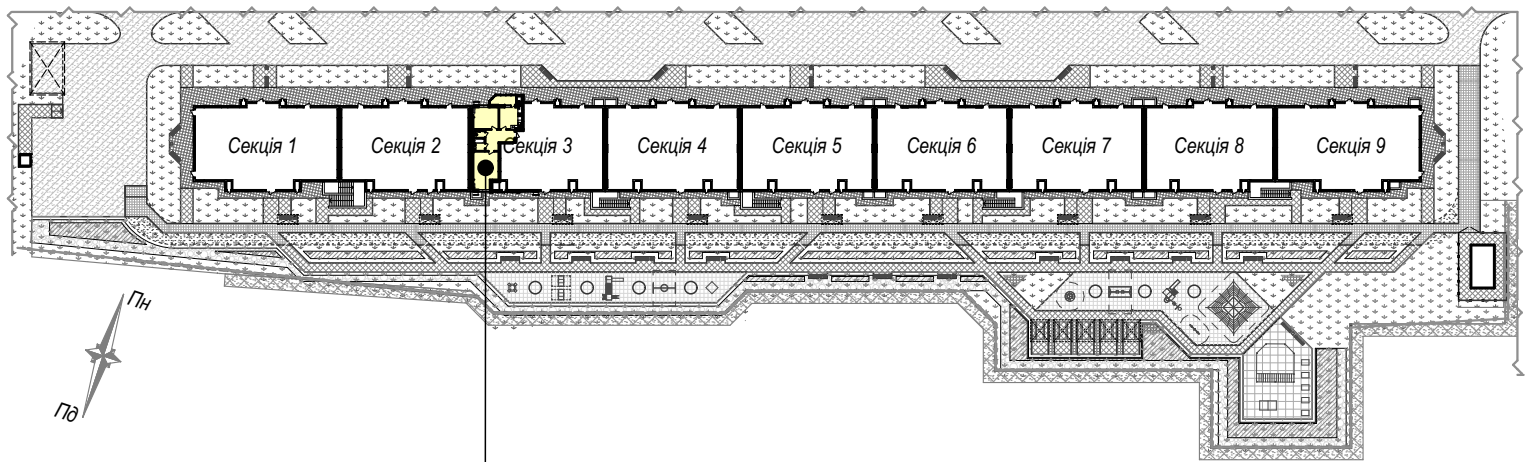

майбутній об'єкт нерухомості - кв.№72  
розміщений на 4 поверсі секції 3

Покупець:

Продавець:  
ТОВ "СОЛАР ПОЛТАВА"

В.В. ДОБРЕЛЯ

Додаток №2 до Договору купівлі-продажу  
 об'єкта нерухомості (перший продаж)  
 №ЮТ1А-72/1 від "\_\_\_" \_\_\_\_\_ 2025 р.  
 (графічне зображення схеми будівельного  
 плану МОН)

Графічне зображення схеми будівельного плану МОН - №72

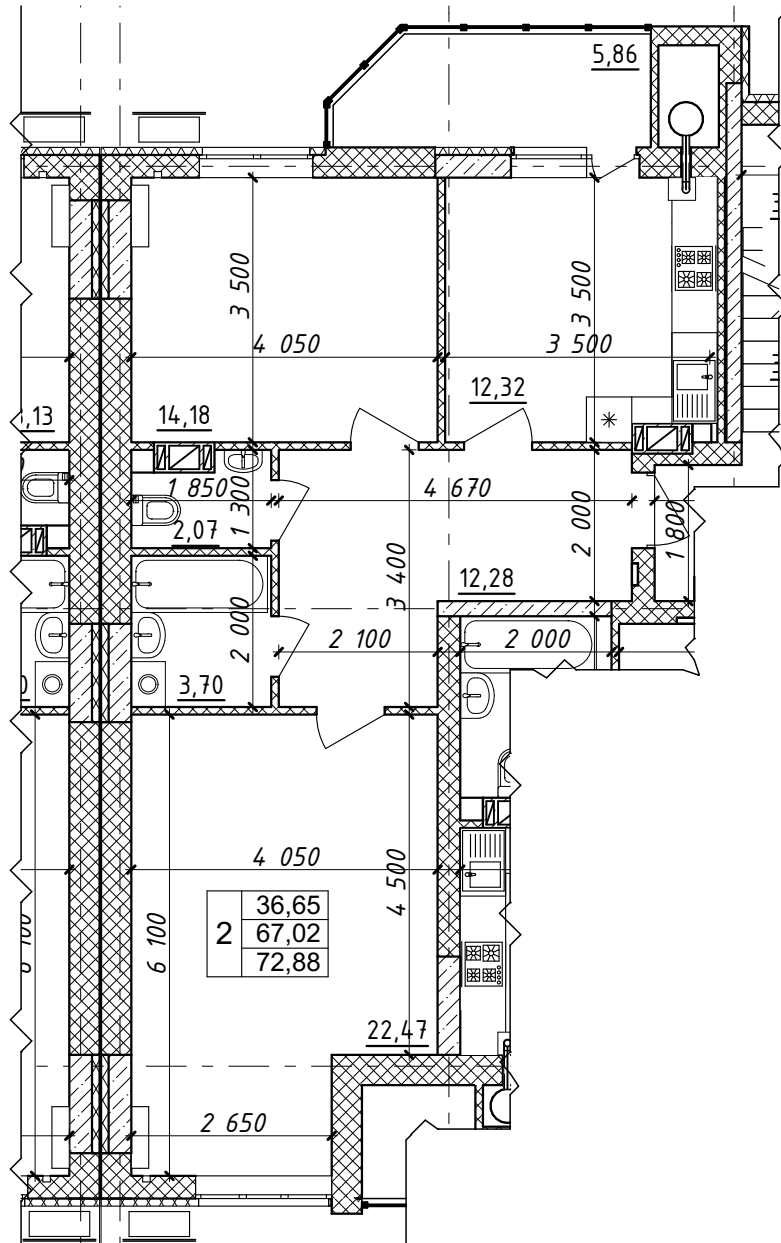

Характеристика квартири:

Передпокій - 12,28 м <sup>2</sup>	Житлова площа квартири - 36,65 м <sup>2</sup>
Кухня - 12,32 м <sup>2</sup>	Загальна площа квартири - 72,88 м <sup>2</sup>
Загальна кімната - 22,47 м <sup>2</sup>	
Спальня - 14,18 м <sup>2</sup>	
С/в - 5,77 м <sup>2</sup>	

Покупець:

Продавець:  
 ТОВ "СОЛАР ПОЛТАВА"

В.В. ДОБРЕЛЯ

Схема розміщення МОН - №72 на поверсі

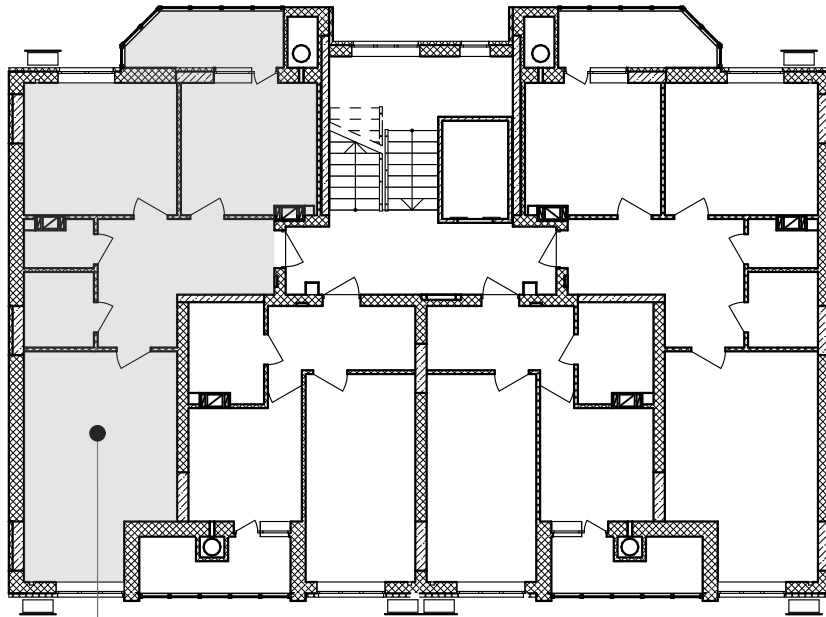

кв. №72  
4-й поверх

Покупець:

Продавець:  
ТОВ "СОЛАР ПОЛТАВА"

В.В. ДОБРЕЛЯ

Додаток №1 до Договору купівлі-продажу  
об'єкта нерухомості (перший продаж)  
№ЮТ1А-73/1 від "\_\_\_" \_\_\_\_\_ 2025 р.  
(графічне зображення розташування  
неподільного об'єкта незавершеного  
будівництва на генеральному плані об'єкта  
будівництва)

Генеральний план

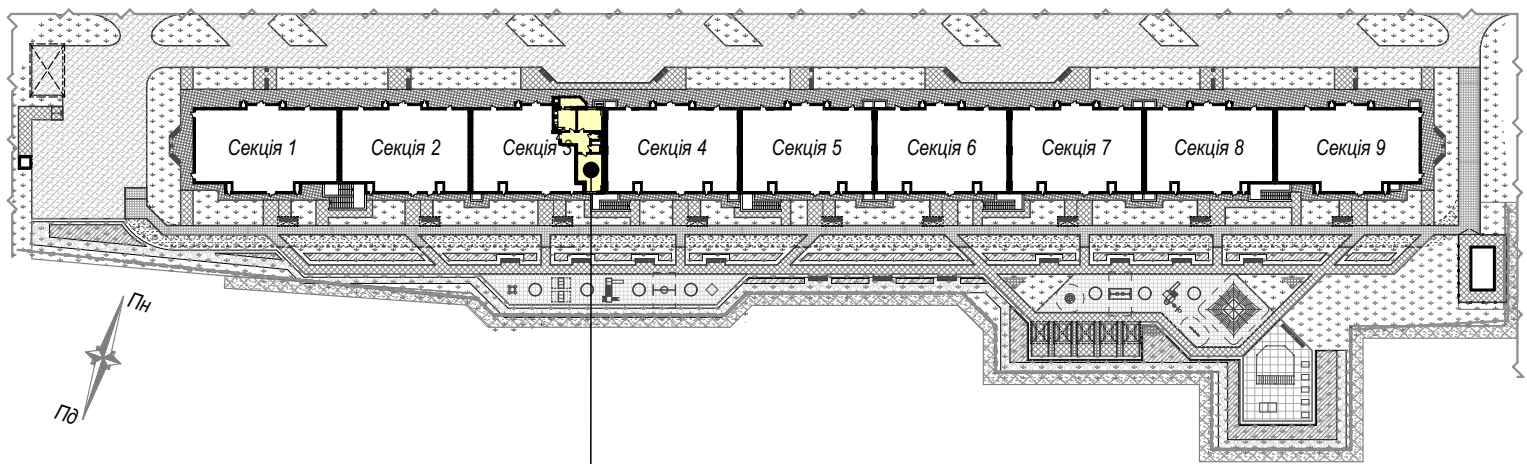

майбутній об'єкт нерухомості - кв.№73  
розміщений на 5 поверсі секції 3

Покупець:

Продавець:  
ТОВ "СОЛАР ПОЛТАВА"

В.В. ДОБРЕЛЯ

Додаток №2 до Договору купівлі-продажу  
 об'єкта нерухомості (перший продаж)  
 №ЮТ1А-73/1 від "\_\_\_" \_\_\_\_\_ 2025 р.  
 (графічне зображення схеми будівельного  
 плану МОН)

Графічне зображення схеми будівельного плану МОН - №73

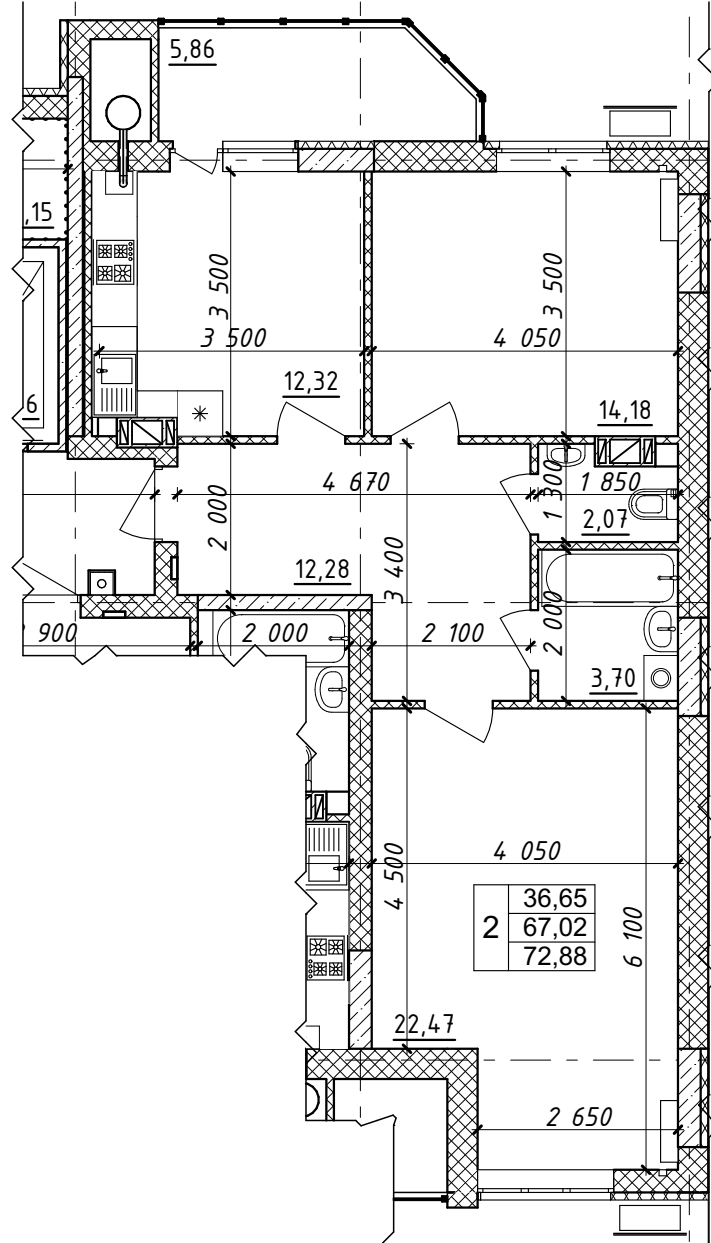

Характеристика квартири:

Передпокій - 12,28 м <sup>2</sup>	Житлова площа квартири - 36,65 м <sup>2</sup>
Кухня - 12,32 м <sup>2</sup>	Загальна площа квартири - 72,88 м <sup>2</sup>
Загальна кімната - 22,47 м <sup>2</sup>	
Спальня - 14,18 м <sup>2</sup>	
С/в - 5,77 м <sup>2</sup>	

Покупець:

Продавець:  
 ТОВ "СОЛАР ПОЛТАВА"

В.В. ДОБРЕЛЯ

Схема розміщення МОН - №73 на поверсі

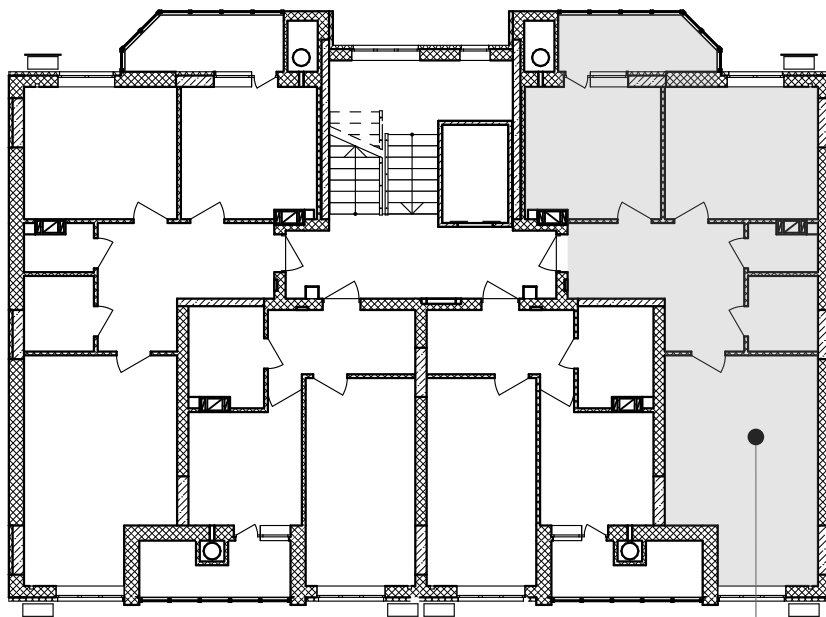

кв. №73  
5-й поверх

Покупець:

Продавець:  
ТОВ "СОЛАР ПОЛТАВА"

В.В. ДОБРЕЛЯ

Додаток №1 до Договору купівлі-продажу  
об'єкта нерухомості (перший продаж)  
№ЮТ1А-74/1 від "\_\_\_" \_\_\_\_\_ 2025 р.  
(графічне зображення розташування  
неподільного об'єкта незавершеного  
будівництва на генеральному плані об'єкта  
будівництва)

Генеральний план

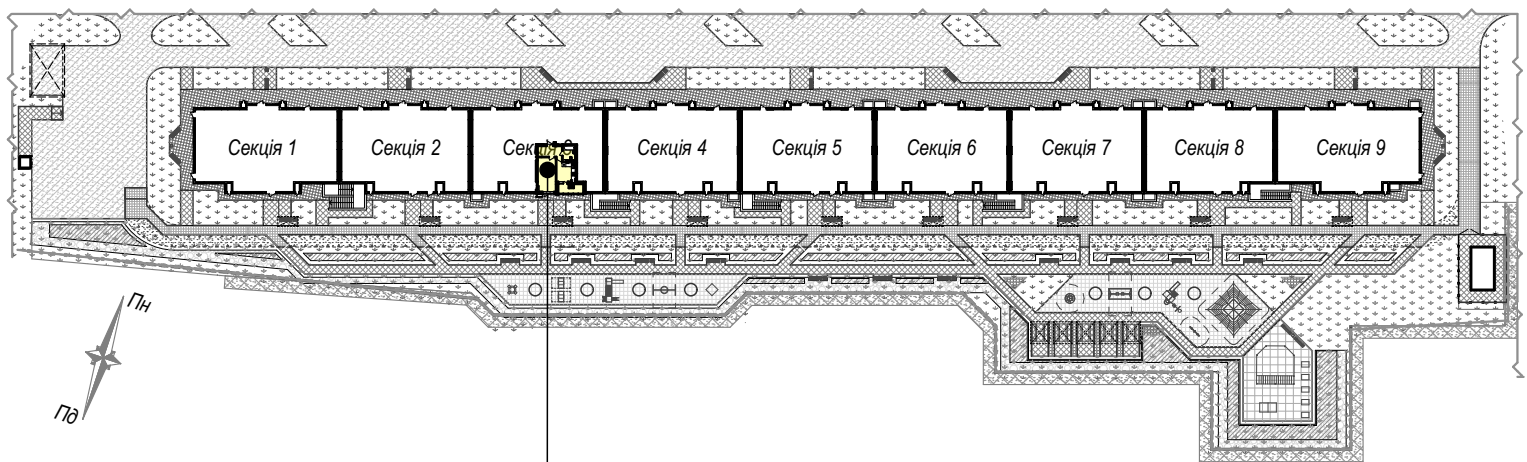

майбутній об'єкт нерухомості - кв.№74  
розміщений на 5 поверсі секції 3

Покупець:

Продавець:  
ТОВ "СОЛАР ПОЛТАВА"

В.В. ДОБРЕЛЯ

Додаток №2 до Договору купівлі-продажу  
об'єкта нерухомості (перший продаж)  
№ЮТ1А-74/1 від "\_\_\_" \_\_\_\_\_ 2025 р.  
(графічне зображення схеми будівельного  
плану МОН)

Графічне зображення схеми будівельного плану МОН - №74

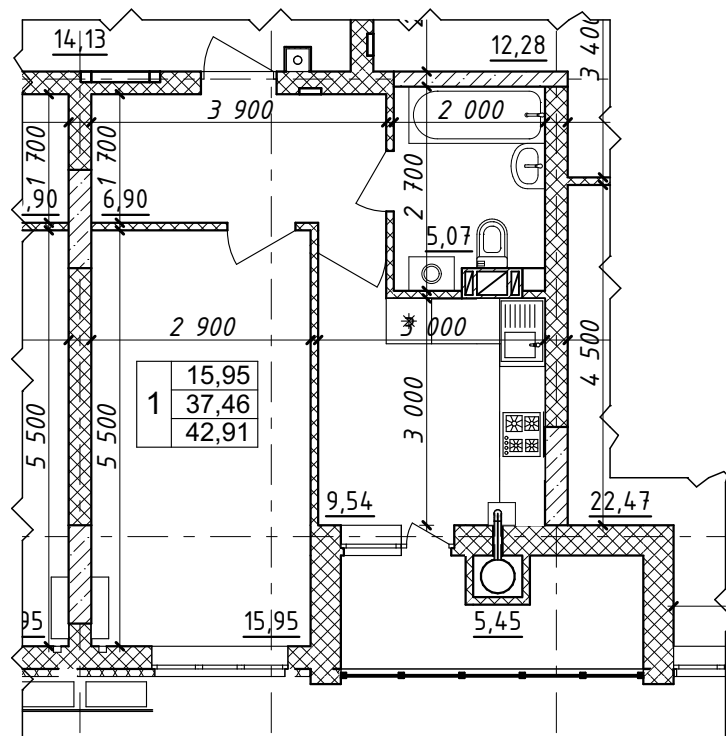

Характеристика квартири:

Передпокій - 6,90 м <sup>2</sup>	Житлова площа квартири - 36,65 м <sup>2</sup>
Кухня - 9,54 м <sup>2</sup>	Загальна площа квартири - 72,88 м <sup>2</sup>
Загальна кімната - 15,95 м <sup>2</sup>	
С/в - 5,07 м <sup>2</sup>	

Покупець:

Продавець:  
ТОВ "СОЛАР ПОЛТАВА"

В.В. ДОБРЕЛЯ

Схема розміщення МОН - №74 на поверсі

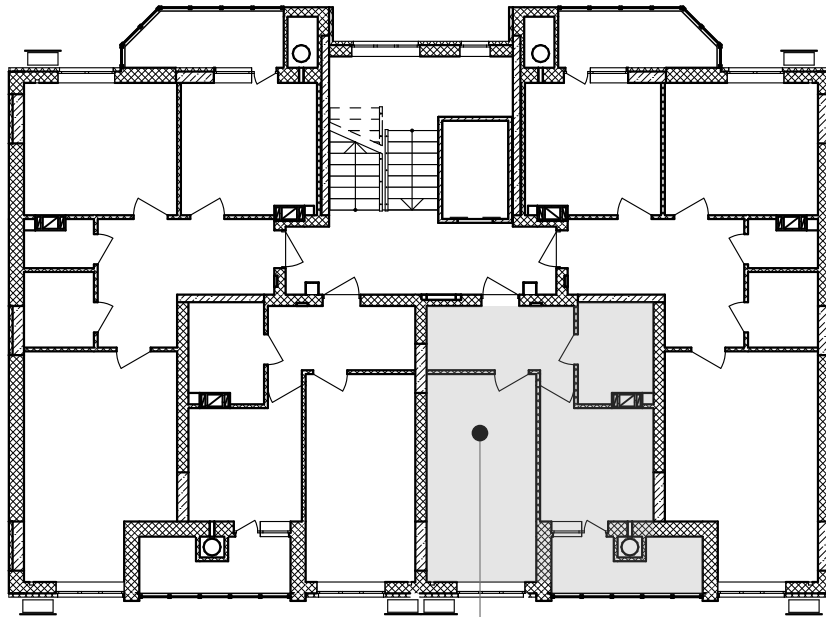

кв.№74  
5-й поверх

Покупець:

Продавець:  
ТОВ "СОЛАР ПОЛТАВА"

В.В. ДОБРЕЛЯ

Додаток №1 до Договору купівлі-продажу  
об'єкта нерухомості (перший продаж)  
№ЮТ1А-75/1 від "\_\_\_" \_\_\_\_\_ 2025 р.  
(графічне зображення розташування  
неподільного об'єкта незавершеного  
будівництва на генеральному плані об'єкта  
будівництва)

Генеральний план

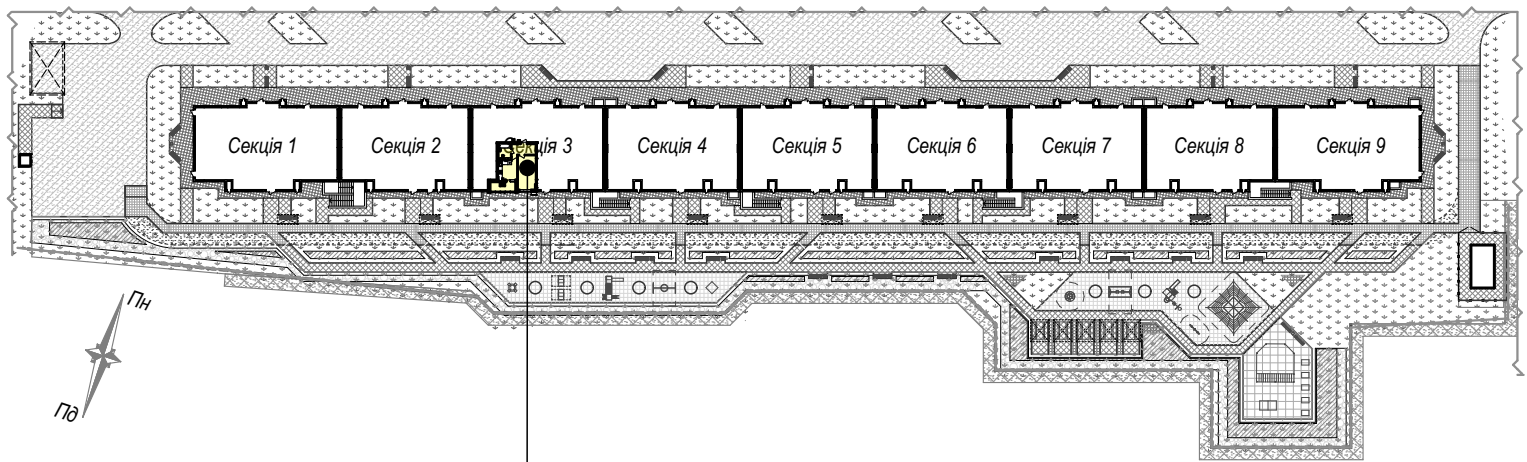

майбутній об'єкт нерухомості - кв.№75  
розміщений на 5 поверсі секції 3

Покупець:

Продавець:  
ТОВ "СОЛАР ПОЛТАВА"

В.В. ДОБРЕЛЯ

Додаток №2 до Договору купівлі-продажу  
об'єкта нерухомості (перший продаж)  
№ЮТ1А-75/1 від "\_\_\_" \_\_\_\_\_ 2025 р.  
(графічне зображення схеми будівельного  
плану МОН)

Графічне зображення схеми будівельного плану МОН - №75

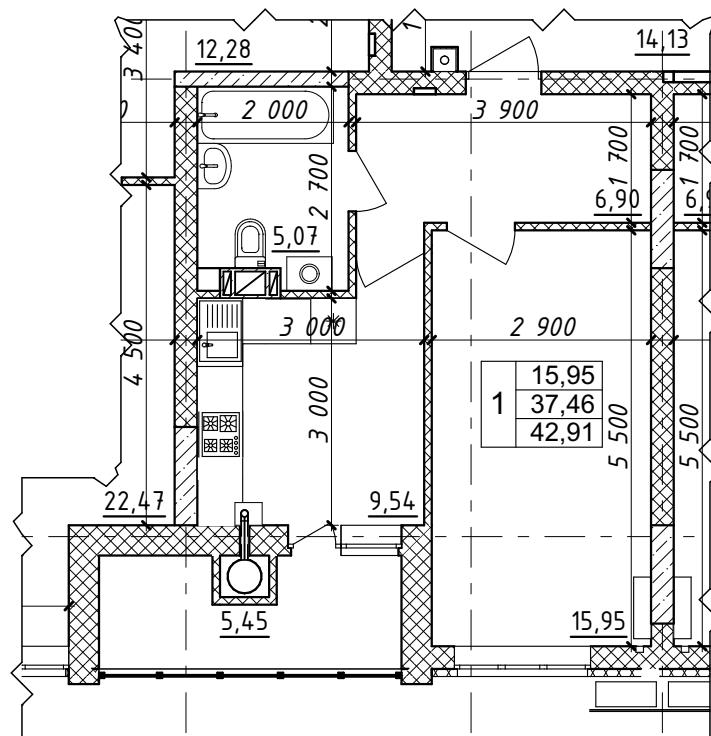

Характеристика квартири:

Передпокій - 6,90 м<sup>2</sup>

Кухня - 9,54 м<sup>2</sup>

Загальна кімната - 15,95 м<sup>2</sup>

С/в - 5,07 м<sup>2</sup>

Житлова площа

квартири - 15,95 м<sup>2</sup>

Загальна площа

квартири - 42,91 м<sup>2</sup>

Покупець:

Продавець:

ТОВ "СОЛАР ПОЛТАВА"

В.В. ДОБРЕЛЯ

Схема розміщення МОН - №75 на поверсі

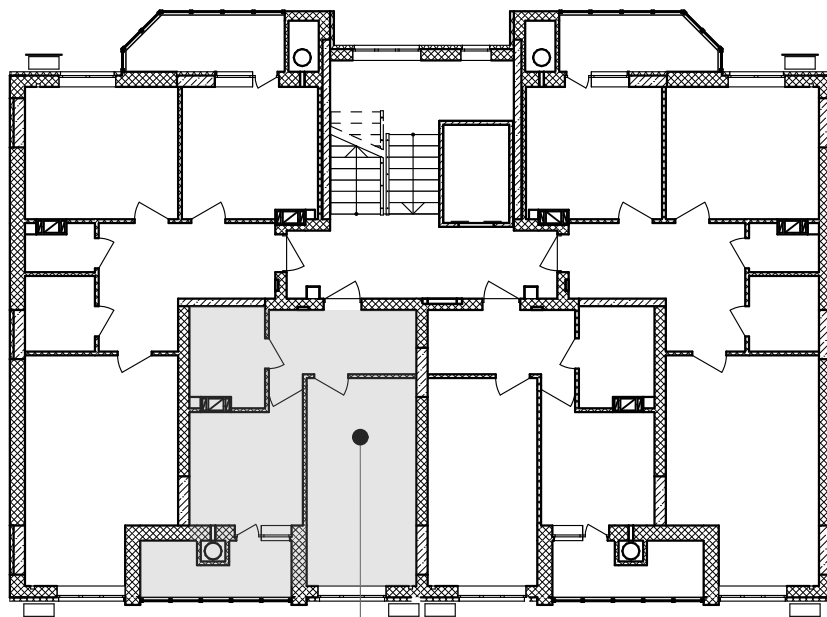

кв. №75  
5-й поверх

Покупець:

Продавець:  
ТОВ "СОЛАР ПОЛТАВА"

В.В. ДОБРЕЛЯ

Додаток №1 до Договору купівлі-продажу  
об'єкта нерухомості (перший продаж)  
№ЮТ1А-76/1 від "\_\_\_" \_\_\_\_\_ 2025 р.  
(графічне зображення розташування  
неподільного об'єкта незавершеного  
будівництва на генеральному плані об'єкта  
будівництва)

Генеральний план

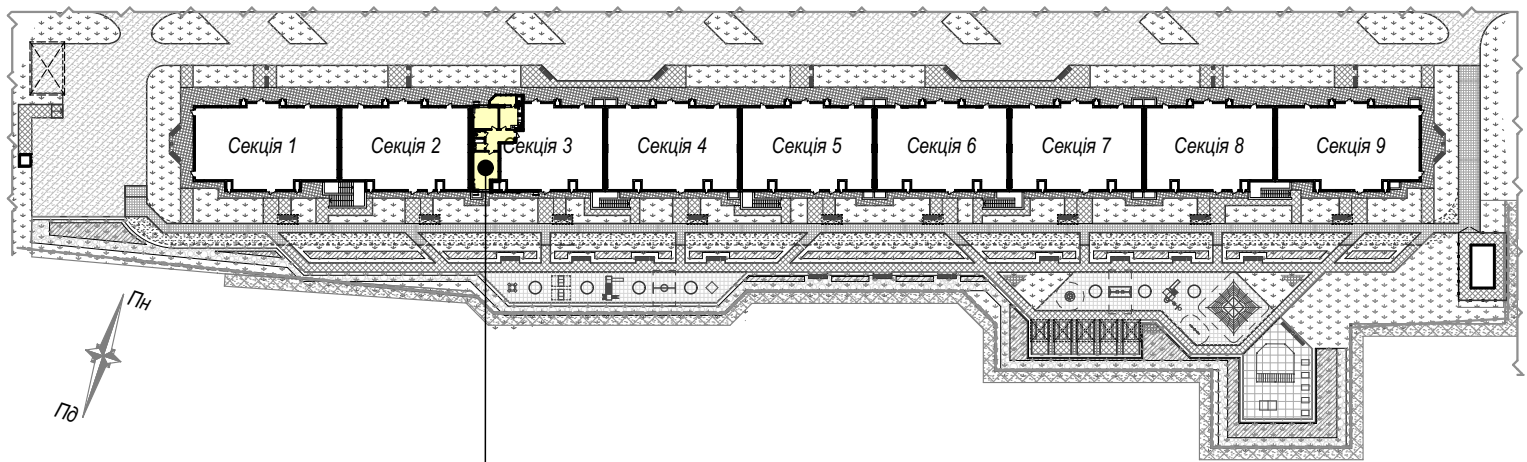

майбутній об'єкт нерухомості - кв.№76  
розміщений на 5 поверсі секції 3

Покупець:

Продавець:  
ТОВ "СОЛАР ПОЛТАВА"

В.В. ДОБРЕЛЯ

Додаток №2 до Договору купівлі-продажу  
об'єкта нерухомості (перший продаж)  
№ЮТ1А-76/1 від "\_\_\_" \_\_\_\_\_ 2025 р.  
(графічне зображення схеми будівельного  
плану МОН)

Графічне зображення схеми будівельного плану МОН - №76

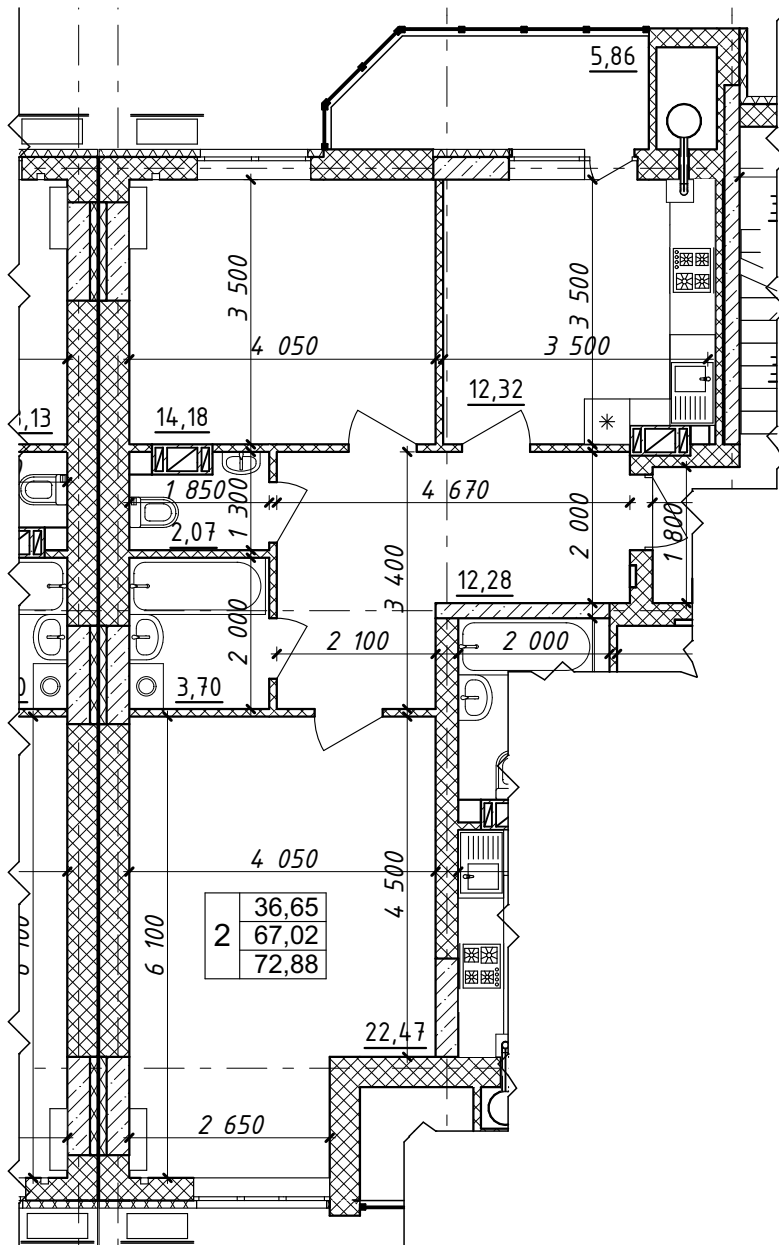

Характеристика квартири:

Передпокій - 12,28 м <sup>2</sup>	Житлова площа квартири - 36,65 м <sup>2</sup>
Кухня - 12,32 м <sup>2</sup>	Загальна площа квартири - 72,88 м <sup>2</sup>
Загальна кімната - 22,47 м <sup>2</sup>	
Спальня - 14,18 м <sup>2</sup>	
С/в - 5,77 м <sup>2</sup>	

Покупець:

Продавець:  
ТОВ "СОЛАР ПОЛТАВА"

В.В. ДОБРЕЛЯ

Схема розміщення МОН - №76 на поверсі

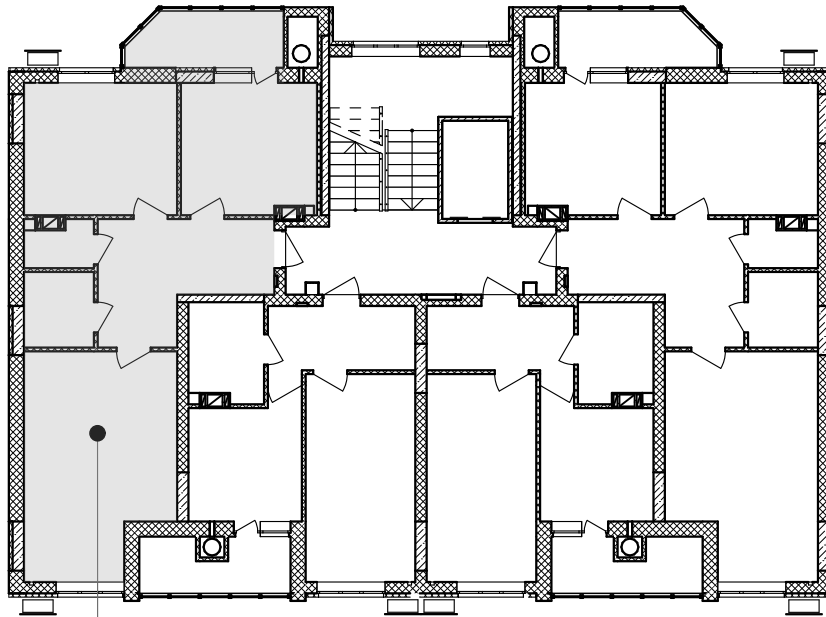

кв. №76  
5-й поверх

Покупець:

Продавець:  
ТОВ "СОЛАР ПОЛТАВА"

В.В. ДОБРЕЛЯ

Додаток №1 до Договору купівлі-продажу  
об'єкта нерухомості (перший продаж)  
№ЮТ1А-77/1 від "\_\_\_" \_\_\_\_\_ 2025 р.  
(графічне зображення розташування  
неподільного об'єкта незавершеного  
будівництва на генеральному плані об'єкта  
будівництва)

### Генеральний план

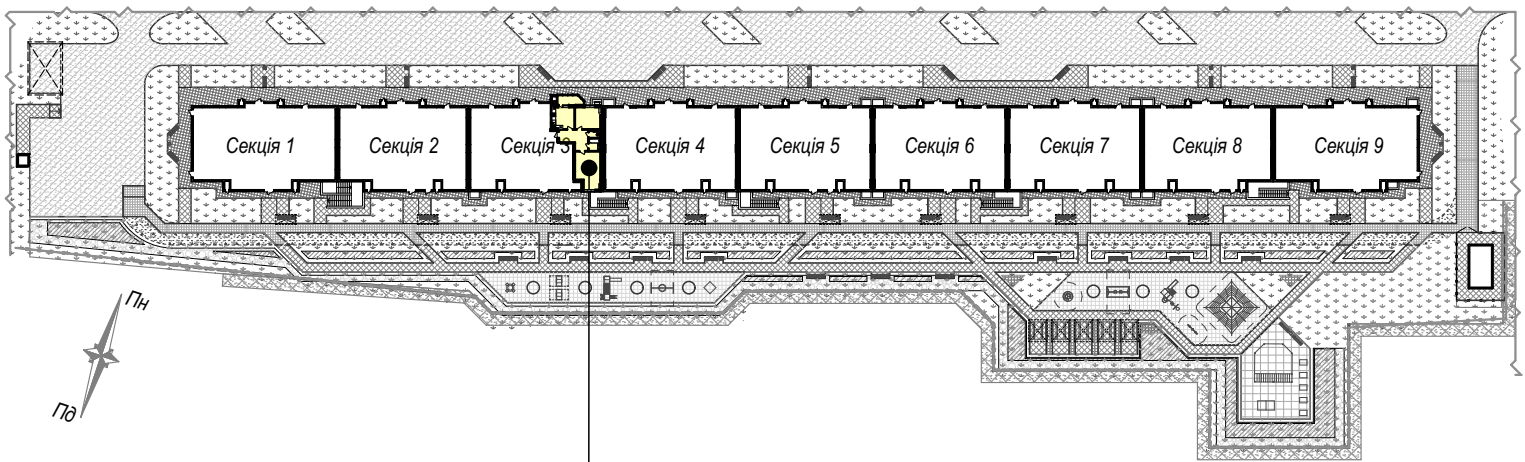

майбутній об'єкт нерухомості - кв.№77  
розміщений на 6 поверсі секції 3

Покупець:

Продавець:  
ТОВ "СОЛАР ПОЛТАВА"

В.В. ДОБРЕЛЯ

Додаток №2 до Договору купівлі-продажу  
 об'єкта нерухомості (перший продаж)  
 №ЮТ1А-77/1 від "\_\_\_" \_\_\_\_\_ 2025 р.  
 (графічне зображення схеми будівельного  
 плану МОН)

Графічне зображення схеми будівельного плану МОН - №77

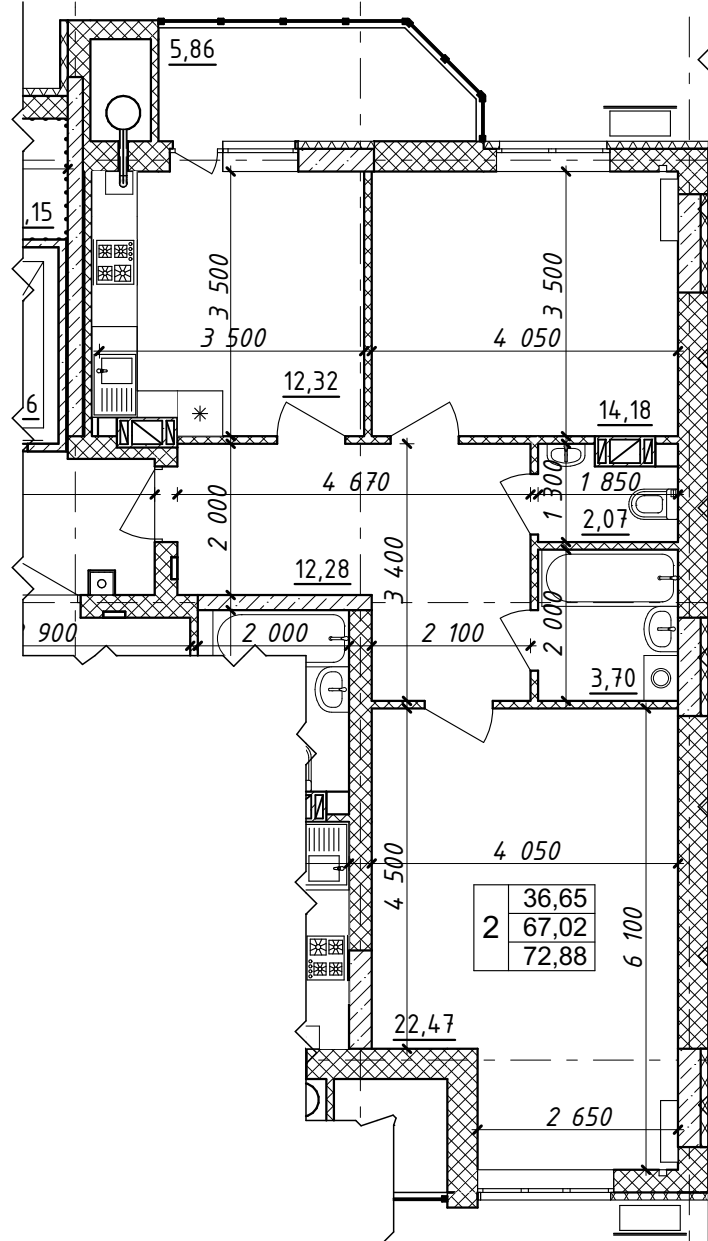

Характеристика квартири:

Передпокій - 12,28 м <sup>2</sup>	Житлова площа квартири - 36,65 м <sup>2</sup>
Кухня - 12,32 м <sup>2</sup>	Загальна площа квартири - 72,88 м <sup>2</sup>
Загальна кімната - 22,47 м <sup>2</sup>	
Спальня - 14,18 м <sup>2</sup>	
С/в - 5,77 м <sup>2</sup>	

Покупець:

Продавець:  
 ТОВ "СОЛАР ПОЛТАВА"

В.В. ДОБРЕЛЯ

Схема розміщення МОН - №77 на поверсі

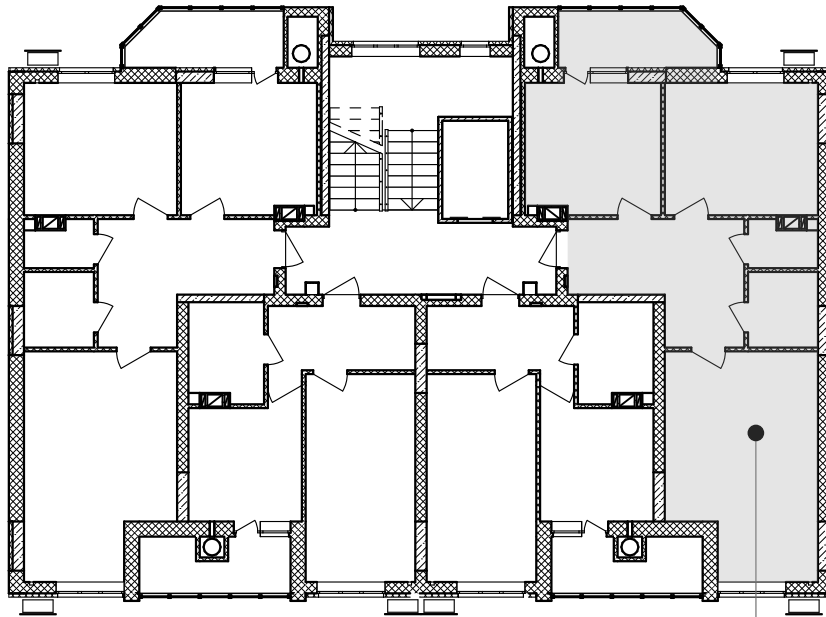

кв. №77  
6-й поверх

Покупець:

Продавець:  
ТОВ "СОЛАР ПОЛТАВА"

В.В. ДОБРЕЛЯ

Додаток №1 до Договору купівлі-продажу  
об'єкта нерухомості (перший продаж)  
№ЮТ1А-78/1 від "\_\_\_" \_\_\_\_\_ 2025 р.  
(графічне зображення розташування  
неподільного об'єкта незавершеного  
будівництва на генеральному плані об'єкта  
будівництва)

Генеральний план

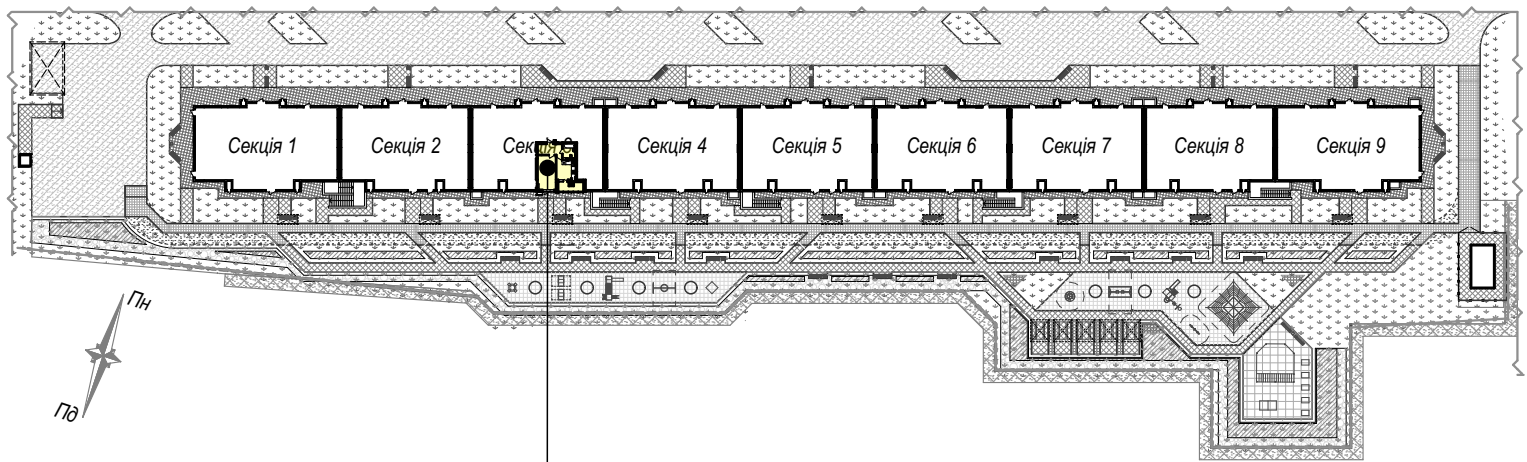

майбутній об'єкт нерухомості - кв.№78  
розміщений на 6 поверсі секції 3

Покупець:

Продавець:  
ТОВ "СОЛАР ПОЛТАВА"

В.В. ДОБРЕЛЯ

Додаток №2 до Договору купівлі-продажу  
об'єкта нерухомості (перший продаж)  
№ЮТ1А-78/1 від "\_\_\_" \_\_\_\_\_ 2025 р.  
(графічне зображення схеми будівельного  
плану МОН)

Графічне зображення схеми будівельного плану МОН - №78

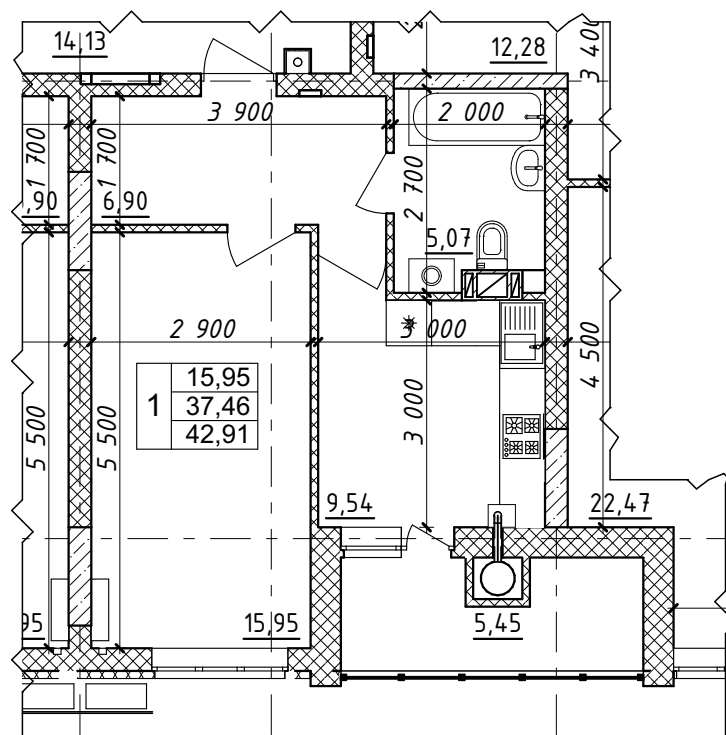

Характеристика квартири:

Передпокій - 6,90 м <sup>2</sup>	Житлова площа квартири - 36,65 м <sup>2</sup>
Кухня - 9,54 м <sup>2</sup>	Загальна площа квартири - 72,88 м <sup>2</sup>
Загальна кімната - 15,95 м <sup>2</sup>	
С/в - 5,07 м <sup>2</sup>	

Покупець:

Продавець:  
ТОВ "СОЛАР ПОЛТАВА"

В.В. ДОБРЕЛЯ

Схема розміщення МОН - №78 на поверсі

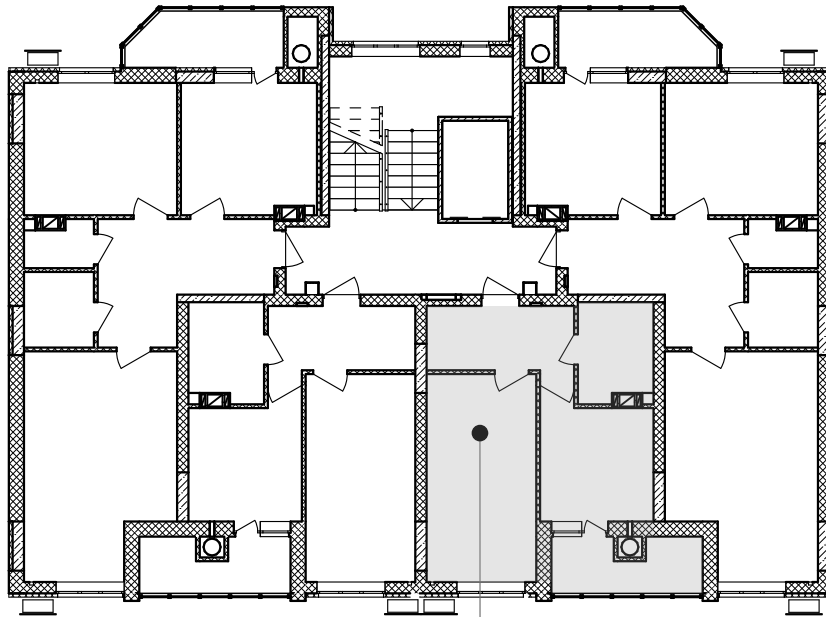

кв.№78  
6-й поверх

Покупець:

Продавець:  
ТОВ "СОЛАР ПОЛТАВА"

В.В. ДОБРЕЛЯ

Додаток №1 до Договору купівлі-продажу  
об'єкта нерухомості (перший продаж)  
№ЮТ1А-79/1 від "\_\_\_" \_\_\_\_\_ 2025 р.  
(графічне зображення розташування  
неподільного об'єкта незавершеного  
будівництва на генеральному плані об'єкта  
будівництва)

Генеральний план

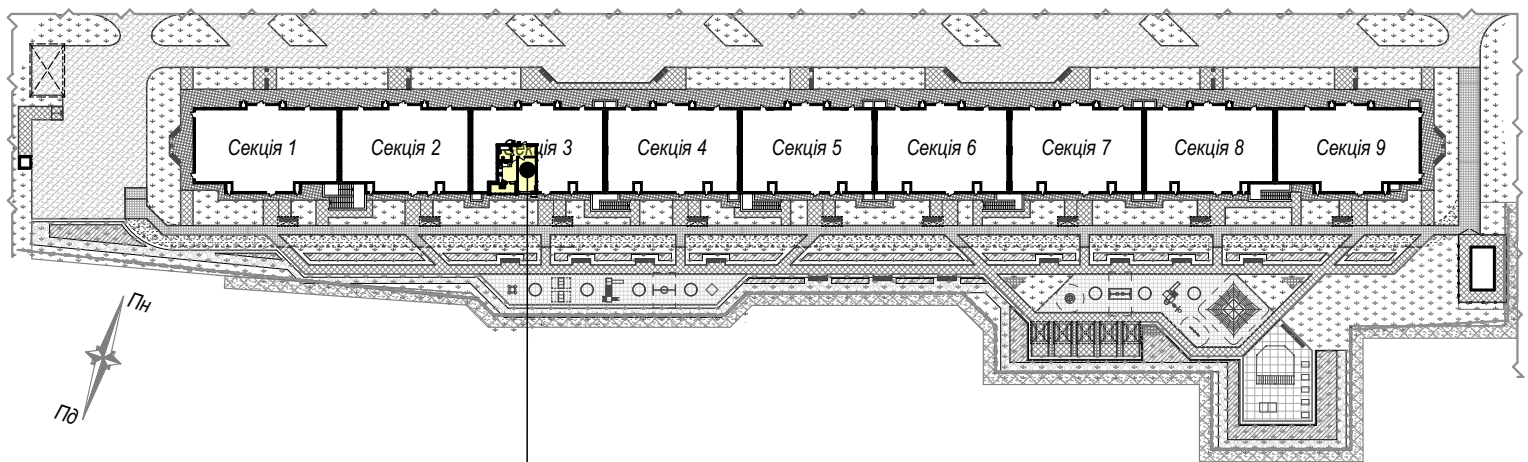

майбутній об'єкт нерухомості - кв.№79  
розміщений на 6 поверсі секції 3

Покупець:

Продавець:  
ТОВ "СОЛАР ПОЛТАВА"

В.В. ДОБРЕЛЯ

Додаток №2 до Договору купівлі-продажу  
об'єкта нерухомості (перший продаж)  
№ЮТ1А-79/1 від "\_\_\_" \_\_\_\_\_ 2025 р.  
(графічне зображення схеми будівельного  
плану МОН)

Графічне зображення схеми будівельного плану МОН - №79

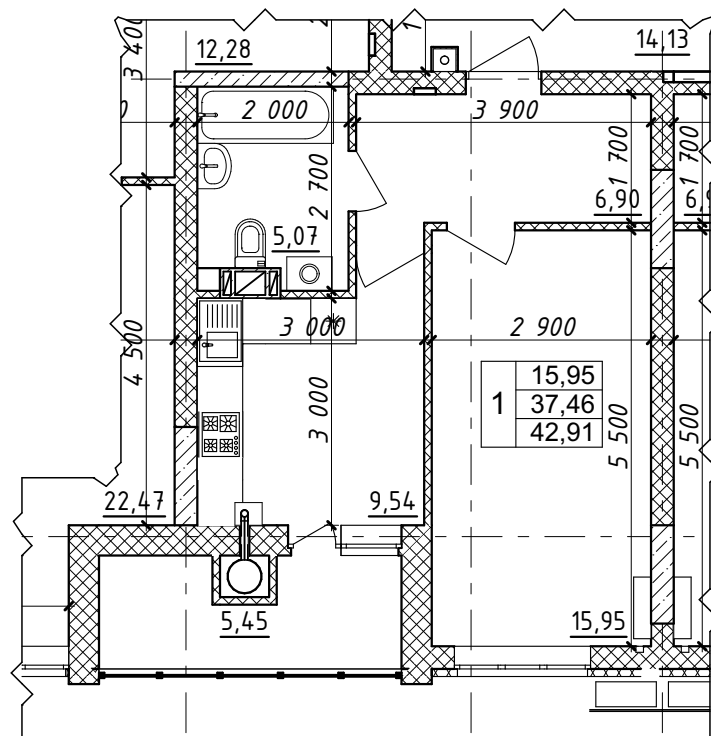

Характеристика квартири:

Передпокій - 6,90 м<sup>2</sup>

Кухня - 9,54 м<sup>2</sup>

Загальна кімната - 15,95 м<sup>2</sup>

С/в - 5,07 м<sup>2</sup>

Житлова площа

квартири - 15,95 м<sup>2</sup>

Загальна площа

квартири - 42,91 м<sup>2</sup>

Покупець:

Продавець:

ТОВ "СОЛАР ПОЛТАВА"

В.В. ДОБРЕЛЯ

Схема розміщення МОН - №79 на поверсі

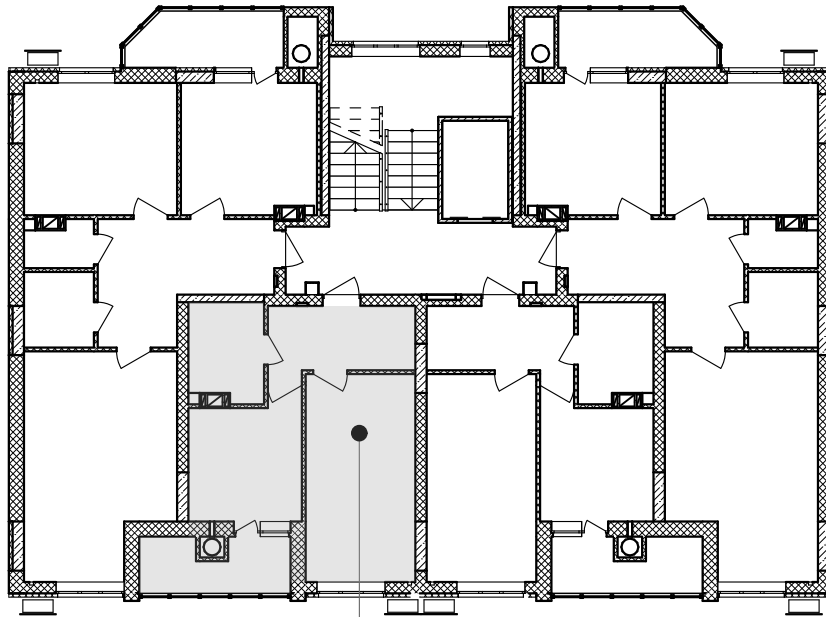

кв. №79  
6-й поверх

Покупець:

Продавець:  
ТОВ "СОЛАР ПОЛТАВА"

В.В. ДОБРЕЛЯ

Додаток №1 до Договору купівлі-продажу  
об'єкта нерухомості (перший продаж)  
№ЮТ1А-80/1 від "\_\_\_" \_\_\_\_\_ 2025 р.  
(графічне зображення розташування  
неподільного об'єкта незавершеного  
будівництва на генеральному плані об'єкта  
будівництва)

### Генеральний план

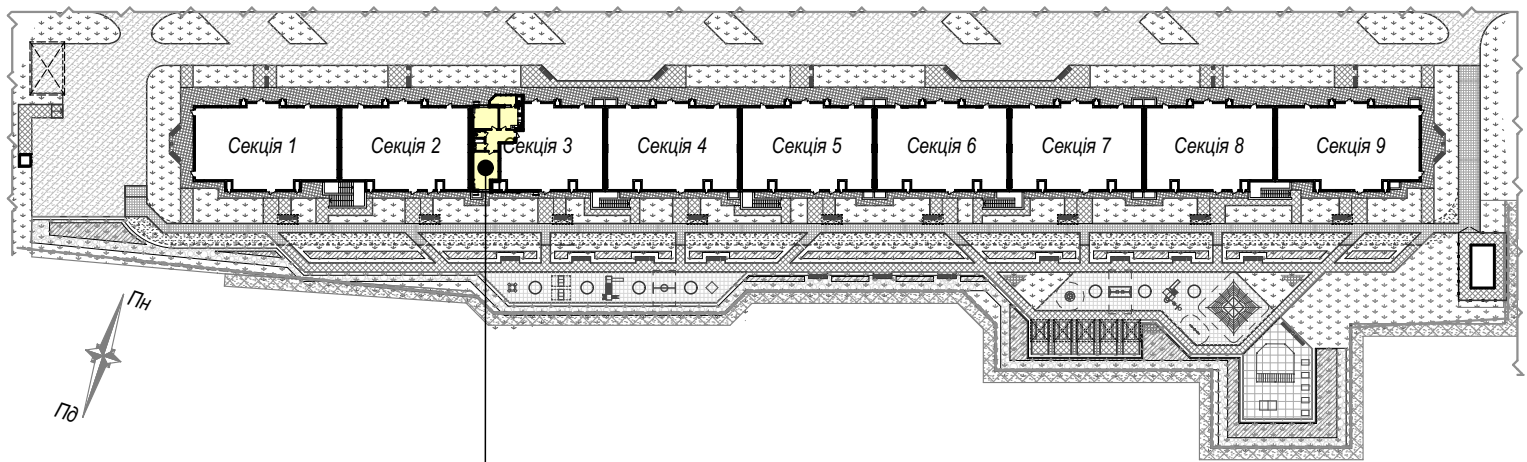

майбутній об'єкт нерухомості - кв.№80  
розміщений на 6 поверсі секції 3

Покупець:

Продавець:  
ТОВ "СОЛАР ПОЛТАВА"

В.В. ДОБРЕЛЯ

Графічне зображення схеми будівельного плану МОН - №80

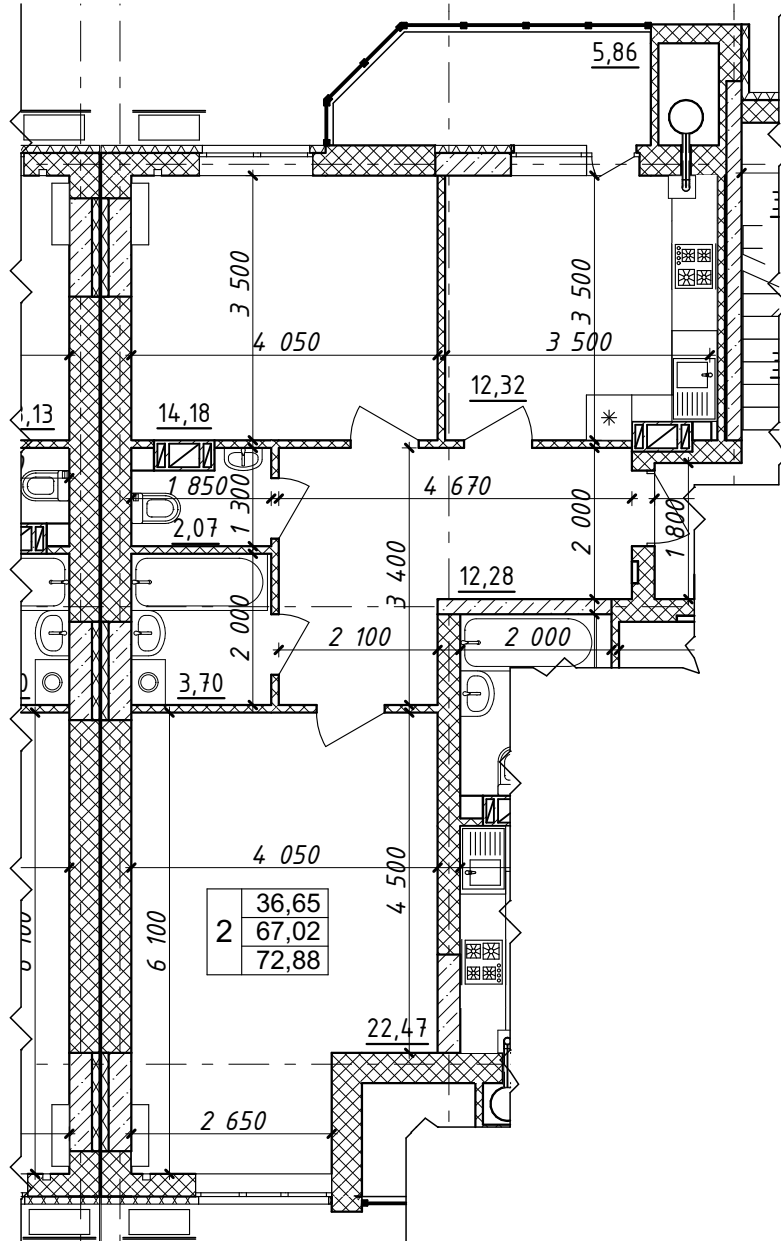

Характеристика квартири:

Передпокій - 12,28 м <sup>2</sup>	Житлова площа квартири - 36,65 м <sup>2</sup>
Кухня - 12,32 м <sup>2</sup>	Загальна площа квартири - 72,88 м <sup>2</sup>
Загальна кімната - 22,47 м <sup>2</sup>	
Спальня - 14,18 м <sup>2</sup>	
С/в - 5,77 м <sup>2</sup>	

Покупець:

Продавець:  
 ТОВ "СОЛАР ПОЛТАВА"

В.В. ДОБРЕЛЯ

Схема розміщення МОН - №80 на поверсі

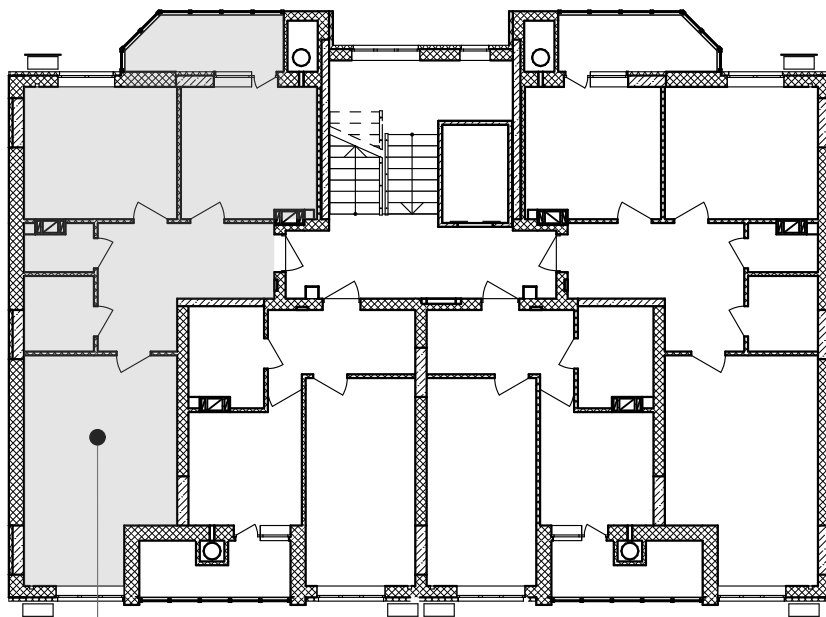

кв. №80  
6-й поверх

Покупець:

Продавець:  
ТОВ "СОЛАР ПОЛТАВА"

В.В. ДОБРЕЛЯ

Додаток №1 до Договору купівлі-продажу  
об'єкта нерухомості (перший продаж)  
№ЮТ1А-81/1 від "\_\_\_" \_\_\_\_\_ 2025 р.  
(графічне зображення розташування  
неподільного об'єкта незавершеного  
будівництва на генеральному плані об'єкта  
будівництва)

### Генеральний план

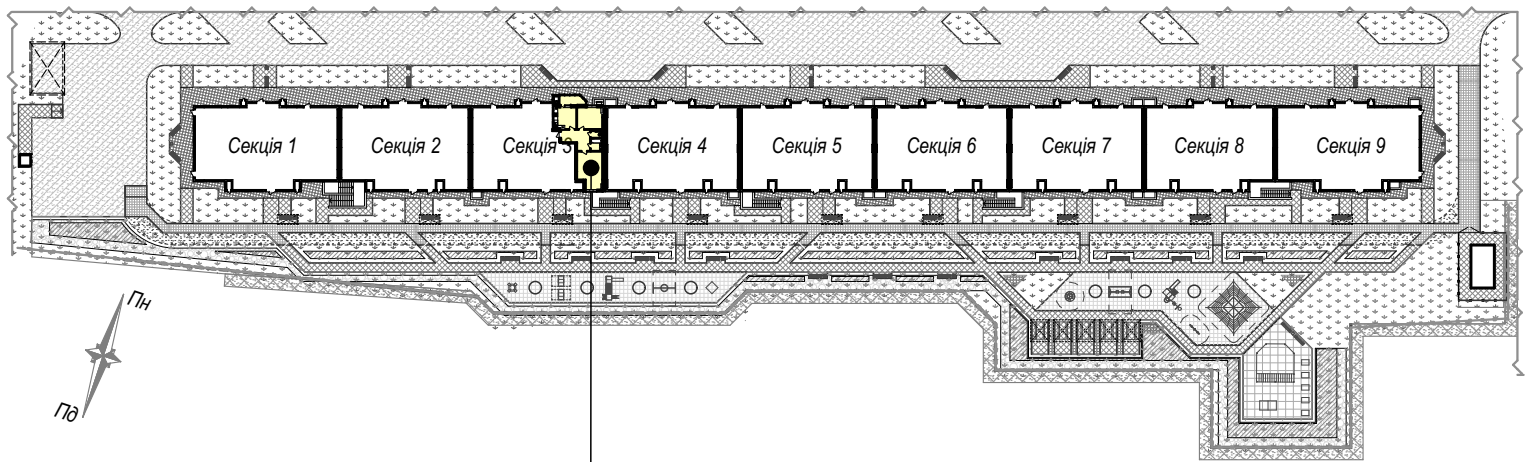

майбутній об'єкт нерухомості - кв.№81  
розміщений на 7 поверсі секції 3

Покупець:

Продавець:  
ТОВ "СОЛАР ПОЛТАВА"

В.В. ДОБРЕЛЯ

Додаток №2 до Договору купівлі-продажу  
 об'єкта нерухомості (перший продаж)  
 №ЮТ1А-81/1 від "\_\_\_" \_\_\_\_\_ 2025 р.  
 (графічне зображення схеми будівельного  
 плану МОН)

Графічне зображення схеми будівельного плану МОН - №81

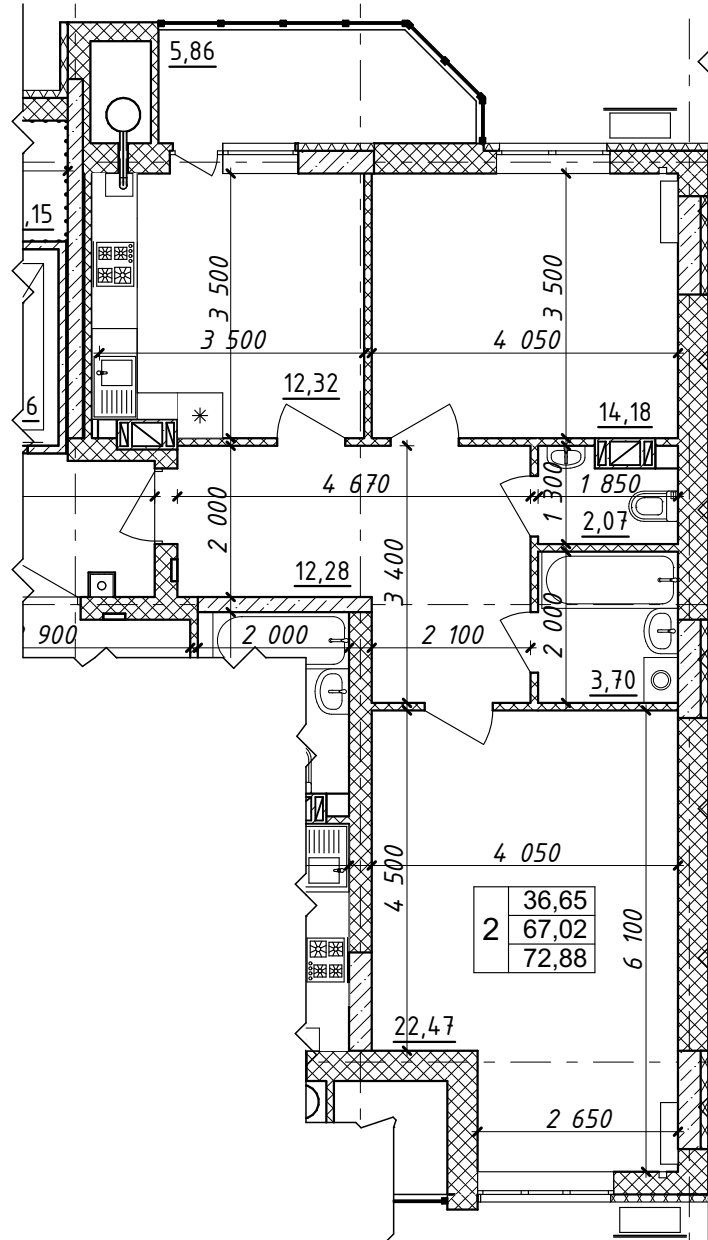

Характеристика квартири:

Передпокій - 12,28 м <sup>2</sup>	Житлова площа квартири - 36,65 м <sup>2</sup>
Кухня - 12,32 м <sup>2</sup>	Загальна площа квартири - 72,88 м <sup>2</sup>
Загальна кімната - 22,47 м <sup>2</sup>	
Спальня - 14,18 м <sup>2</sup>	
С/в - 5,77 м <sup>2</sup>	

Покупець:

Продавець:  
 ТОВ "СОЛАР ПОЛТАВА"

В.В. ДОБРЕЛЯ

Схема розміщення МОН - №81 на поверсі

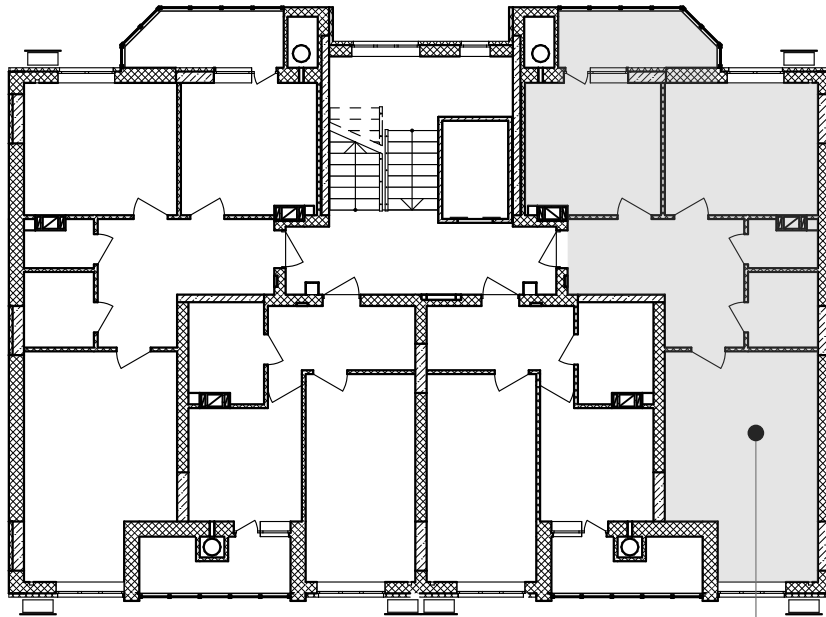

кв. №81  
7-й поверх

Покупець:

Продавець:  
ТОВ "СОЛАР ПОЛТАВА"

В.В. ДОБРЕЛЯ

Додаток №1 до Договору купівлі-продажу  
об'єкта нерухомості (перший продаж)  
№ЮТ1А-82/1 від "\_\_\_" \_\_\_\_\_ 2025 р.  
(графічне зображення розташування  
неподільного об'єкта незавершеного  
будівництва на генеральному плані об'єкта  
будівництва)

### Генеральний план

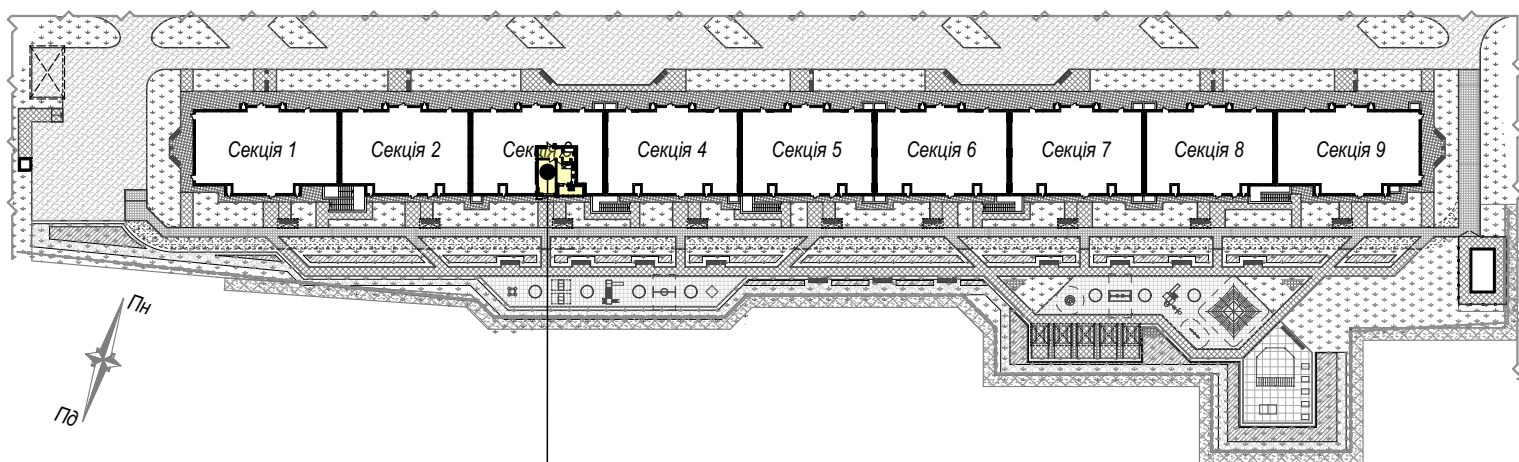

майбутній об'єкт нерухомості - кв.№82  
розміщений на 7 поверсі секції 3

Покупець:

Продавець:  
ТОВ "СОЛАР ПОЛТАВА"

В.В. ДОБРЕЛЯ

Додаток №2 до Договору купівлі-продажу  
об'єкта нерухомості (перший продаж)  
№ЮТ1А-82/1 від "\_\_\_" \_\_\_\_\_ 2025 р.  
(графічне зображення схеми будівельного  
плану МОН)

Графічне зображення схеми будівельного плану МОН - №82

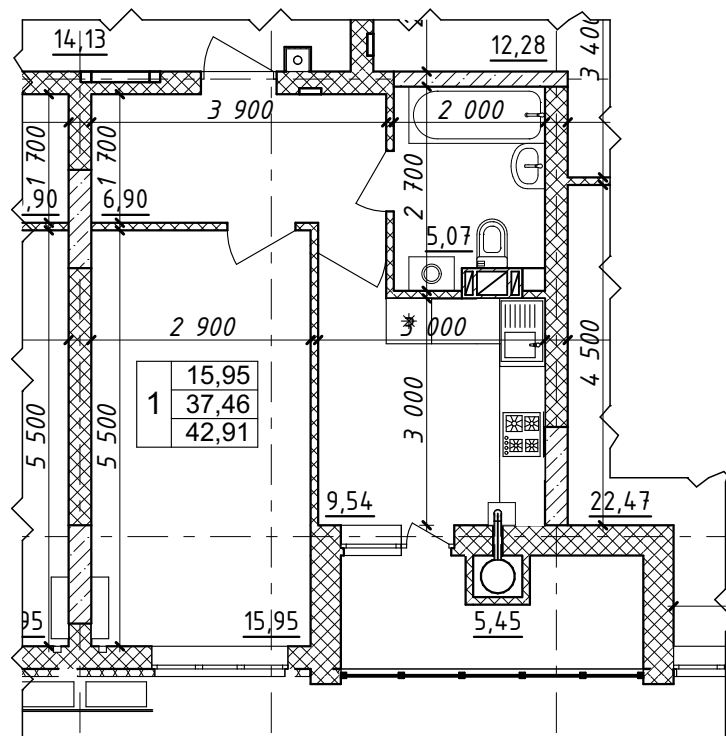

Характеристика квартири:

Передпокій - 6,90 м <sup>2</sup>	Житлова площа квартири - 36,65 м <sup>2</sup>
Кухня - 9,54 м <sup>2</sup>	Загальна площа квартири - 72,88 м <sup>2</sup>
Загальна кімната - 15,95 м <sup>2</sup>	
С/в - 5,07 м <sup>2</sup>	

Покупець:

Продавець:  
ТОВ "СОЛАР ПОЛТАВА"

В.В. ДОБРЕЛЯ

Схема розміщення МОН - №82 на поверсі

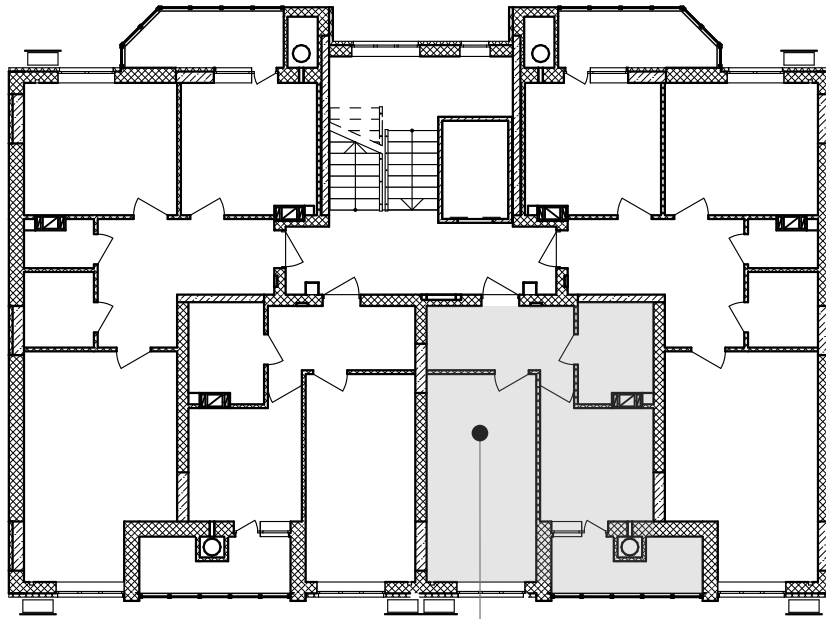

кв.№82  
7-й поверх

Покупець:

Продавець:  
ТОВ "СОЛАР ПОЛТАВА"

В.В. ДОБРЕЛЯ

Додаток №1 до Договору купівлі-продажу  
об'єкта нерухомості (перший продаж)  
№ЮТ1А-83/1 від "\_\_\_" \_\_\_\_\_ 2025 р.  
(графічне зображення розташування  
неподільного об'єкта незавершеного  
будівництва на генеральному плані об'єкта  
будівництва)

### Генеральний план

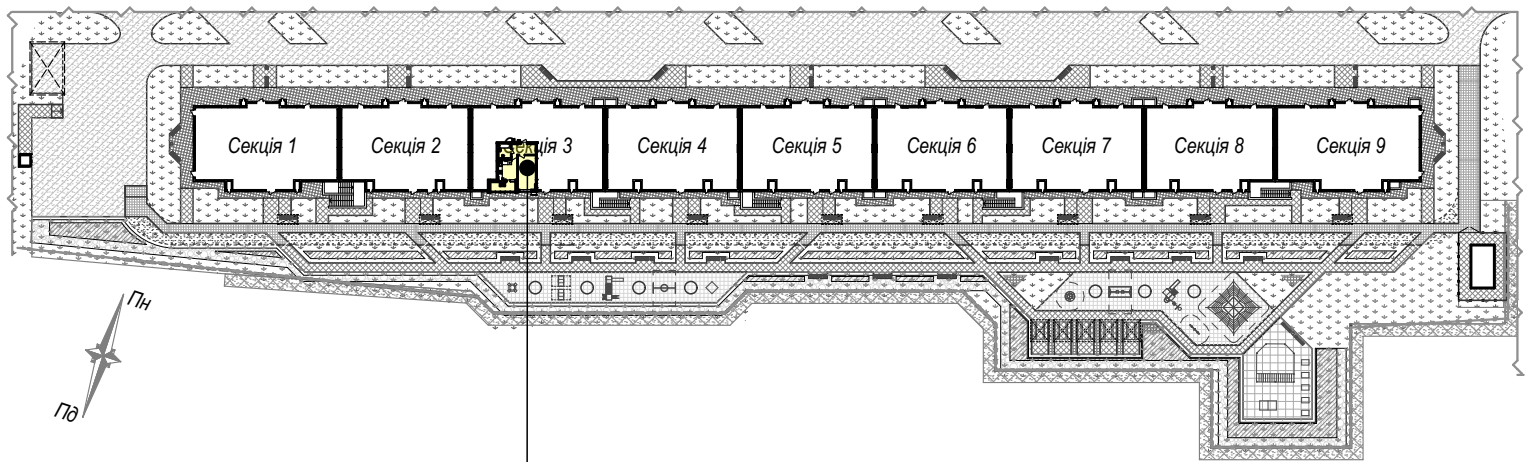

майбутній об'єкт нерухомості - кв.№83  
розміщений на 7 поверсі секції 3

Покупець:

Продавець:  
ТОВ "СОЛАР ПОЛТАВА"

В.В. ДОБРЕЛЯ

Додаток №2 до Договору купівлі-продажу  
об'єкта нерухомості (перший продаж)  
№ЮТ1А-83/1 від "\_\_\_" \_\_\_\_\_ 2025 р.  
(графічне зображення схеми будівельного  
плану МОН)

Графічне зображення схеми будівельного плану МОН - №83

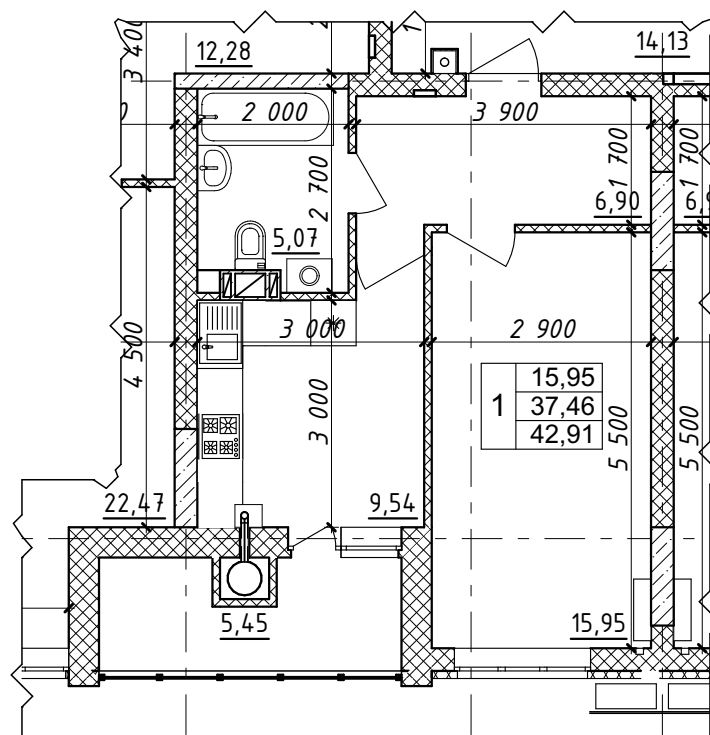

#### Характеристика квартири:

Передпокій - 6,90 м<sup>2</sup>

Кухня - 9,54 м<sup>2</sup>

Загальна кімната - 15,95 м<sup>2</sup>

С/в - 5,07 м<sup>2</sup>

Житлова площа

квартири - 15,95 м<sup>2</sup>

Загальна площа

квартири - 42,91 м<sup>2</sup>

Покупець:

Продавець:

ТОВ "СОЛАР ПОЛТАВА"

В.В. ДОБРЕЛЯ

Схема розміщення МОН - №83 на поверсі

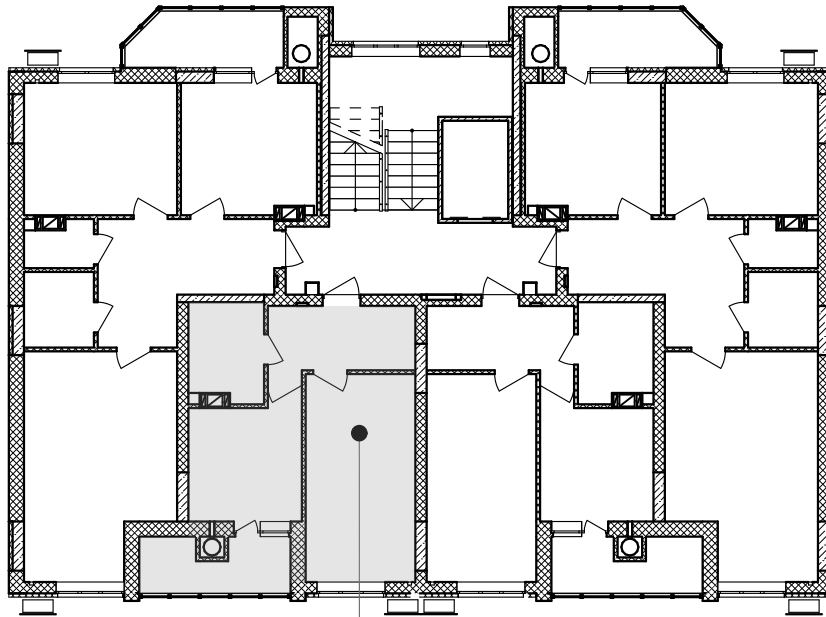

кв.№83  
7-й поверх

Покупець:

Продавець:  
ТОВ "СОЛАР ПОЛТАВА"

В.В. ДОБРЕЛЯ