

Додаток №1 до Договору купівлі-продажу
об'єкта нерухомості (перший продаж)
№ЮТ1А-57/1 від "___" _____ 2025 р.
(графічне зображення розташування
неподільного об'єкта незавершеного
будівництва на генеральному плані об'єкта
будівництва)

Генеральний план

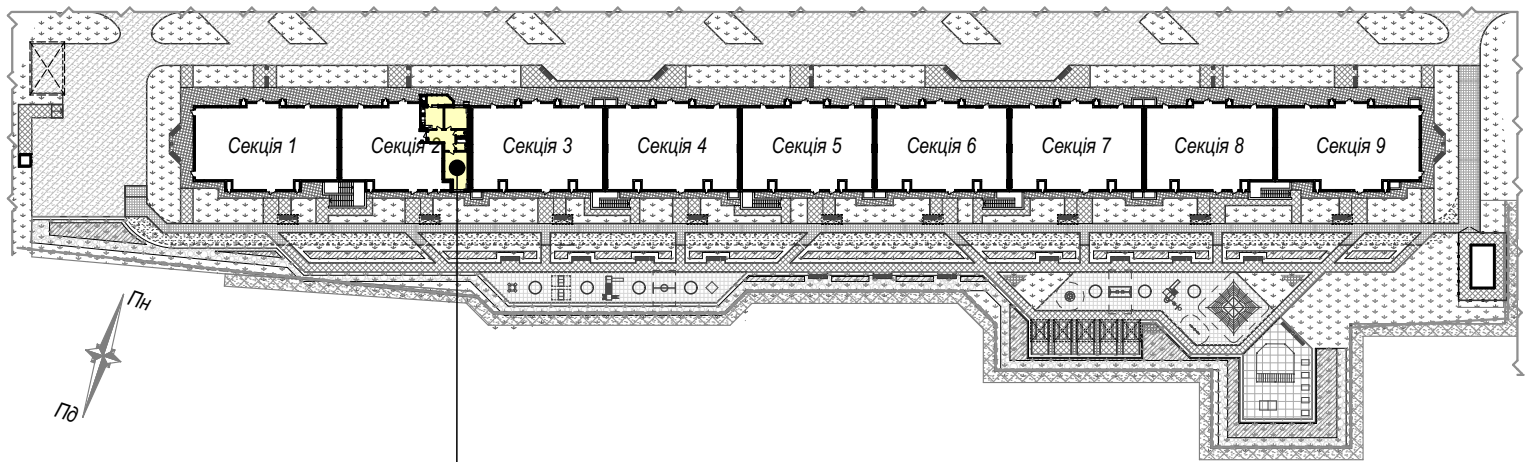

майбутній об'єкт нерухомості - кв.№57
розміщений на 9 поверсі секції 2

Покупець:

Продавець:
ТОВ "СОЛАР ПОЛТАВА"

В.В. ДОБРЕЛЯ

Додаток №2 до Договору купівлі-продажу
 об'єкта нерухомості (перший продаж)
 №ЮТ1А-57/1 від "___" _____ 2025 р.
 (графічне зображення схеми будівельного
 плану МОН)

Графічне зображення схеми будівельного плану МОН - №57

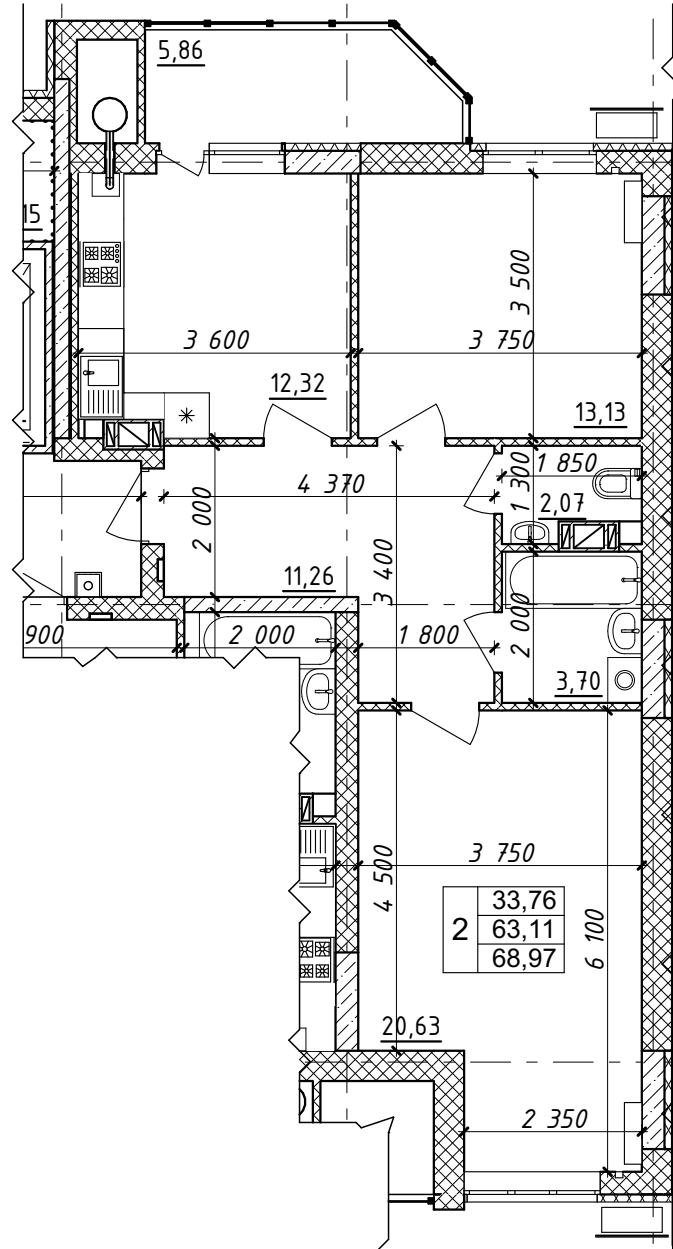

Характеристика квартири:

Передпокій - 11,26 м ²	Житлова площа квартири - 33,76 м ²
Кухня - 12,32 м ²	Загальна площа квартири - 68,97 м ²
Загальна кімната - 20,63 м ²	
Спальня - 13,13 м ²	
С/в - 5,77 м ²	

Покупець:

Продавець:
 ТОВ "СОЛАР ПОЛТАВА"

В.В. ДОБРЕЛЯ

Схема розміщення МОН - №57 на поверсі

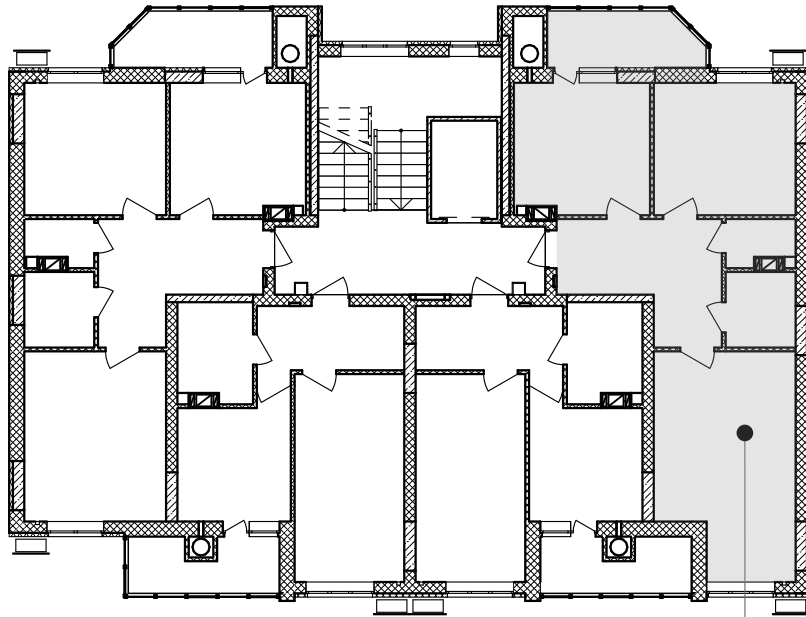

кв. №57
9-й поверх

Покупець:

Продавець:
ТОВ "СОЛАР ПОЛТАВА"

В.В. ДОБРЕЛЯ

Додаток №1 до Договору купівлі-продажу
об'єкта нерухомості (перший продаж)
№ЮТ1А-58/1 від "___" _____ 2025 р.
(графічне зображення розташування
неподільного об'єкта незавершеного
будівництва на генеральному плані об'єкта
будівництва)

Генеральний план

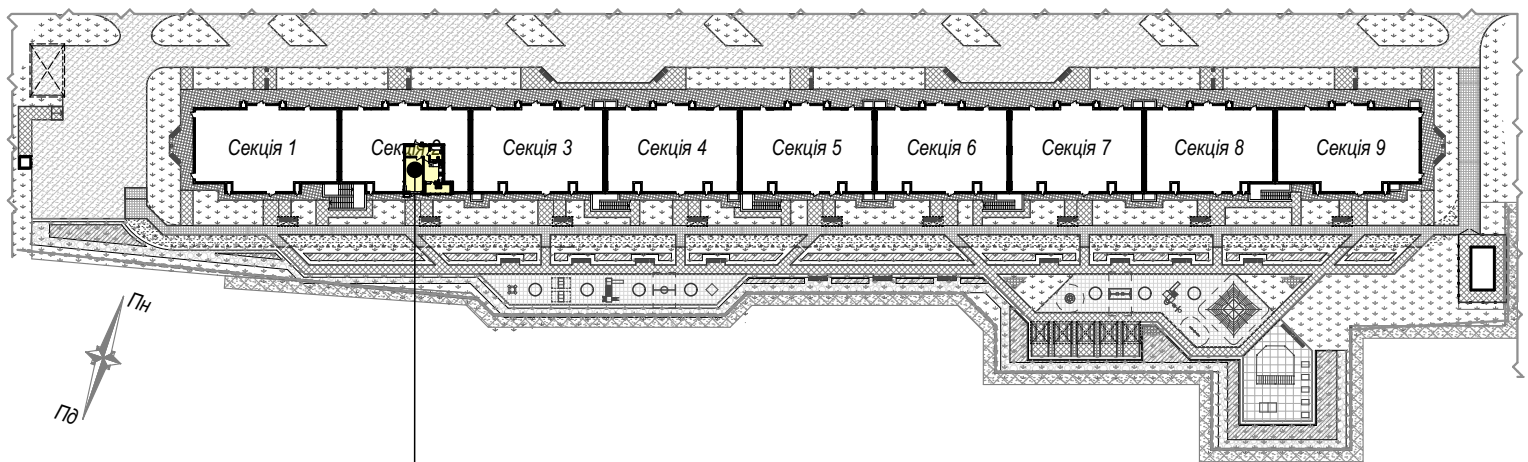

майбутній об'єкт нерухомості - кв.№58
розміщений на 9 поверсі секції 2

Покупець:

Продавець:
ТОВ "СОЛАР ПОЛТАВА"

В.В. ДОБРЕЛЯ

Додаток №2 до Договору купівлі-продажу
об'єкта нерухомості (перший продаж)
№ЮТ1А-58/1 від "___" _____ 2025 р.
(графічне зображення схеми будівельного
плану МОН)

Графічне зображення схеми будівельного плану МОН - №58

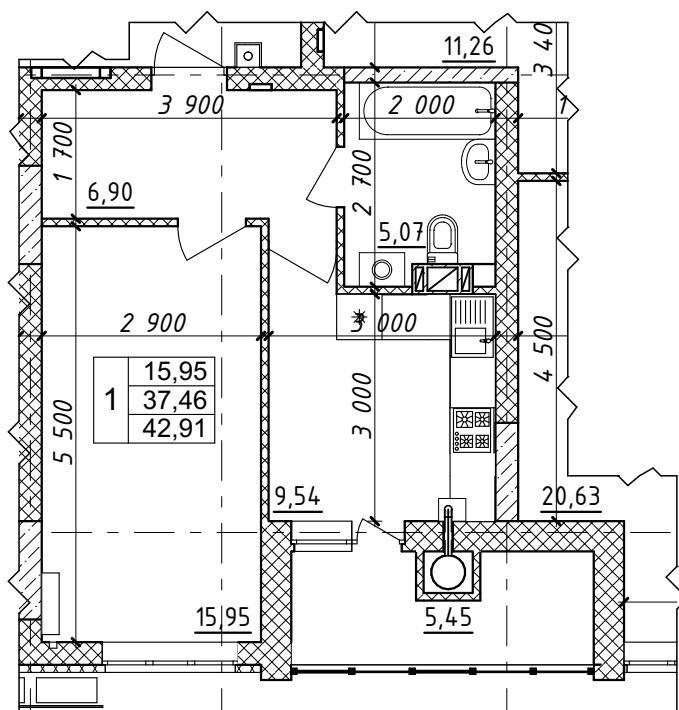

Характеристика квартири:

Передпокій - 6,90 м ²	Житлова площа квартири - 15,95 м ²
Кухня - 9,54 м ²	Загальна площа квартири - 42,91 м ²
Загальна кімната - 15,95 м ²	
С/в - 5,07 м ²	

Покупець:

Продавець:
ТОВ "СОЛАР ПОЛТАВА"

В.В. ДОБРЕЛЯ

Схема розміщення МОН - №58 на поверсі

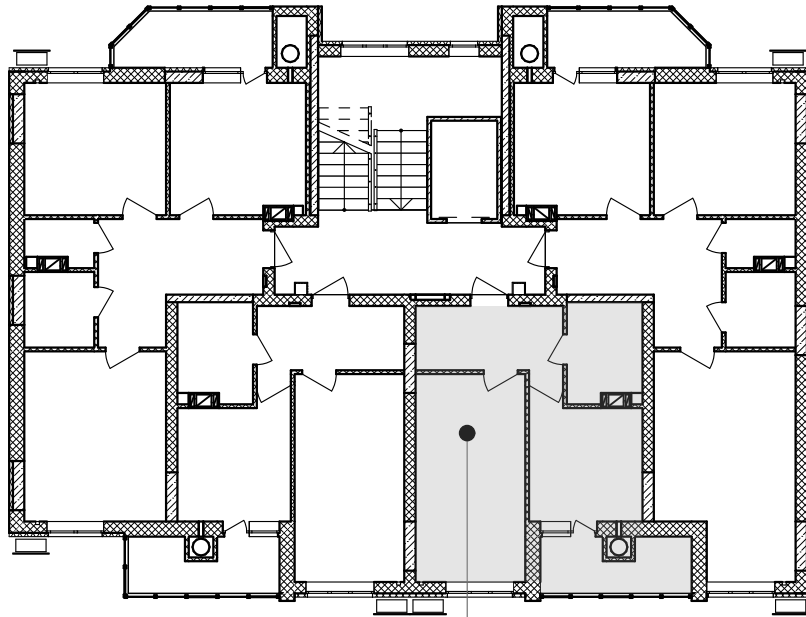

кв.№58
9-й поверх

Покупець:

Продавець:
ТОВ "СОЛАР ПОЛТАВА"

В.В. ДОБРЕЛЯ

Додаток №1 до Договору купівлі-продажу
об'єкта нерухомості (перший продаж)
№ЮТ1А-59/1 від "___" _____ 2025 р.
(графічне зображення розташування
неподільного об'єкта незавершеного
будівництва на генеральному плані об'єкта
будівництва)

Генеральний план

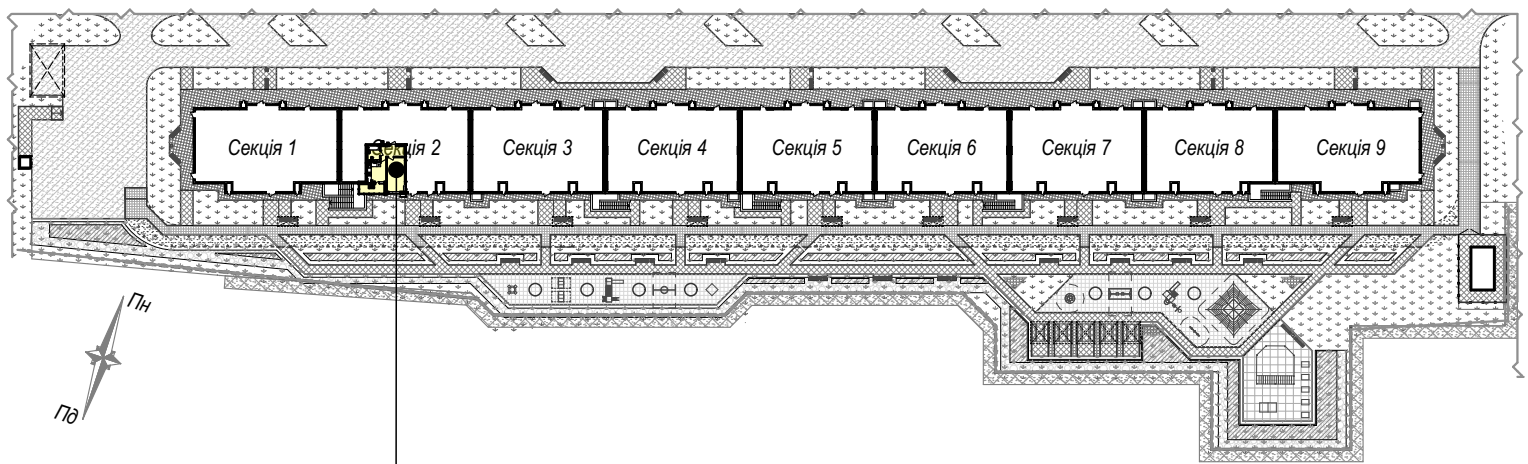

майбутній об'єкт нерухомості - кв.№59
розміщений на 9 поверсі секції 2

Покупець:

Продавець:
ТОВ "СОЛАР ПОЛТАВА"

В.В. ДОБРЕЛЯ

Додаток №2 до Договору купівлі-продажу
об'єкта нерухомості (перший продаж)
№ЮТ1А-59/1 від "___" _____ 2025 р.
(графічне зображення схеми будівельного
плану МОН)

Графічне зображення схеми будівельного плану МОН - №59

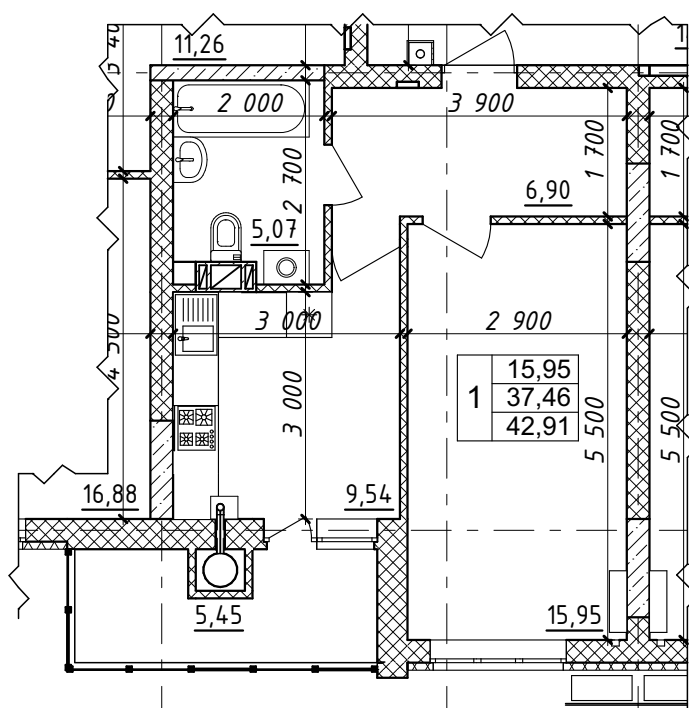

Характеристика квартири:

Передпокій - 6,90 м²

Кухня - 9,54 м²

Загальна кімната - 15,95 м²

С/в - 5,07 м²

Житлова площа

квартири - 15,95 м²

Загальна площа

квартири - 42,91 м²

Покупець:

Продавець:

ТОВ "СОЛАР ПОЛТАВА"

В.В. ДОБРЕЛЯ

Схема розміщення МОН - №59 на поверсі

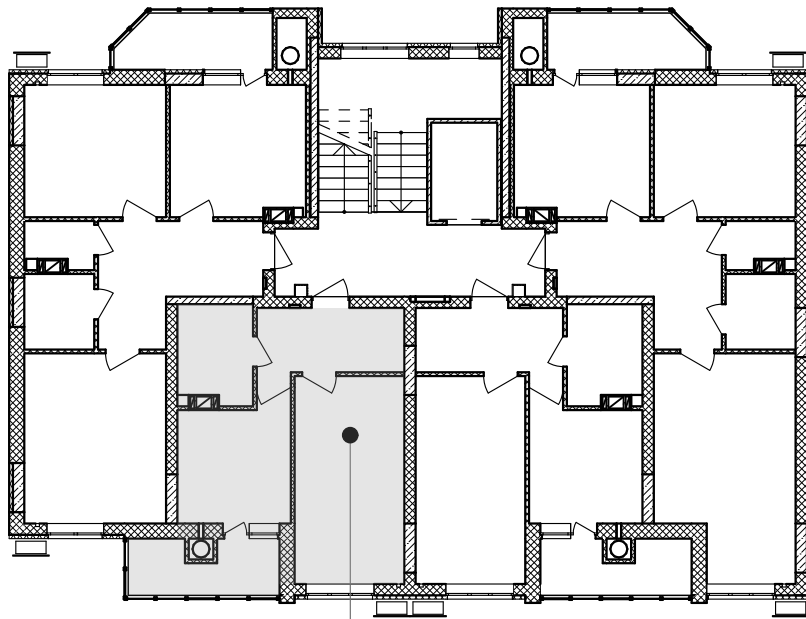

кв. №59
9-й поверх

Покупець:

Продавець:
ТОВ "СОЛАР ПОЛТАВА"

В.В. ДОБРЕЛЯ

Додаток №1 до Договору купівлі-продажу
об'єкта нерухомості (перший продаж)
№ЮТ1А-60/1 від "___" _____ 2025 р.
(графічне зображення розташування
неподільного об'єкта незавершеного
будівництва на генеральному плані об'єкта
будівництва)

Генеральний план

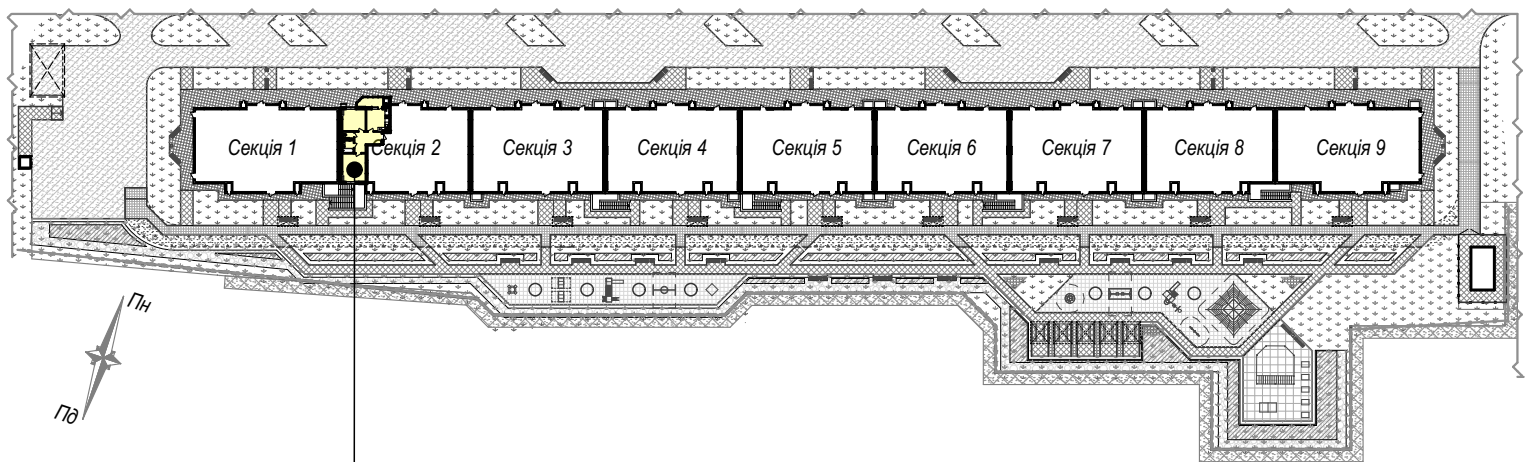

майбутній об'єкт нерухомості - кв.№60
розміщений на 9 поверсі секції 2

Покупець:

Продавець:
ТОВ "СОЛАР ПОЛТАВА"

В.В. ДОБРЕЛЯ

Додаток №2 до Договору купівлі-продажу
об'єкта нерухомості (перший продаж)
№ЮТ1А-60/1 від "___" _____ 2025 р.
(графічне зображення схеми будівельного
плану МОН)

Графічне зображення схеми будівельного плану МОН - №60

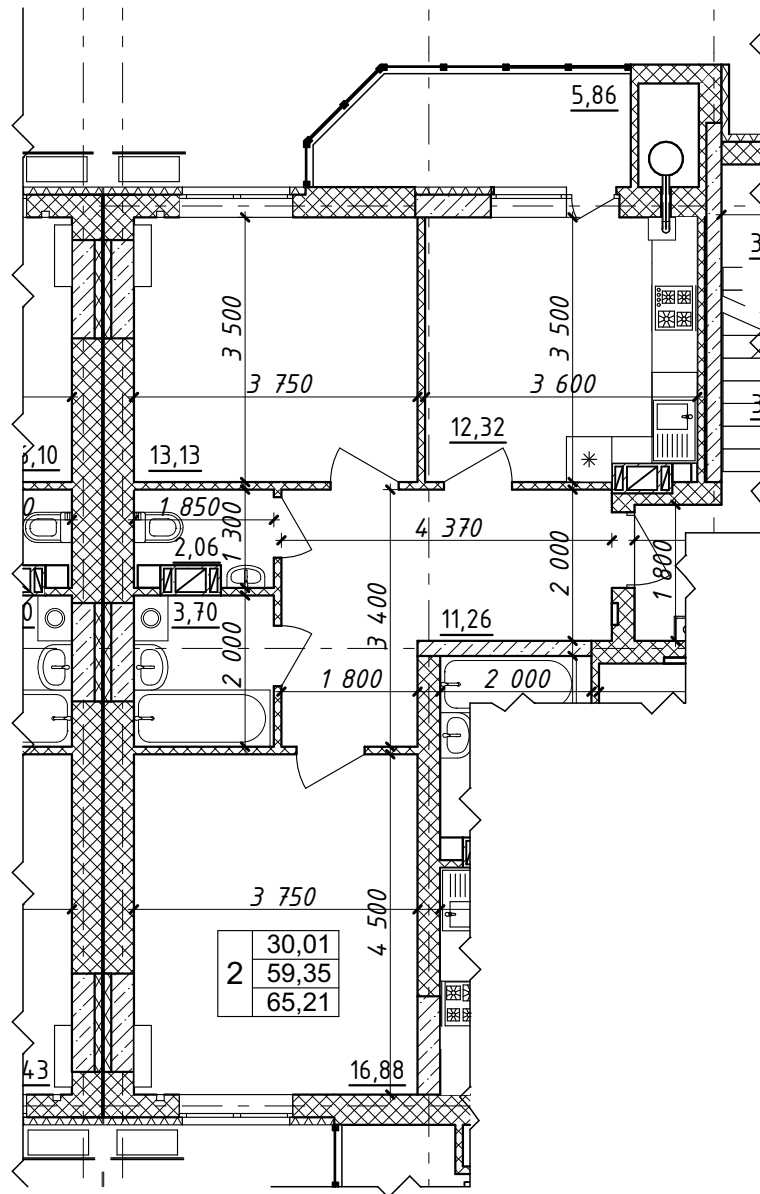

Характеристика квартири:

Передпокій - 11,26 м ²	Житлова площа квартири - 30,01 м ²
Кухня - 12,32 м ²	Загальна площа квартири - 65,21 м ²
Загальна кімната - 16,88 м ²	
Спальня - 13,13 м ²	
С/в - 5,76 м ²	

Покупець:

Продавець:
ТОВ "СОЛАР ПОЛТАВА"

В.В. ДОБРЕЛЯ

Схема розміщення МОН - №60 на поверсі

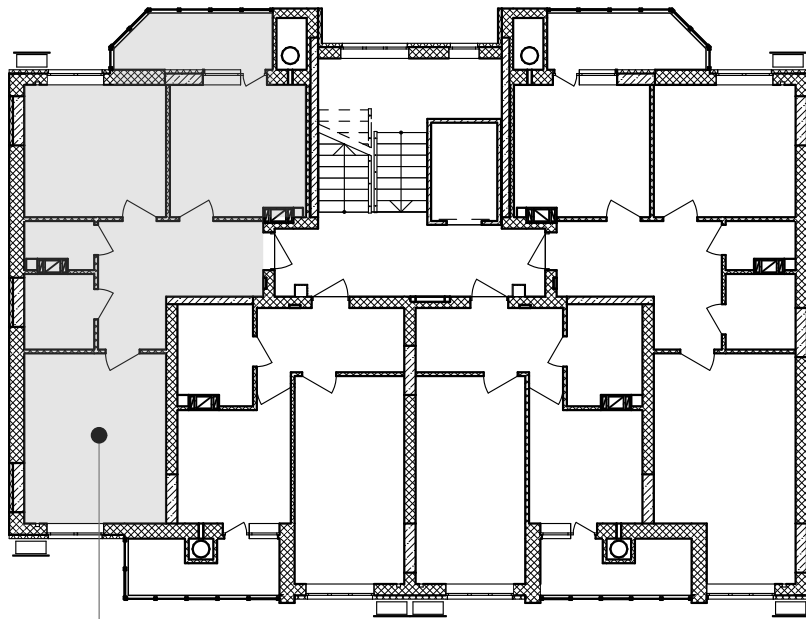

кв. №60
9-й поверх

Покупець:

Продавець:
ТОВ "СОЛАР ПОЛТАВА"

В.В. ДОБРЕЛЯ

Додаток №1 до Договору купівлі-продажу
об'єкта нерухомості (перший продаж)
№ЮТ1А-54/1 від "___" _____ 2025 р.
(графічне зображення розташування
неподільного об'єкта незавершеного
будівництва на генеральному плані об'єкта
будівництва)

Генеральний план

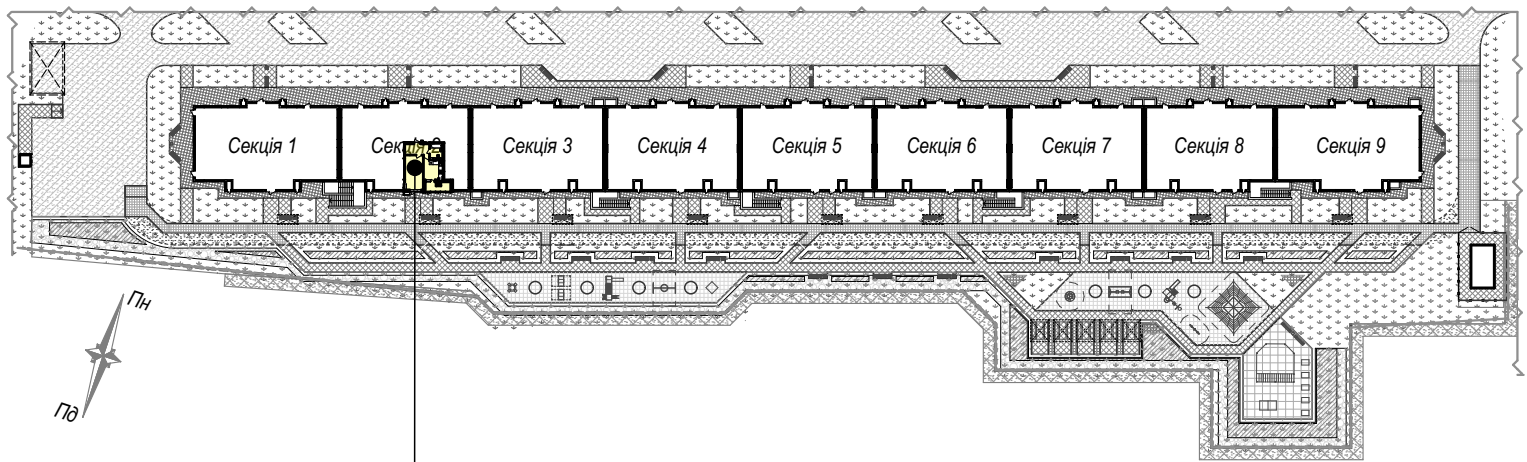

майбутній об'єкт нерухомості - кв.№54
розміщений на 8 поверсі секції 2

Покупець:

Продавець:
ТОВ "СОЛАР ПОЛТАВА"

В.В. ДОБРЕЛЯ

Додаток №2 до Договору купівлі-продажу
об'єкта нерухомості (перший продаж)
№ЮТ1А-54/1 від "___" _____ 2025 р.
(графічне зображення схеми будівельного
плану МОН)

Графічне зображення схеми будівельного плану МОН - №54

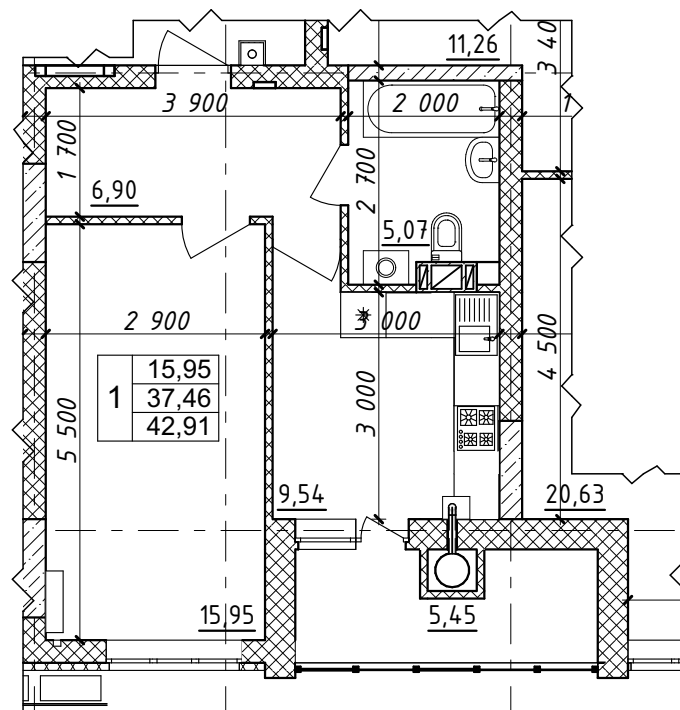

Характеристика квартири:

Передпокій - 6,90 м²

Кухня - 9,54 м²

Загальна кімната - 15,95 м²

С/в - 5,07 м²

Житлова площа

квартири - 15,95 м²

Загальна площа

квартири - 42,91 м²

Покупець:

Продавець:

ТОВ "СОЛАР ПОЛТАВА"

В.В. ДОБРЕЛЯ

Схема розміщення МОН - №54 на поверсі

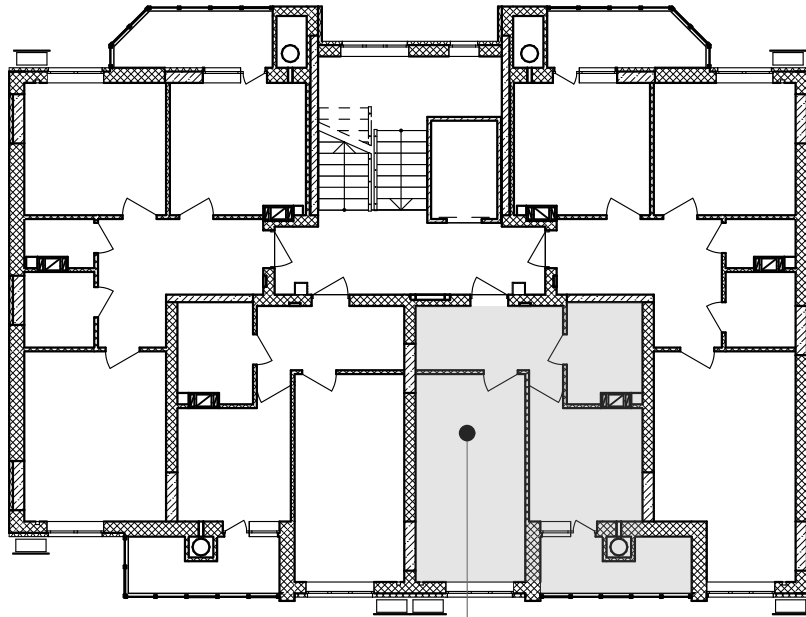

кв.№54
8-й поверх

Покупець:

Продавець:
ТОВ "СОЛАР ПОЛТАВА"

В.В. ДОБРЕЛЯ

Додаток №1 до Договору купівлі-продажу
об'єкта нерухомості (перший продаж)
№ЮТ1А-55/1 від "___" _____ 2025 р.
(графічне зображення розташування
неподільного об'єкта незавершеного
будівництва на генеральному плані об'єкта
будівництва)

Генеральний план

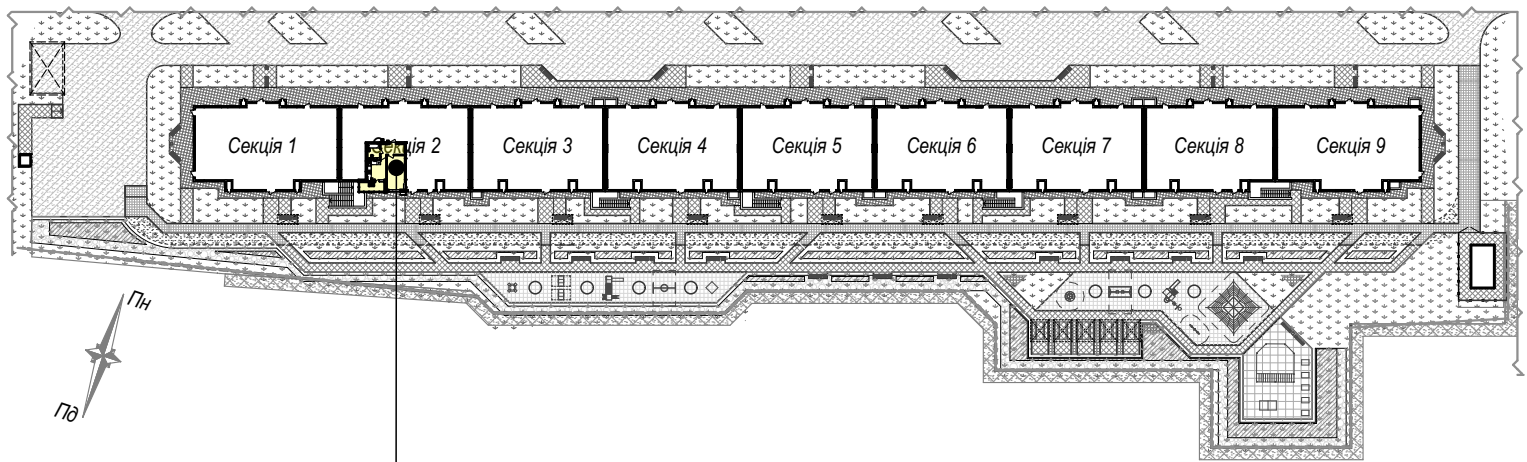

майбутній об'єкт нерухомості - кв.№55
розміщений на 8 поверсі секції 2

Покупець:

Продавець:
ТОВ "СОЛАР ПОЛТАВА"

В.В. ДОБРЕЛЯ

Додаток №2 до Договору купівлі-продажу
об'єкта нерухомості (перший продаж)
№ЮТ1А-55/1 від "___" _____ 2025 р.
(графічне зображення схеми будівельного
плану МОН)

Графічне зображення схеми будівельного плану МОН - №55

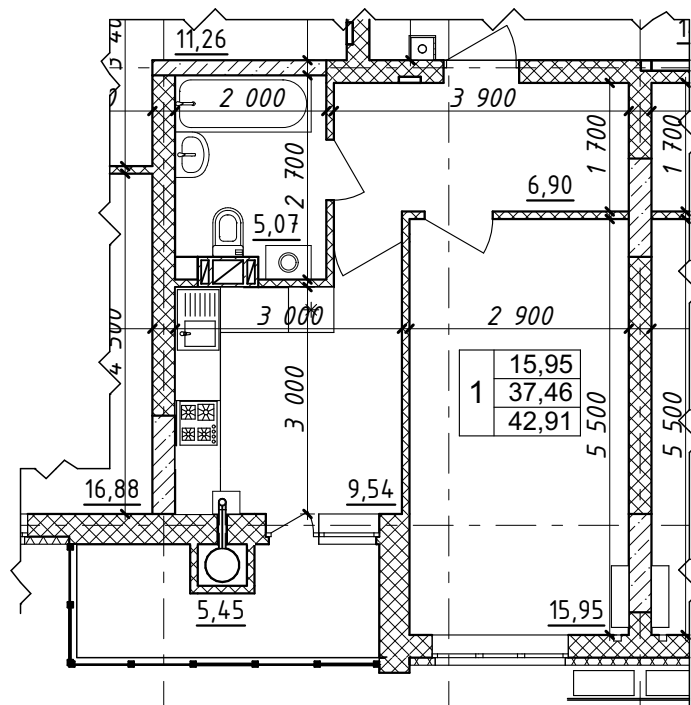

Характеристика квартири:

Передпокій - 6,90 м²

Кухня - 9,54 м²

Загальна кімната - 15,95 м²

С/в - 5,07 м²

Житлова площа

квартири - 15,95 м²

Загальна площа

квартири - 42,91 м²

Покупець:

Продавець:

ТОВ "СОЛАР ПОЛТАВА"

В.В. ДОБРЕЛЯ

Схема розміщення МОН - №55 на поверсі

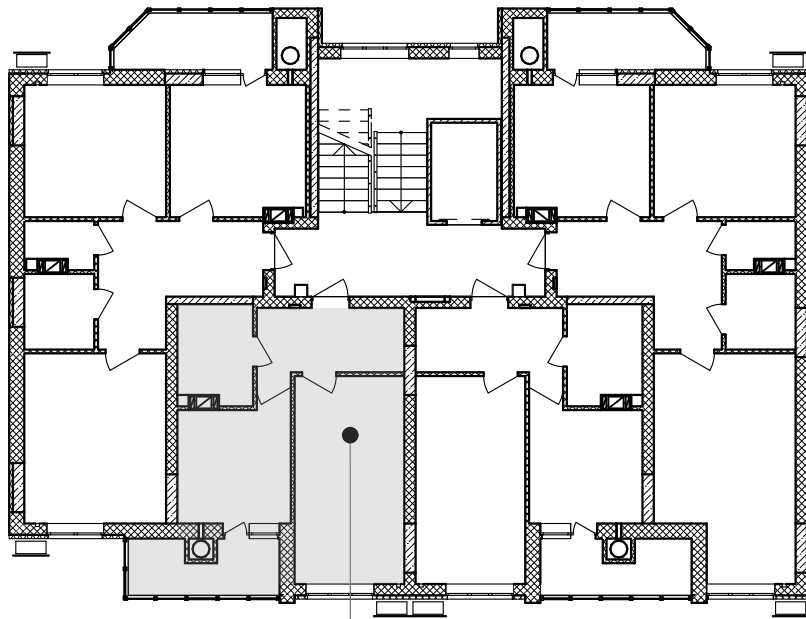

кв. №55
8-й поверх

Покупець:

Продавець:
ТОВ "СОЛАР ПОЛТАВА"

В.В. ДОБРЕЛЯ

Додаток №1 до Договору купівлі-продажу
об'єкта нерухомості (перший продаж)
№ЮТ1А-56/1 від "___" _____ 2025 р.
(графічне зображення розташування
неподільного об'єкта незавершеного
будівництва на генеральному плані об'єкта
будівництва)

Генеральний план

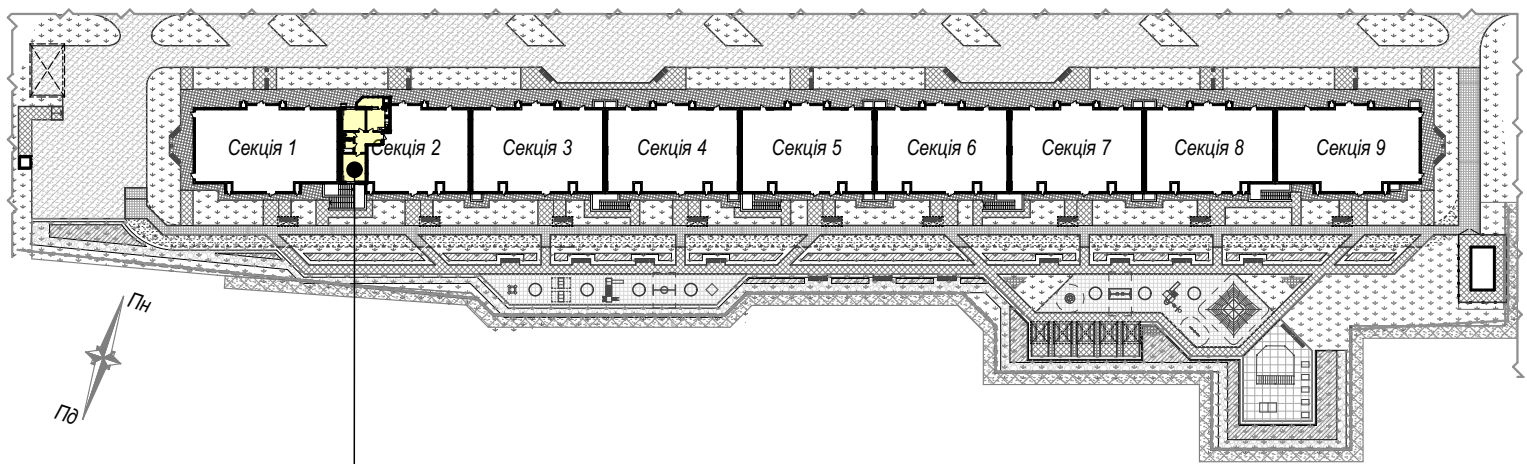

майбутній об'єкт нерухомості - кв.№56
розміщений на 8 поверсі секції 2

Покупець:

Продавець:
ТОВ "СОЛАР ПОЛТАВА"

В.В. ДОБРЕЛЯ

Додаток №2 до Договору купівлі-продажу
об'єкта нерухомості (перший продаж)
№ЮТ1А-56/1 від "___" _____ 2025 р.
(графічне зображення схеми будівельного
плану МОН)

Графічне зображення схеми будівельного плану МОН - №56

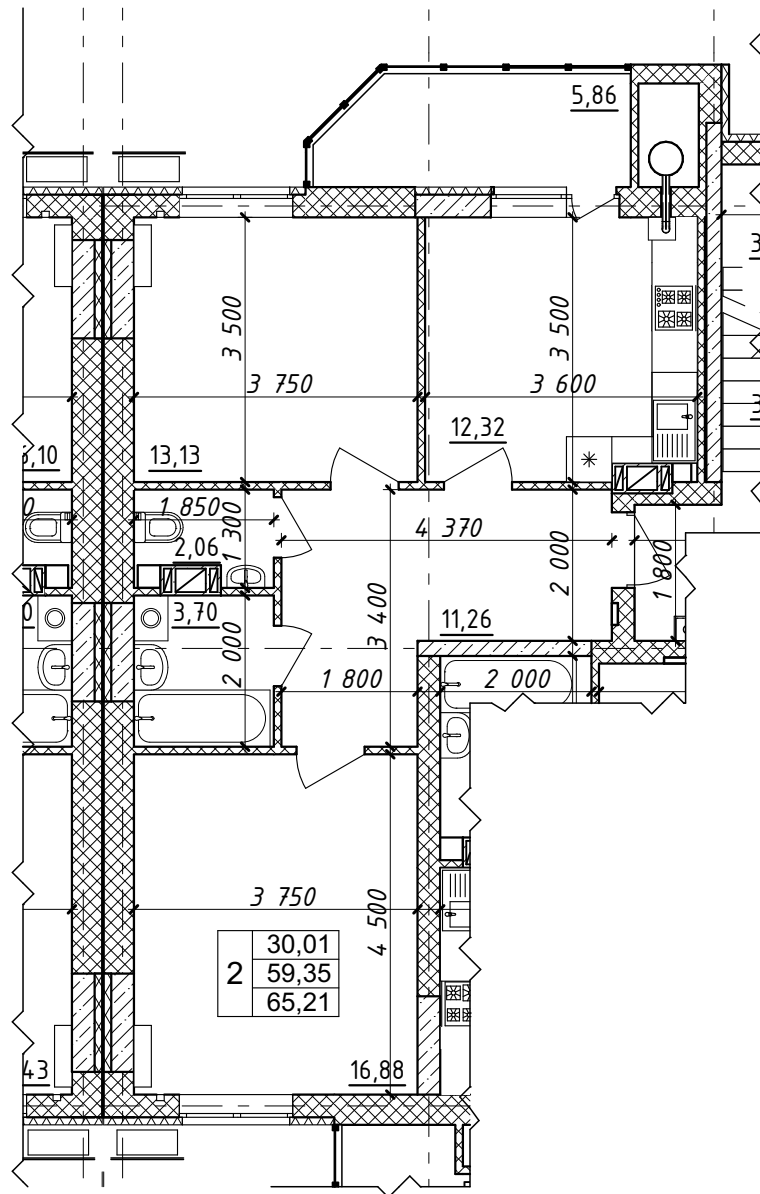

Характеристика квартири:

Передпокій - 11,26 м²

Кухня - 12,32 м²

Загальна кімната - 16,88 м²

Спальня - 13,13 м²

С/в - 5,76 м²

Житлова площа

квартири - 30,01 м²

Загальна площа

квартири - 65,21 м²

Покупець:

Продавець:

ТОВ "СОЛАР ПОЛТАВА"

В.В. ДОБРЕЛЯ

Схема розміщення МОН - №56 на поверсі

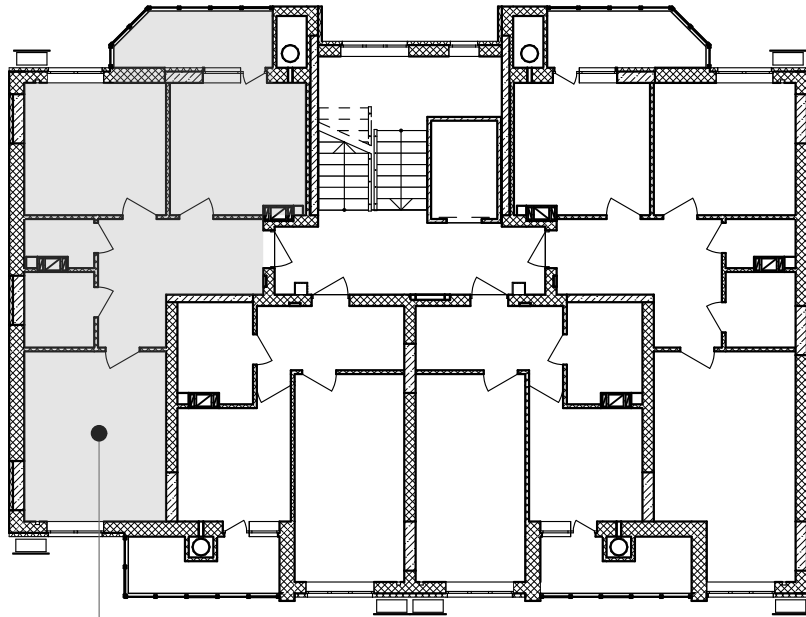

кв. №56
8-й поверх

Покупець:

Продавець:
ТОВ "СОЛАР ПОЛТАВА"

В.В. ДОБРЕЛЯ

Додаток №1 до Договору купівлі-продажу
об'єкта нерухомості (перший продаж)
№ЮТ1А-52/1 від "___" _____ 2025 р.
(графічне зображення розташування
неподільного об'єкта незавершеного
будівництва на генеральному плані об'єкта
будівництва)

Генеральний план

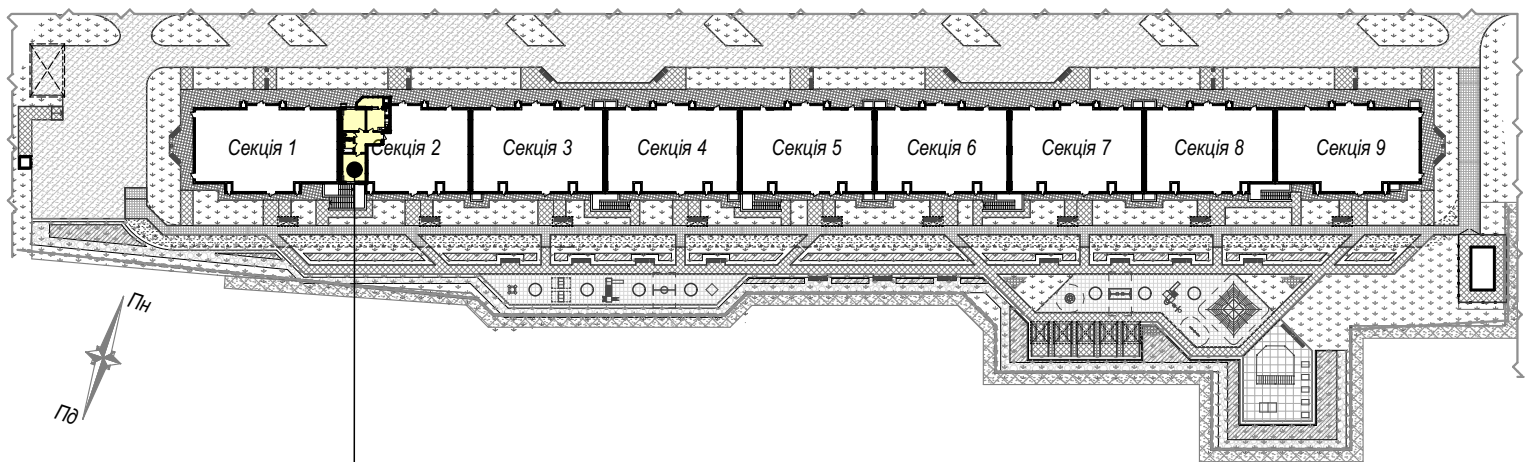

майбутній об'єкт нерухомості - кв.№52
розміщений на 7 поверсі секції 2

Покупець:

Продавець:
ТОВ "СОЛАР ПОЛТАВА"

В.В. ДОБРЕЛЯ

Додаток №2 до Договору купівлі-продажу
об'єкта нерухомості (перший продаж)
№ЮТ1А-52/1 від "___" _____ 2025 р.
(графічне зображення схеми будівельного
плану МОН)

Графічне зображення схеми будівельного плану МОН - №52

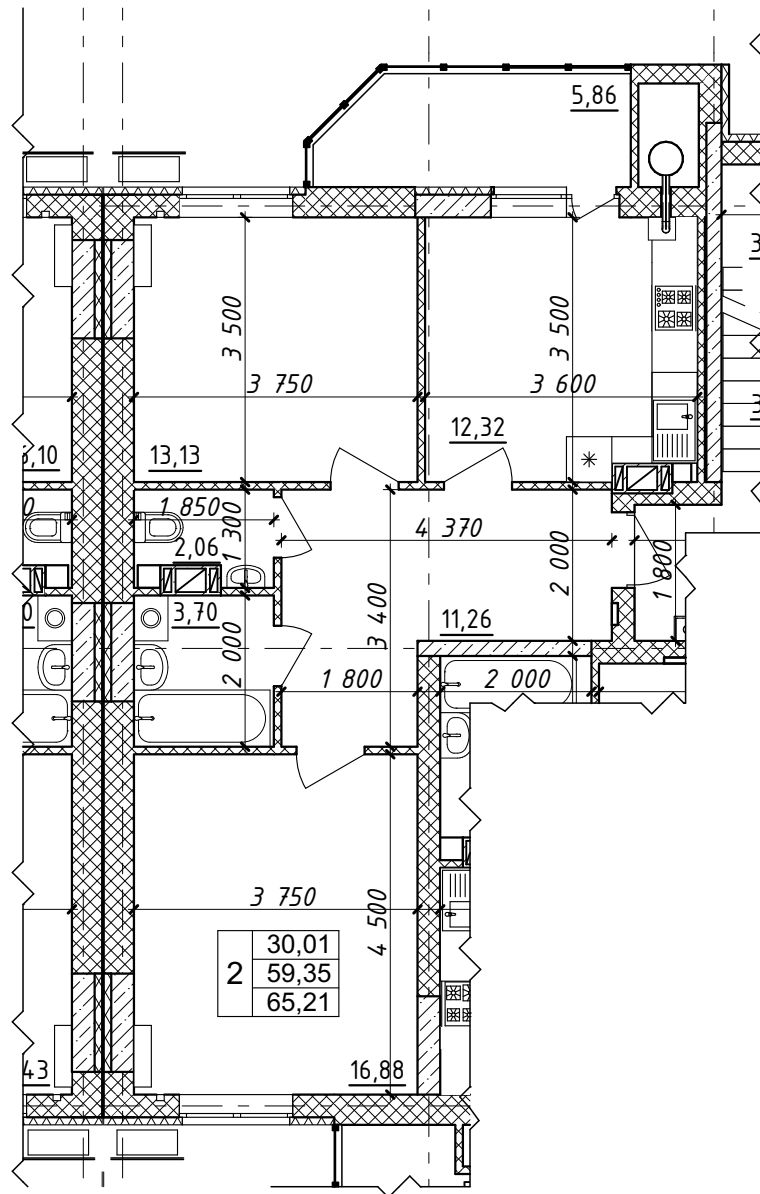

Характеристика квартири:

Передпокій - 11,26 м²

Кухня - 12,32 м²

Загальна кімната - 16,88 м²

Спальня - 13,13 м²

С/в - 5,76 м²

Житлова площа

квартири - 30,01 м²

Загальна площа

квартири - 65,21 м²

Покупець:

Продавець:

ТОВ "СОЛАР ПОЛТАВА"

В.В. ДОБРЕЛЯ

Схема розміщення МОН - №52 на поверсі

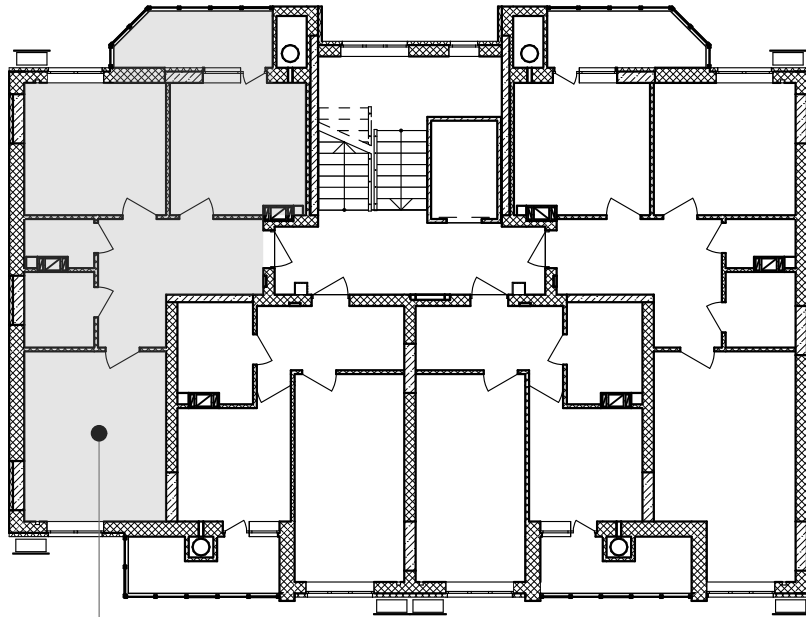

кв. №52
7-й поверх

Покупець:

Продавець:
ТОВ "СОЛАР ПОЛТАВА"

В.В. ДОБРЕЛЯ

Додаток №1 до Договору купівлі-продажу
об'єкта нерухомості (перший продаж)
№ЮТ1А-53/1 від "___" _____ 2025 р.
(графічне зображення розташування
неподільного об'єкта незавершеного
будівництва на генеральному плані об'єкта
будівництва)

Генеральний план

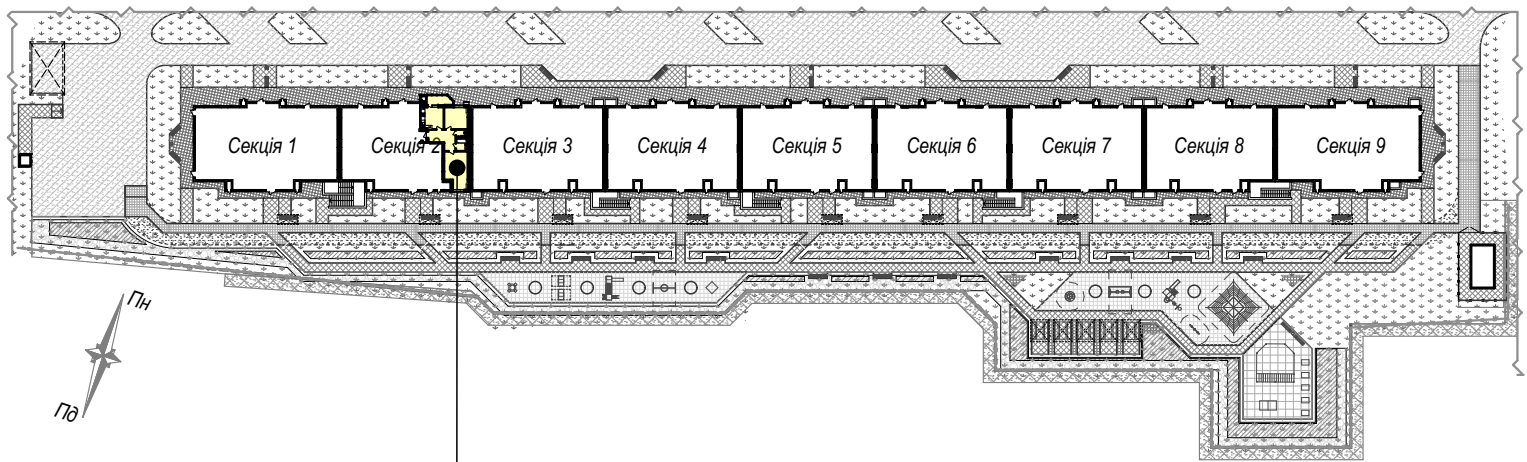

майбутній об'єкт нерухомості - кв.№53
розміщений на 8 поверсі секції 2

Покупець:

Продавець:
ТОВ "СОЛАР ПОЛТАВА"

В.В. ДОБРЕЛЯ

Додаток №2 до Договору купівлі-продажу
 об'єкта нерухомості (перший продаж)
 №ЮТ1А-53/1 від "___" _____ 2025 р.
 (графічне зображення схеми будівельного
 плану МОН)

Графічне зображення схеми будівельного плану МОН - №53

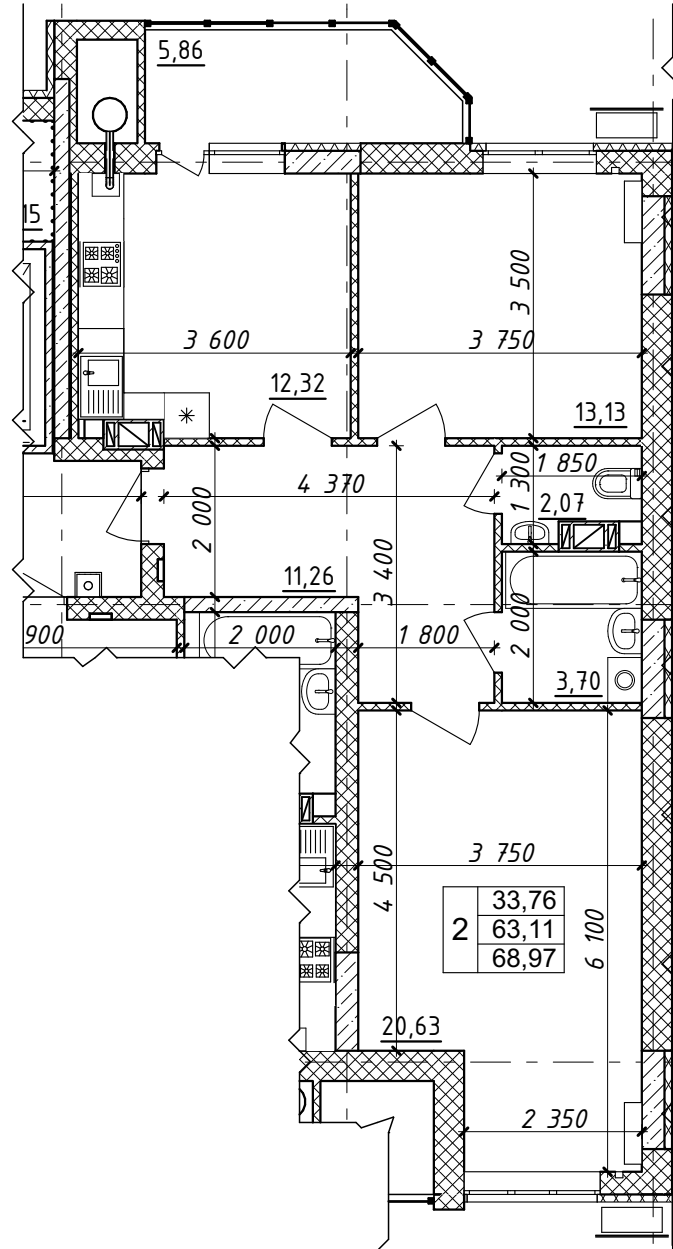

Характеристика квартири:

Передпокій - 11,26 м²
 Кухня - 12,32 м²
 Загальна кімната - 20,63 м²
 Спальня - 13,13 м²
 С/в - 5,77 м²

Житлова площа
 квартири - 33,76 м²
 Загальна площа
 квартири - 68,97 м²

Покупець:

Продавець:
 ТОВ "СОЛАР ПОЛТАВА"

В.В. ДОБРЕЛЯ

Схема розміщення МОН - №53 на поверсі

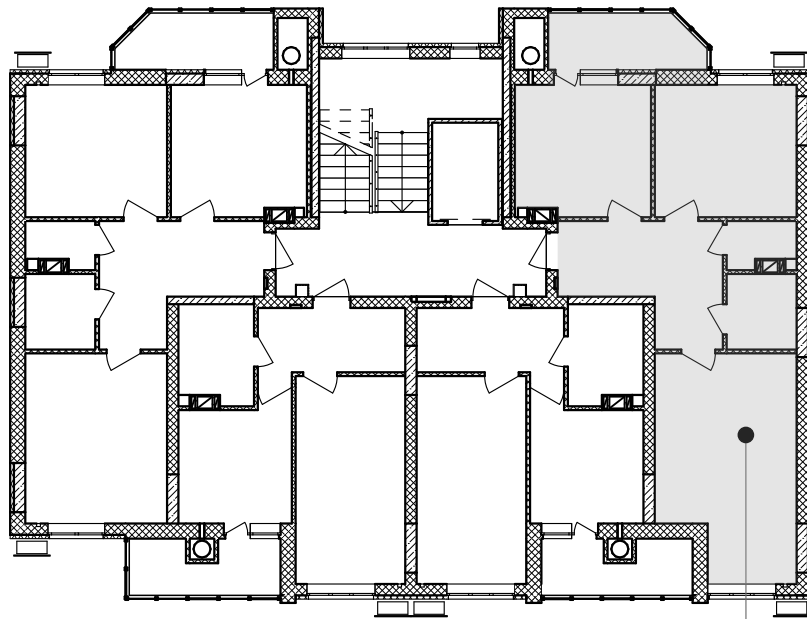

кв. №53
8-й поверх

Покупець:

Продавець:
ТОВ "СОЛАР ПОЛТАВА"

В.В. ДОБРЕЛЯ

Додаток №1 до Договору купівлі-продажу
об'єкта нерухомості (перший продаж)
№ЮТ1А-29/1 від "___" _____ 2025 р.
(графічне зображення розташування
неподільного об'єкта незавершеного
будівництва на генеральному плані об'єкта
будівництва)

Генеральний план

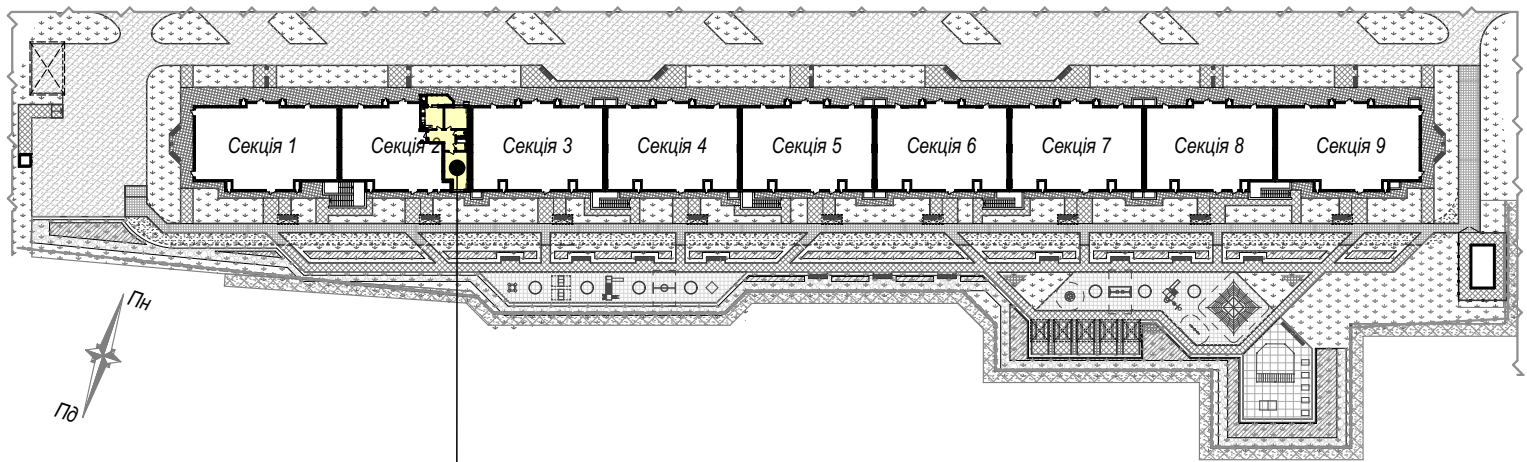

майбутній об'єкт нерухомості - кв.№29
розміщений на 2 поверсі секції 2

Покупець:

Продавець:
ТОВ "СОЛАР ПОЛТАВА"

В.В. ДОБРЕЛЯ

Схема розміщення МОН - №29 на поверсі

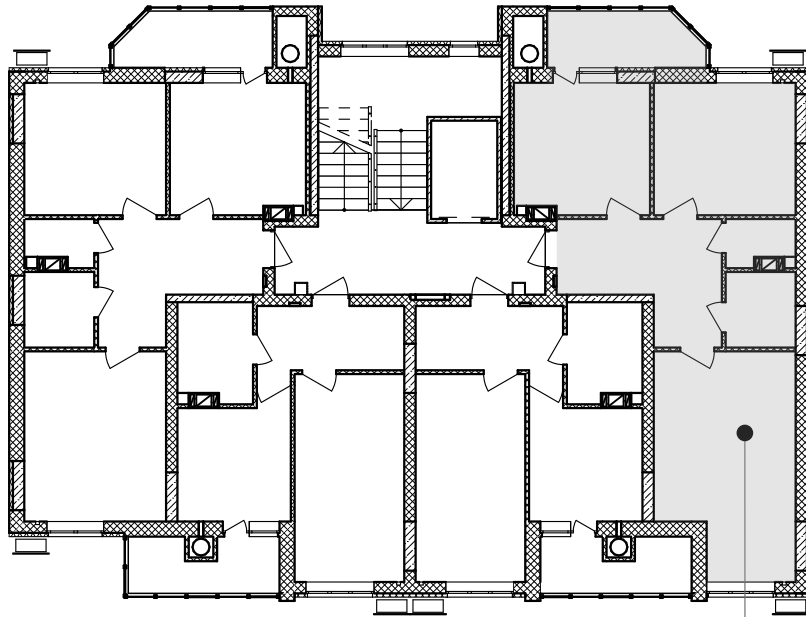

кв. №29
2-й поверх

Покупець:

Продавець:
ТОВ "СОЛАР ПОЛТАВА"

В.В. ДОБРЕЛЯ

Додаток №1 до Договору купівлі-продажу
об'єкта нерухомості (перший продаж)
№ЮТ1А-30/1 від "___" _____ 2025 р.
(графічне зображення розташування
неподільного об'єкта незавершеного
будівництва на генеральному плані об'єкта
будівництва)

Генеральний план

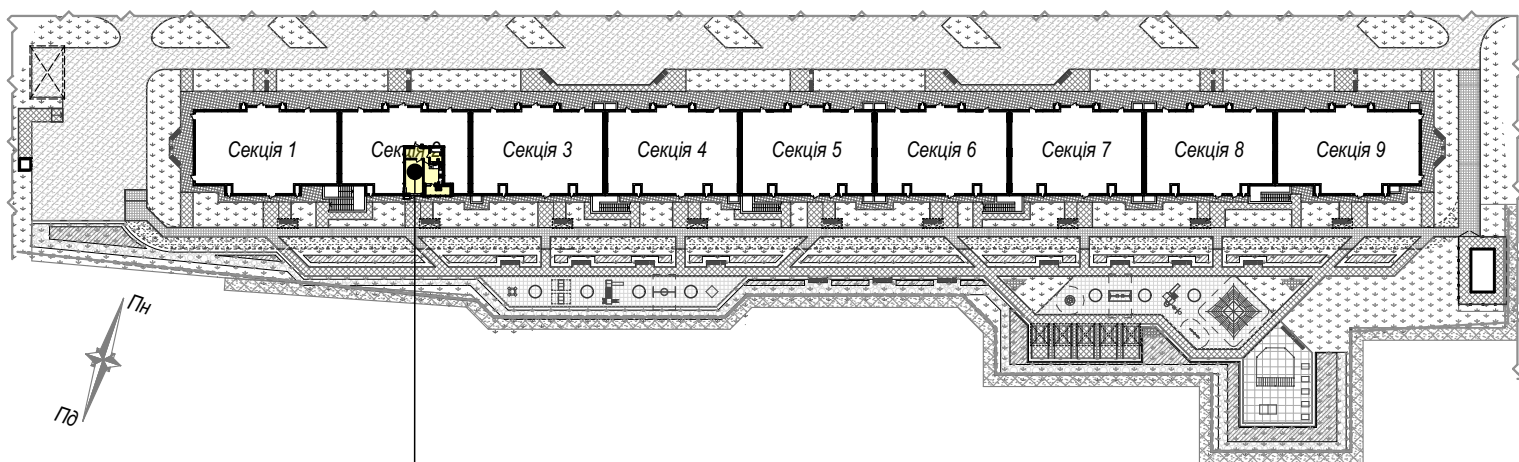

майбутній об'єкт нерухомості - кв.№30
розміщений на 2 поверсі секції 2

Покупець:

Продавець:
ТОВ "СОЛАР ПОЛТАВА"

В.В. ДОБРЕЛЯ

Додаток №2 до Договору купівлі-продажу
об'єкта нерухомості (перший продаж)
№ЮТ1А-30/1 від "___" _____ 2025 р.
(графічне зображення схеми будівельного
плану МОН)

Графічне зображення схеми будівельного плану МОН - №30

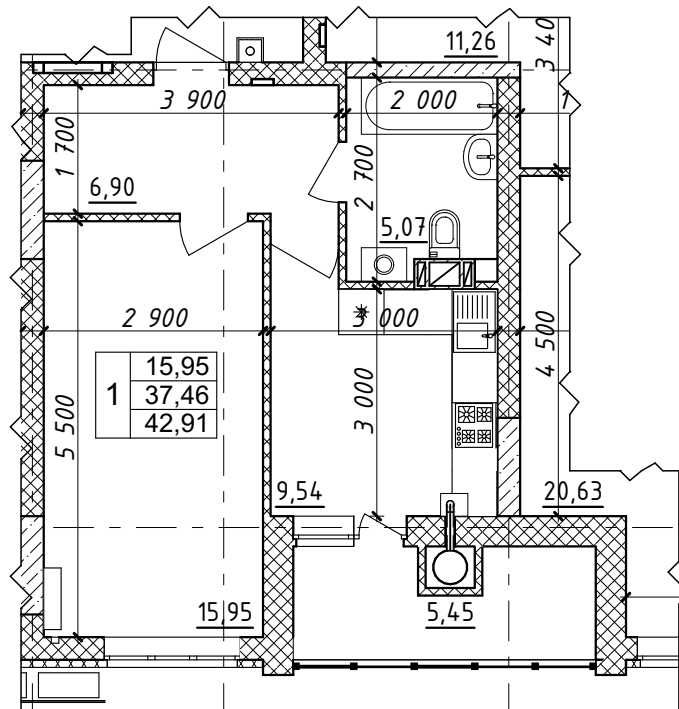

Характеристика квартири:

Передпокій - 6,90 м ²	Житлова площа квартири - 15,95 м ²
Кухня - 9,54 м ²	Загальна площа квартири - 42,91 м ²
Загальна кімната - 15,95 м ²	
С/в - 5,07 м ²	

Покупець:

Продавець:
ТОВ "СОЛАР ПОЛТАВА"

В.В. ДОБРЕЛЯ

Схема розміщення МОН - №30 на поверсі

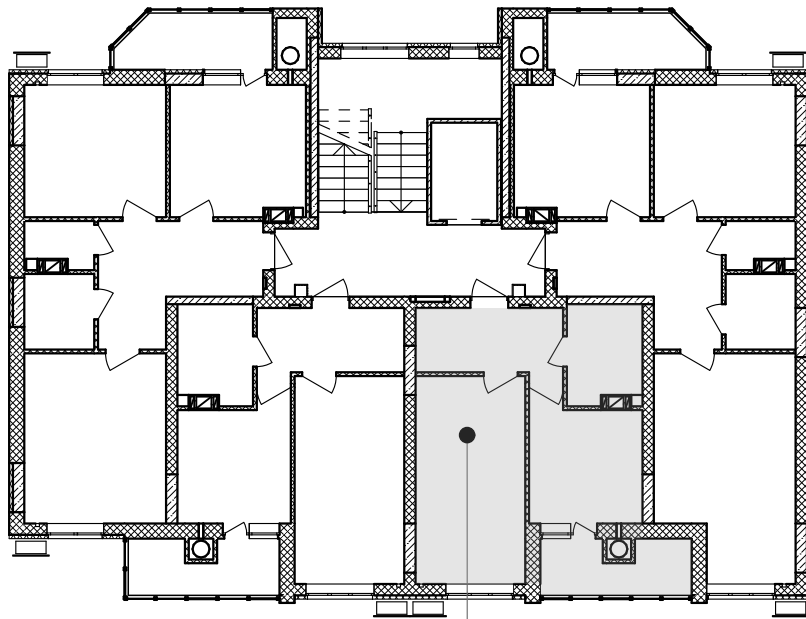

кв.№30
2-й поверх

Покупець:

Продавець:
ТОВ "СОЛАР ПОЛТАВА"

В.В. ДОБРЕЛЯ

Додаток №1 до Договору купівлі-продажу
об'єкта нерухомості (перший продаж)
№ЮТ1А-31/1 від "___" _____ 2025 р.
(графічне зображення розташування
неподільного об'єкта незавершеного
будівництва на генеральному плані об'єкта
будівництва)

Генеральний план

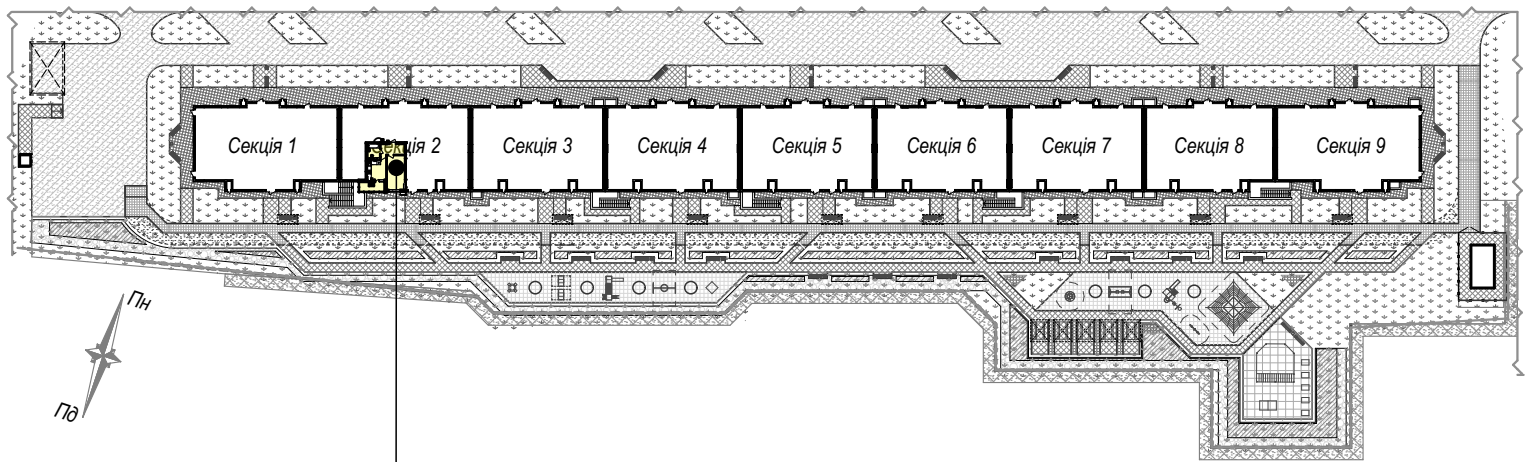

майбутній об'єкт нерухомості - кв.№31
розміщений на 2 поверсі секції 2

Покупець:

Продавець:
ТОВ "СОЛАР ПОЛТАВА"

В.В. ДОБРЕЛЯ

Додаток №2 до Договору купівлі-продажу
об'єкта нерухомості (перший продаж)
№ЮТ1А-31/1 від "___" _____ 2025 р.
(графічне зображення схеми будівельного
плану МОН)

Графічне зображення схеми будівельного плану МОН - №31

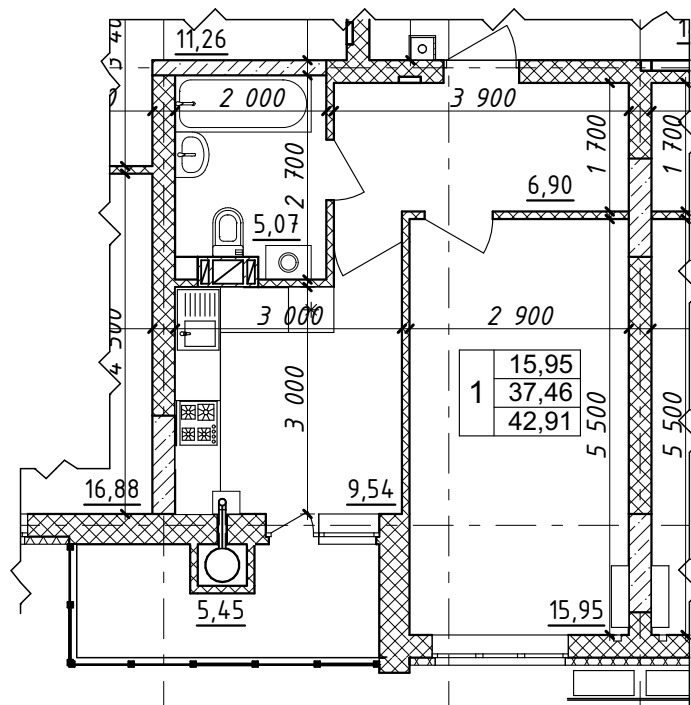

Характеристика квартири:

Передпокій - 6,90 м²

Кухня - 9,54 м²

Загальна кімната - 15,95 м²

С/в - 5,07 м²

Житлова площа

квартири - 15,95 м²

Загальна площа

квартири - 42,91 м²

Покупець:

Продавець:

ТОВ "СОЛАР ПОЛТАВА"

В.В. ДОБРЕЛЯ

Схема розміщення МОН - №31 на поверсі

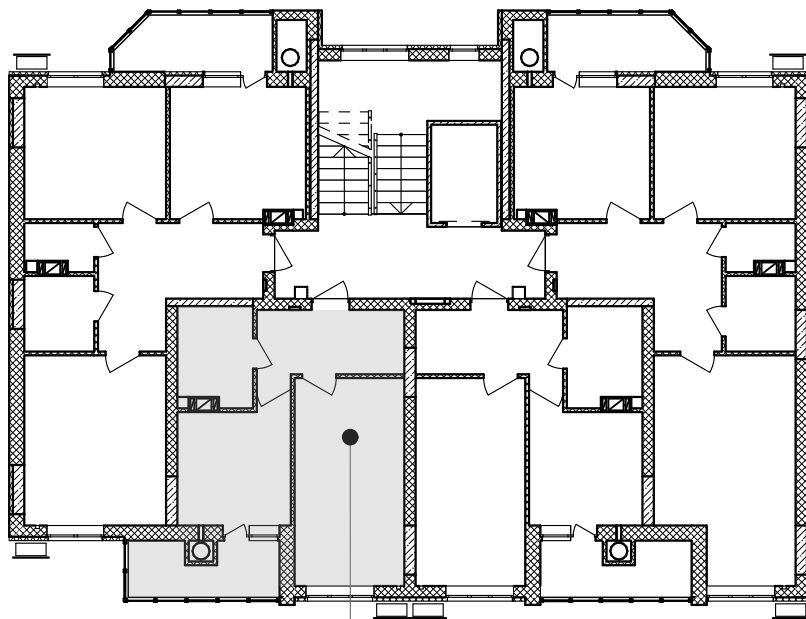

кв. №31
2-й поверх

Покупець:

Продавець:
ТОВ "СОЛАР ПОЛТАВА"

В.В. ДОБРЕЛЯ

Додаток №1 до Договору купівлі-продажу
об'єкта нерухомості (перший продаж)
№ЮТ1А-32/1 від "___" _____ 2025 р.
(графічне зображення розташування
неподільного об'єкта незавершеного
будівництва на генеральному плані об'єкта
будівництва)

Генеральний план

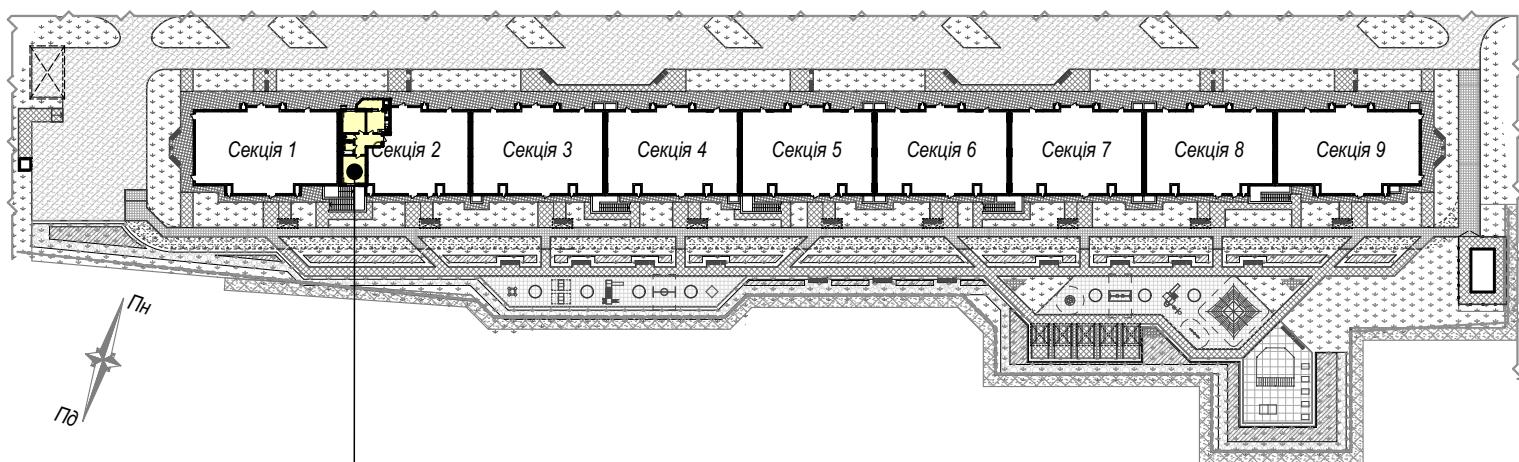

майбутній об'єкт нерухомості - кв.№32
розміщений на 2 поверсі секції 2

Покупець:

Продавець:
ТОВ "СОЛАР ПОЛТАВА"

В.В. ДОБРЕЛЯ

Додаток №2 до Договору купівлі-продажу
об'єкта нерухомості (перший продаж)
№ЮТ1А-32/1 від "___" _____ 2025 р.
(графічне зображення схеми будівельного
плану МОН)

Графічне зображення схеми будівельного плану МОН - №32

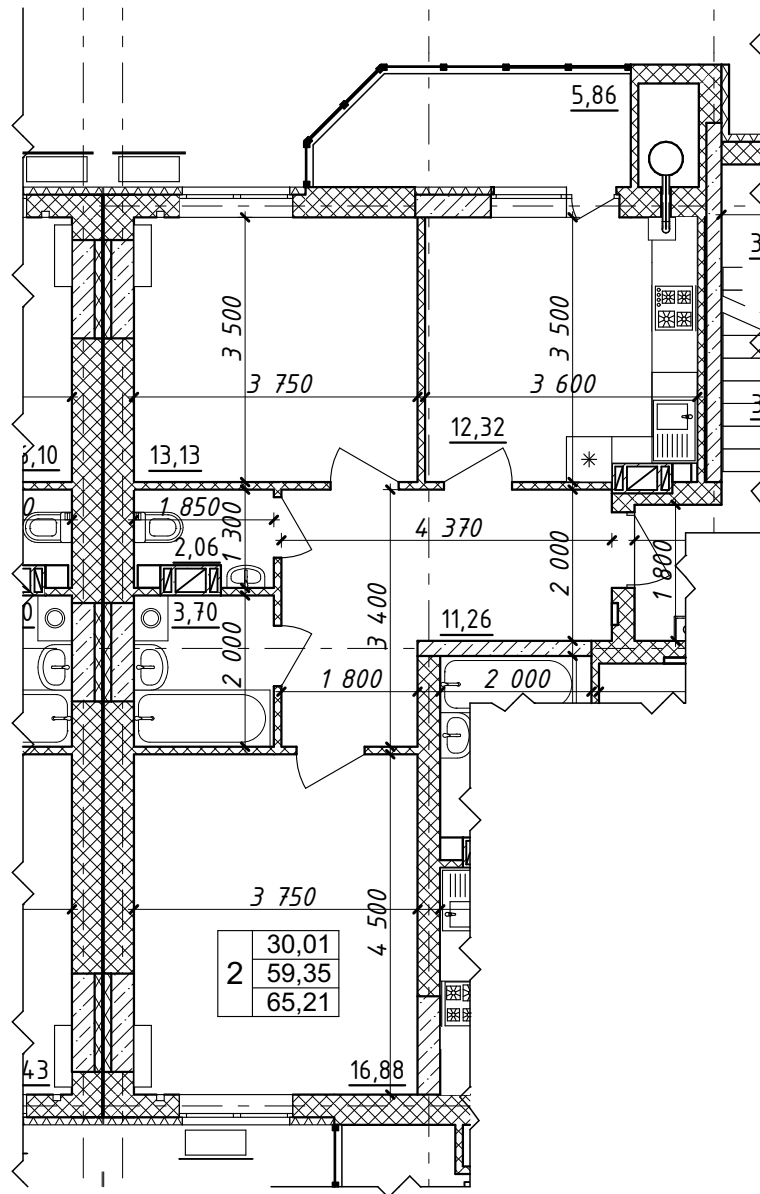

Характеристика квартири:

Передпокій - 11,26 м ²	Житлова площа квартири - 30,01 м ²
Кухня - 12,32 м ²	Загальна площа квартири - 65,21 м ²
Загальна кімната - 16,88 м ²	
Спальня - 13,13 м ²	
С/в - 5,76 м ²	

Покупець:

Продавець:
ТОВ "СОЛАР ПОЛТАВА"

В.В. ДОБРЕЛЯ

Схема розміщення МОН - №32 на поверсі

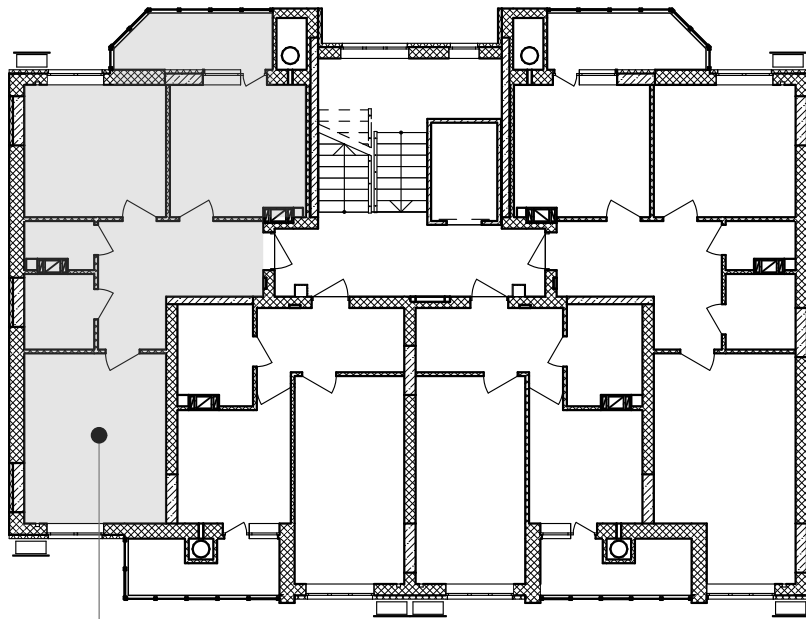

кв.№32
2-й поверх

Покупець:

Продавець:
ТОВ "СОЛАР ПОЛТАВА"

В.В. ДОБРЕЛЯ

Додаток №1 до Договору купівлі-продажу
об'єкта нерухомості (перший продаж)
№ЮТ1А-33/1 від "___" _____ 2025 р.
(графічне зображення розташування
неподільного об'єкта незавершеного
будівництва на генеральному плані об'єкта
будівництва)

Генеральний план

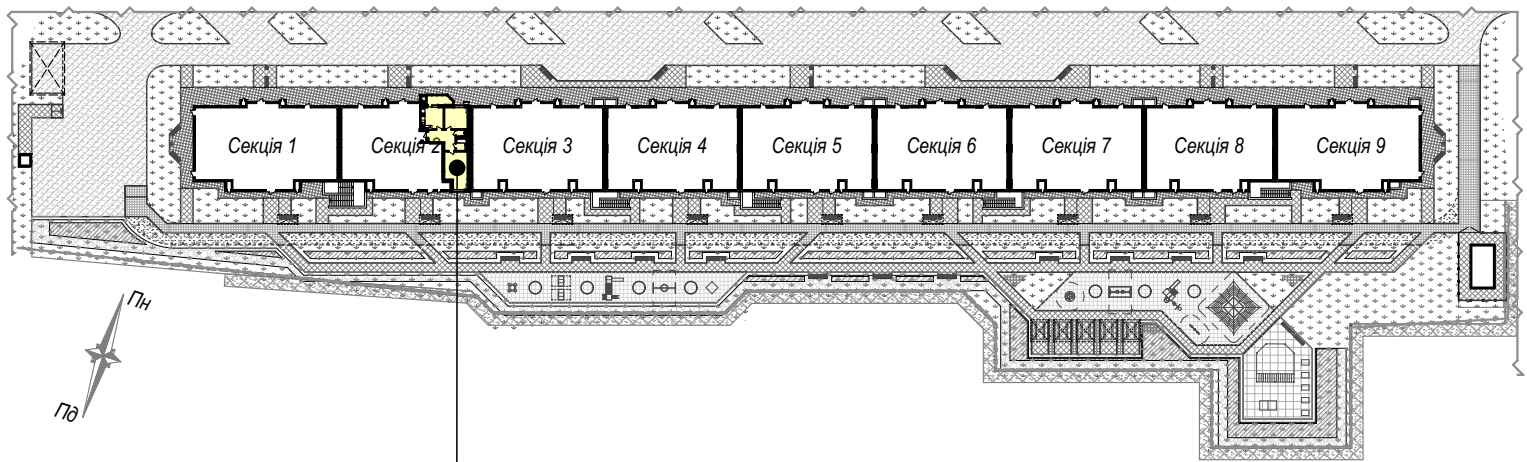

майбутній об'єкт нерухомості - кв.№33
розміщений на 3 поверсі секції 2

Покупець:

Продавець:
ТОВ "СОЛАР ПОЛТАВА"

В.В. ДОБРЕЛЯ

Додаток №2 до Договору купівлі-продажу
об'єкта нерухомості (перший продаж)
№ЮТ1А-33/1 від "___" _____ 2025 р.
(графічне зображення схеми будівельного
плану МОН)

Графічне зображення схеми будівельного плану МОН - №33

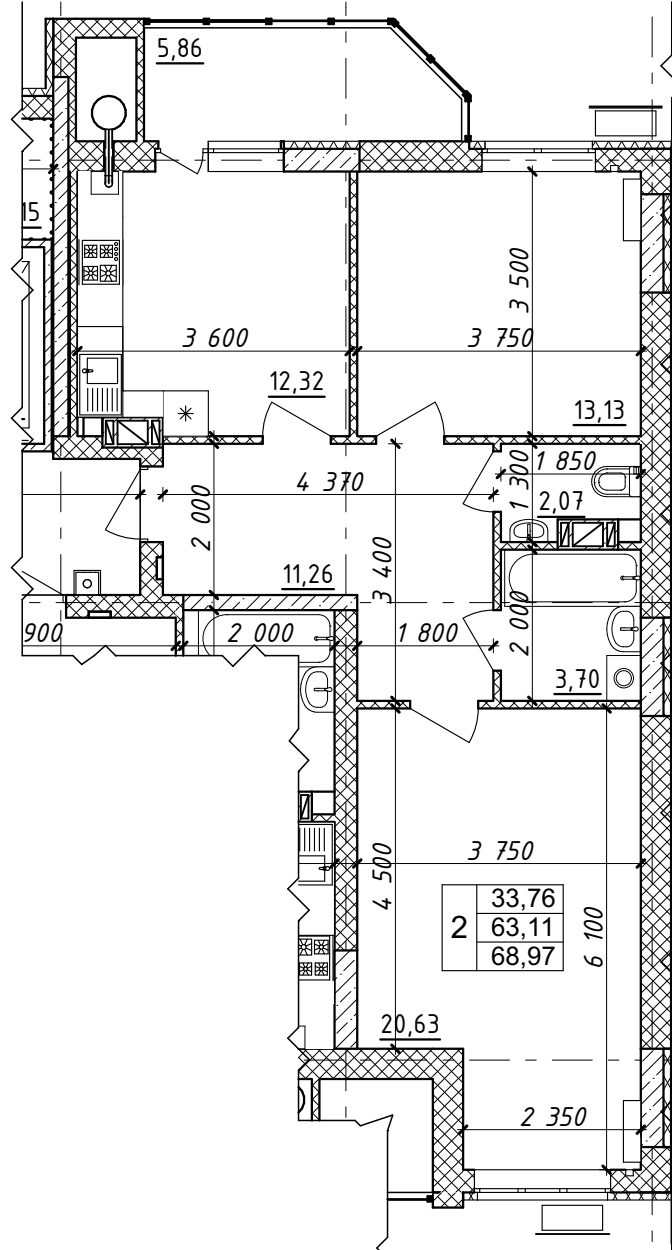

Характеристика квартири:

Передпокій - 11,26 м ²	Житлова площа квартири - 33,76 м ²
Кухня - 12,32 м ²	Загальна площа квартири - 68,97 м ²
Загальна кімната - 20,63 м ²	
Спальня - 13,13 м ²	
С/в - 5,77 м ²	

Покупець:

Продавець:
ТОВ "СОЛАР ПОЛТАВА"

В.В. ДОБРЕЛЯ

Схема розміщення МОН - №33 на поверсі

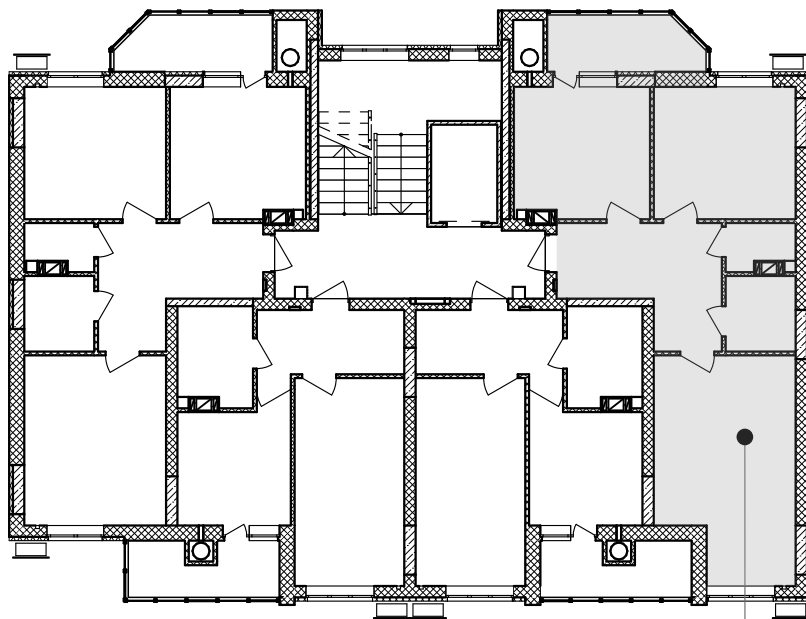

кв. №33
3-й поверх

Покупець:

Продавець:
ТОВ "СОЛАР ПОЛТАВА"

В.В. ДОБРЕЛЯ

Додаток №1 до Договору купівлі-продажу
об'єкта нерухомості (перший продаж)
№ЮТ1А-34/1 від "___" _____ 2025 р.
(графічне зображення розташування
неподільного об'єкта незавершеного
будівництва на генеральному плані об'єкта
будівництва)

Генеральний план

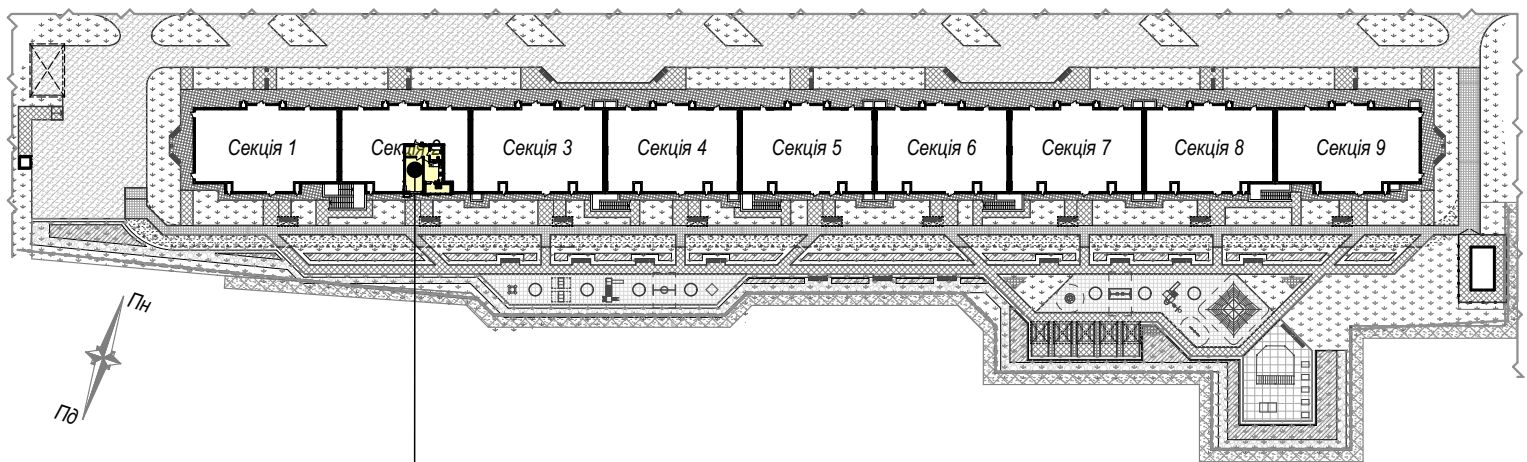

майбутній об'єкт нерухомості - кв.№34
розміщений на 3 поверсі секції 2

Покупець:

Продавець:
ТОВ "СОЛАР ПОЛТАВА"

В.В. ДОБРЕЛЯ

Додаток №2 до Договору купівлі-продажу
об'єкта нерухомості (перший продаж)
№ЮТ1А-34/1 від "___" _____ 2025 р.
(графічне зображення схеми будівельного
плану МОН)

Графічне зображення схеми будівельного плану МОН - №34

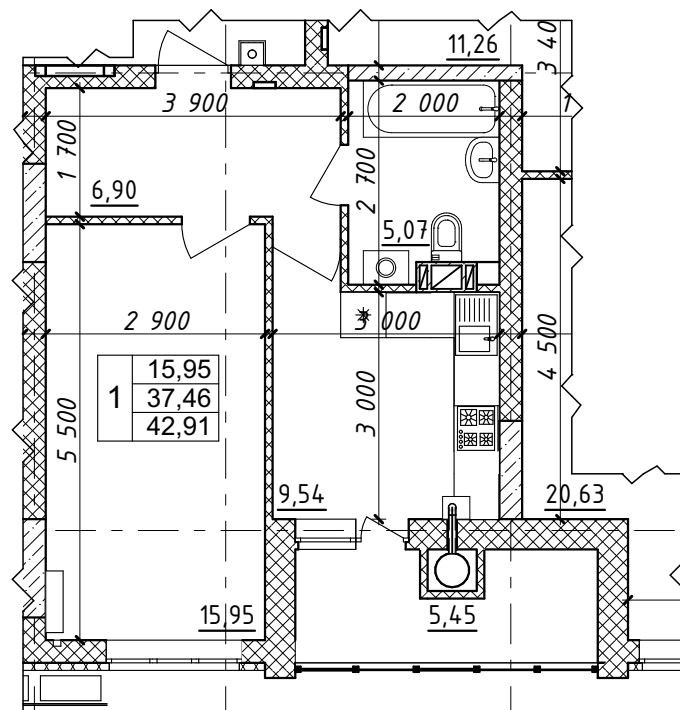

Характеристика квартири

Передпокій - 6,90 м²

Кухня - 9,54 м²

Загальна кімната - 15,95 м²

С/в - 5,07 м²

Житлова площа

квартири - 15,95 м²

Загальна площа

квартири - 42,91 м²

Покупець:

Продавець:

ТОВ "СОЛАР ПОЛТАВА"

В.В. ДОБРЕЛЯ

Схема розміщення МОН - №34 на поверсі

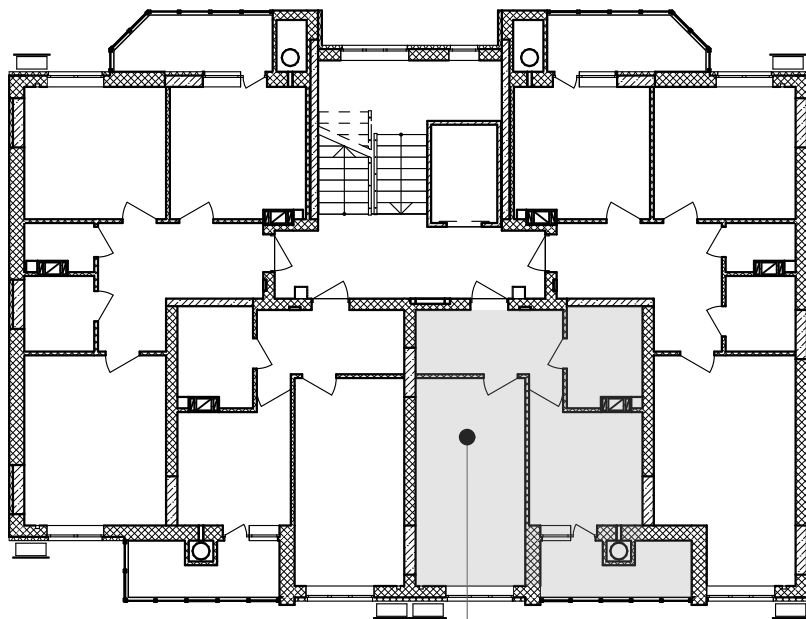

кв.№34
3-й поверх

Покупець:

Продавець:
ТОВ "СОЛАР ПОЛТАВА"

В.В. ДОБРЕЛЯ

Додаток №1 до Договору купівлі-продажу
об'єкта нерухомості (перший продаж)
№ЮТ1А-35/1 від "___" _____ 2025 р.
(графічне зображення розташування
неподільного об'єкта незавершеного
будівництва на генеральному плані об'єкта
будівництва)

Генеральний план

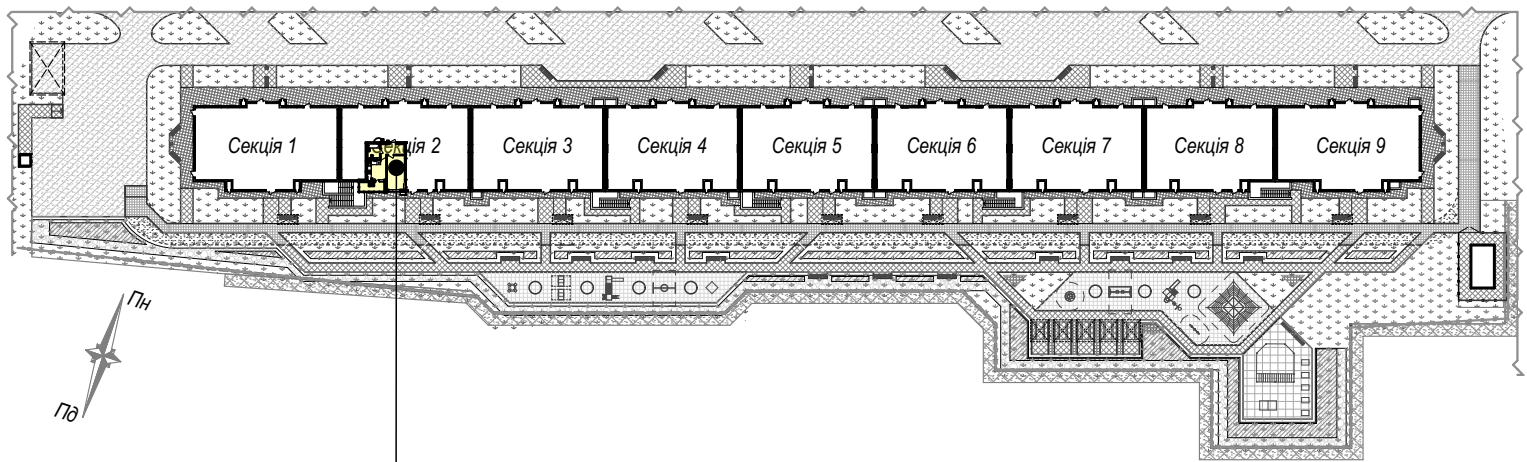

майбутній об'єкт нерухомості - кв.№35
розміщений на 3 поверсі секції 2

Покупець:

Продавець:
ТОВ "СОЛАР ПОЛТАВА"

В.В. ДОБРЕЛЯ

Додаток №2 до Договору купівлі-продажу
об'єкта нерухомості (перший продаж)
№ЮТ1А-35/1 від "___" _____ 2025 р.
(графічне зображення схеми будівельного
плану МОН)

Графічне зображення схеми будівельного плану МОН - №35

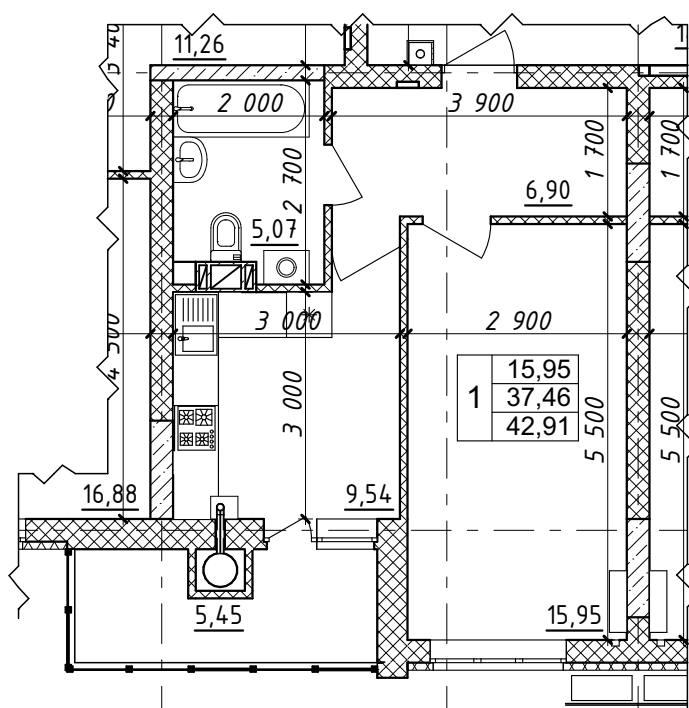

Характеристика квартири:

Передпокій - 6,90 м²

Кухня - 9,54 м²

Загальна кімната - 15,95 м²

С/в - 5,07 м²

Житлова площа

квартири - 15,95 м²

Загальна площа

квартири - 42,91 м²

Покупець:

Продавець:

ТОВ "СОЛАР ПОЛТАВА"

В.В. ДОБРЕЛЯ

Схема розміщення МОН - №35 на поверсі

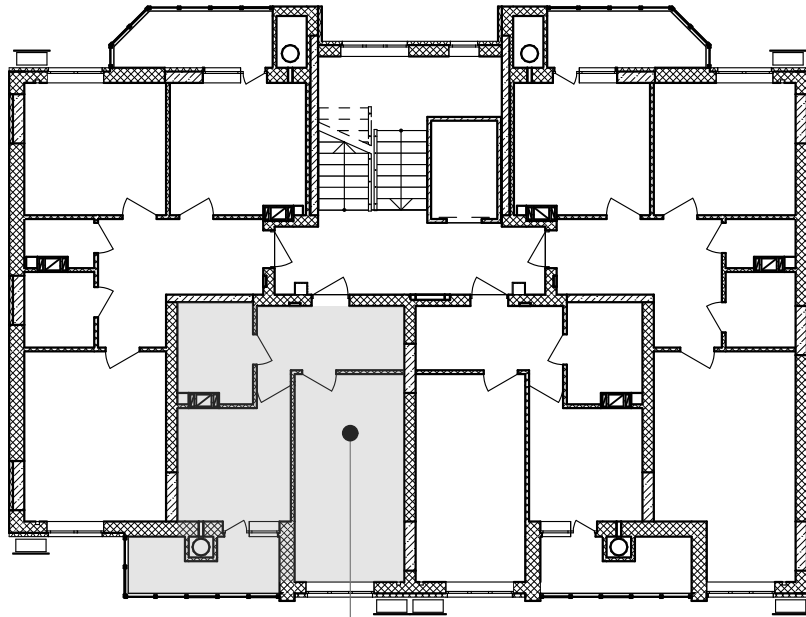

кв. №35
3-й поверх

Покупець:

Продавець:
ТОВ "СОЛАР ПОЛТАВА"

В.В. ДОБРЕЛЯ

Додаток №1 до Договору купівлі-продажу
об'єкта нерухомості (перший продаж)
№ЮТ1А-36/1 від "___" _____ 2025 р.
(графічне зображення розташування
неподільного об'єкта незавершеного
будівництва на генеральному плані об'єкта
будівництва)

Генеральний план

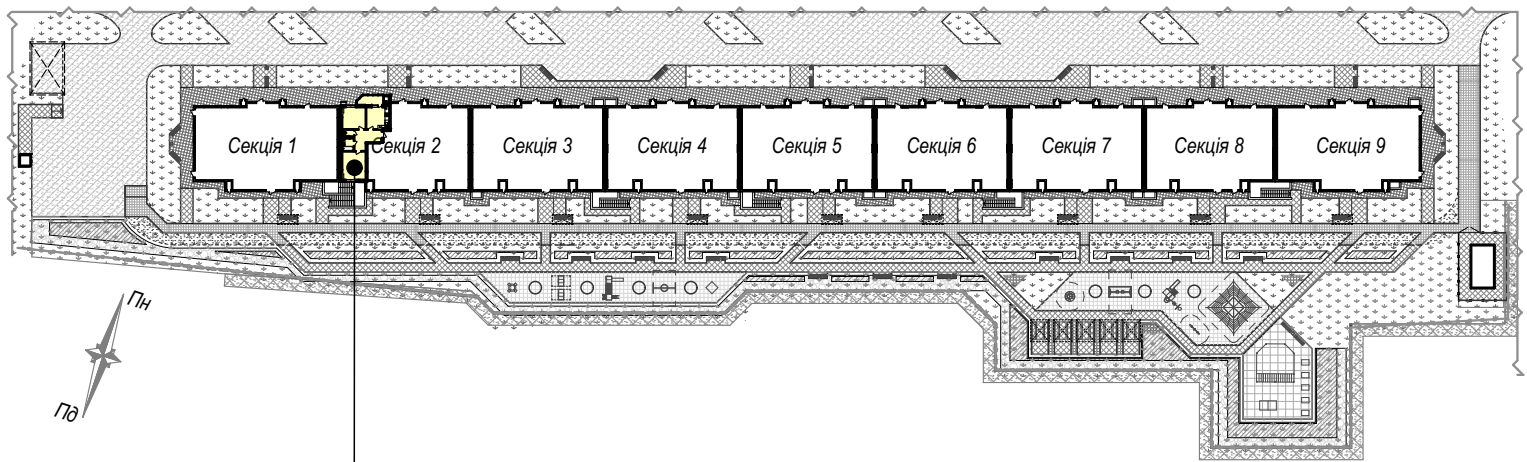

майбутній об'єкт нерухомості - кв.№36
розміщений на 3 поверсі секції 2

Покупець:

Продавець:
ТОВ "СОЛАР ПОЛТАВА"

В.В. ДОБРЕЛЯ

Додаток №2 до Договору купівлі-продажу
об'єкта нерухомості (перший продаж)
№ЮТ1А-36/1 від "___" _____ 2025 р.
(графічне зображення схеми будівельного
плану МОН)

Графічне зображення схеми будівельного плану МОН - №36

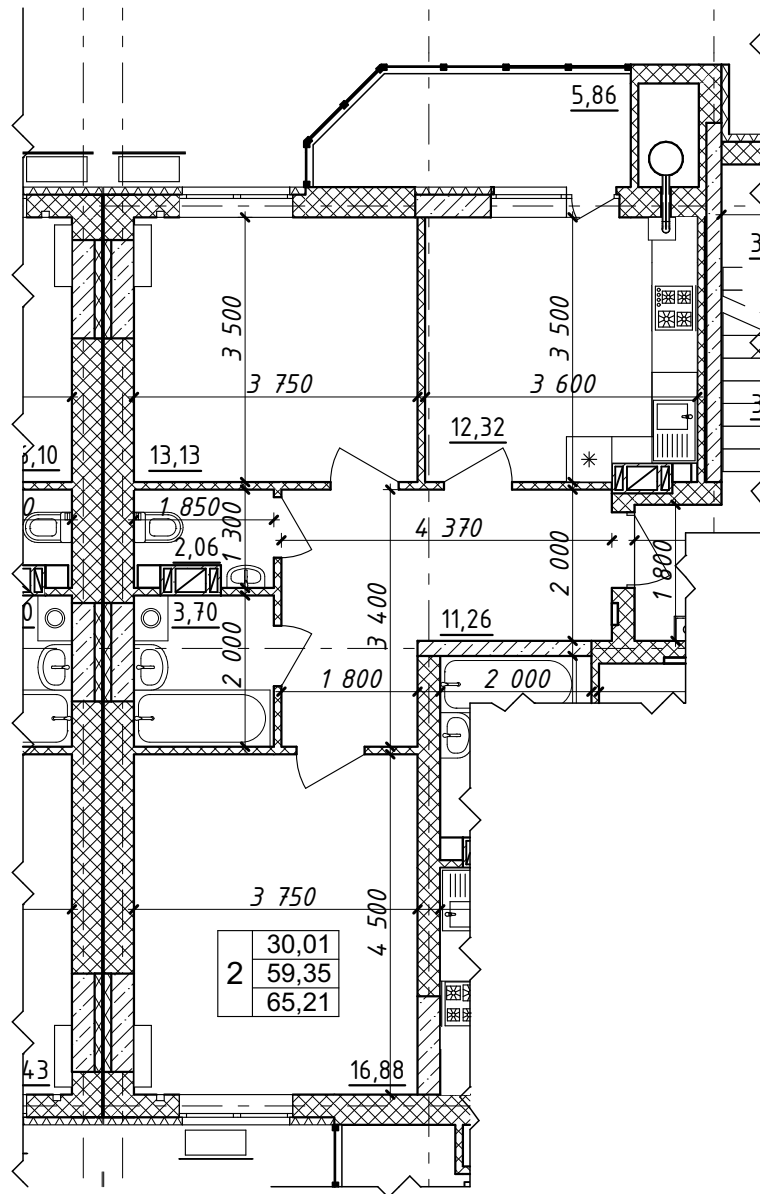

Характеристика квартири:

Передпокій - 11,26 м ²	Житлова площа квартири - 30,01 м ²
Кухня - 12,32 м ²	Загальна площа квартири - 65,21 м ²
Загальна кімната - 16,88 м ²	
Спальня - 13,13 м ²	
С/в - 5,76 м ²	

Покупець:

Продавець:
ТОВ "СОЛАР ПОЛТАВА"

В.В. ДОБРЕЛЯ

Схема розміщення МОН - №36 на поверсі

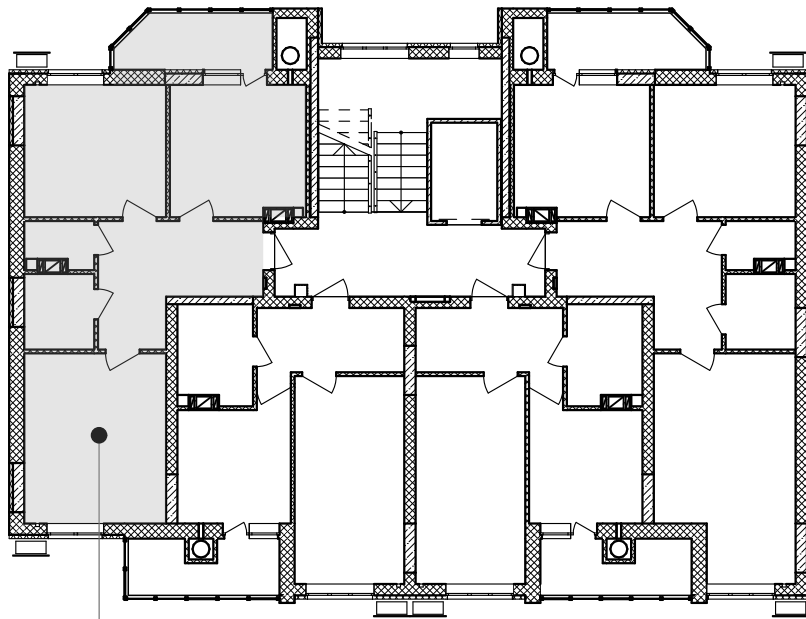

кв. №36
3-й поверх

Покупець:

Продавець:
ТОВ "СОЛАР ПОЛТАВА"

В.В. ДОБРЕЛЯ

Додаток №1 до Договору купівлі-продажу
об'єкта нерухомості (перший продаж)
№ЮТ1А-37/1 від "___" _____ 2025 р.
(графічне зображення розташування
неподільного об'єкта незавершеного
будівництва на генеральному плані об'єкта
будівництва)

Генеральний план

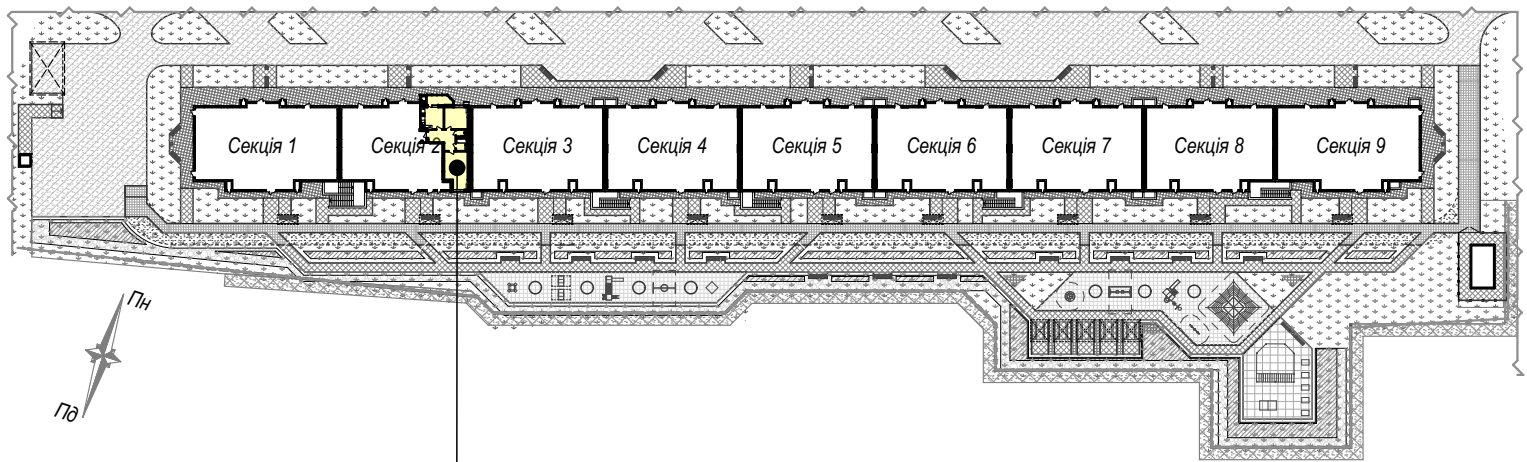

майбутній об'єкт нерухомості - кв.№37
розміщений на 4 поверсі секції 2

Покупець:

Продавець:
ТОВ "СОЛАР ПОЛТАВА"

В.В. ДОБРЕЛЯ

Додаток №2 до Договору купівлі-продажу
 об'єкта нерухомості (перший продаж)
 №ЮТ1А-37/1 від "___" _____ 2025 р.
 (графічне зображення схеми будівельного
 плану МОН)

Графічне зображення схеми будівельного плану МОН - №37

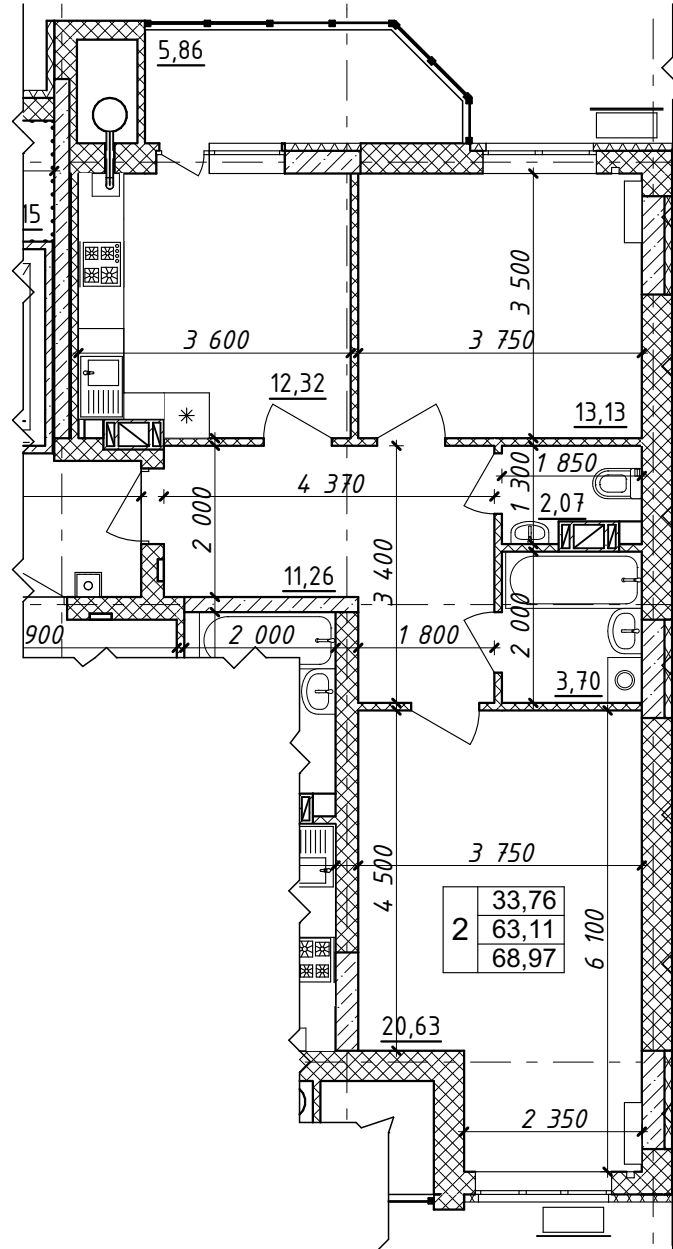

Характеристика квартири:

Передпокій - 11,26 м ²	Житлова площа квартири - 33,76 м ²
Кухня - 12,32 м ²	Загальна площа квартири - 68,97 м ²
Загальна кімната - 20,63 м ²	
Спальня - 13,13 м ²	
С/в - 5,77 м ²	

Покупець:

Продавець:
 ТОВ "СОЛАР ПОЛТАВА"

В.В. ДОБРЕЛЯ

Схема розміщення МОН - №37 на поверсі

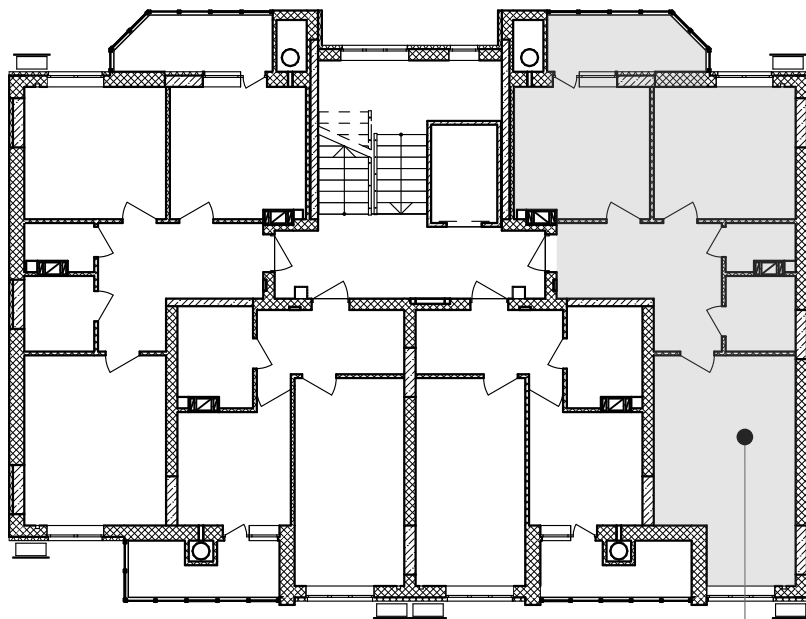

кв. №37
4-й поверх

Покупець:

Продавець:
ТОВ "СОЛАР ПОЛТАВА"

В.В. ДОБРЕЛЯ

Додаток №1 до Договору купівлі-продажу
об'єкта нерухомості (перший продаж)
№ЮТ1А-38/1 від "___" _____ 2025 р.
(графічне зображення розташування
неподільного об'єкта незавершеного
будівництва на генеральному плані об'єкта
будівництва)

Генеральний план

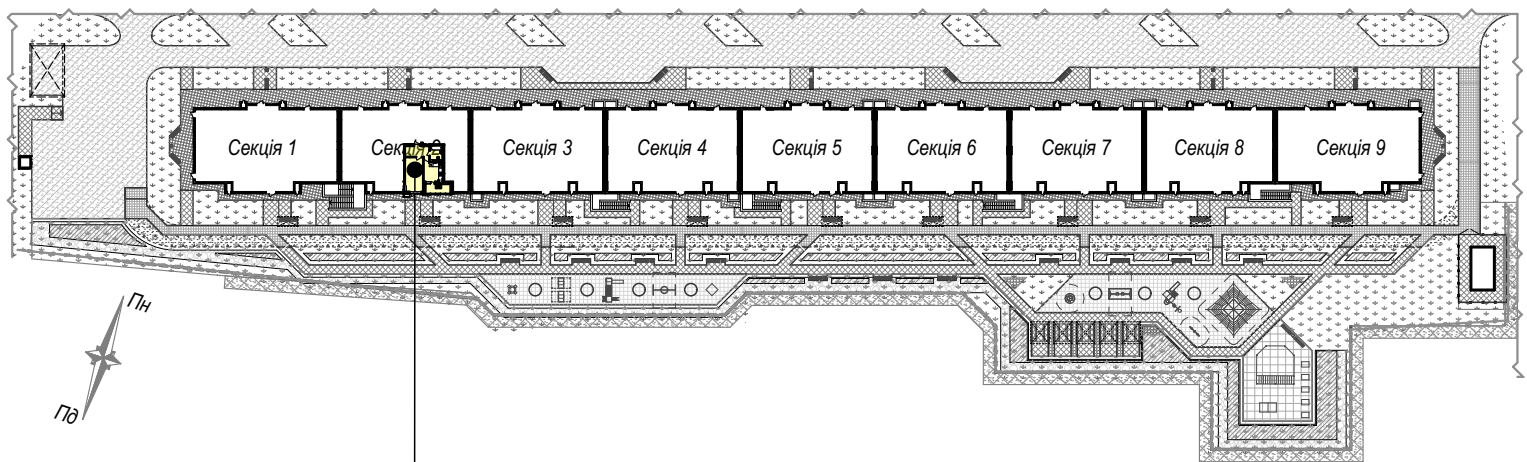

майбутній об'єкт нерухомості - кв.№38
розміщений на 4 поверсі секції 2

Покупець:

Продавець:
ТОВ "СОЛАР ПОЛТАВА"

В.В. ДОБРЕЛЯ

Додаток №2 до Договору купівлі-продажу
об'єкта нерухомості (перший продаж)
№ЮТ1А-38/1 від "___" _____ 2025 р.
(графічне зображення схеми будівельного
плану МОН)

Графічне зображення схеми будівельного плану МОН - №38

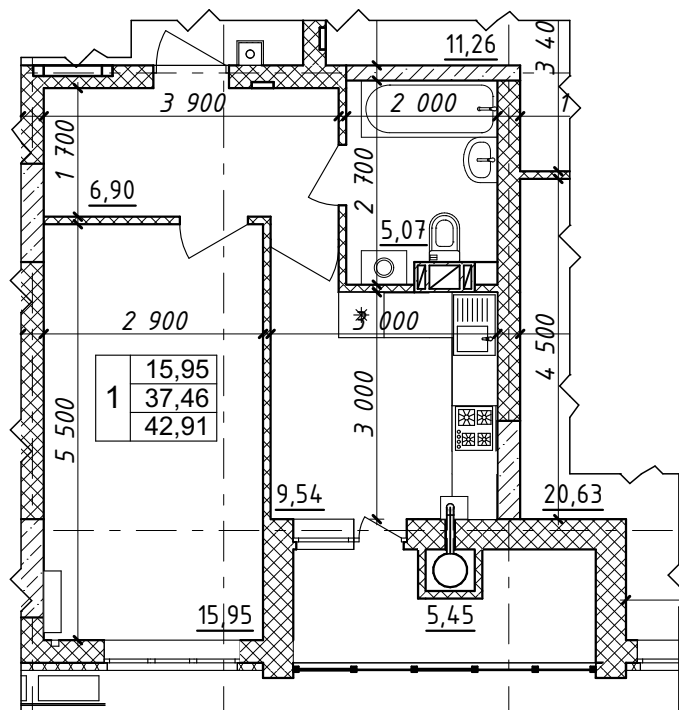

Характеристика квартири:

Передпокій - 6,90 м ²	Житлова площа квартири - 15,95 м ²
Кухня - 9,54 м ²	Загальна площа квартири - 42,91 м ²
Загальна кімната - 15,95 м ²	
С/в - 5,07 м ²	

Покупець:

Продавець:
ТОВ "СОЛАР ПОЛТАВА"

В.В. ДОБРЕЛЯ

Схема розміщення МОН - №38 на поверсі

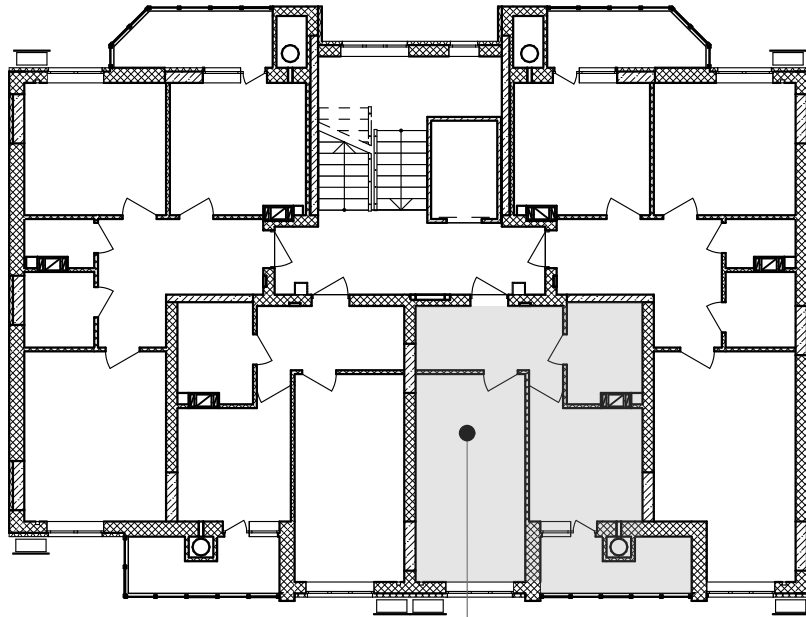

кв.№38
4-й поверх

Покупець:

Продавець:
ТОВ "СОЛАР ПОЛТАВА"

В.В. ДОБРЕЛЯ

Додаток №1 до Договору купівлі-продажу
об'єкта нерухомості (перший продаж)
№ЮТ1А-39/1 від "___" _____ 2025 р.
(графічне зображення розташування
неподільного об'єкта незавершеного
будівництва на генеральному плані об'єкта
будівництва)

Генеральний план

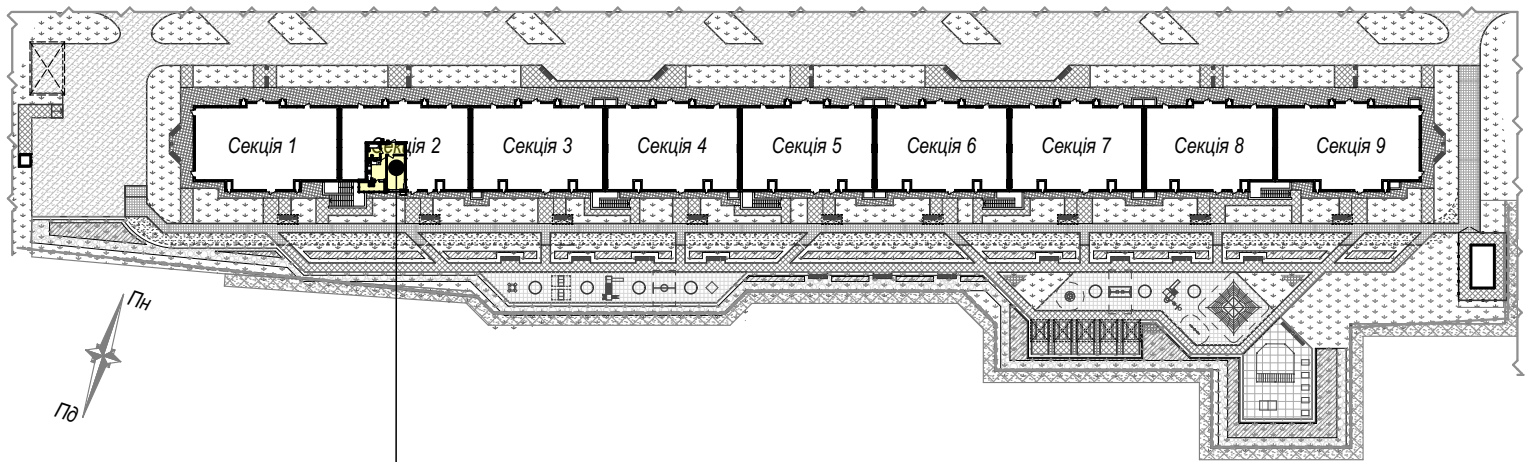

майбутній об'єкт нерухомості - кв.№39
розміщений на 4 поверсі секції 2

Покупець:

Продавець:
ТОВ "СОЛАР ПОЛТАВА"

В.В. ДОБРЕЛЯ

Додаток №2 до Договору купівлі-продажу
об'єкта нерухомості (перший продаж)
№ЮТ1А-39/1 від "___" _____ 2025 р.
(графічне зображення схеми будівельного
плану МОН)

Графічне зображення схеми будівельного плану МОН - №39

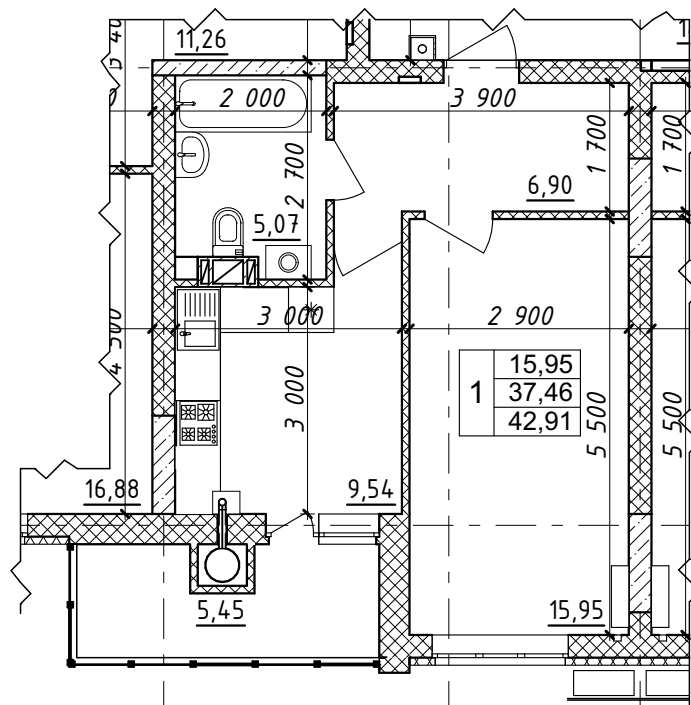

Характеристика квартири:

Передпокій - 6,90 м²

Кухня - 9,54 м²

Загальна кімната - 15,95 м²

С/в - 5,07 м²

Житлова площа

квартири - 15,95 м²

Загальна площа

квартири - 42,91 м²

Покупець:

Продавець:

ТОВ "СОЛАР ПОЛТАВА"

В.В. ДОБРЕЛЯ

Схема розміщення МОН - №39 на поверсі

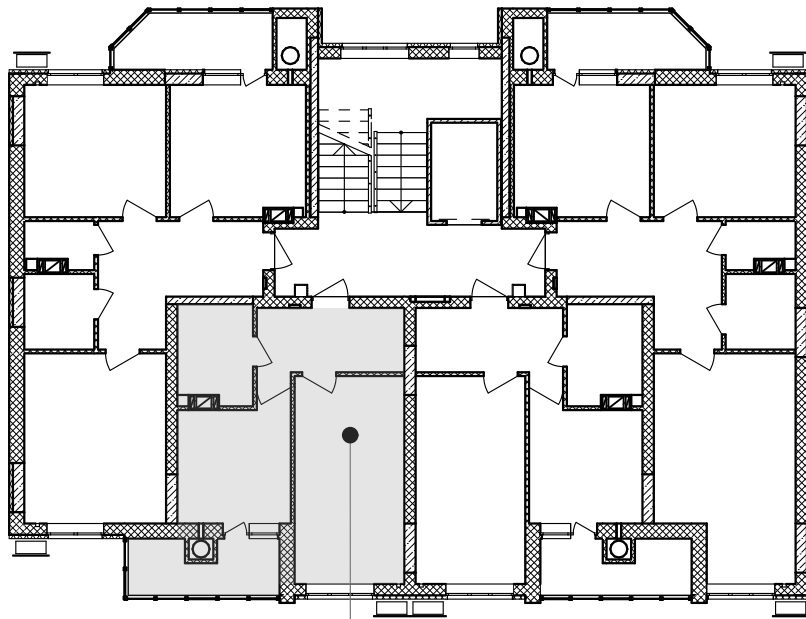

кв. №39
4-й поверх

Покупець:

Продавець:
ТОВ "СОЛАР ПОЛТАВА"

В.В. ДОБРЕЛЯ

Додаток №1 до Договору купівлі-продажу
об'єкта нерухомості (перший продаж)
№ЮТ1А-40/1 від "___" _____ 2025 р.
(графічне зображення розташування
неподільного об'єкта незавершеного
будівництва на генеральному плані об'єкта
будівництва)

Генеральний план

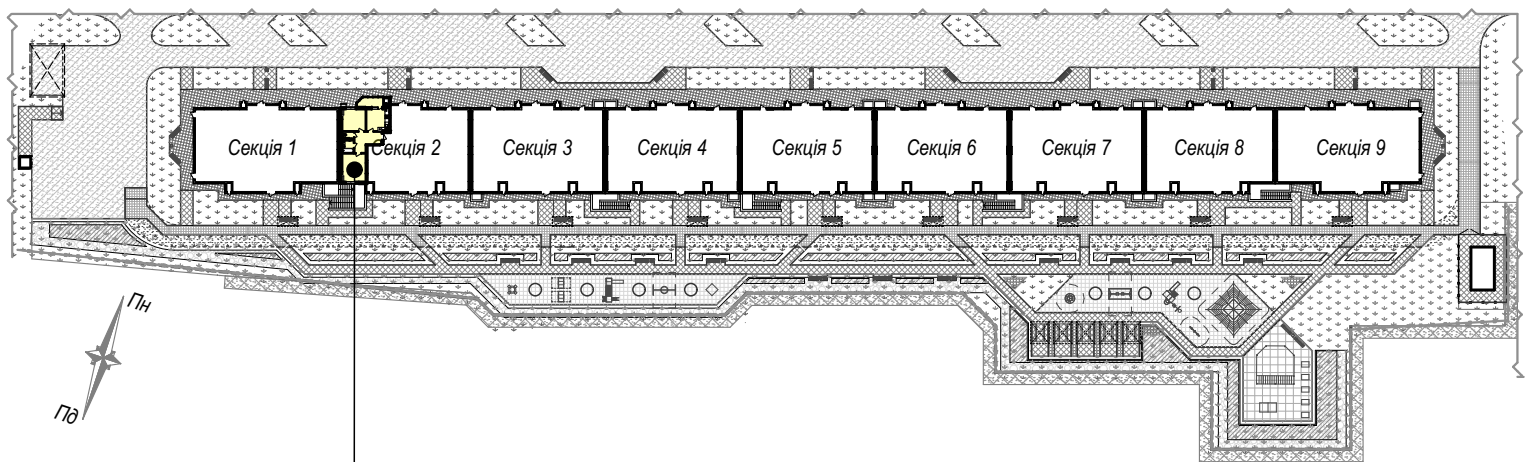

майбутній об'єкт нерухомості - кв.№40
розміщений на 4 поверсі секції 2

Покупець:

Продавець:
ТОВ "СОЛАР ПОЛТАВА"

В.В. ДОБРЕЛЯ

Схема розміщення МОН - №40 на поверсі

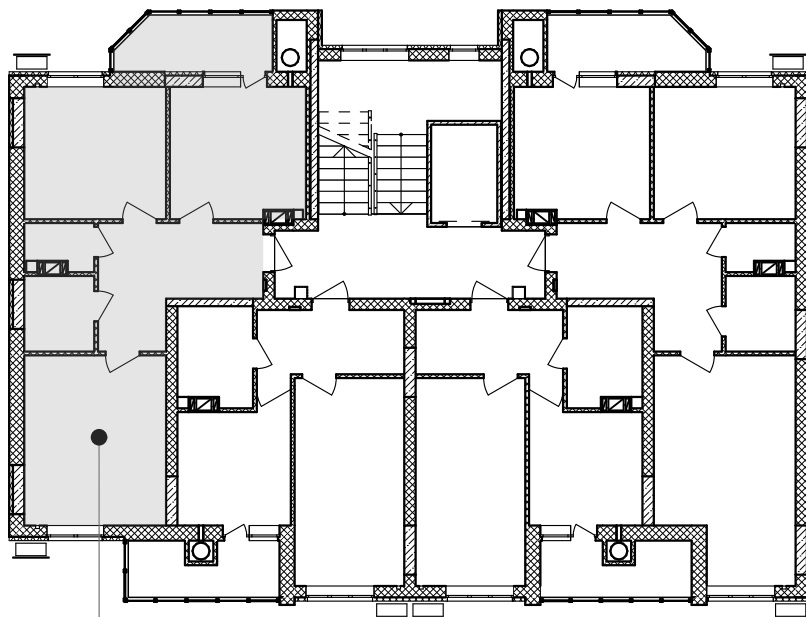

кв.№40
4-й поверх

Покупець:

Продавець:
ТОВ "СОЛАР ПОЛТАВА"

В.В. ДОБРЕЛЯ

Додаток №1 до Договору купівлі-продажу
об'єкта нерухомості (перший продаж)
№ЮТ1А-41/1 від "___" _____ 2025 р.
(графічне зображення розташування
неподільного об'єкта незавершеного
будівництва на генеральному плані об'єкта
будівництва)

Генеральний план

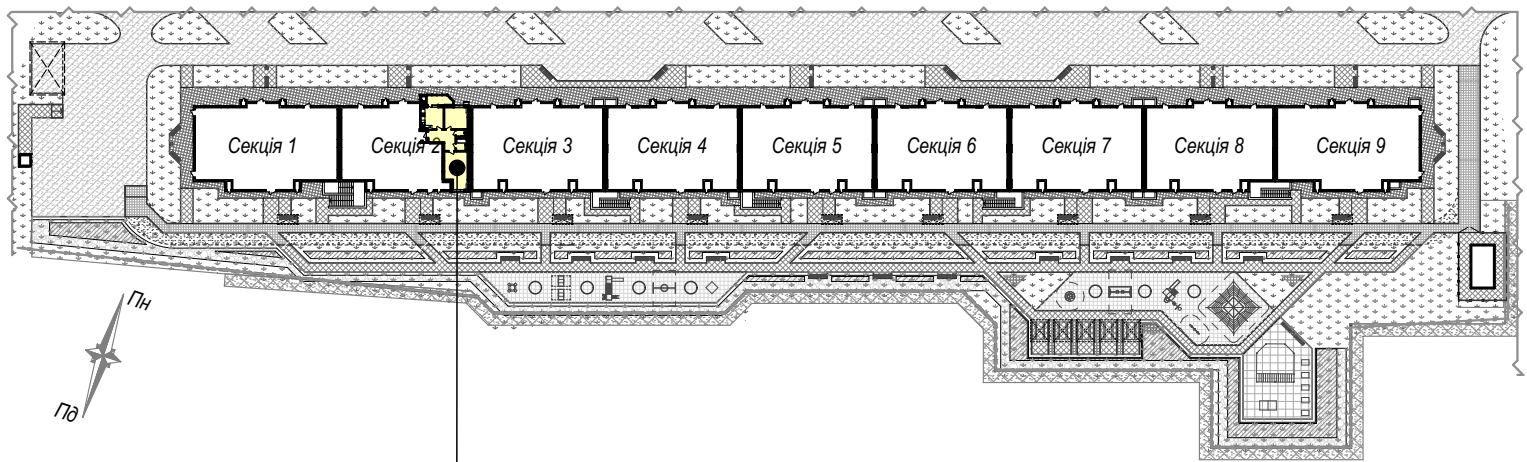

майбутній об'єкт нерухомості - кв.№41
розміщений на 5 поверсі секції 2

Покупець:

Продавець:
ТОВ "СОЛАР ПОЛТАВА"

В.В. ДОБРЕЛЯ

Схема розміщення МОН - №41 на поверсі

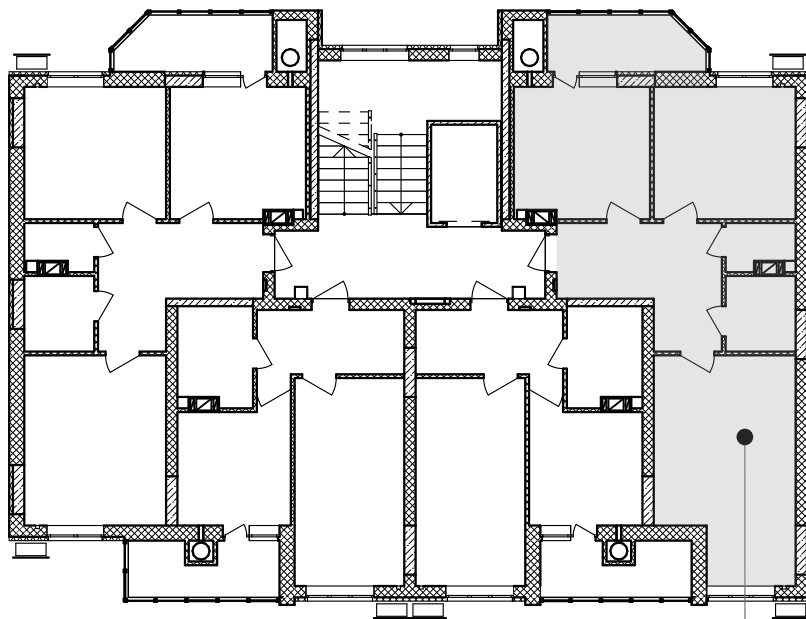

кв. №41
5-й поверх

Покупець:

Продавець:
ТОВ "СОЛАР ПОЛТАВА"

В.В. ДОБРЕЛЯ

Додаток №1 до Договору купівлі-продажу
об'єкта нерухомості (перший продаж)
№ЮТ1А-42/1 від "___" _____ 2025 р.
(графічне зображення розташування
неподільного об'єкта незавершеного
будівництва на генеральному плані об'єкта
будівництва)

Генеральний план

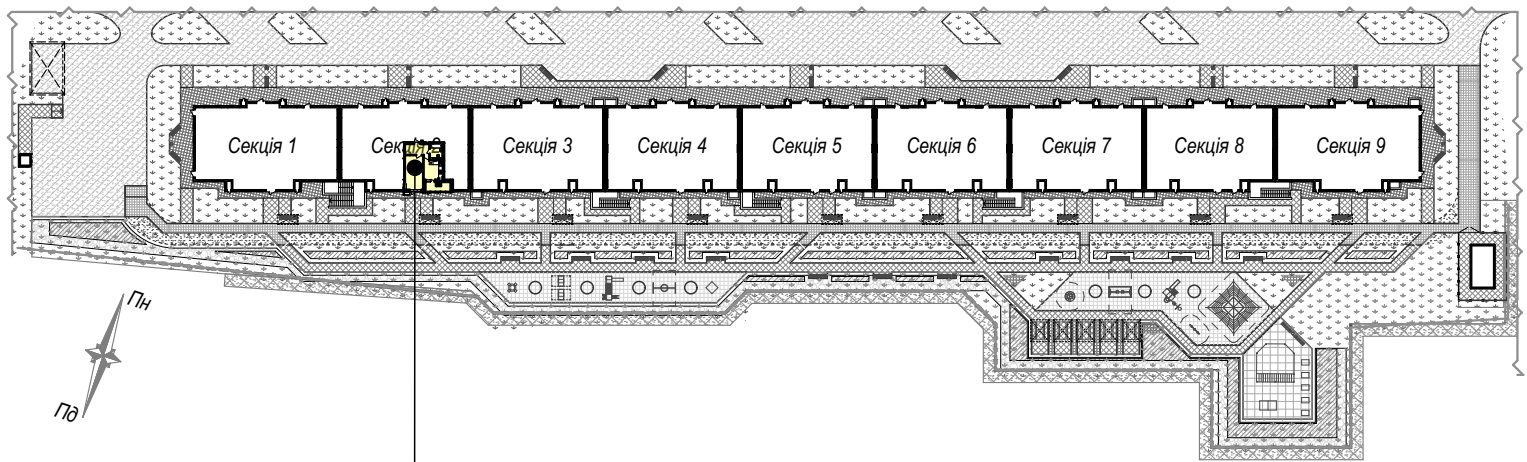

майбутній об'єкт нерухомості - кв.№42
розміщений на 5 поверсі секції 2

Покупець:

Продавець:
ТОВ "СОЛАР ПОЛТАВА"

В.В. ДОБРЕЛЯ

Додаток №2 до Договору купівлі-продажу
об'єкта нерухомості (перший продаж)
№ЮТ1А-42/1 від "___" _____ 2025 р.
(графічне зображення схеми будівельного
плану МОН)

Графічне зображення схеми будівельного плану МОН - №42

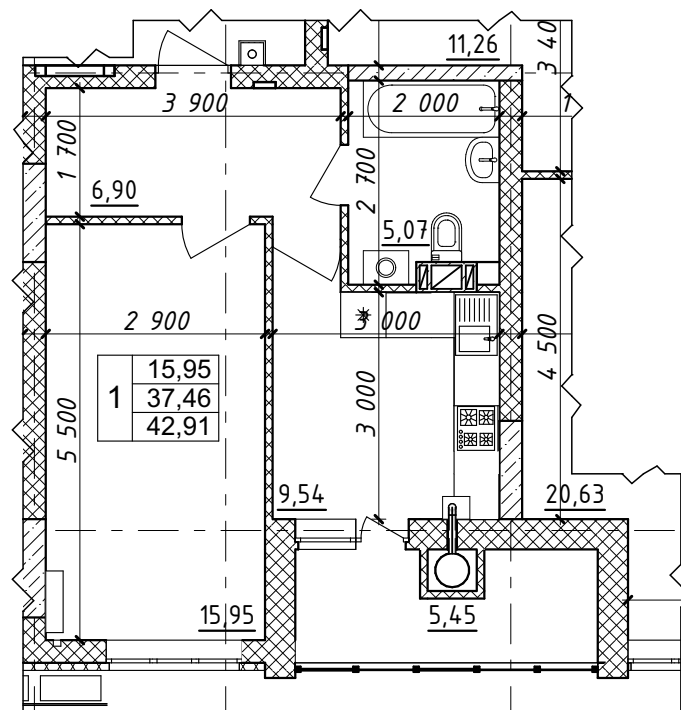

Характеристика квартири:

Передпокій - 6,90 м²

Кухня - 9,54 м²

Загальна кімната - 15,95 м²

С/в - 5,07 м²

Житлова площа

квартири - 15,95 м²

Загальна площа

квартири - 42,91 м²

Покупець:

Продавець:

ТОВ "СОЛАР ПОЛТАВА"

В.В. ДОБРЕЛЯ

Схема розміщення МОН - №42 на поверсі

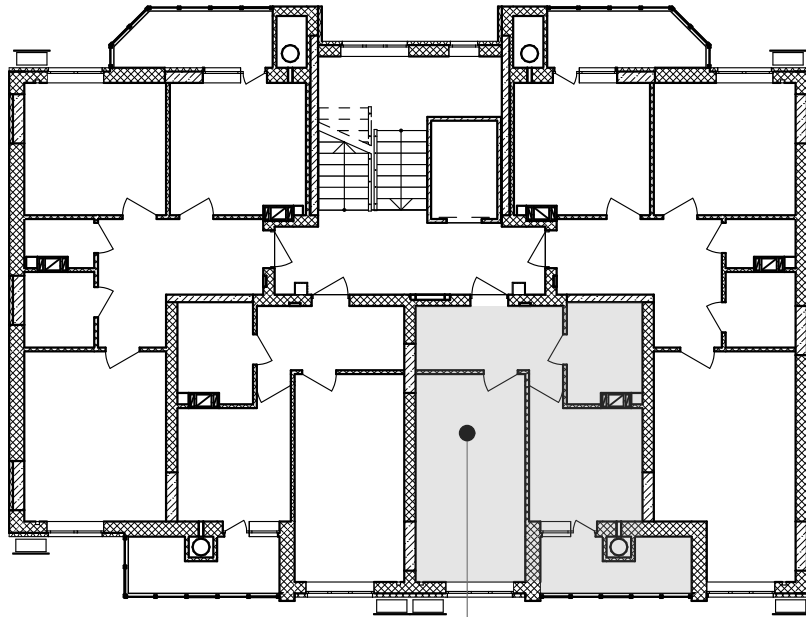

кв. №42
5-й поверх

Покупець:

Продавець:
ТОВ "СОЛАР ПОЛТАВА"

В.В. ДОБРЕЛЯ

Додаток №1 до Договору купівлі-продажу
об'єкта нерухомості (перший продаж)
№ЮТ1А-43/1 від "___" _____ 2025 р.
(графічне зображення розташування
неподільного об'єкта незавершеного
будівництва на генеральному плані об'єкта
будівництва)

Генеральний план

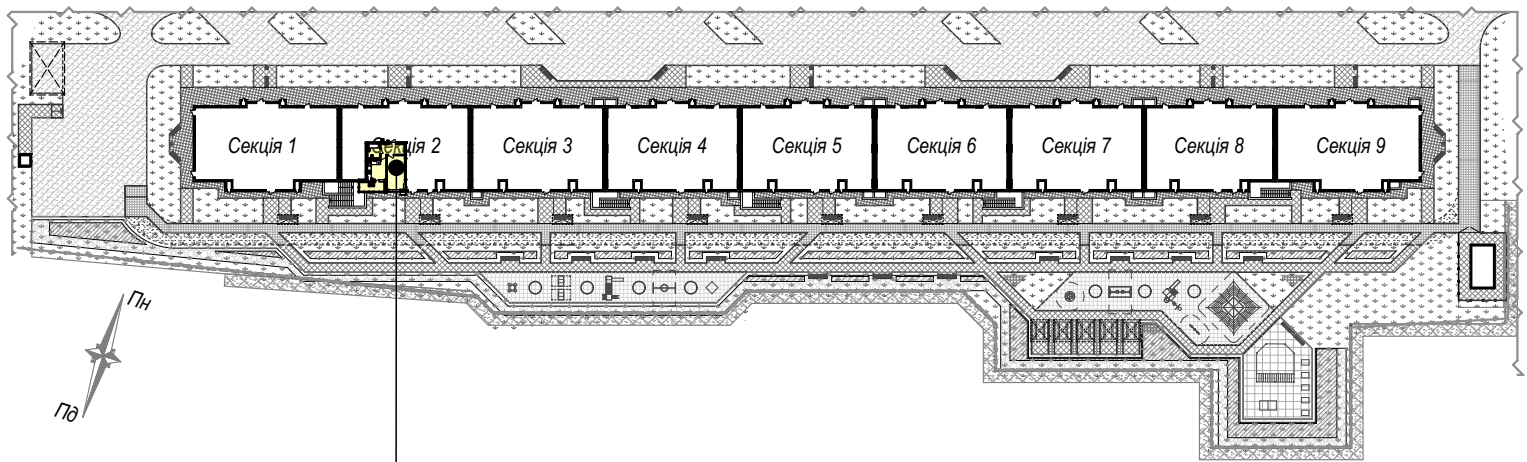

майбутній об'єкт нерухомості - кв.№43
розміщений на 5 поверсі секції 2

Покупець:

Продавець:
ТОВ "СОЛАР ПОЛТАВА"

В.В. ДОБРЕЛЯ

Додаток №2 до Договору купівлі-продажу
об'єкта нерухомості (перший продаж)
№ЮТ1А-43/1 від "___" _____ 2025 р.
(графічне зображення схеми будівельного
плану МОН)

Графічне зображення схеми будівельного плану МОН - №43

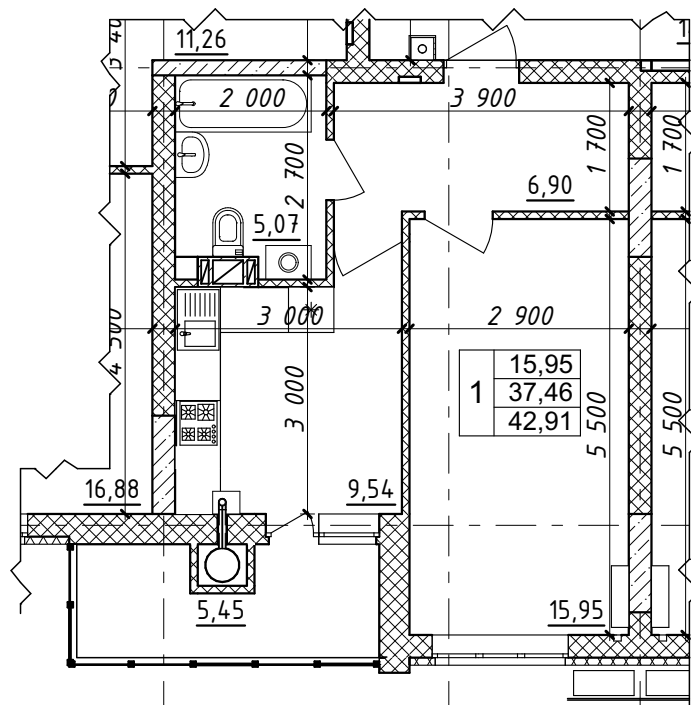

Характеристика квартири:

Передпокій - 6,90 м²

Кухня - 9,54 м²

Загальна кімната - 15,95 м²

С/в - 5,07 м²

Житлова площа

квартири - 15,95 м²

Загальна площа

квартири - 42,91 м²

Покупець:

Продавець:

ТОВ "СОЛАР ПОЛТАВА"

В.В. ДОБРЕЛЯ

Схема розміщення МОН - №43 на поверсі

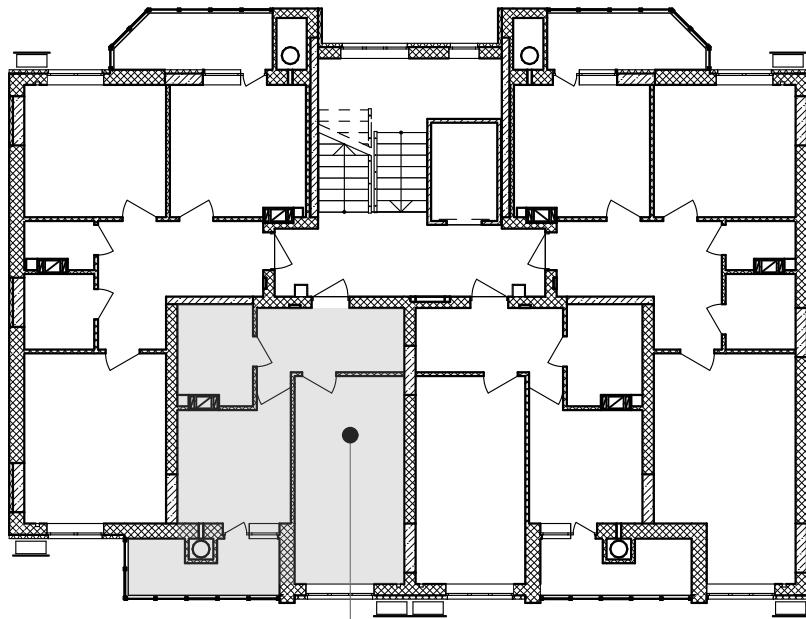

кв. №43
5-й поверх

Покупець:

Продавець:
ТОВ "СОЛАР ПОЛТАВА"

В.В. ДОБРЕЛЯ

Додаток №1 до Договору купівлі-продажу
об'єкта нерухомості (перший продаж)
№ЮТ1А-44/1 від "___" _____ 2025 р.
(графічне зображення розташування
неподільного об'єкта незавершеного
будівництва на генеральному плані об'єкта
будівництва)

Генеральний план

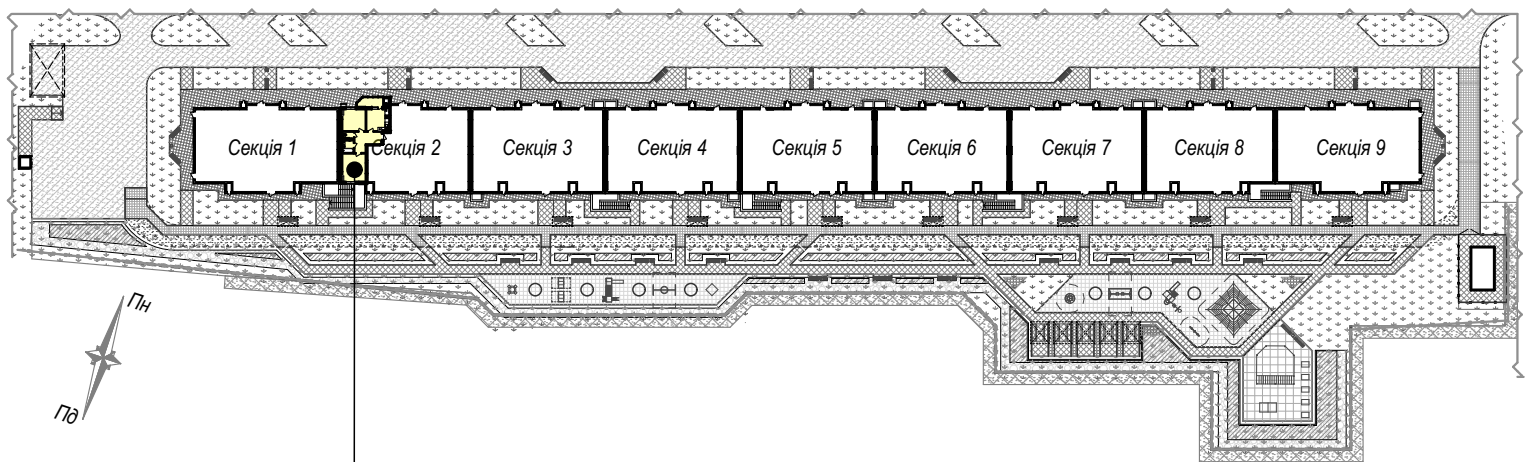

майбутній об'єкт нерухомості - кв.№44
розміщений на 5 поверсі секції 2

Покупець:

Продавець:
ТОВ "СОЛАР ПОЛТАВА"

В.В. ДОБРЕЛЯ

Додаток №2 до Договору купівлі-продажу
об'єкта нерухомості (перший продаж)
№ЮТ1А-44/1 від "___" _____ 2025 р.
(графічне зображення схеми будівельного
плану МОН)

Графічне зображення схеми будівельного плану МОН - №44

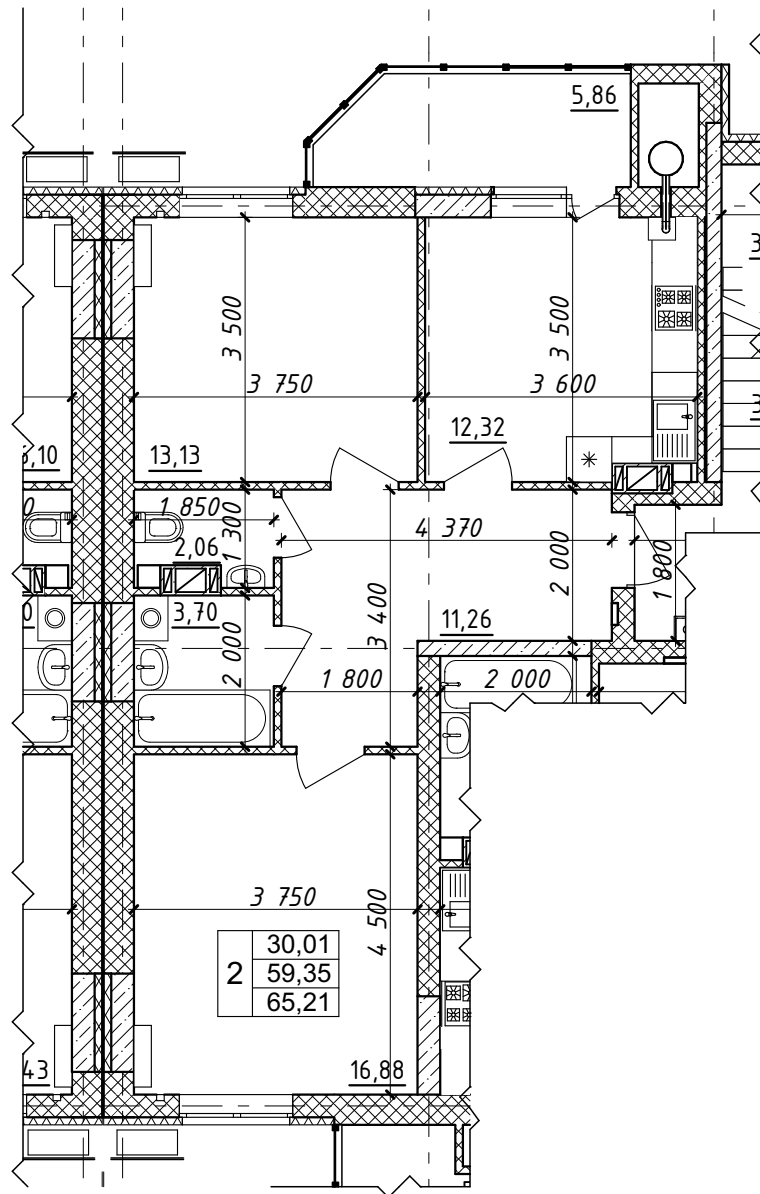

Характеристика квартири:

Передпокій - 11,26 м²

Кухня - 12,32 м²

Загальна кімната - 16,88 м²

Спальня - 13,13 м²

С/в - 5,76 м²

Житлова площа
квартири - 30,01 м²

Загальна площа
квартири - 65,21 м²

Покупець:

Продавець:
ТОВ "СОЛАР ПОЛТАВА"

В.В. ДОБРЕЛЯ

Схема розміщення МОН - №44 на поверсі

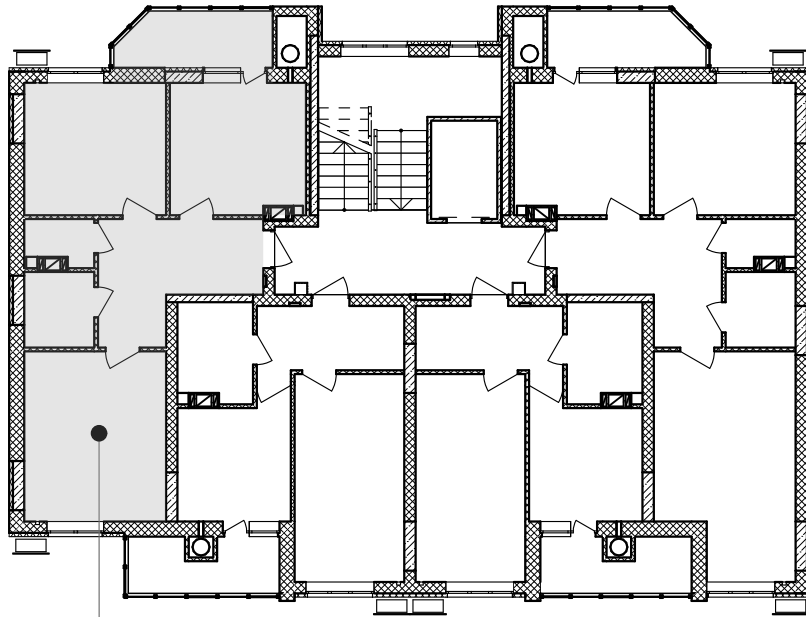

кв.№44
5-й поверх

Покупець:

Продавець:
ТОВ "СОЛАР ПОЛТАВА"

В.В. ДОБРЕЛЯ

Додаток №1 до Договору купівлі-продажу
об'єкта нерухомості (перший продаж)
№ЮТ1А-45/1 від "___" _____ 2025 р.
(графічне зображення розташування
неподільного об'єкта незавершеного
будівництва на генеральному плані об'єкта
будівництва)

Генеральний план

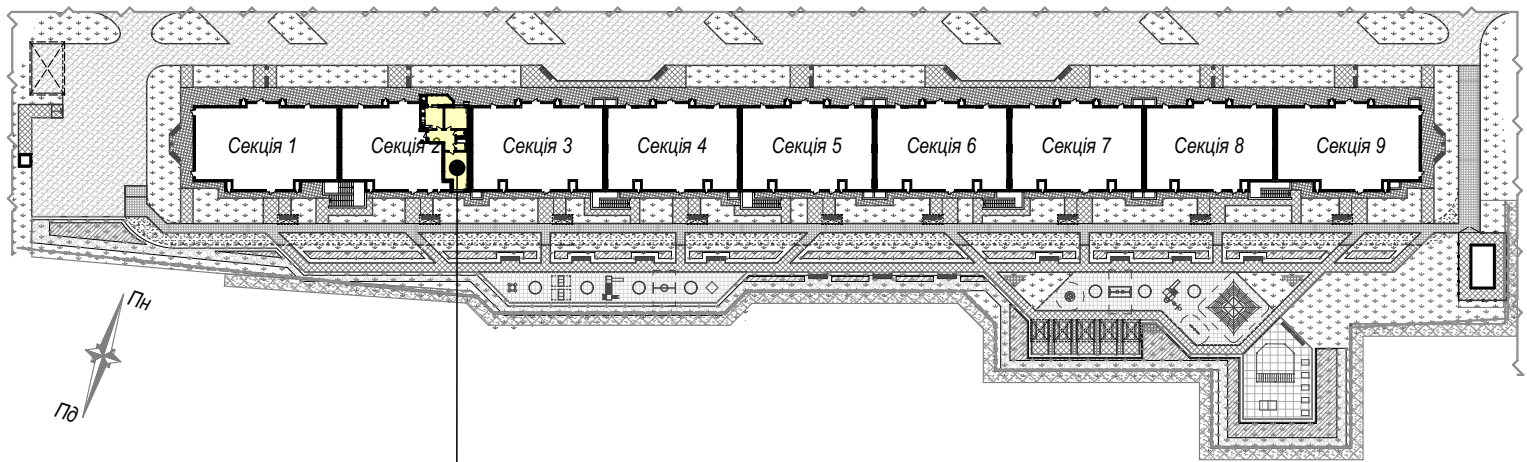

майбутній об'єкт нерухомості - кв.№45
розміщений на 6 поверсі секції 2

Покупець:

Продавець:
ТОВ "СОЛАР ПОЛТАВА"

В.В. ДОБРЕЛЯ

Додаток №2 до Договору купівлі-продажу
 об'єкта нерухомості (перший продаж)
 №ЮТ1А-45/1 від "___" _____ 2025 р.
 (графічне зображення схеми будівельного
 плану МОН)

Графічне зображення схеми будівельного плану МОН - №45

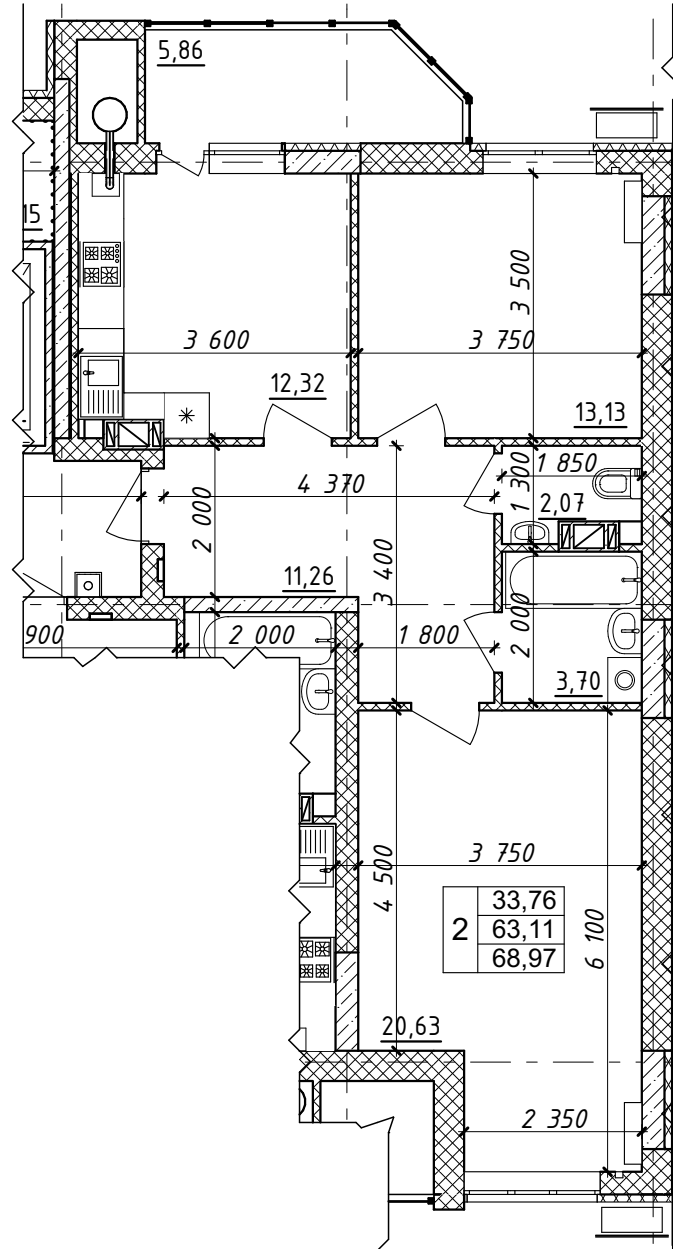

Характеристика квартири:

Передпокій - 11,26 м ²	Житлова площа квартири - 33,76 м ²
Кухня - 12,32 м ²	Загальна площа квартири - 68,97 м ²
Загальна кімната - 20,63 м ²	
Спальня - 13,13 м ²	
С/в - 5,77 м ²	

Покупець:

Продавець:
 ТОВ "СОЛАР ПОЛТАВА"

В.В. ДОБРЕЛЯ

Схема розміщення МОН - №45 на поверсі

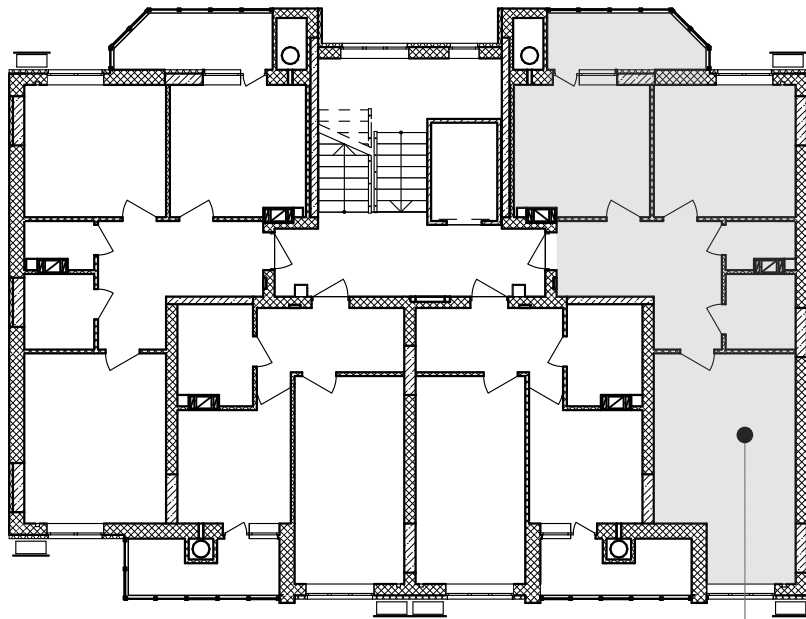

кв. №45
6-й поверх

Покупець:

Продавець:
ТОВ "СОЛАР ПОЛТАВА"

В.В. ДОБРЕЛЯ

Додаток №1 до Договору купівлі-продажу
об'єкта нерухомості (перший продаж)
№ЮТ1А-46/1 від "___" _____ 2025 р.
(графічне зображення розташування
неподільного об'єкта незавершеного
будівництва на генеральному плані об'єкта
будівництва)

Генеральний план

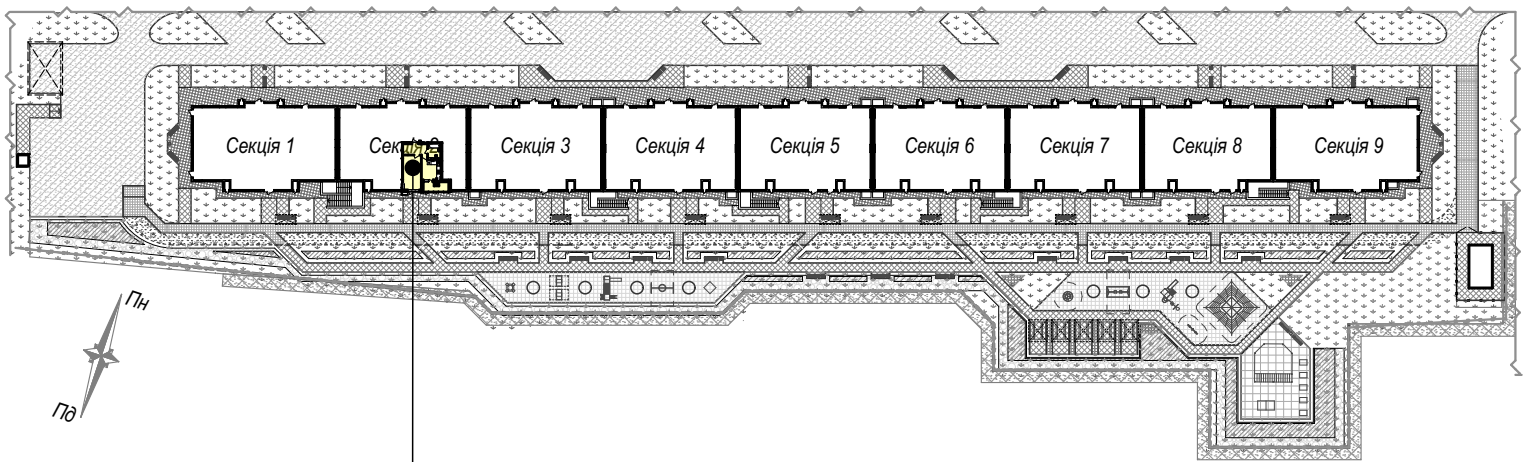

майбутній об'єкт нерухомості - кв.№46
розміщений на 6 поверсі секції 2

Покупець:

Продавець:
ТОВ "СОЛАР ПОЛТАВА"

В.В. ДОБРЕЛЯ

Додаток №2 до Договору купівлі-продажу
об'єкта нерухомості (перший продаж)
№ЮТ1А-46/1 від "___" _____ 2025 р.
(графічне зображення схеми будівельного
плану МОН)

Графічне зображення схеми будівельного плану МОН - №46

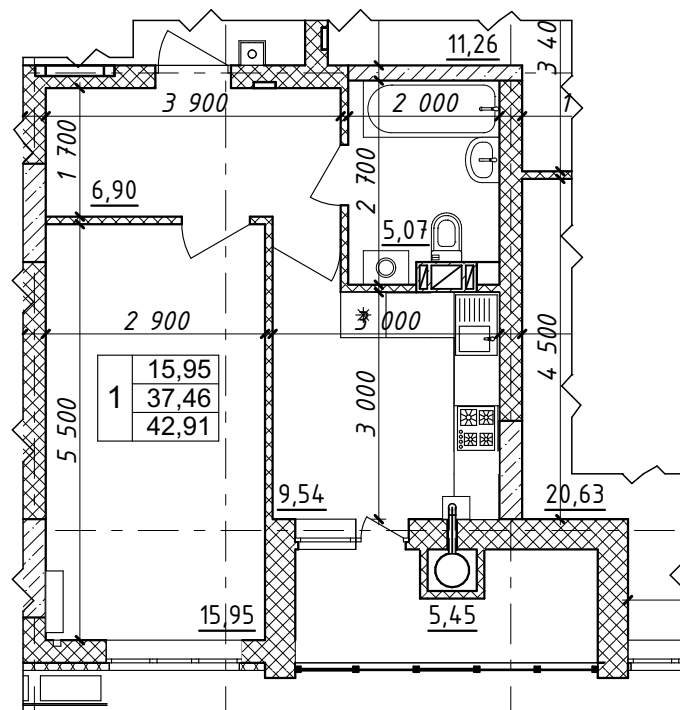

Характеристика квартири:

Передпокій - 6,90 м²

Кухня - 9,54 м²

Загальна кімната - 15,95 м²

С/в - 5,07 м²

Житлова площа

квартири - 15,95 м²

Загальна площа

квартири - 42,91 м²

Покупець:

Продавець:

ТОВ "СОЛАР ПОЛТАВА"

В.В. ДОБРЕЛЯ

Схема розміщення МОН - №46 на поверсі

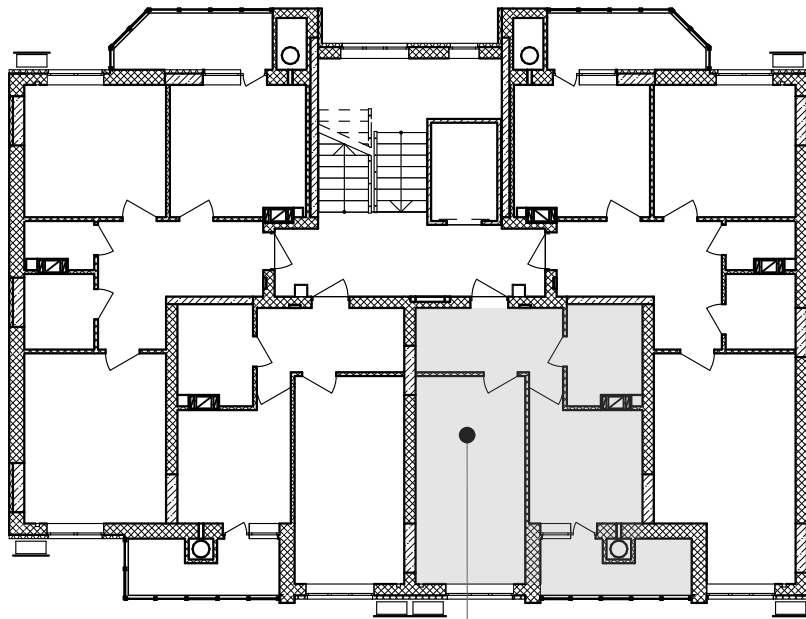

кв. №46
6-й поверх

Покупець:

Продавець:
ТОВ "СОЛАР ПОЛТАВА"

В.В. ДОБРЕЛЯ

Додаток №1 до Договору купівлі-продажу
об'єкта нерухомості (перший продаж)
№ЮТ1А-47/1 від "___" _____ 2025 р.
(графічне зображення розташування
неподільного об'єкта незавершеного
будівництва на генеральному плані об'єкта
будівництва)

Генеральний план

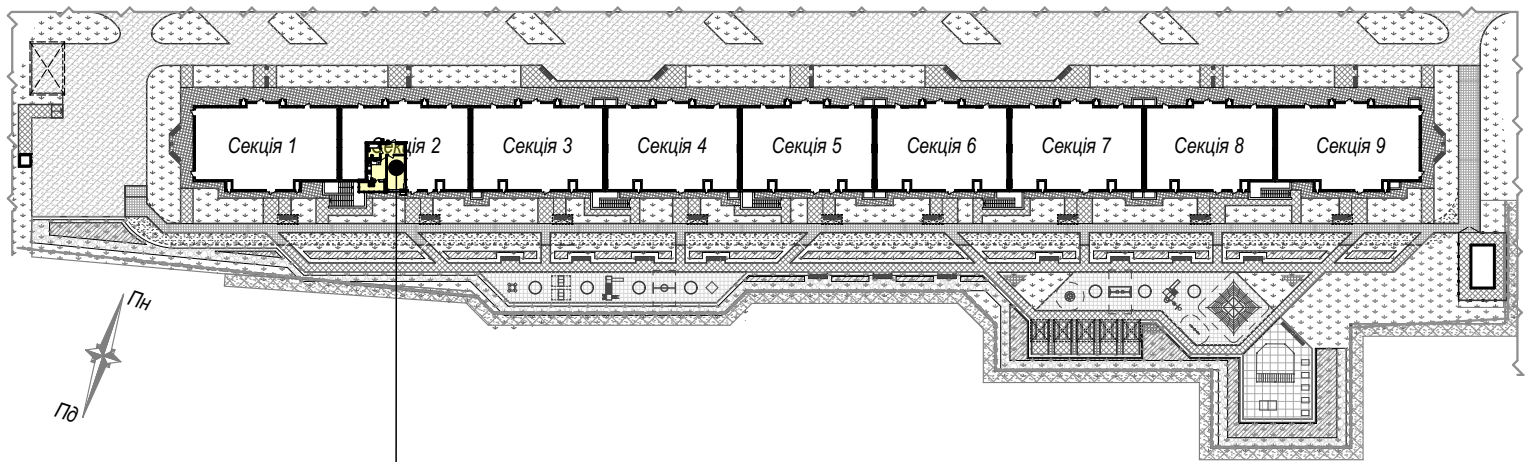

майбутній об'єкт нерухомості - кв.№47
розміщений на 6 поверсі секції 2

Покупець:

Продавець:
ТОВ "СОЛАР ПОЛТАВА"

В.В. ДОБРЕЛЯ

Додаток №2 до Договору купівлі-продажу
об'єкта нерухомості (перший продаж)
№ЮТ1А-47/1 від "___" _____ 2025 р.
(графічне зображення схеми будівельного
плану МОН)

Графічне зображення схеми будівельного плану МОН - №47

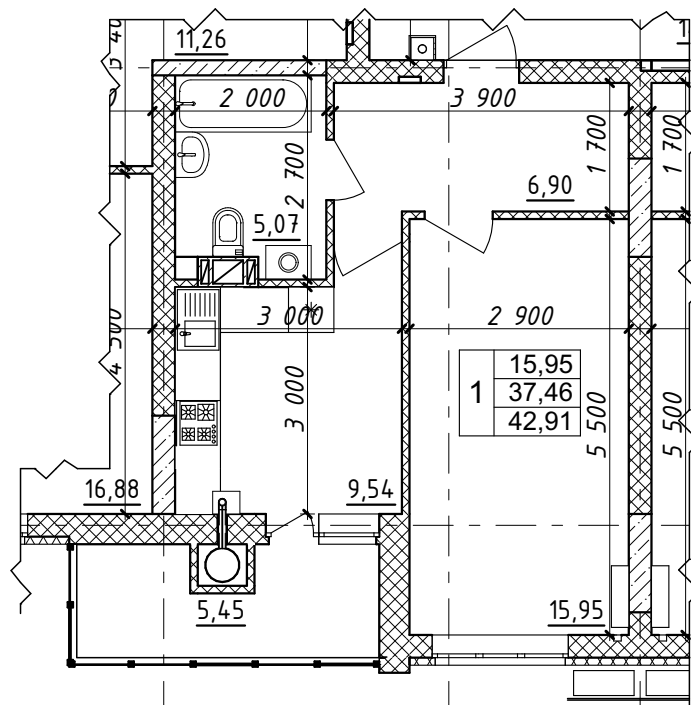

Характеристика квартири:

Передпокій - 6,90 м²

Кухня - 9,54 м²

Загальна кімната - 15,95 м²

С/в - 5,07 м²

Житлова площа

квартири - 15,95 м²

Загальна площа

квартири - 42,91 м²

Покупець:

Продавець:

ТОВ "СОЛАР ПОЛТАВА"

В.В. ДОБРЕЛЯ

Схема розміщення МОН - №47 на поверсі

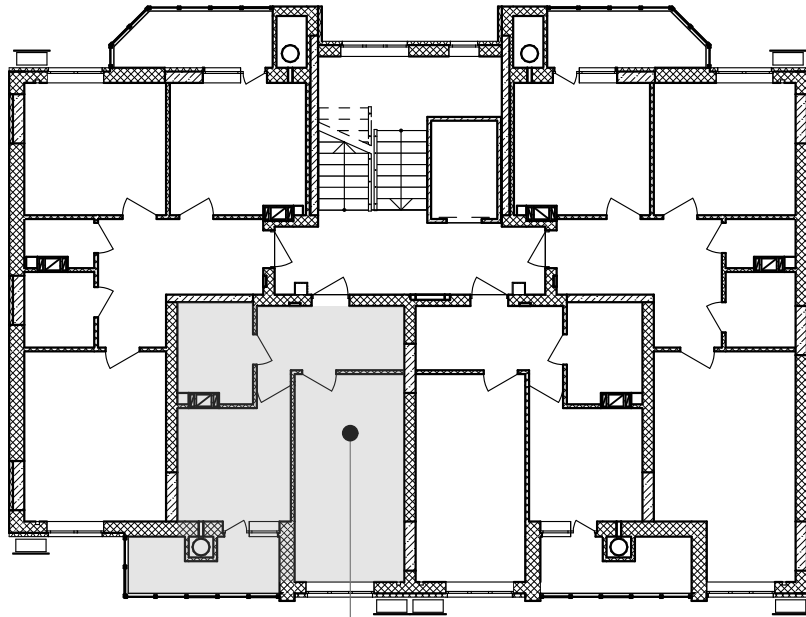

кв. №47
6-й поверх

Покупець:

Продавець:
ТОВ "СОЛАР ПОЛТАВА"

В.В. ДОБРЕЛЯ

Додаток №1 до Договору купівлі-продажу
об'єкта нерухомості (перший продаж)
№ЮТ1А-48/1 від "___" _____ 2025 р.
(графічне зображення розташування
неподільного об'єкта незавершеного
будівництва на генеральному плані об'єкта
будівництва)

Генеральний план

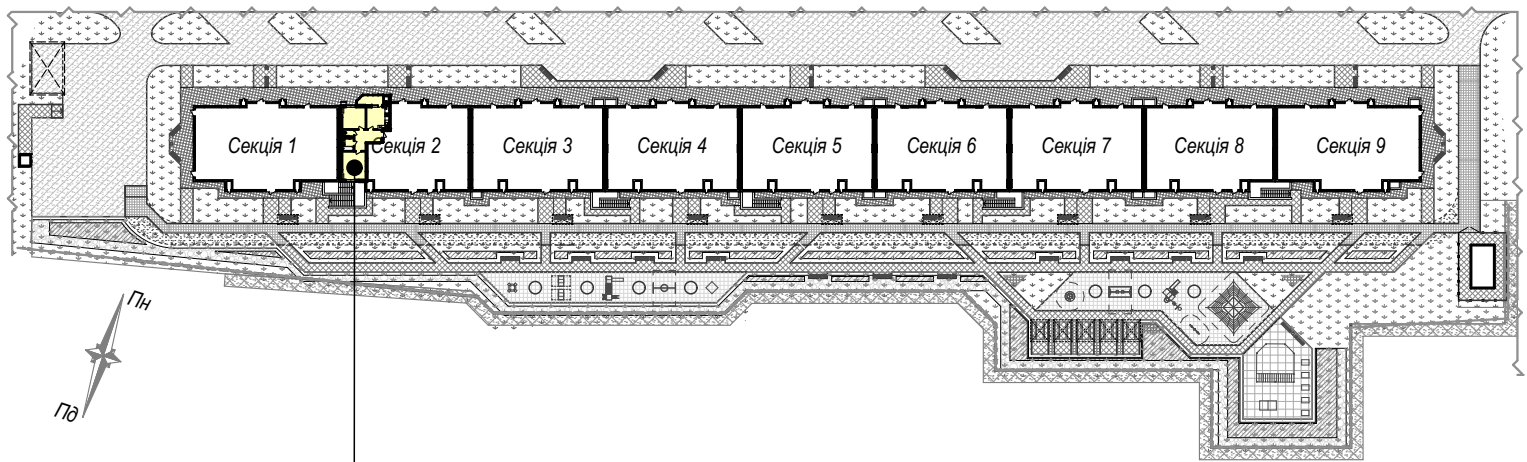

майбутній об'єкт нерухомості - кв.№48
розміщений на 6 поверсі секції 2

Покупець:

Продавець:
ТОВ "СОЛАР ПОЛТАВА"

В.В. ДОБРЕЛЯ

Додаток №2 до Договору купівлі-продажу
 об'єкта нерухомості (перший продаж)
 №ЮТ1А-48/1 від "___" _____ 2025 р.
 (графічне зображення схеми будівельного
 плану МОН)

Графічне зображення схеми будівельного плану МОН - №48

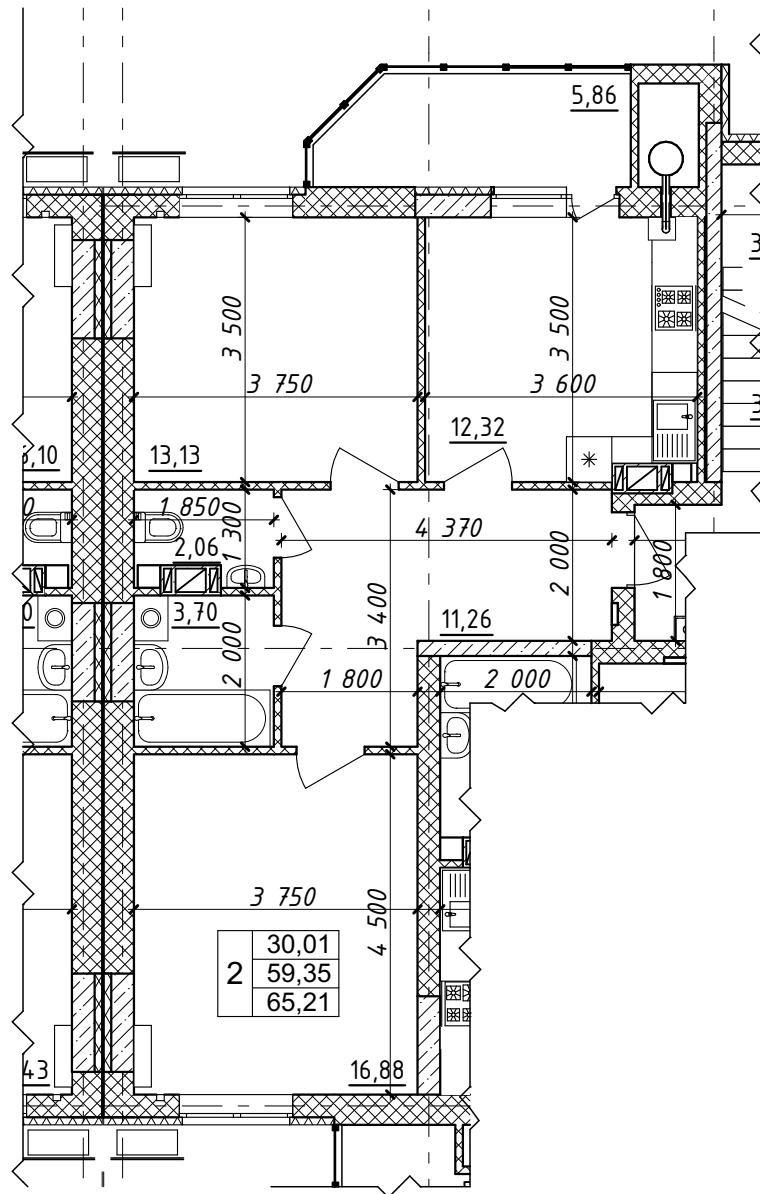

Характеристика квартири:

Передпокій - 11,26 м ²	Житлова площа квартири - 30,01 м ²
Кухня - 12,32 м ²	Загальна площа квартири - 65,21 м ²
Загальна кімната - 16,88 м ²	
Спальня - 13,13 м ²	
С/в - 5,76 м ²	

Покупець:

Продавець:
 ТОВ "СОЛАР ПОЛТАВА"

В.В. ДОБРЕЛЯ

Схема розміщення МОН - №48 на поверсі

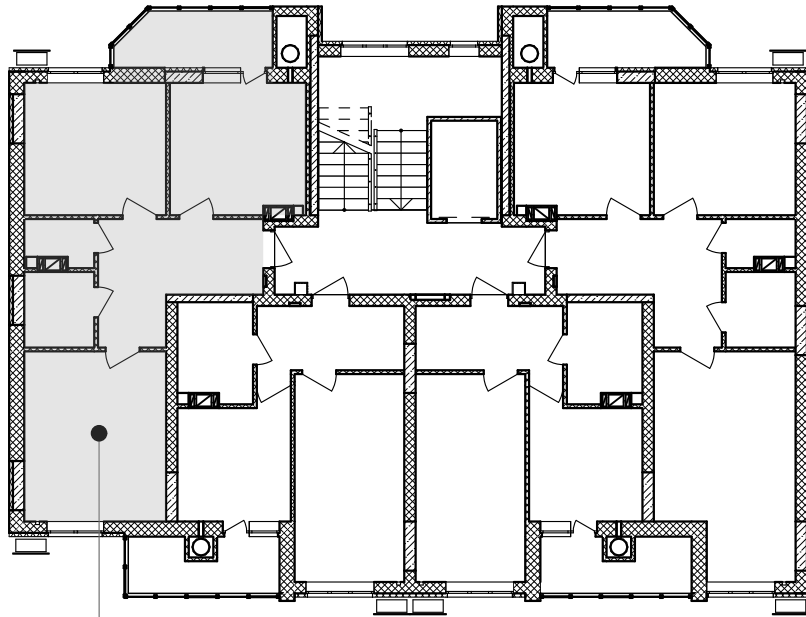

кв. №48
6-й поверх

Покупець:

Продавець:
ТОВ "СОЛАР ПОЛТАВА"

В.В. ДОБРЕЛЯ

Додаток №1 до Договору купівлі-продажу
об'єкта нерухомості (перший продаж)
№ЮТ1А-49/1 від "___" _____ 2025 р.
(графічне зображення розташування
неподільного об'єкта незавершеного
будівництва на генеральному плані об'єкта
будівництва)

Генеральний план

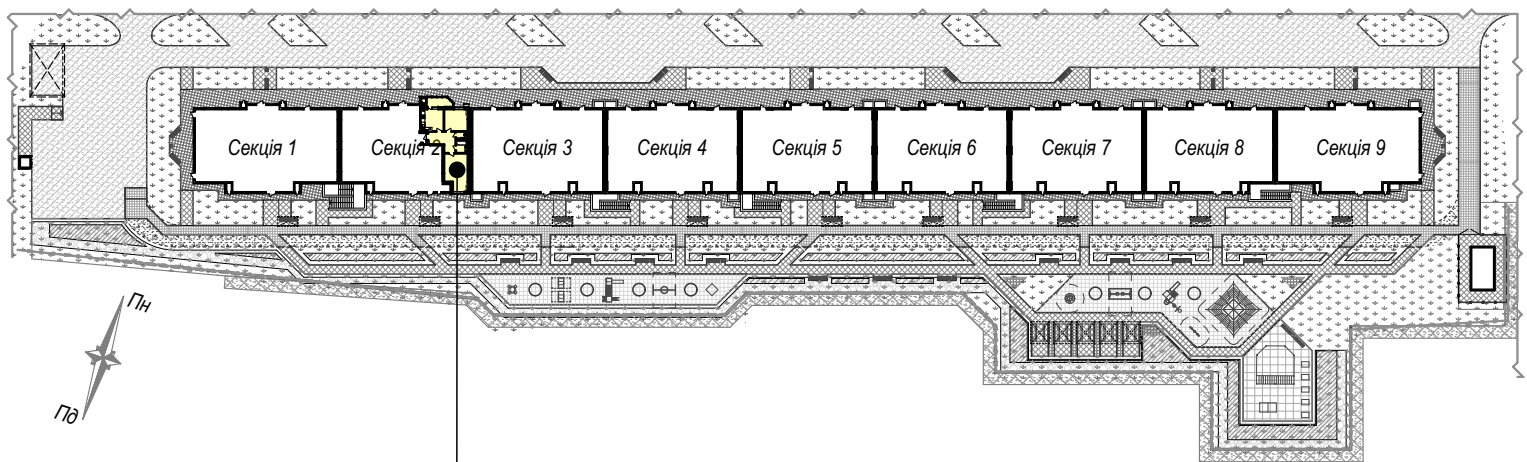

майбутній об'єкт нерухомості - кв.№49
розміщений на 7 поверсі секції 2

Покупець:

Продавець:
ТОВ "СОЛАР ПОЛТАВА"

В.В. ДОБРЕЛЯ

Додаток №2 до Договору купівлі-продажу
 об'єкта нерухомості (перший продаж)
 №ЮТ1А-49/1 від "___" _____ 2025 р.
 (графічне зображення схеми будівельного
 плану МОН)

Графічне зображення схеми будівельного плану МОН - №49

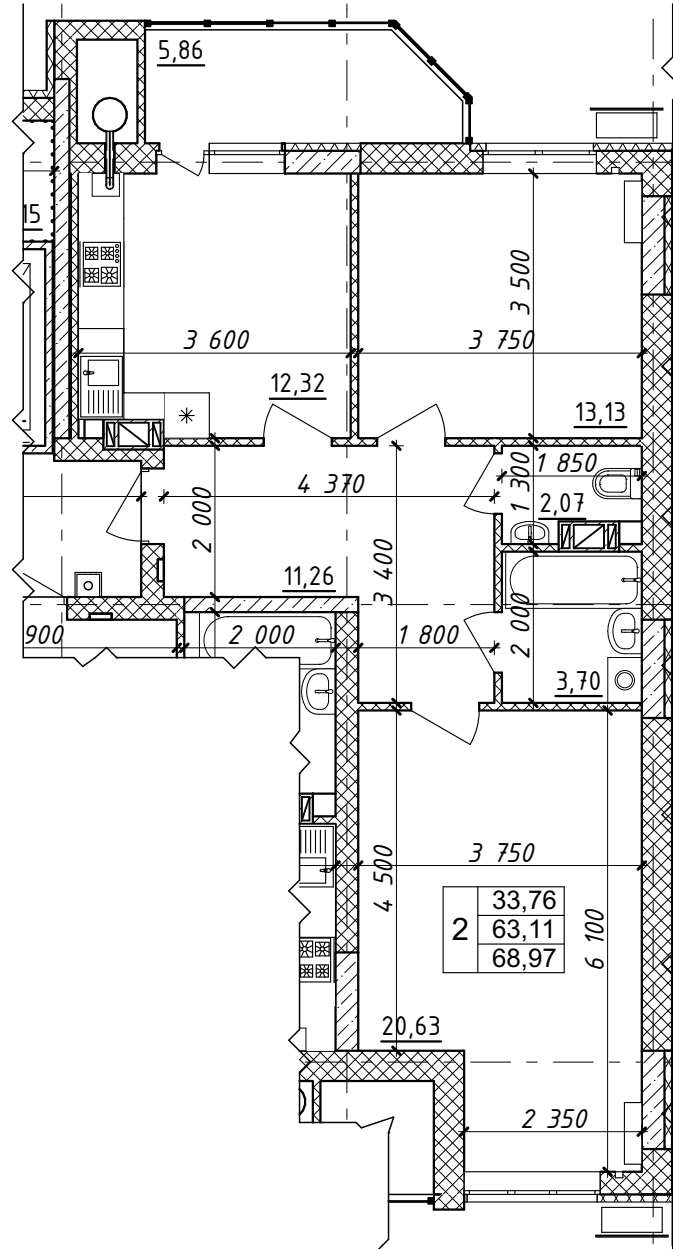

Характеристика квартири:

Передпокій - 11,26 м²	Житлова площа квартири - 33,76 м²
Кухня - 12,32 м²	Загальна площа квартири - 68,97 м²
Загальна кімната - 20,63 м²	
Спальня - 13,13 м²	
С/в - 5,77 м²	

Покупець:

Продавець:
 ТОВ "СОЛАР ПОЛТАВА"

В.В. ДОБРЕЛЯ

Схема розміщення МОН - №49 на поверсі

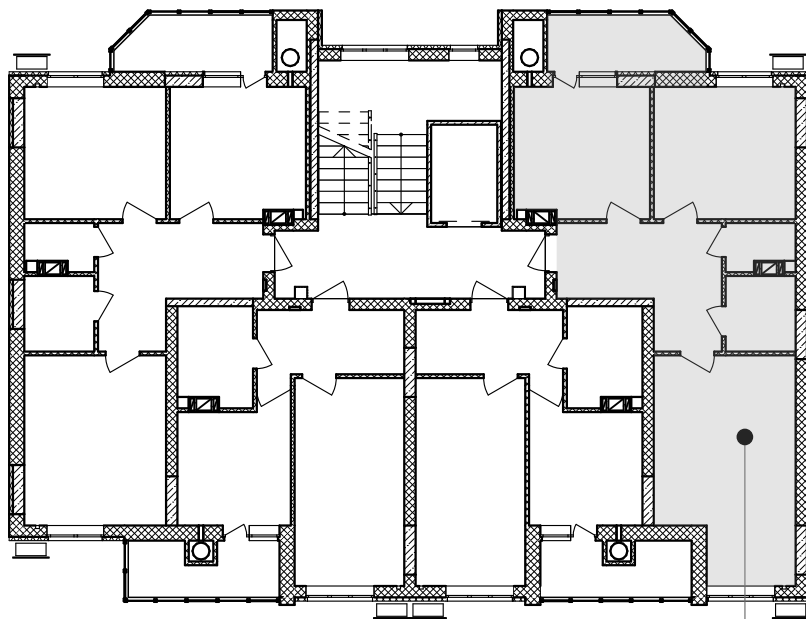

кв. №49
7-й поверх

Покупець:

Продавець:
ТОВ "СОЛАР ПОЛТАВА"

В.В. ДОБРЕЛЯ

Додаток №1 до Договору купівлі-продажу
об'єкта нерухомості (перший продаж)
№ЮТ1А-50/1 від "___" _____ 2025 р.
(графічне зображення розташування
неподільного об'єкта незавершеного
будівництва на генеральному плані об'єкта
будівництва)

Генеральний план

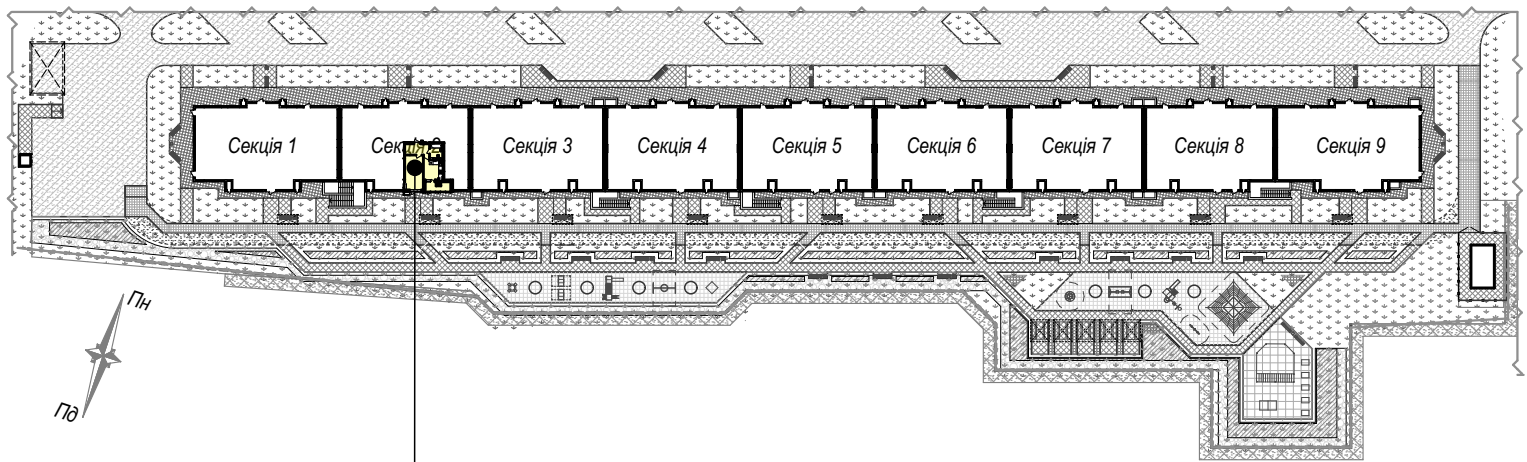

майбутній об'єкт нерухомості - кв.№50
розміщений на 7 поверсі секції 2

Покупець:

Продавець:
ТОВ "СОЛАР ПОЛТАВА"

В.В. ДОБРЕЛЯ

Додаток №2 до Договору купівлі-продажу
об'єкта нерухомості (перший продаж)
№ЮТ1А-50/1 від "___" _____ 2025 р.
(графічне зображення схеми будівельного
плану МОН)

Графічне зображення схеми будівельного плану МОН - №50

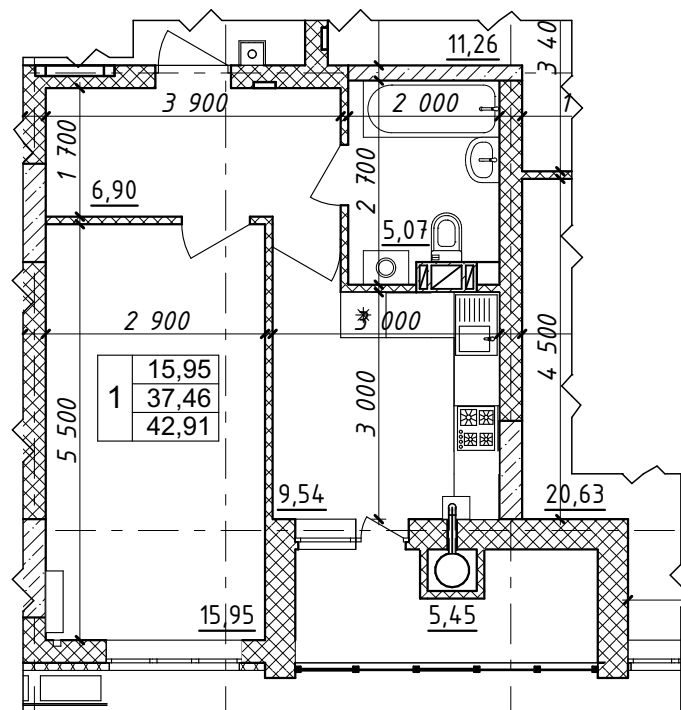

Характеристика квартири:

Передпокій - 6,90 м²

Кухня - 9,54 м²

Загальна кімната - 15,95 м²

С/в - 5,07 м²

Житлова площа

квартири - 15,95 м²

Загальна площа

квартири - 42,91 м²

Покупець:

Продавець:

ТОВ "СОЛАР ПОЛТАВА"

В.В. ДОБРЕЛЯ

Схема розміщення МОН - №50 на поверсі

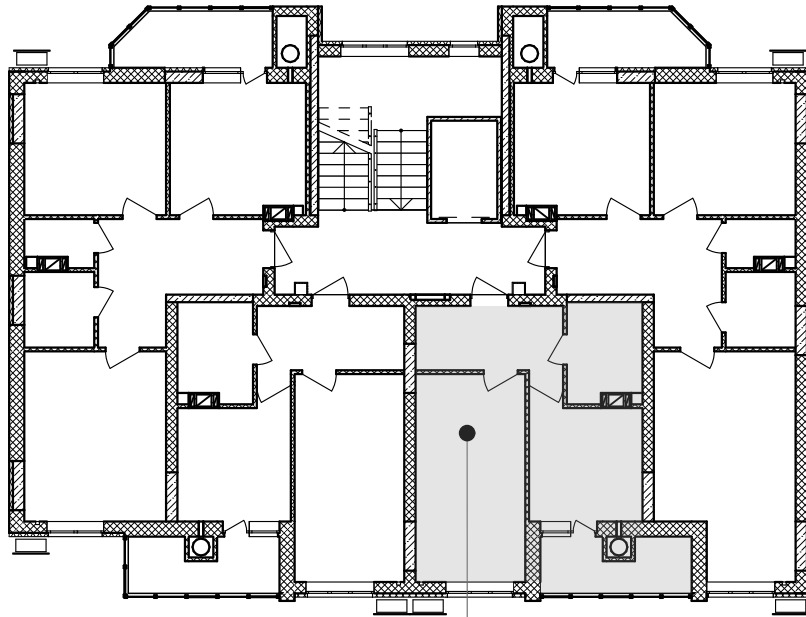

кв. №50
7-й поверх

Покупець:

Продавець:
ТОВ "СОЛАР ПОЛТАВА"

В.В. ДОБРЕЛЯ

Додаток №1 до Договору купівлі-продажу
об'єкта нерухомості (перший продаж)
№ЮТ1А-51/1 від "___" _____ 2025 р.
(графічне зображення розташування
неподільного об'єкта незавершеного
будівництва на генеральному плані об'єкта
будівництва)

Генеральний план

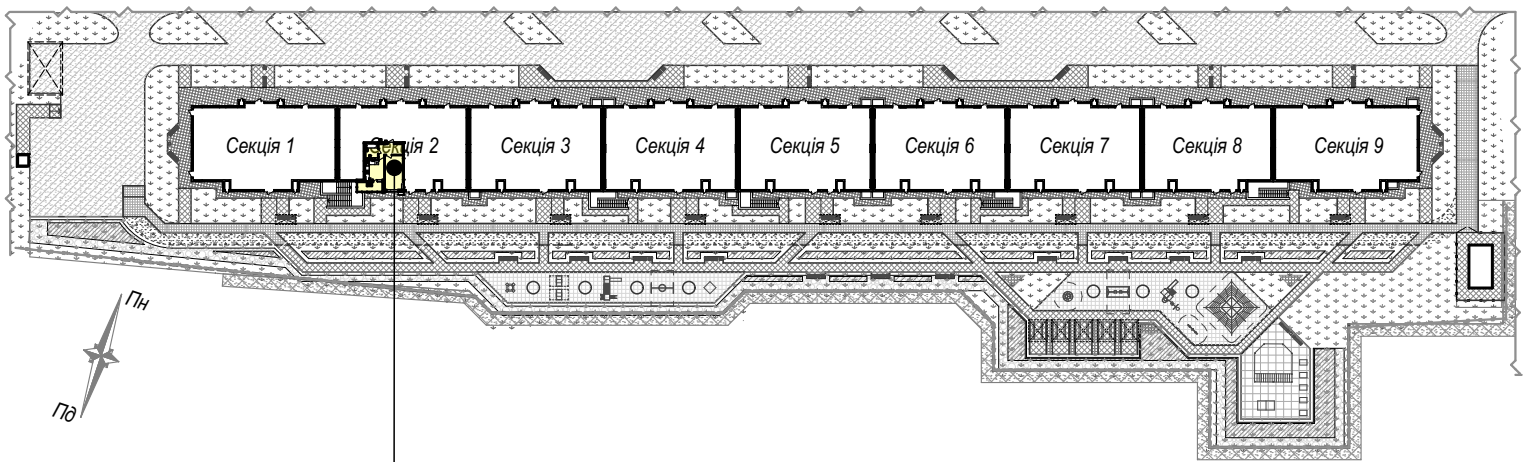

майбутній об'єкт нерухомості - кв.№51
розміщений на 7 поверсі секції 2

Покупець:

Продавець:
ТОВ "СОЛАР ПОЛТАВА"

В.В. ДОБРЕЛЯ

Додаток №2 до Договору купівлі-продажу
об'єкта нерухомості (перший продаж)
№ЮТ1А-51/1 від "___" _____ 2025 р.
(графічне зображення схеми будівельного
плану МОН)

Графічне зображення схеми будівельного плану МОН - №51

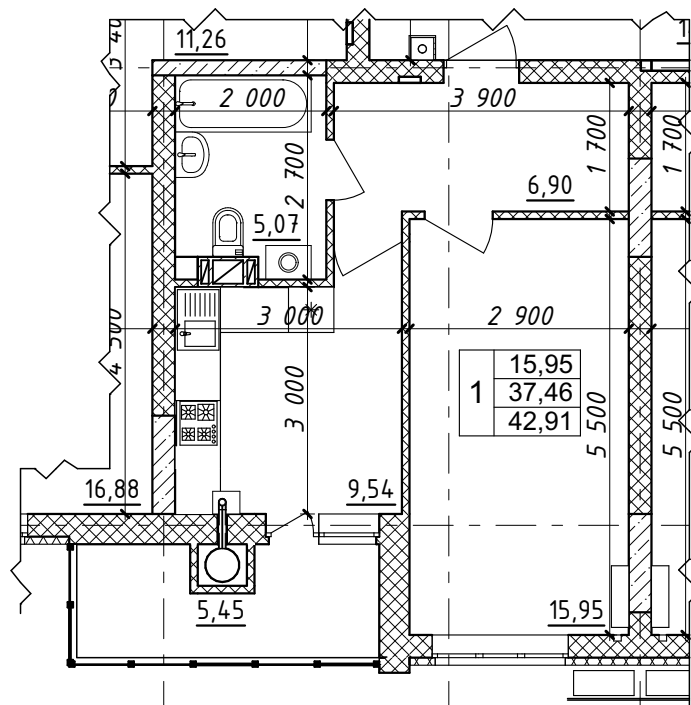

Характеристика квартири:

Передпокій - 6,90 м²

Кухня - 9,54 м²

Загальна кімната - 15,95 м²

С/в - 5,07 м²

Житлова площа

квартири - 15,95 м²

Загальна площа

квартири - 42,91 м²

Покупець:

Продавець:

ТОВ "СОЛАР ПОЛТАВА"

В.В. ДОБРЕЛЯ

Схема розміщення МОН - №51 на поверсі

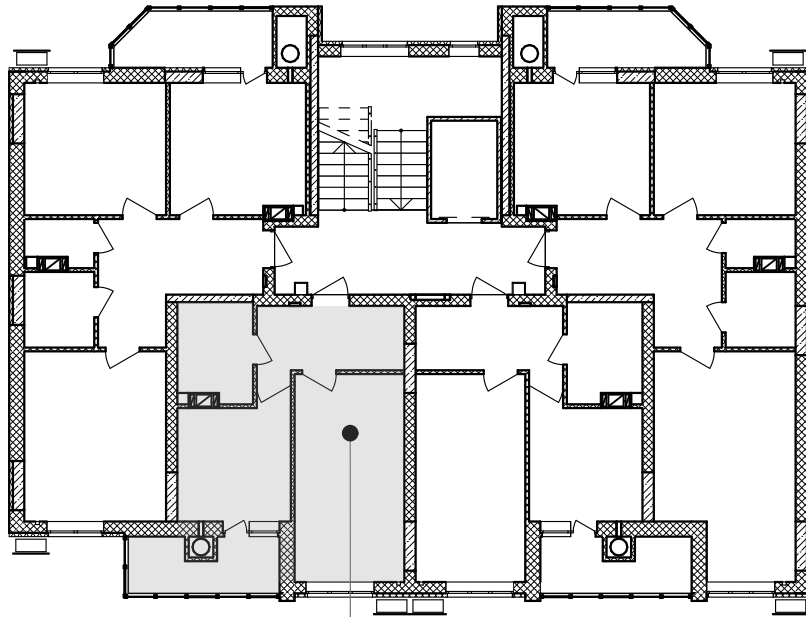

кв. №51
7-й поверх

Покупець:

Продавець:
ТОВ "СОЛАР ПОЛТАВА"

В.В. ДОБРЕЛЯ