

Додаток №1 до Договору купівлі-продажу
об'єкта нерухомості (перший продаж)
№ЮТ1А-26/1 від "___" _____ 2025 р.
(графічне зображення розташування
неподільного об'єкта незавершеного
будівництва на генеральному плані об'єкта
будівництва)

Генеральний план

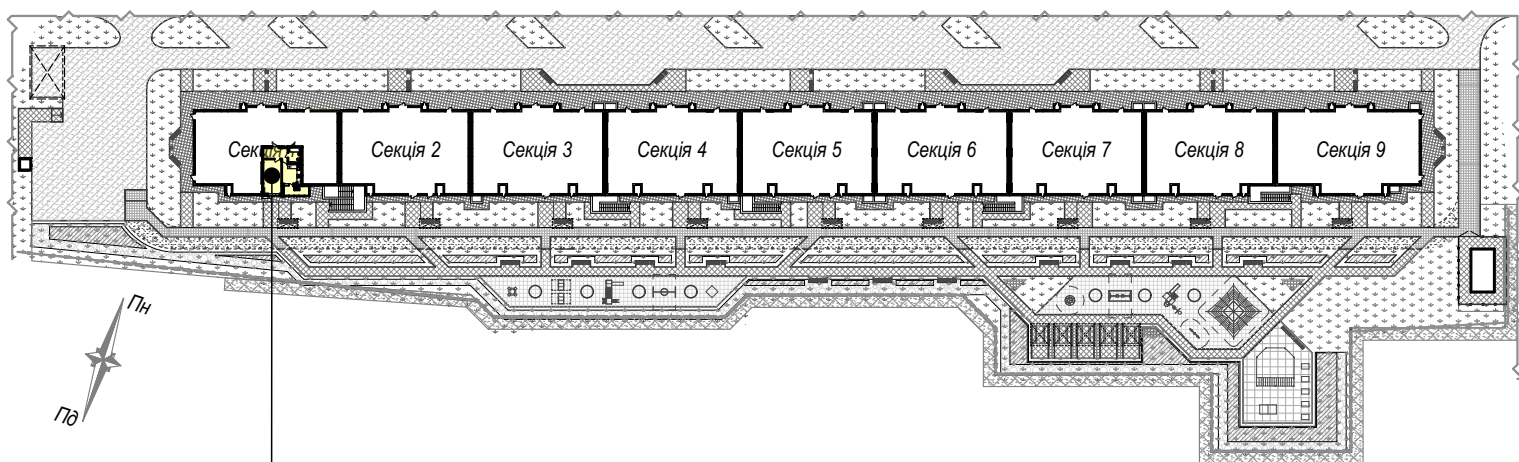

майбутній об'єкт нерухомості - кв.№26
розміщений на 8 поверсі секції 1

Покупець:

Продавець:
ТОВ "СОЛАР ПОЛТАВА"

В.В. ДОБРЕЛЯ

Додаток №2 до Договору купівлі-продажу
об'єкта нерухомості (перший продаж)
№ЮТ1А-26/1 від "___" _____ 2025 р.
(графічне зображення схеми будівельного
плану МОН)

Графічне зображення схеми будівельного плану МОН - №26

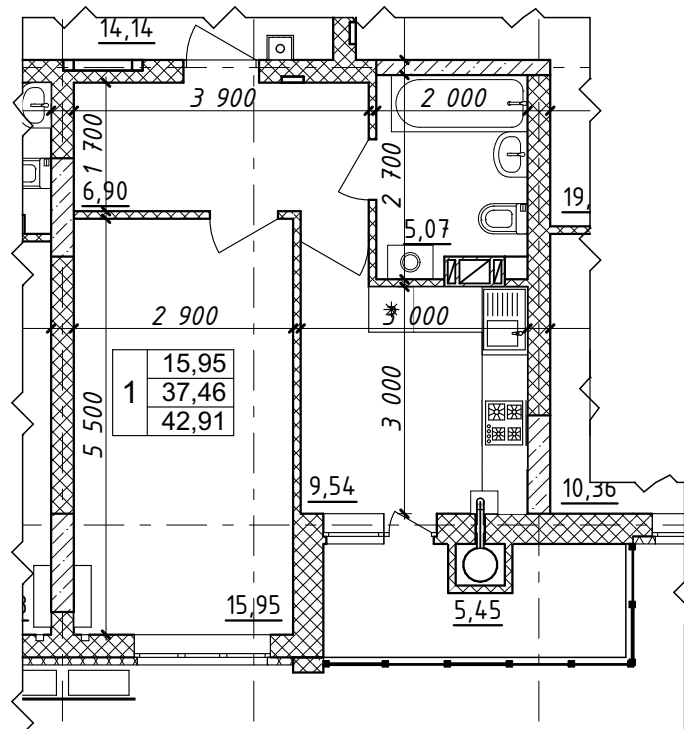

Характеристика квартири:

Передпокій - 6,90 м²

Кухня - 9,54 м²

Загальна кімната - 15,95 м²

С/в - 5,07 м²

Житлова площа

квартири - 15,95 м²

Загальна площа

квартири - 42,91 м²

Покупець:

Продавець:

ТОВ "СОЛАР ПОЛТАВА"

В.В. ДОБРЕЛЯ

Схема розміщення МОН - №26 на поверсі

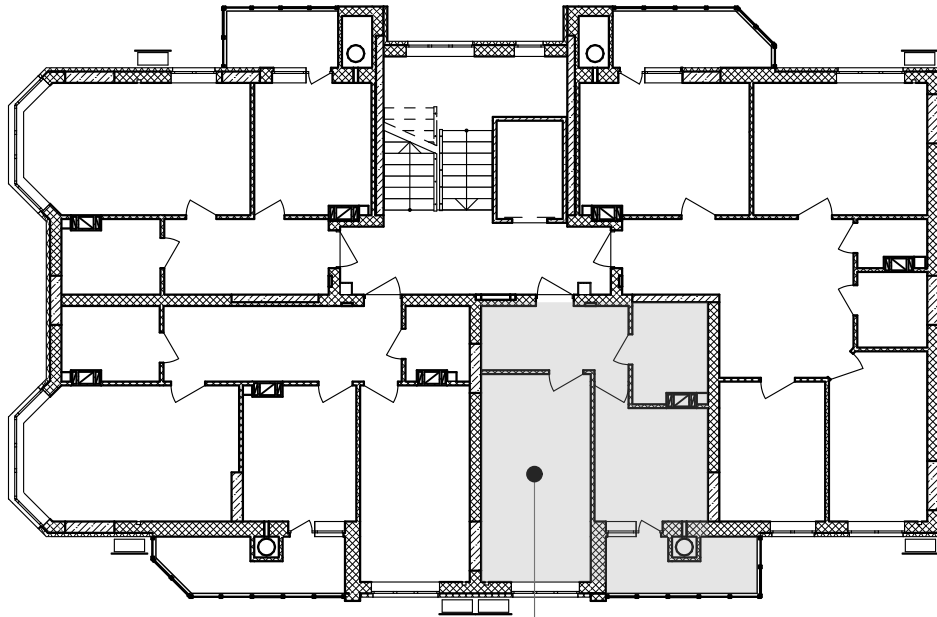

кв.№26
8-й поверх

Покупець:

Продавець:
ТОВ "СОЛАР ПОЛТАВА"

В.В. ДОБРЕЛЯ

Додаток №1 до Договору купівлі-продажу
об'єкта нерухомості (перший продаж)
№ЮТ1А-27/1 від "___" _____ 2025 р.
(графічне зображення розташування
неподільного об'єкта незавершеного
будівництва на генеральному плані об'єкта
будівництва)

Генеральний план

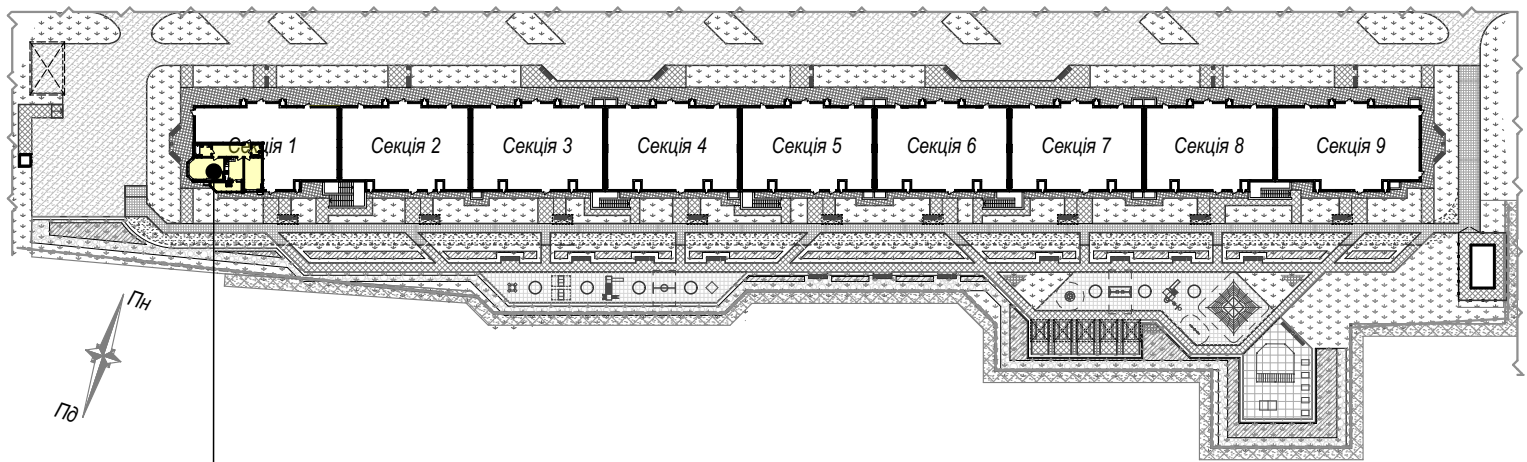

майбутній об'єкт нерухомості - кв.№27
розміщений на 8 поверсі секції 1

Покупець:

Продавець:
ТОВ "СОЛАР ПОЛТАВА"

В.В. ДОБРЕЛЯ

Додаток №2 до Договору купівлі-продажу
об'єкта нерухомості (перший продаж)
№ЮТ1А-27/1 від "___" _____ 2025 р.
(графічне зображення схеми будівельного
плану МОН)

Графічне зображення схеми будівельного плану МОН - №27

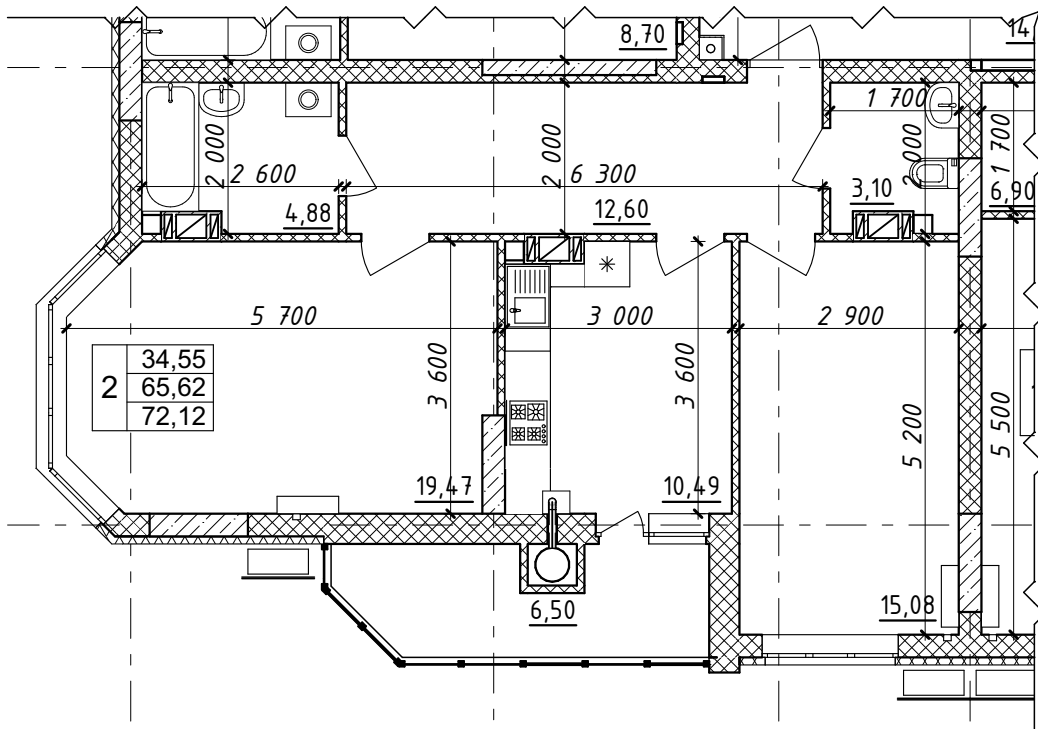

Характеристика квартири:

Передпокій - 12,60 м ²	Житлова площа квартири - 34,55 м ²
Кухня - 10,49 м ²	Загальна площа квартири - 72,12 м ²
Загальна кімната - 19,47 м ²	
Спальня - 15,08 м ²	
С/в - 7,98 м ²	

Покупець:

Продавець:
ТОВ "СОЛАР ПОЛТАВА"

В.В. ДОБРЕЛЯ

Схема розміщення МОН - №27 на поверсі

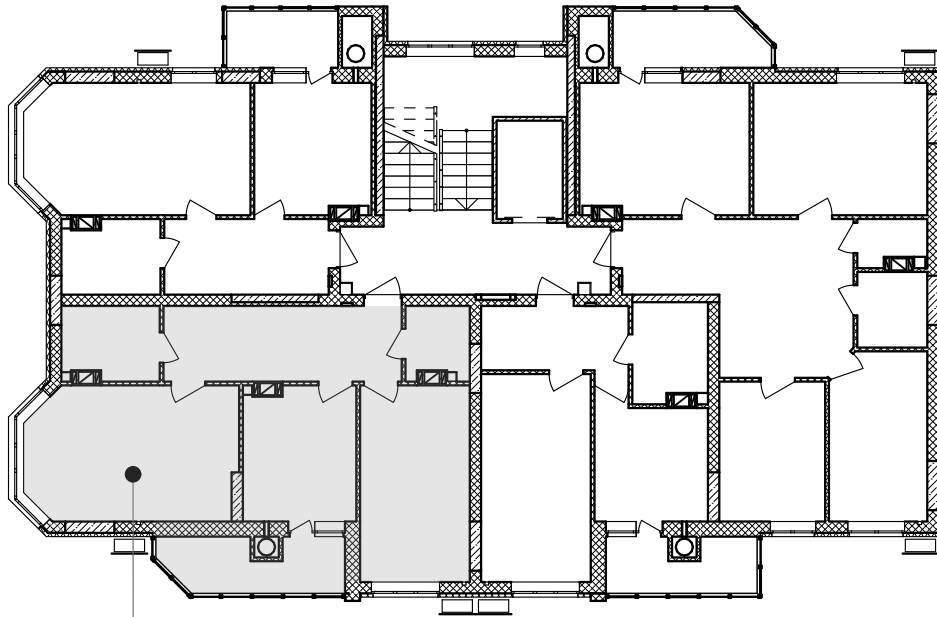

кв.№27
8-й поверх

Покупець:

Продавець:
ТОВ "СОЛАР ПОЛТАВА"

В.В. ДОБРЕЛЯ

Додаток №1 до Договору купівлі-продажу
об'єкта нерухомості (перший продаж)
№ЮТ1А-28/1 від "___" _____ 2025 р.
(графічне зображення розташування
неподільного об'єкта незавершеного
будівництва на генеральному плані об'єкта
будівництва)

Генеральний план

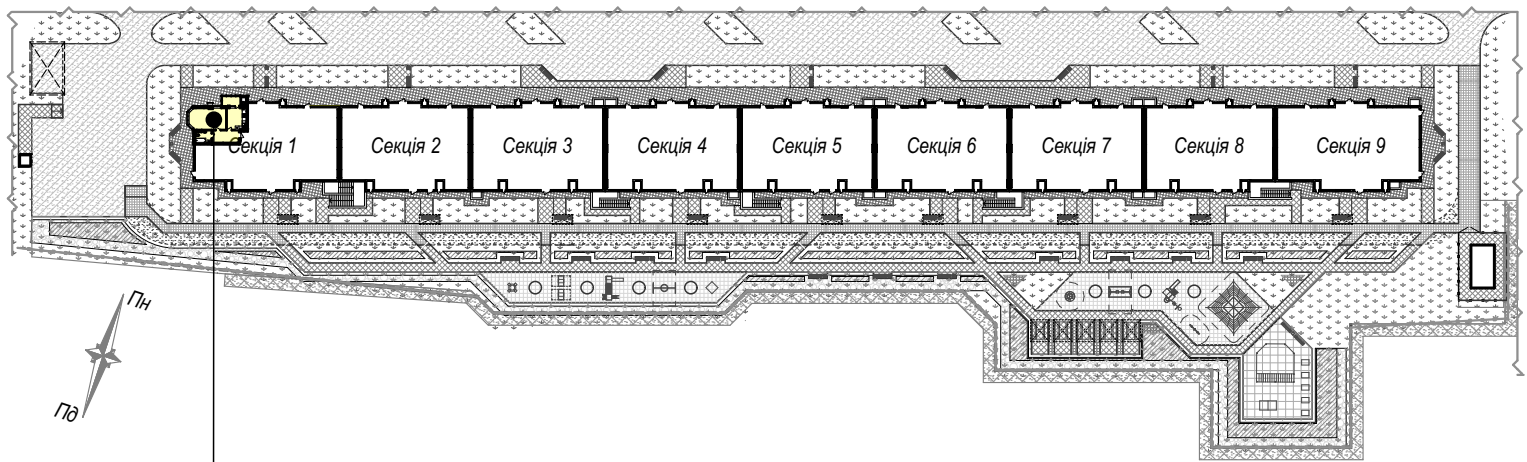

майбутній об'єкт нерухомості - кв.№28
розміщений на 8 поверсі секції 1

Покупець:

Продавець:
ТОВ "СОЛАР ПОЛТАВА"

В.В. ДОБРЕЛЯ

Додаток №2 до Договору купівлі-продажу
об'єкта нерухомості (перший продаж)
№ЮТ1А-28/1 від "___" _____ 2025 р.
(графічне зображення схеми будівельного
плану МОН)

Графічне зображення схеми будівельного плану МОН - №28

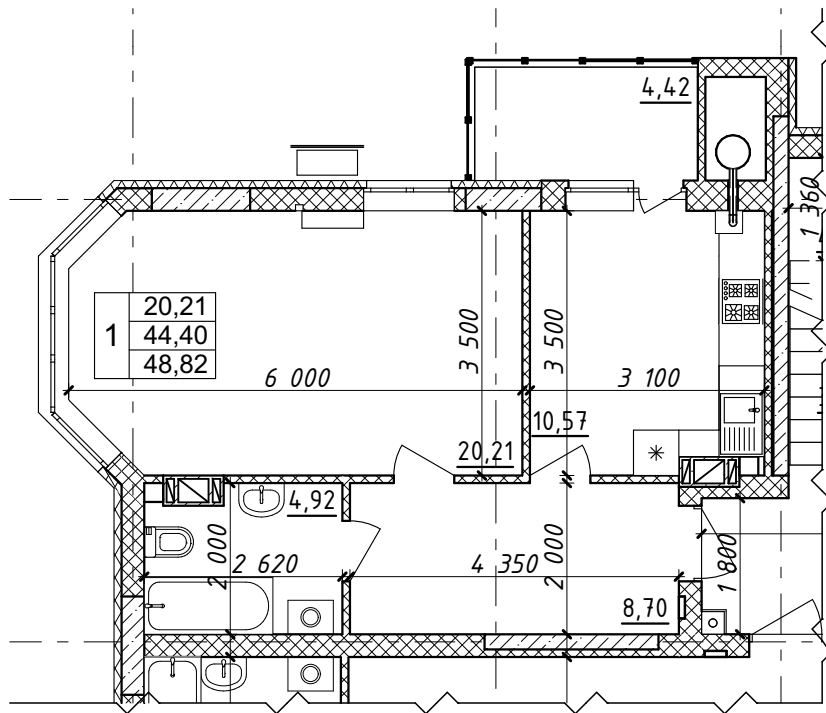

Характеристика квартири:

Передпокій - 8,70 м ²	Житлова площа квартири - 20,21 м ²
Кухня - 10,57 м ²	Загальна площа квартири - 48,82 м ²
Загальна кімната - 20,21 м ²	
С/в - 4,92 м ²	

Покупець:

Продавець:
ТОВ "СОЛАР ПОЛТАВА"

В.В. ДОБРЕЛЯ

Схема розміщення МОН - №28 на поверсі

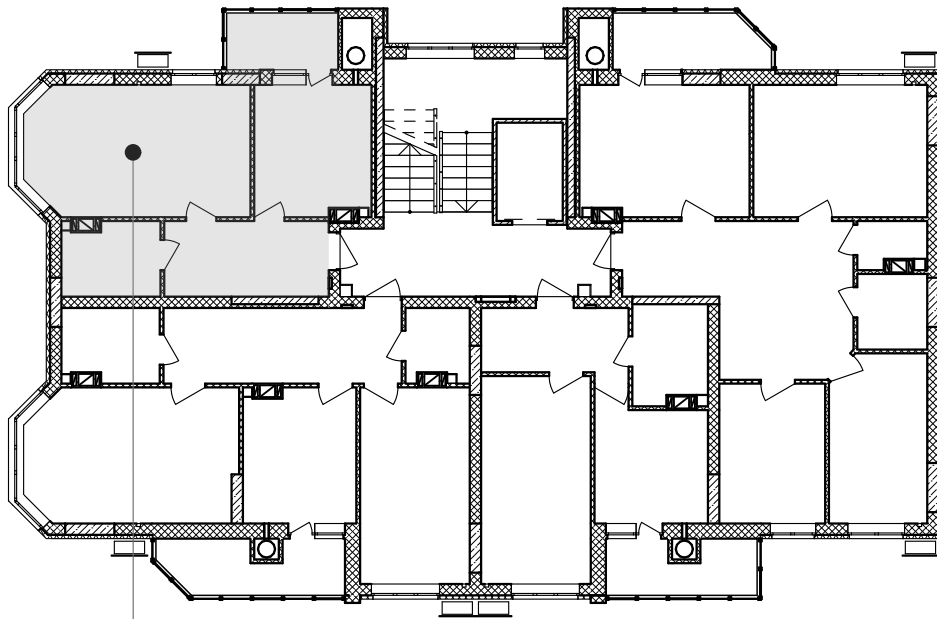

кв.№28
8-й поверх

Покупець:

Продавець:
ТОВ "СОЛАР ПОЛТАВА"

В.В. ДОБРЕЛЯ

Додаток №1 до Договору купівлі-продажу
об'єкта нерухомості (перший продаж)
№ЮТ1А-24/1 від "___" _____ 2025 р.
(графічне зображення розташування
неподільного об'єкта незавершеного
будівництва на генеральному плані об'єкта
будівництва)

Генеральний план

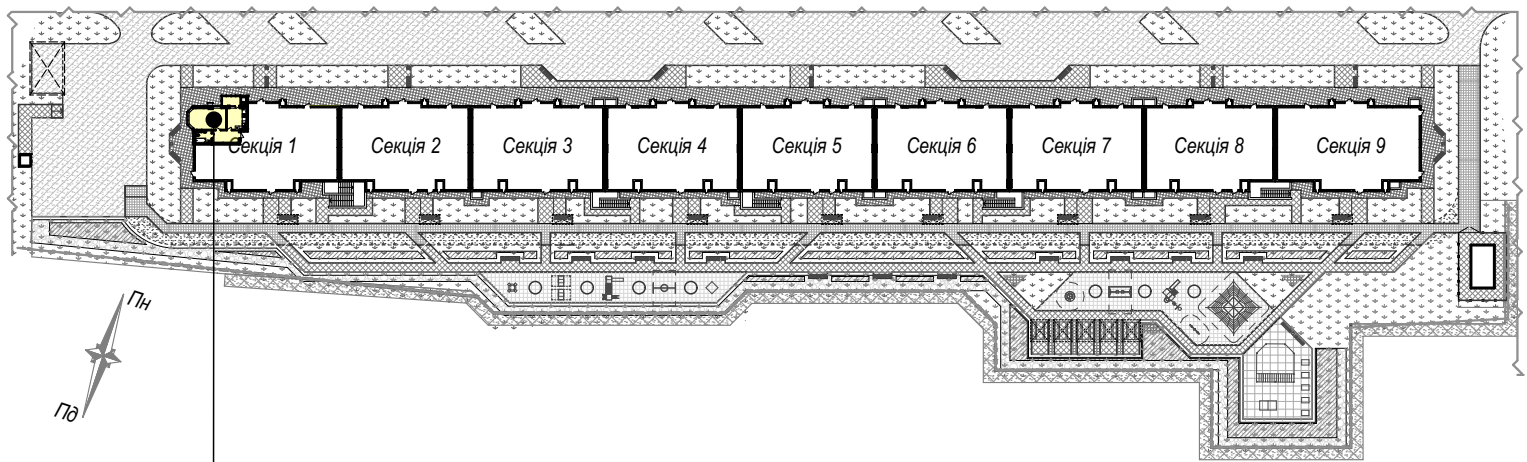

майбутній об'єкт нерухомості - кв.№24
розміщений на 7 поверсі секції 1

Покупець:

Продавець:
ТОВ "СОЛАР ПОЛТАВА"

В.В. ДОБРЕЛЯ

Додаток №2 до Договору купівлі-продажу
об'єкта нерухомості (перший продаж)
№ЮТ1А-24/1 від "___" _____ 2025 р.
(графічне зображення схеми будівельного
плану МОН)

Графічне зображення схеми будівельного плану МОН - №24

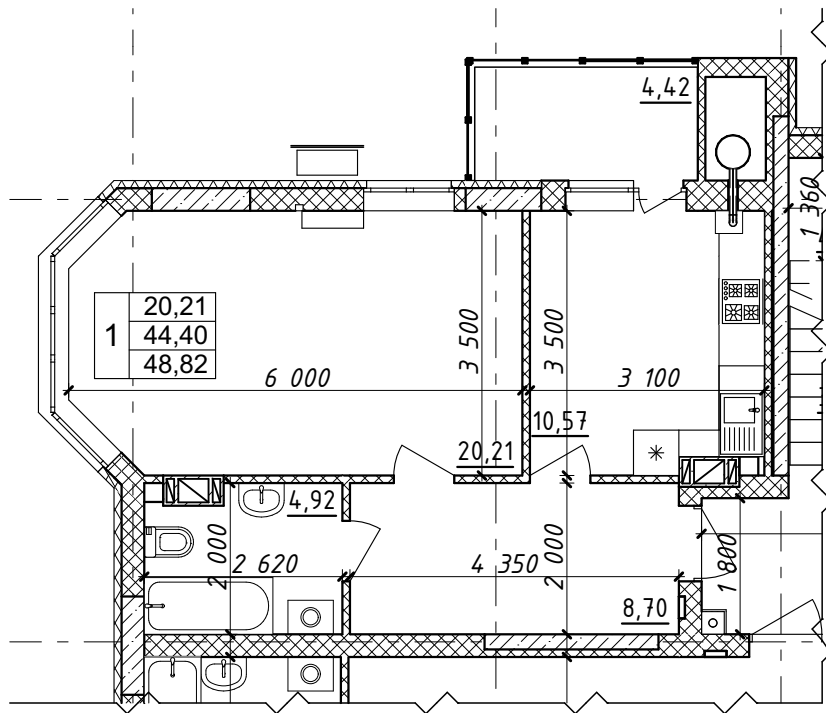

Характеристика квартири:

Передпокій - 8,70 м ²	Житлова площа квартири - 20,21 м ²
Кухня - 10,57 м ²	Загальна площа квартири - 48,82 м ²
Загальна кімната - 20,21 м ²	
С/в - 4,92 м ²	

Покупець:

Продавець:
ТОВ "СОЛАР ПОЛТАВА"

В.В. ДОБРЕЛЯ

Схема розміщення МОН - №24 на поверсі

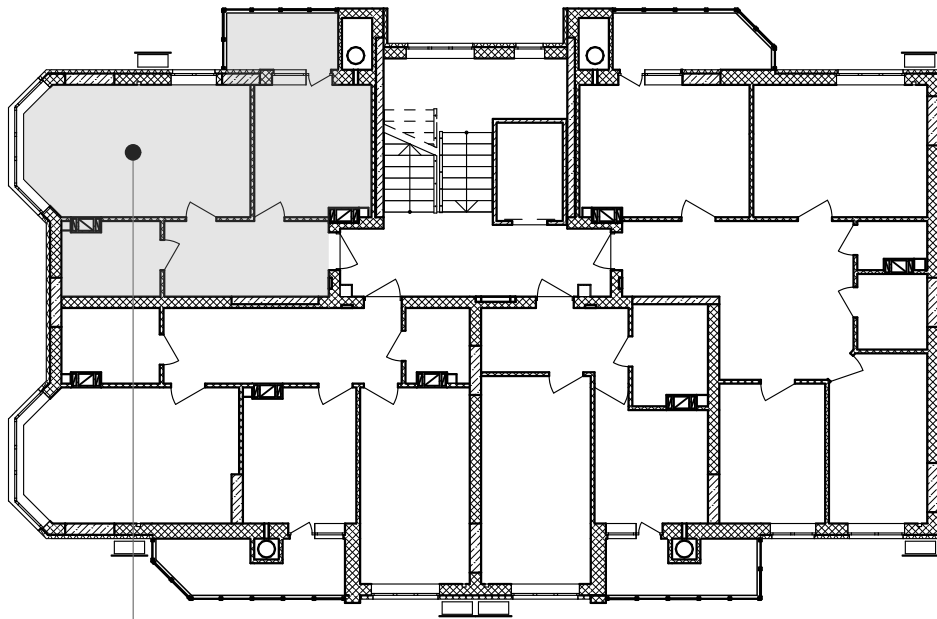

кв.№24
7-й поверх

Покупець:

Продавець:
ТОВ "СОЛАР ПОЛТАВА"

В.В. ДОБРЕЛЯ

Додаток №1 до Договору купівлі-продажу
об'єкта нерухомості (перший продаж)
№ЮТ1А-25/1 від "___" _____ 2025 р.
(графічне зображення розташування
неподільного об'єкта незавершеного
будівництва на генеральному плані об'єкта
будівництва)

Генеральний план

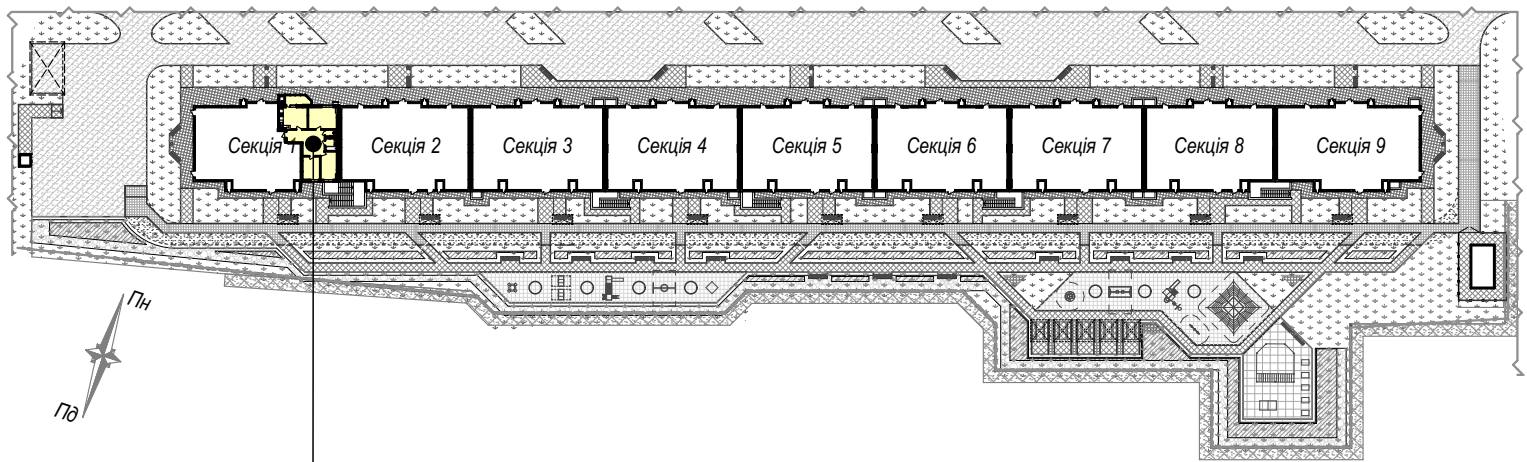

майбутній об'єкт нерухомості - кв.№25
розміщений на 8 поверсі секції 1

Покупець:

Продавець:
ТОВ "СОЛАР ПОЛТАВА"

В.В. ДОБРЕЛЯ

Додаток №2 до Договору купівлі-продажу
 об'єкта нерухомості (перший продаж)
 №ЮТ1А-25/1 від "___" _____ 2025 р.
 (графічне зображення схеми будівельного
 плану МОН)

Графічне зображення схеми будівельного плану МОН - №25

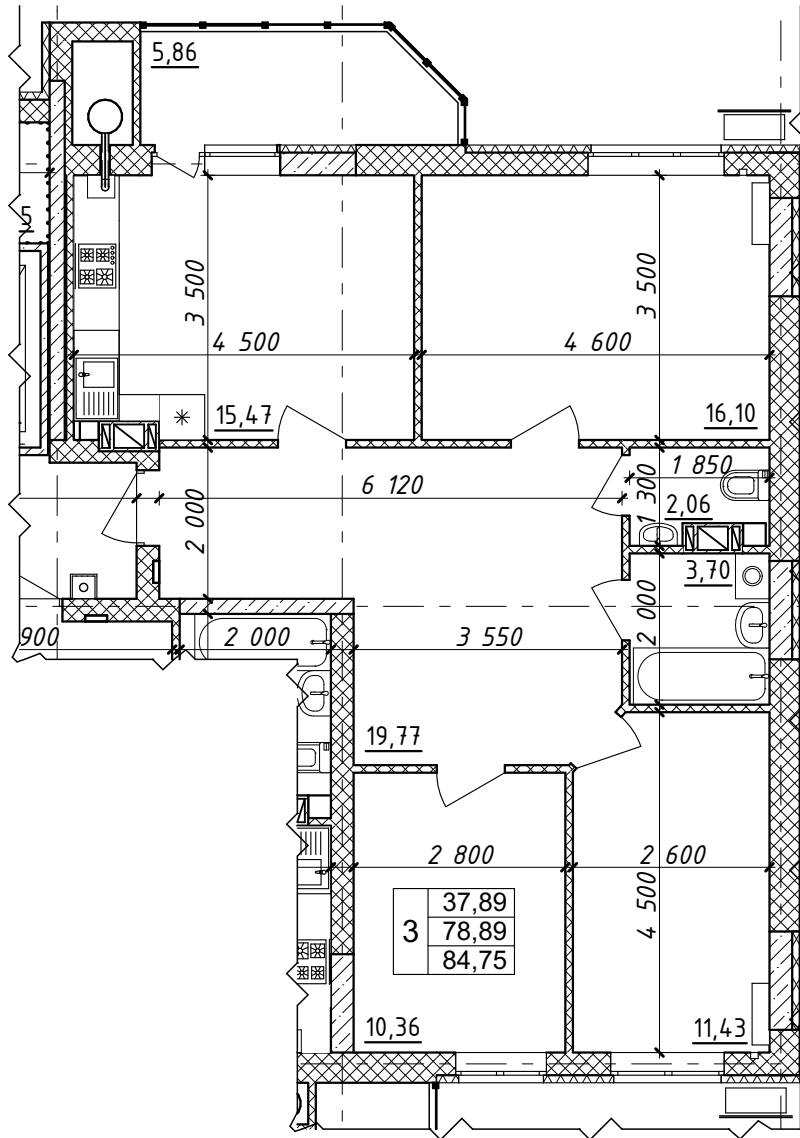

Характеристика квартири:

Передпокій - 19,77 м ²	Житлова площа квартири - 37,89 м ²
Кухня - 15,47 м ²	Загальна площа квартири - 84,75 м ²
Загальна кімната - 16,10 м ²	
Спальня - 11,43 м ²	
Спальня - 10,36 м ²	
С/в - 5,76 м ²	

Покупець:

Продавець:
 ТОВ "СОЛАР ПОЛТАВА"

В.В. ДОБРЕЛЯ

Схема розміщення МОН - №25 на поверсі

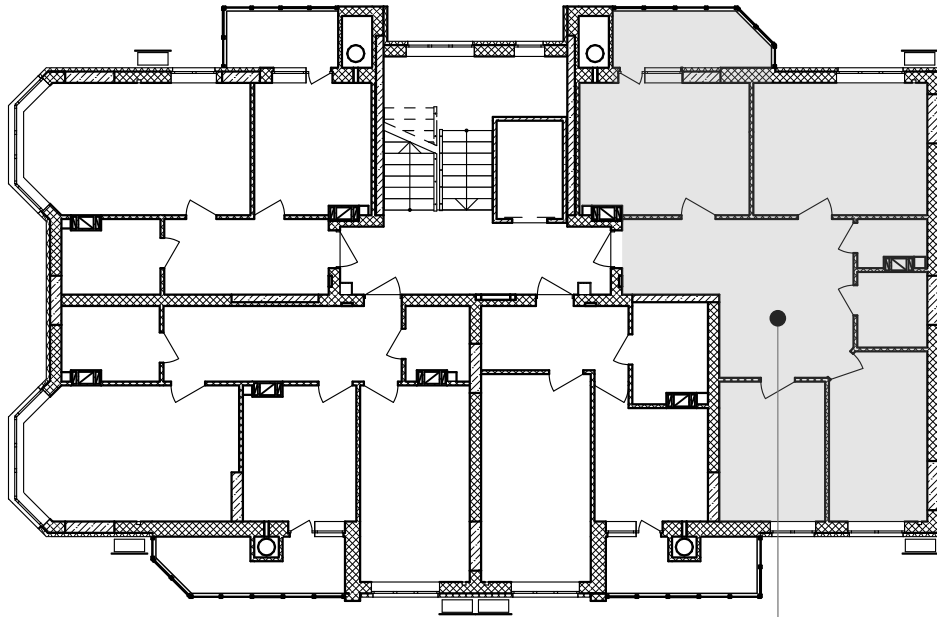

кв. №25
8-й поверх

Покупець:

Продавець:
ТОВ "СОЛАР ПОЛТАВА"

В.В. ДОБРЕЛЯ

Додаток №1 до Договору купівлі-продажу
об'єкта нерухомості (перший продаж)
№ЮТ1А-22/1 від "___" _____ 2025 р.
(графічне зображення розташування
неподільного об'єкта незавершеного
будівництва на генеральному плані об'єкта
будівництва)

Генеральний план

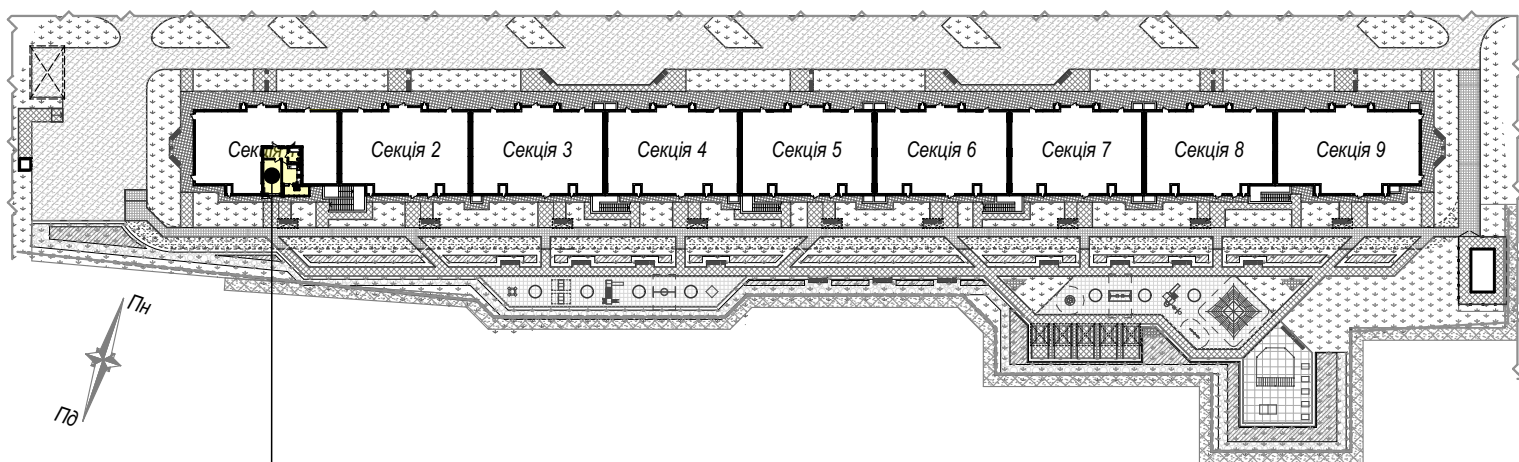

майбутній об'єкт нерухомості - кв.№22
розміщений на 7 поверсі секції 1

Покупець:

Продавець:
ТОВ "СОЛАР ПОЛТАВА"

В.В. ДОБРЕЛЯ

Додаток №2 до Договору купівлі-продажу
об'єкта нерухомості (перший продаж)
№ЮТ1А-22/1 від "___" _____ 2025 р.
(графічне зображення схеми будівельного
плану МОН)

Графічне зображення схеми будівельного плану МОН - №22

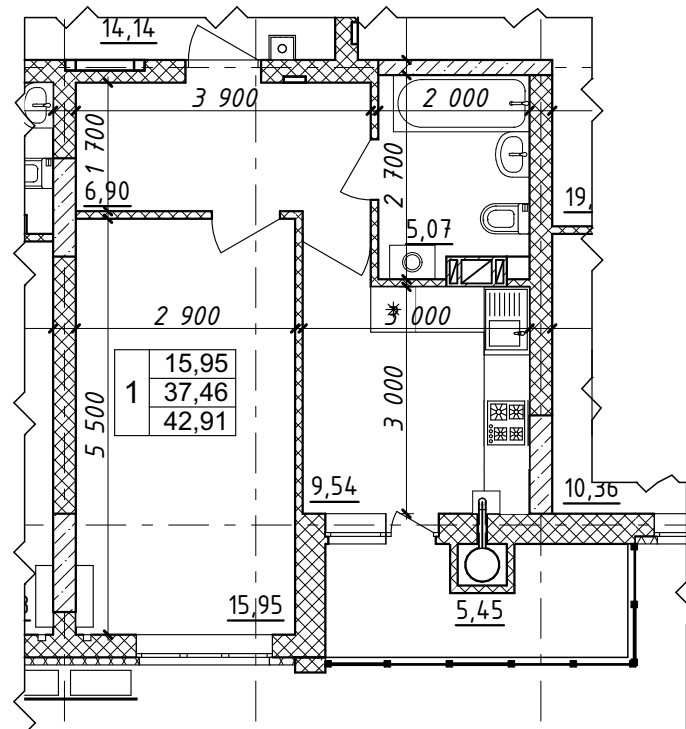

Характеристика квартири:

Передпокій - 6,90 м²

Кухня - 9,54 м²

Загальна кімната - 15,95 м²

С/в - 5,07 м²

Житлова площа

квартири - 15,95 м²

Загальна площа

квартири - 42,91 м²

Покупець:

Продавець:

ТОВ "СОЛАР ПОЛТАВА"

В.В. ДОБРЕЛЯ

Схема розміщення МОН - №22 на поверсі

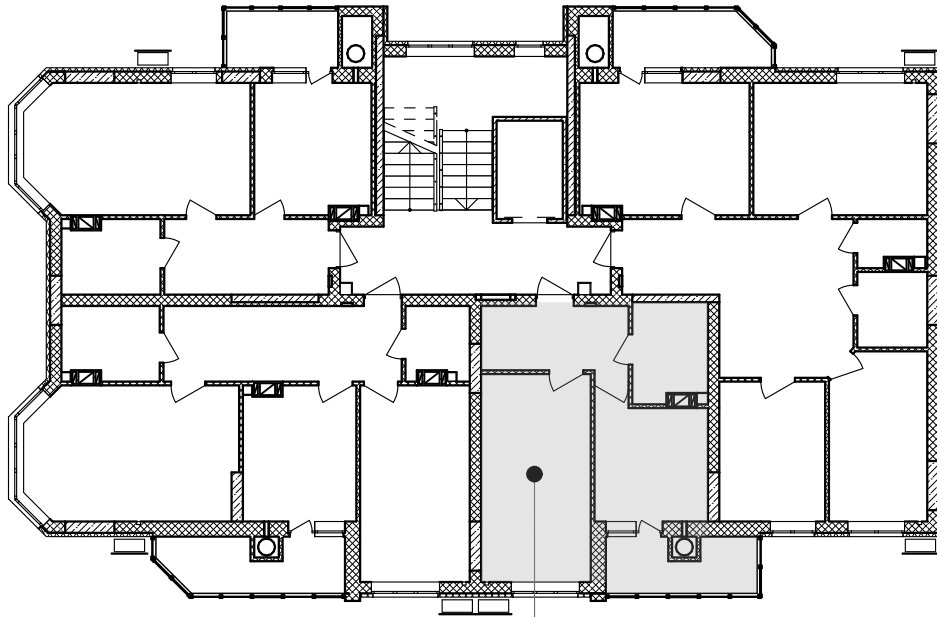

кв. №22
7-й поверх

Покупець:

Продавець:
ТОВ "СОЛАР ПОЛТАВА"

В.В. ДОБРЕЛЯ

Додаток №1 до Договору купівлі-продажу
об'єкта нерухомості (перший продаж)
№ЮТ1А-23/1 від "___" _____ 2025 р.
(графічне зображення розташування
неподільного об'єкта незавершеного
будівництва на генеральному плані об'єкта
будівництва)

Генеральний план

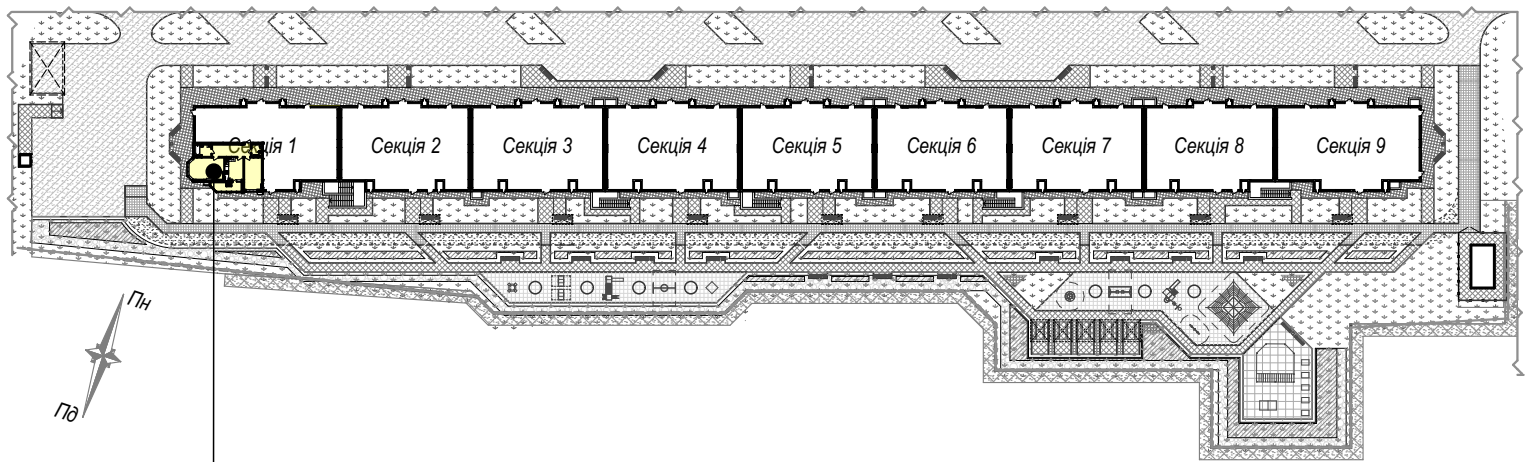

майбутній об'єкт нерухомості - кв.№23
розміщений на 7 поверсі секції 1

Покупець:

Продавець:
ТОВ "СОЛАР ПОЛТАВА"

В.В. ДОБРЕЛЯ

Додаток №2 до Договору купівлі-продажу
об'єкта нерухомості (перший продаж)
№ЮТ1А-23/1 від "___" _____ 2025 р.
(графічне зображення схеми будівельного
плану МОН)

Графічне зображення схеми будівельного плану МОН - №23

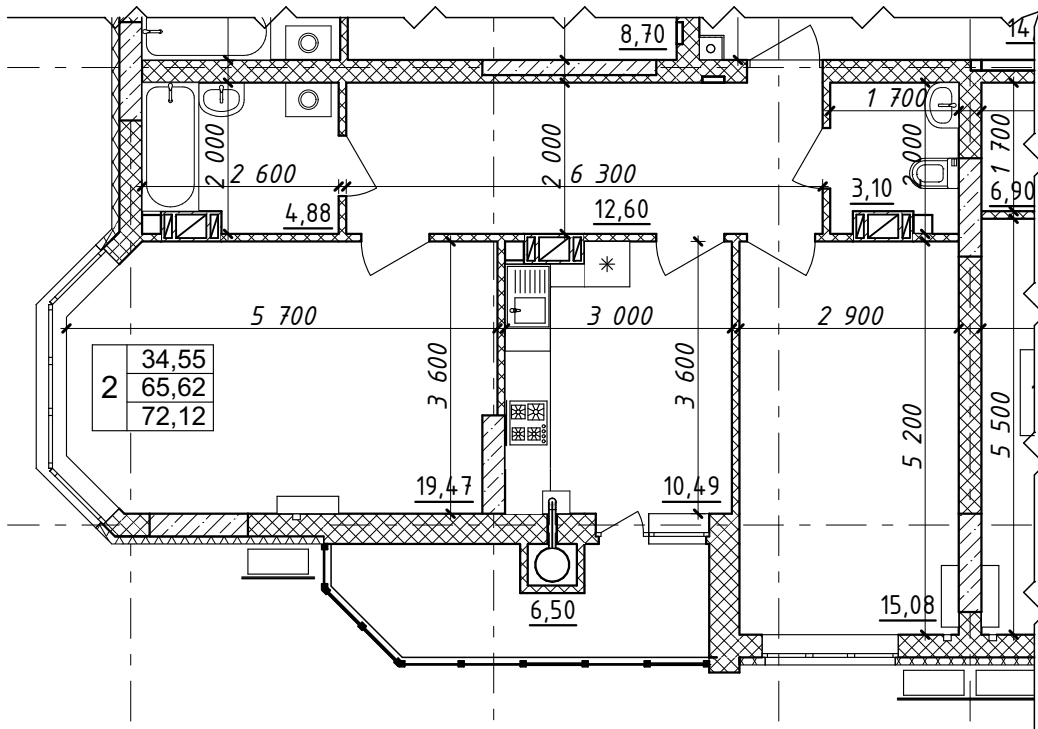

Характеристика квартири:

Передпокій - 12,60 м ²	Житлова площа квартири - 34,55 м ²
Кухня - 10,49 м ²	Загальна площа квартири - 72,12 м ²
Загальна кімната - 19,47 м ²	
Спальня - 15,08 м ²	
С/в - 7,98 м ²	

Покупець:

Продавець:
ТОВ "СОЛАР ПОЛТАВА"

В.В. ДОБРЕЛЯ

Схема розміщення МОН - №23 на поверсі

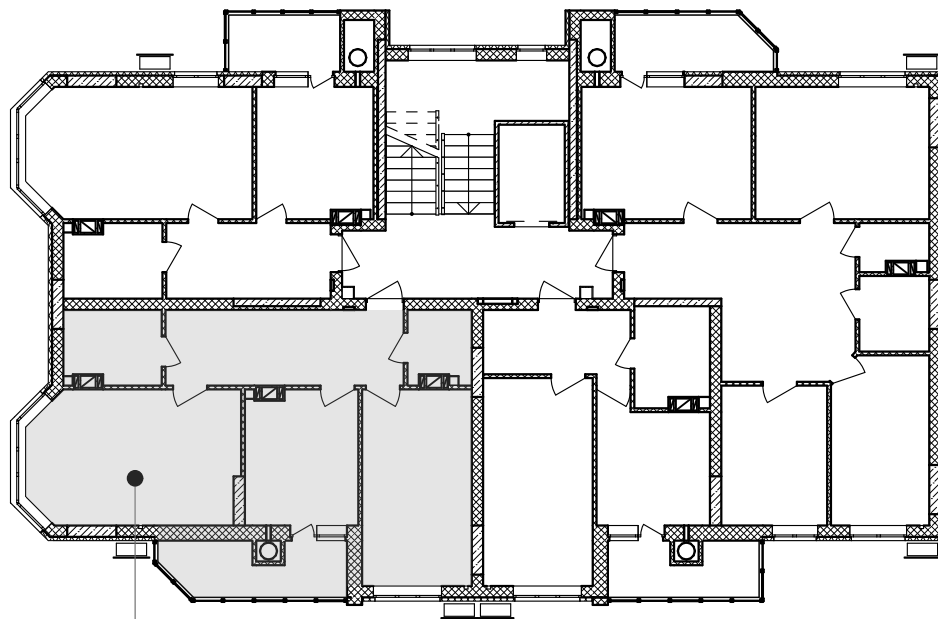

кв.№23
7-й поверх

Покупець:

Продавець:
ТОВ "СОЛАР ПОЛТАВА"

В.В. ДОБРЕЛЯ

Додаток №1 до Договору купівлі-продажу
об'єкта нерухомості (перший продаж)
№ЮТ1А-1/1 від "___" _____ 2025 р.
(графічне зображення розташування
неподільного об'єкта незавершеного
будівництва на генеральному плані об'єкта
будівництва)

Генеральний план

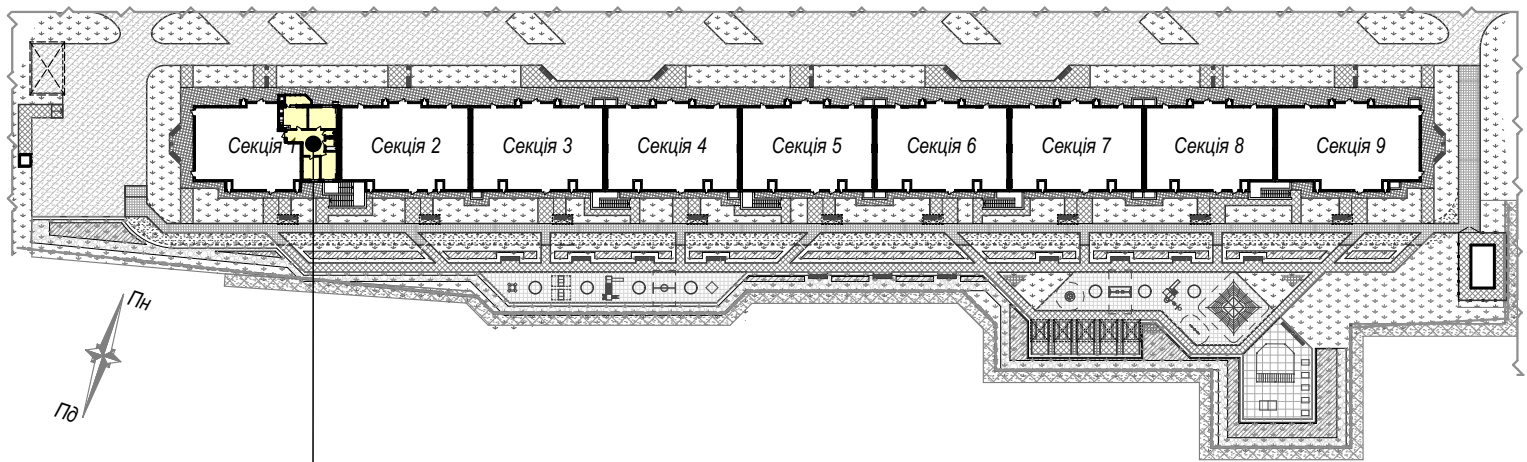

майбутній об'єкт нерухомості - кв.№1
розміщений на 2 поверсі секції 1

Покупець:

Продавець:
ТОВ "СОЛАР ПОЛТАВА"

В.В. ДОБРЕЛЯ

Додаток №2 до Договору купівлі-продажу
об'єкта нерухомості (перший продаж)
№ЮТ1А-1/1 від "___" _____ 2025 р.
(графічне зображення схеми будівельного
плану МОН)

Графічне зображення схеми будівельного плану МОН - №1

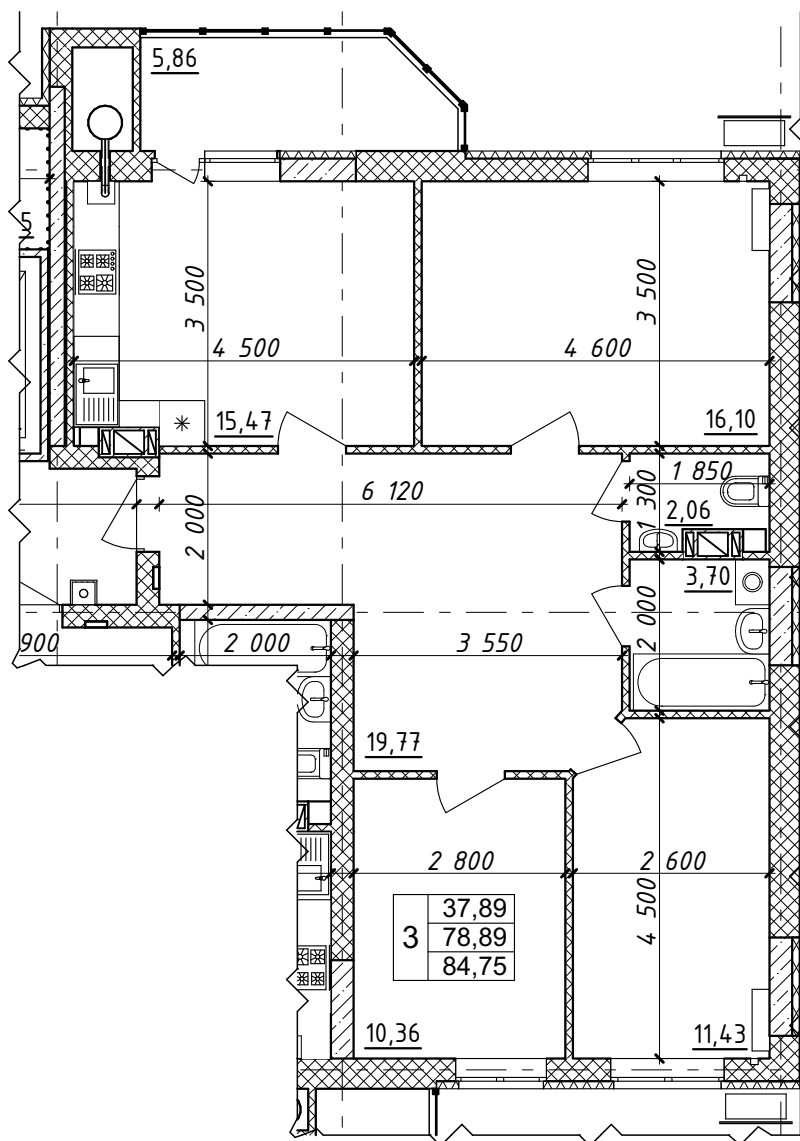

Характеристика квартири:

Передпокій - 19,77 м ²	Житлова площа квартири - 37,89 м ²
Кухня - 15,47 м ²	Загальна площа квартири - 84,75 м ²
Загальна кімната - 16,10 м ²	
Спальня - 11,43 м ²	
Спальня - 10,36 м ²	
С/в - 5,76 м ²	

Покупець:

Продавець:
ТОВ "СОЛАР ПОЛТАВА"

В.В. ДОБРЕЛЯ

Схема розміщення МОН - №1 на поверсі

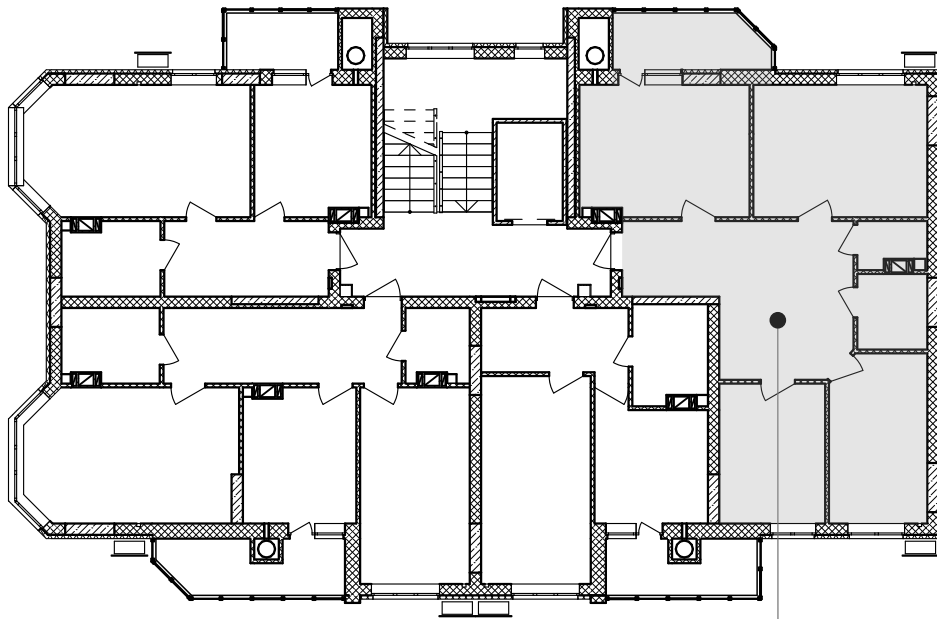

кв. №1
2-й поверх

Покупець:

Продавець:
ТОВ "СОЛАР ПОЛТАВА"

В.В. ДОБРЕЛЯ

Додаток №1 до Договору купівлі-продажу
об'єкта нерухомості (перший продаж)
№ЮТ1А-2/1 від "___" _____ 2025 р.
(графічне зображення розташування
неподільного об'єкта незавершеного
будівництва на генеральному плані об'єкта
будівництва)

Генеральний план

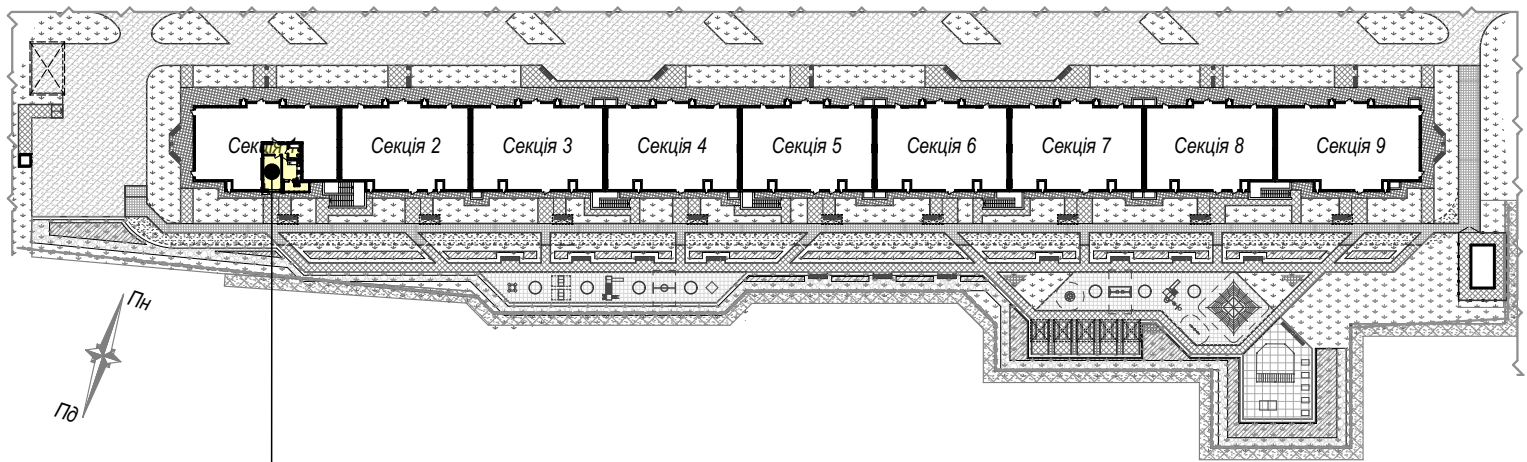

майбутній об'єкт нерухомості - кв.№2
розміщений на 2 поверсі секції 1

Покупець:

Продавець:
ТОВ "СОЛАР ПОЛТАВА"

В.В. ДОБРЕЛЯ

Додаток №2 до Договору купівлі-продажу
об'єкта нерухомості (перший продаж)
№ЮТ1А-2/1 від "___" _____ 2025 р.
(графічне зображення схеми будівельного
плану МОН)

Графічне зображення схеми будівельного плану МОН - №2

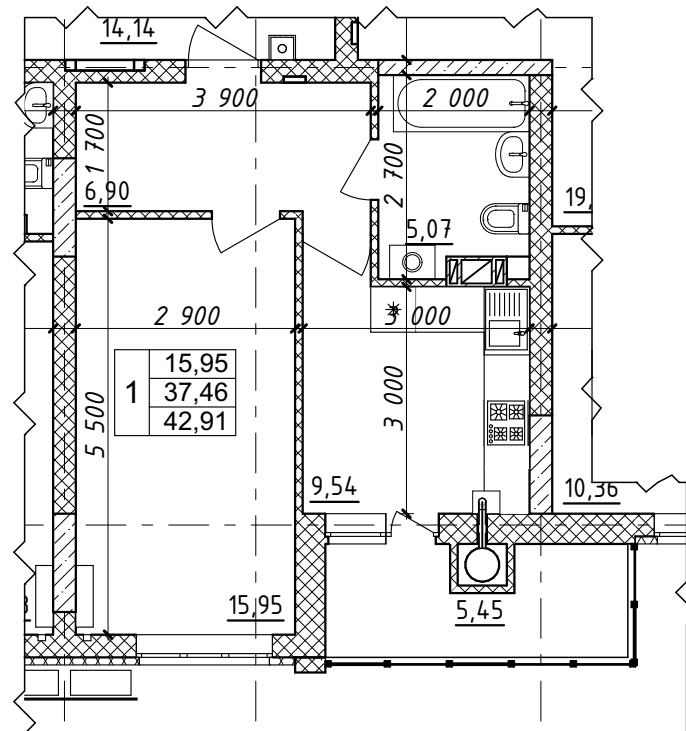

Характеристика квартири:

Передпокій - 6,90 м²

Кухня - 9,54 м²

Загальна кімната - 15,95 м²

С/в - 5,07 м²

Житлова площа

квартири - 15,95 м²

Загальна площа

квартири - 42,91 м²

Покупець:

Продавець:

ТОВ "СОЛАР ПОЛТАВА"

В.В. ДОБРЕЛЯ

Схема розміщення МОН - №2 на поверсі

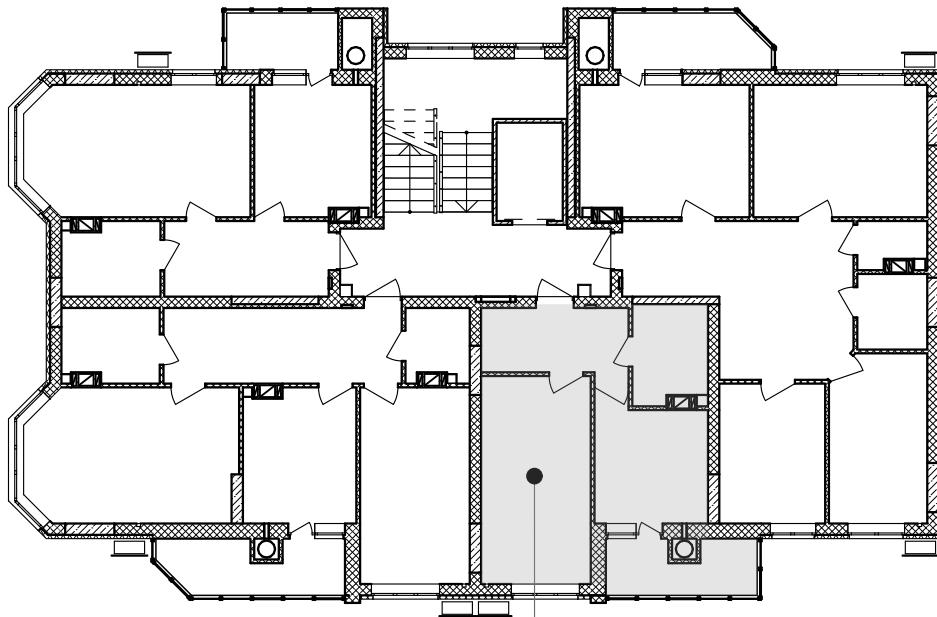

кв. №2
2-й поверх

Покупець:

Продавець:
ТОВ "СОЛАР ПОЛТАВА"

В.В. ДОБРЕЛЯ

Додаток №1 до Договору купівлі-продажу
об'єкта нерухомості (перший продаж)
№ЮТ1А-3/1 від "___" _____ 2025 р.
(графічне зображення розташування
неподільного об'єкта незавершеного
будівництва на генеральному плані об'єкта
будівництва)

Генеральний план

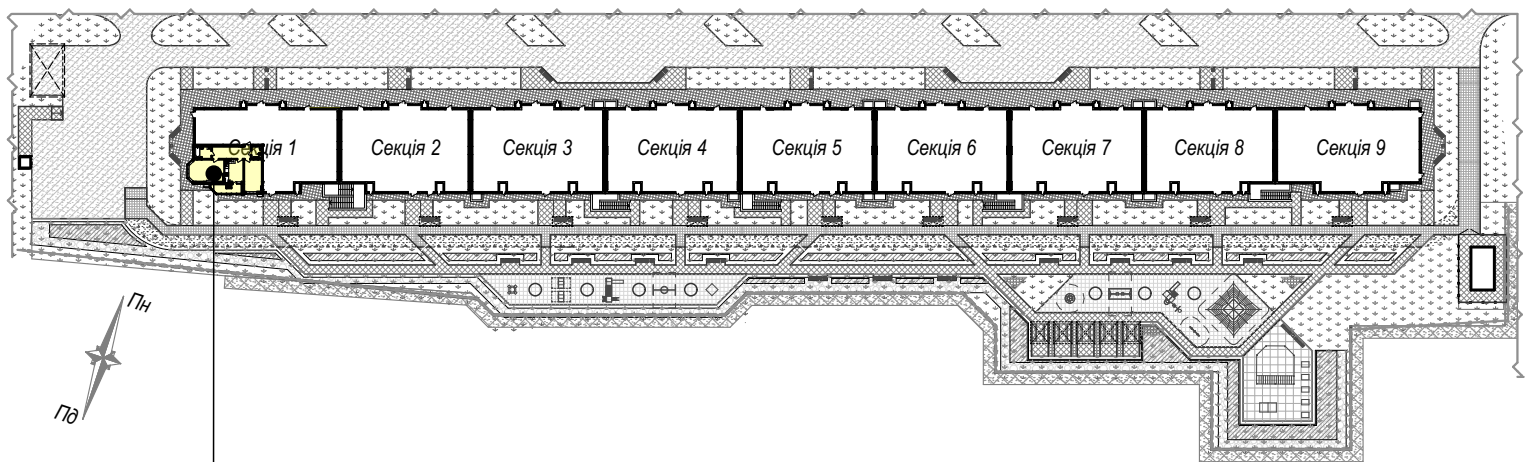

майбутній об'єкт нерухомості - кв.№3
розміщений на 2 поверсі секції 1

Покупець:

Продавець:
ТОВ "СОЛАР ПОЛТАВА"

В.В. ДОБРЕЛЯ

Додаток №2 до Договору купівлі-продажу
об'єкта нерухомості (перший продаж)
№ЮТ1А-3/1 від "___" _____ 2025 р.
(графічне зображення схеми будівельного
плану МОН)

Графічне зображення схеми будівельного плану МОН - №3

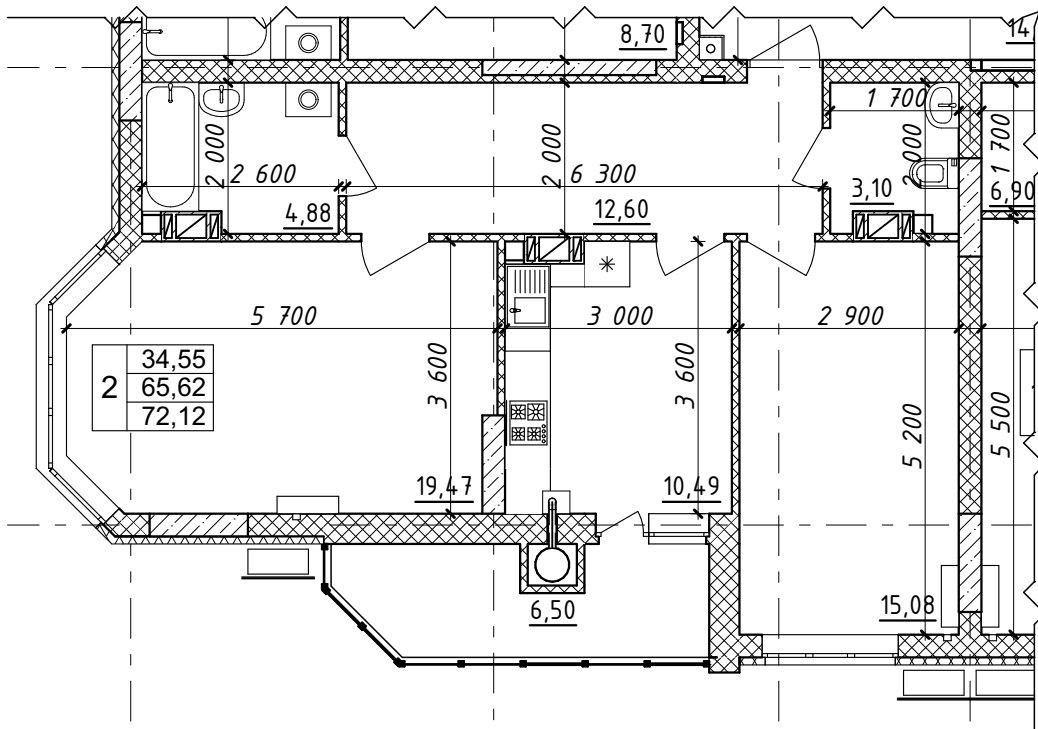

Характеристика квартири:

Передпокій - 12,60 м ²	Житлова площа квартири - 34,55 м ²
Кухня - 10,49 м ²	Загальна площа квартири - 72,12 м ²
Загальна кімната - 19,47 м ²	
Спальня - 15,08 м ²	
С/в - 7,98 м ²	

Покупець:

Продавець:
ТОВ "СОЛАР ПОЛТАВА"

В.В. ДОБРЕЛЯ

Схема розміщення МОН - №3 на поверсі

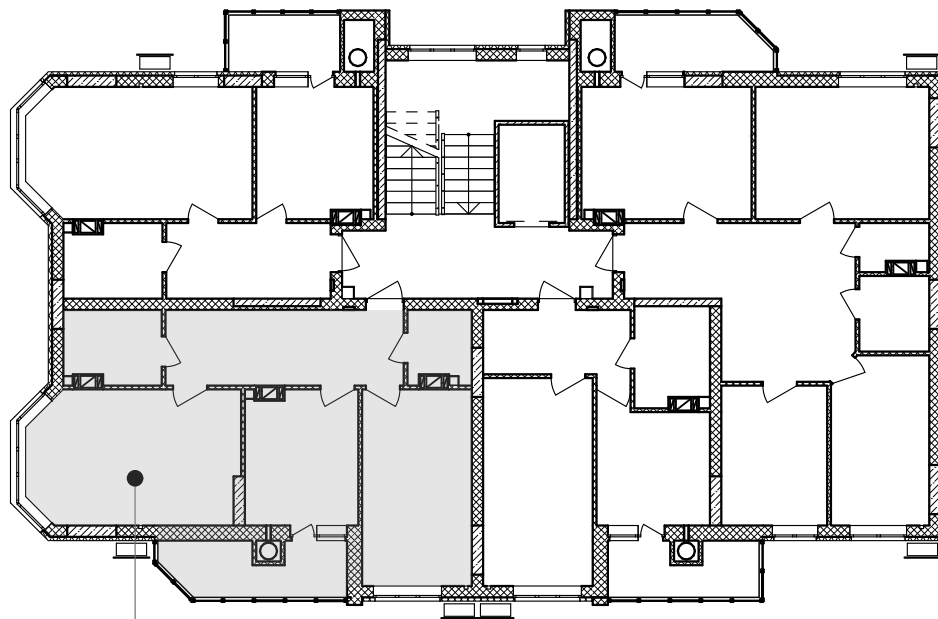

кв.№3
2-й поверх

Покупець:

Продавець:
ТОВ "СОЛАР ПОЛТАВА"

В.В. ДОБРЕЛЯ

Додаток №1 до Договору купівлі-продажу
об'єкта нерухомості (перший продаж)
№ЮТ1А-4/1 від "___" _____ 2025 р.
(графічне зображення розташування
неподільного об'єкта незавершеного
будівництва на генеральному плані об'єкта
будівництва)

Генеральний план

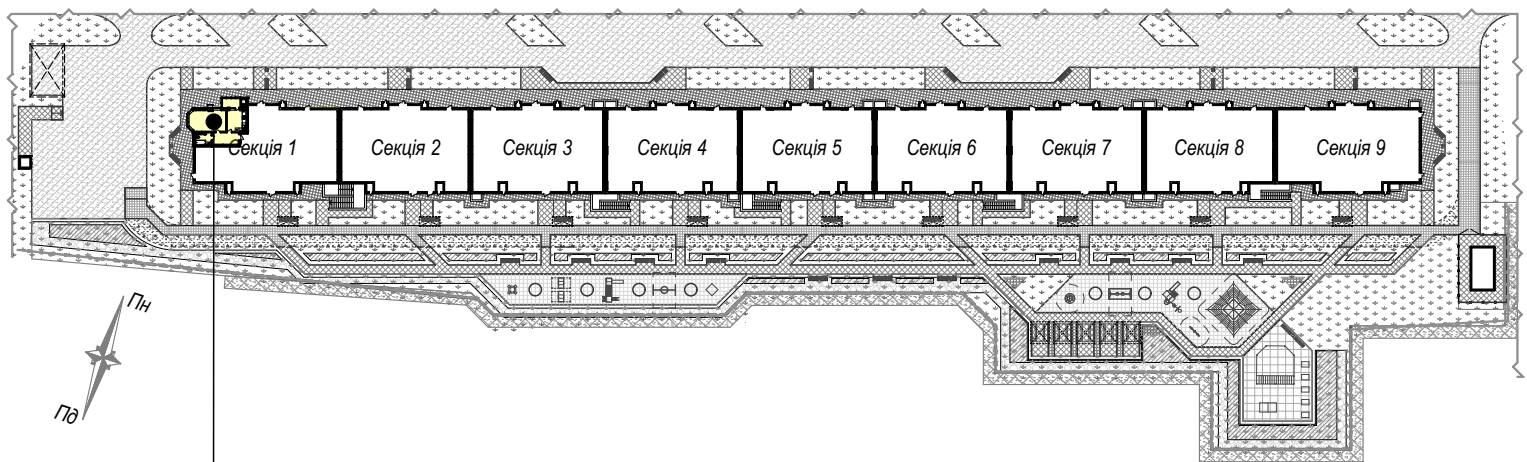

майбутній об'єкт нерухомості - кв.№4
розміщений на 2 поверсі секції 1

Покупець:

Продавець:
ТОВ "СОЛАР ПОЛТАВА"

В.В. ДОБРЕЛЯ

Додаток №2 до Договору купівлі-продажу
об'єкта нерухомості (перший продаж)
№ЮТ1А-4/1 від "___" _____ 2025 р.
(графічне зображення схеми будівельного
плану МОН)

Графічне зображення схеми будівельного плану МОН - №4

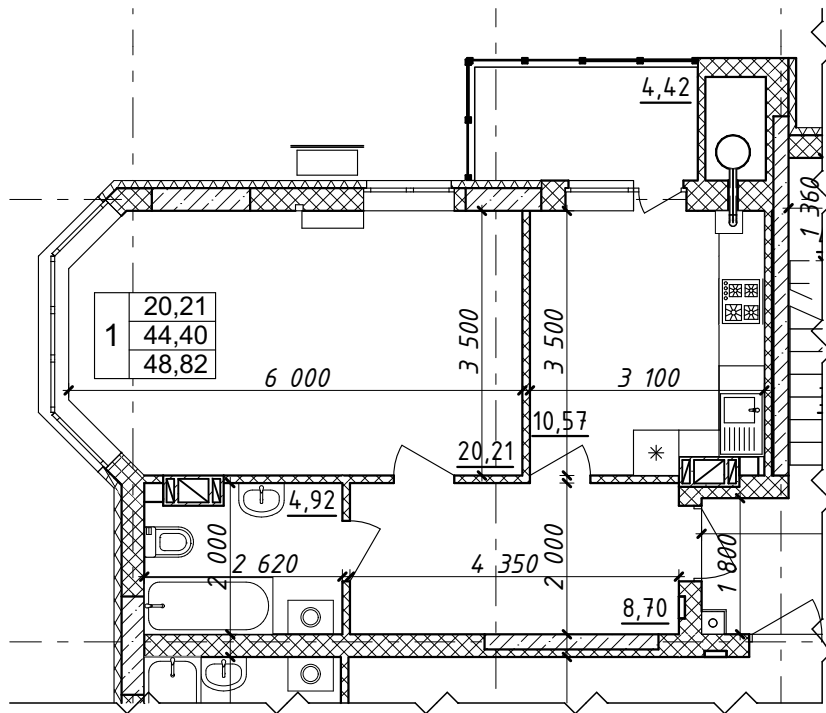

Характеристика квартири:

Передпокій - 8,70 м ²	Житлова площа квартири - 20,21 м ²
Кухня - 10,57 м ²	Загальна площа квартири - 48,82 м ²
Загальна кімната - 20,21 м ²	
С/в - 4,92 м ²	

Покупець:

Продавець:
ТОВ "СОЛАР ПОЛТАВА"

В.В. ДОБРЕЛЯ

Схема розміщення МОН - №4 на поверсі

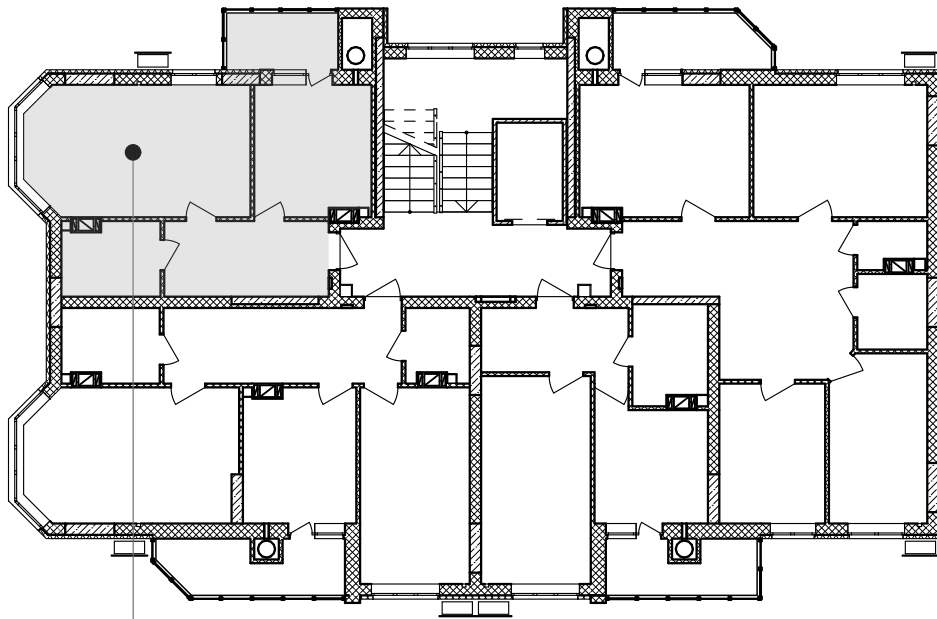

кв.№4
2-й поверх

Покупець:

Продавець:
ТОВ "СОЛАР ПОЛТАВА"

В.В. ДОБРЕЛЯ

Додаток №1 до Договору купівлі-продажу
об'єкта нерухомості (перший продаж)
№ЮТ1А-5/1 від "___" _____ 2025 р.
(графічне зображення розташування
неподільного об'єкта незавершеного
будівництва на генеральному плані об'єкта
будівництва)

Генеральний план

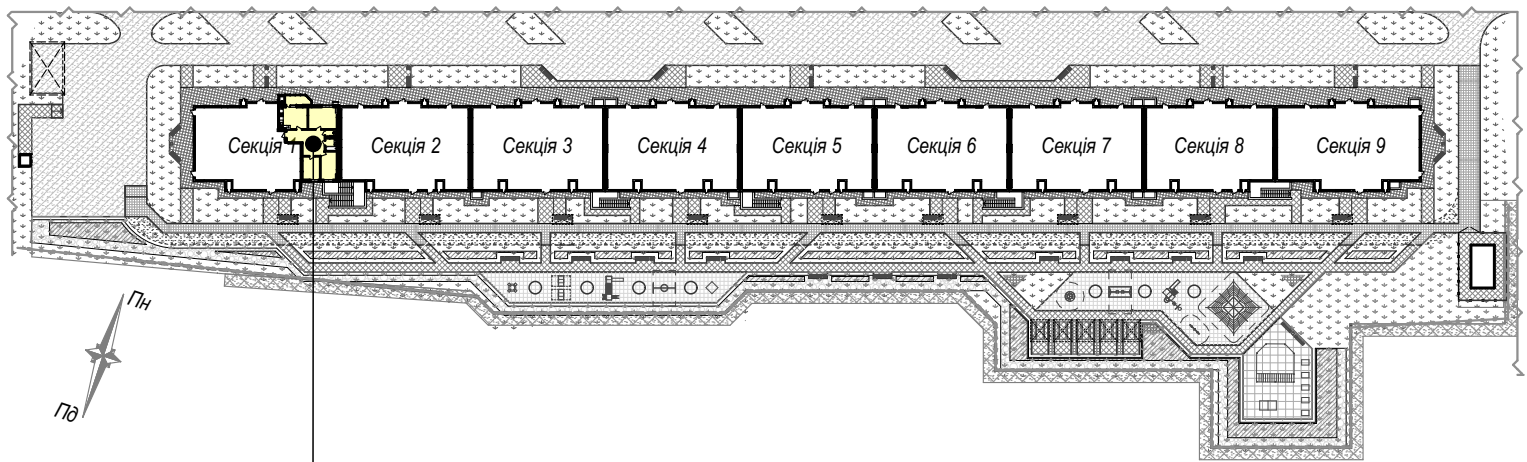

майбутній об'єкт нерухомості - кв.№5
розміщений на 3 поверсі секції 1

Покупець:

Продавець:
ТОВ "СОЛАР ПОЛТАВА"

В.В. ДОБРЕЛЯ

Додаток №2 до Договору купівлі-продажу
 об'єкта нерухомості (перший продаж)
 №ЮТ1А-5/1 від "___" _____ 2025 р.
 (графічне зображення схеми будівельного
 плану МОН)

Графічне зображення схеми будівельного плану МОН - №5

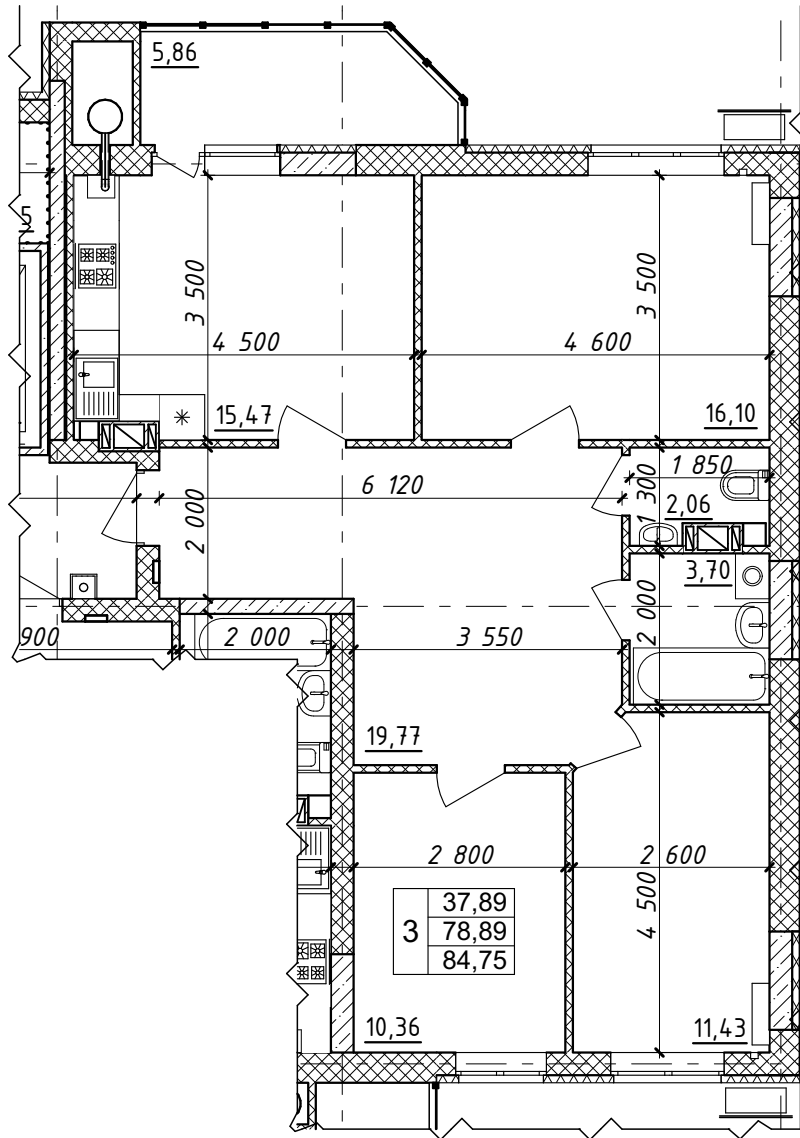

Характеристика квартири:

Передпокій - 19,77 м ²	Житлова площа квартири - 37,89 м ²
Кухня - 15,47 м ²	Загальна площа квартири - 84,75 м ²
Загальна кімната - 16,10 м ²	
Спальня - 11,43 м ²	
Спальня - 10,36 м ²	
С/в - 5,76 м ²	

Покупець:

Продавець:
 ТОВ "СОЛАР ПОЛТАВА"

В.В. ДОБРЕЛЯ

Схема розміщення МОН - №5 на поверсі

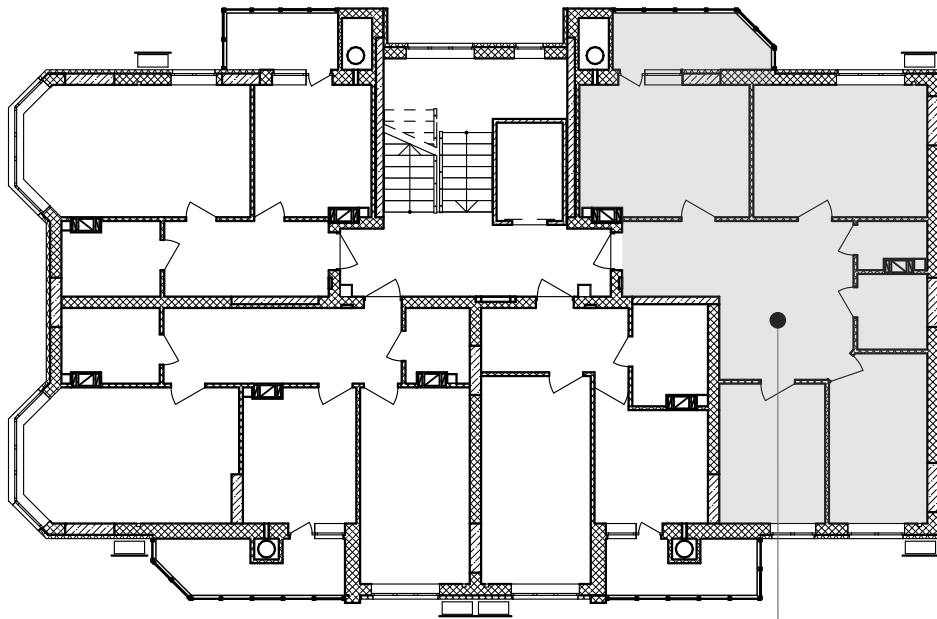

кв. №5
3-й поверх

Покупець:

Продавець:
ТОВ "СОЛАР ПОЛТАВА"

В.В. ДОБРЕЛЯ

Додаток №1 до Договору купівлі-продажу
об'єкта нерухомості (перший продаж)
№ЮТ1А-6/1 від "___" _____ 2025 р.
(графічне зображення розташування
неподільного об'єкта незавершеного
будівництва на генеральному плані об'єкта
будівництва)

Генеральний план

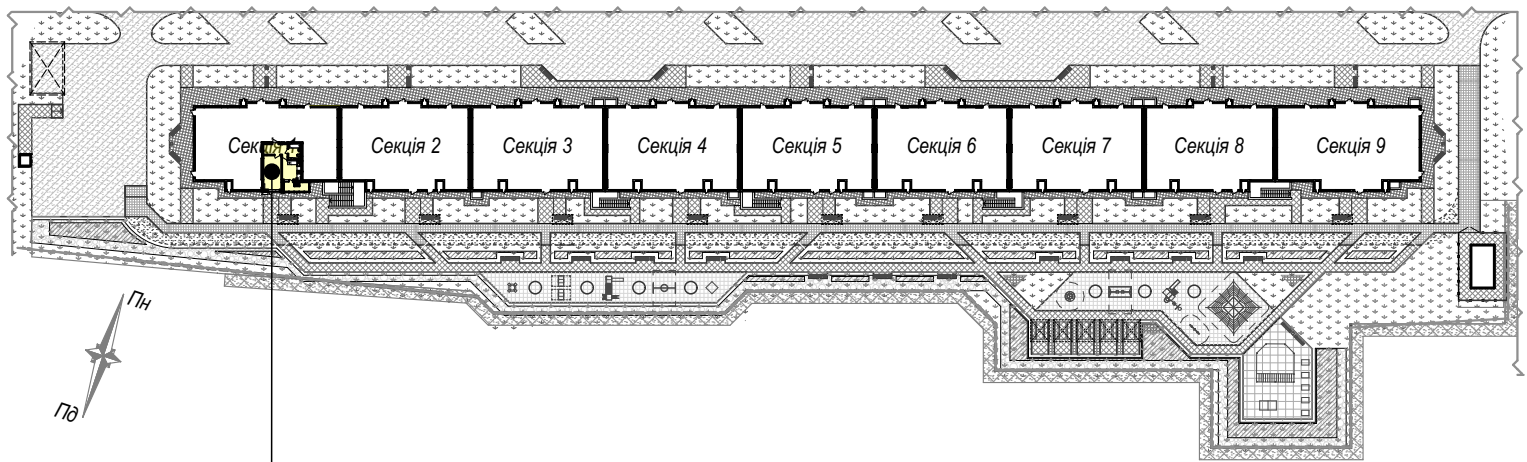

майбутній об'єкт нерухомості - кв.№6
розміщений на 3 поверсі секції 1

Покупець:

Продавець:
ТОВ "СОЛАР ПОЛТАВА"

В.В. ДОБРЕЛЯ

Додаток №2 до Договору купівлі-продажу
об'єкта нерухомості (перший продаж)
№ЮТ1А-6/1 від "___" _____ 2025 р.
(графічне зображення схеми будівельного
плану МОН)

Графічне зображення схеми будівельного плану МОН - №6

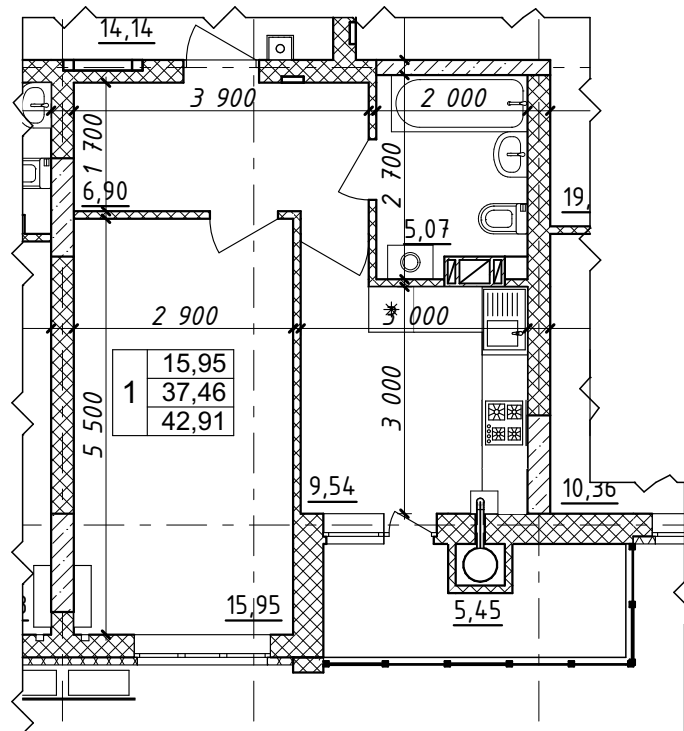

Характеристика квартири:

Передпокій - 6,90 м²

Кухня - 9,54 м²

Загальна кімната - 15,95 м²

С/в - 5,07 м²

Житлова площа

квартири - 15,95 м²

Загальна площа

квартири - 42,91 м²

Покупець:

Продавець:

ТОВ "СОЛАР ПОЛТАВА"

В.В. ДОБРЕЛЯ

Схема розміщення МОН - №6 на поверсі

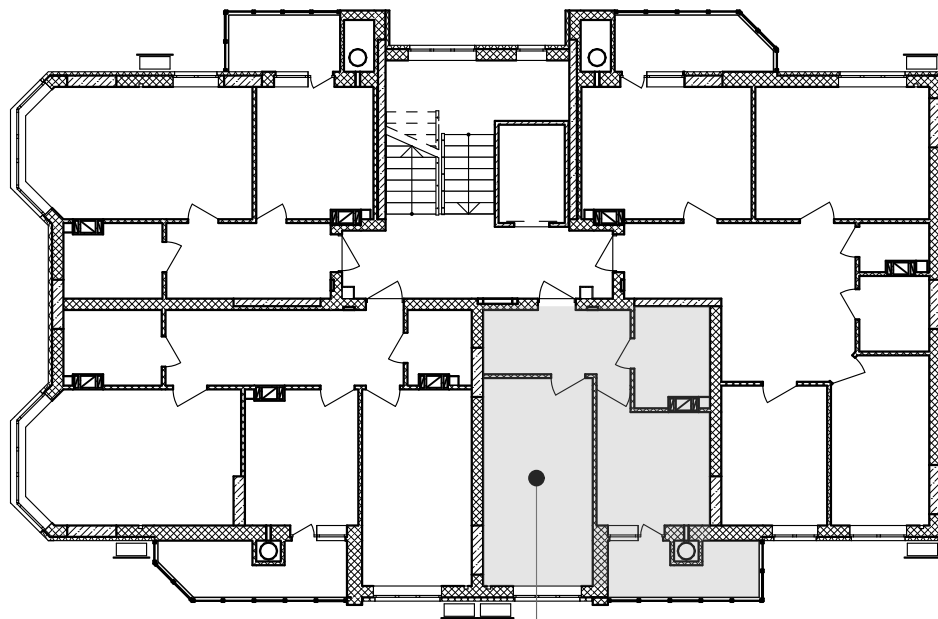

кв. №6
3-й поверх

Покупець:

Продавець:
ТОВ "СОЛАР ПОЛТАВА"

В.В. ДОБРЕЛЯ

Додаток №1 до Договору купівлі-продажу
об'єкта нерухомості (перший продаж)
№ЮТ1А-7/1 від "___" _____ 2025 р.
(графічне зображення розташування
неподільного об'єкта незавершеного
будівництва на генеральному плані об'єкта
будівництва)

Генеральний план

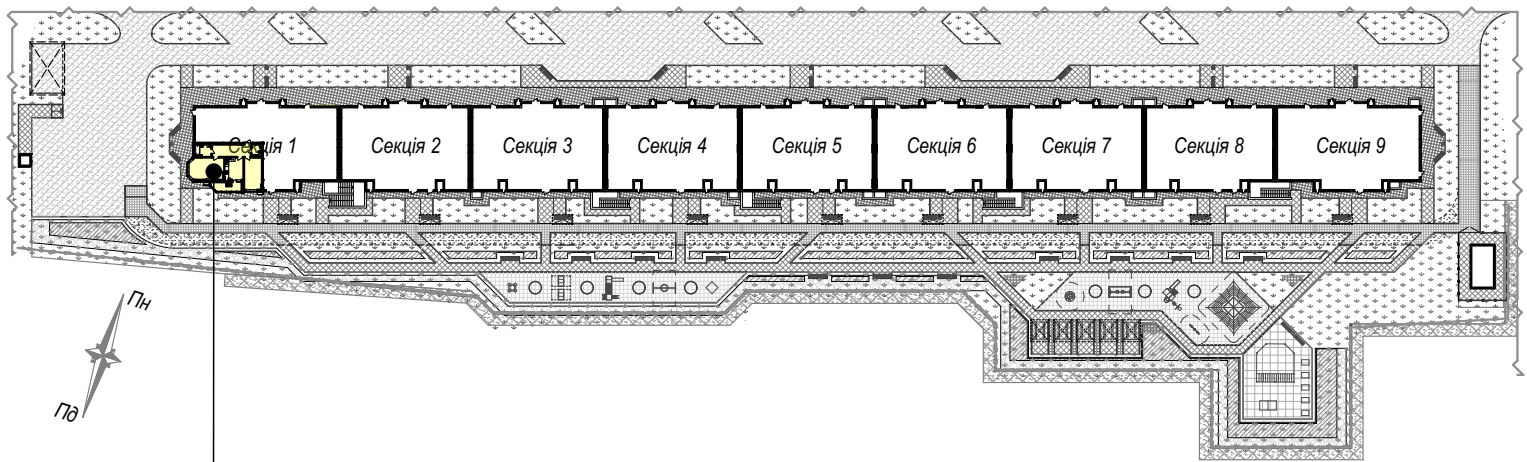

майбутній об'єкт нерухомості - кв.№7
розміщений на 3 поверсі секції 1

Покупець:

Продавець:
ТОВ "СОЛАР ПОЛТАВА"

В.В. ДОБРЕЛЯ

Додаток №2 до Договору купівлі-продажу
об'єкта нерухомості (перший продаж)
№ЮТ1А-7/1 від "___" _____ 2025 р.
(графічне зображення схеми будівельного
плану МОН)

Графічне зображення схеми будівельного плану МОН - №7

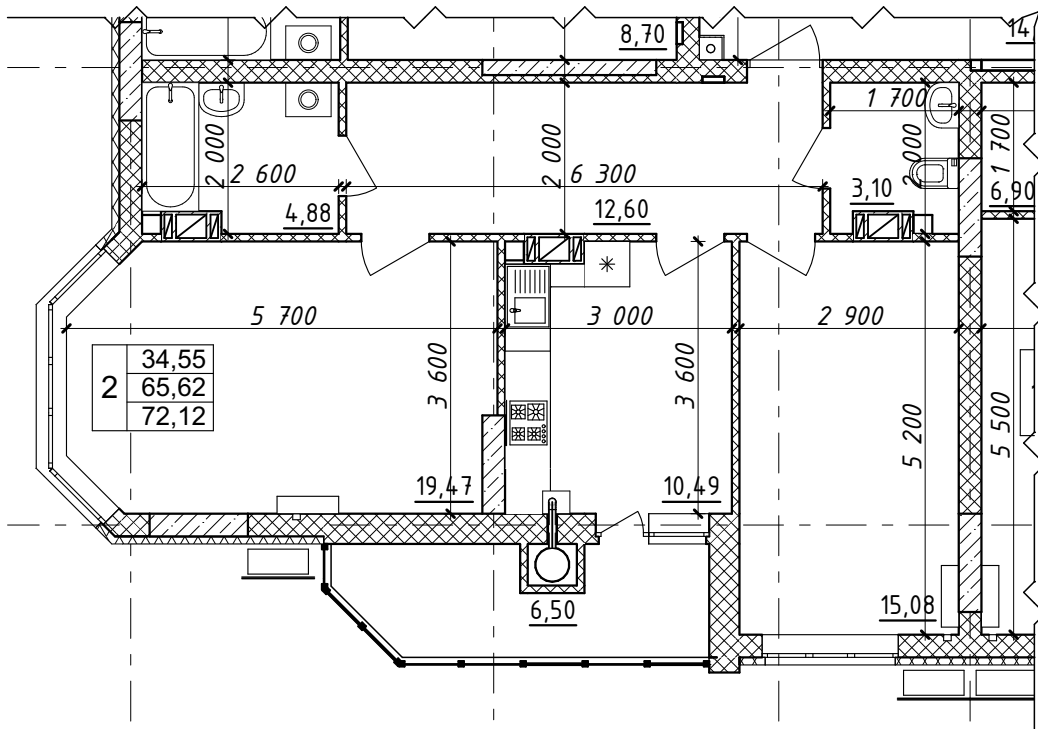

Характеристика квартири:

Передпокій - 12,60 м ²	Житлова площа квартири - 34,55 м ²
Кухня - 10,49 м ²	Загальна площа квартири - 72,12 м ²
Загальна кімната - 19,47 м ²	
Спальня - 15,08 м ²	
С/в - 7,98 м ²	

Покупець:

Продавець:
ТОВ "СОЛАР ПОЛТАВА"

В.В. ДОБРЕЛЯ

Схема розміщення МОН - №7 на поверсі

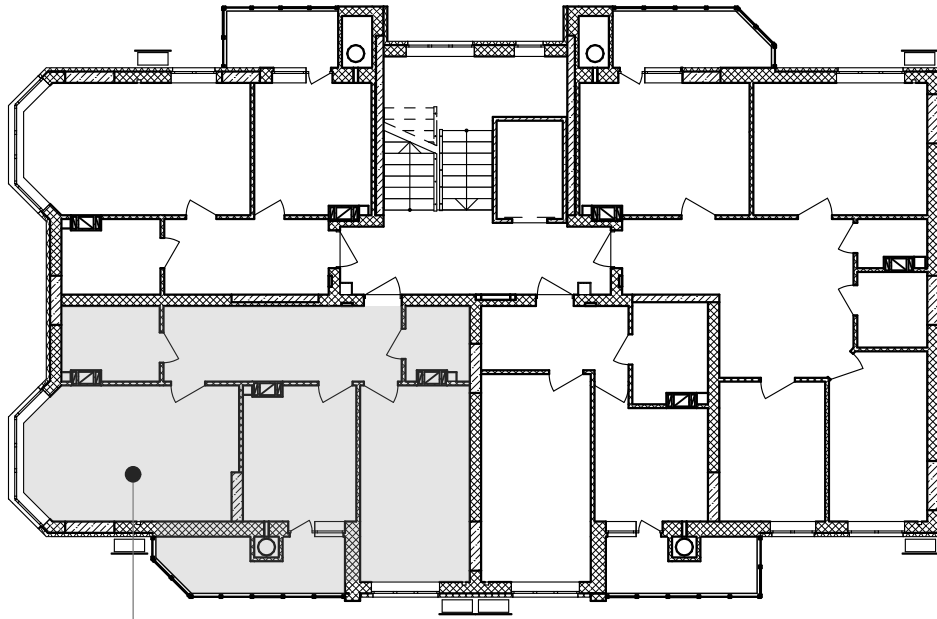

кв.№7
3-й поверх

Покупець:

Продавець:
ТОВ "СОЛАР ПОЛТАВА"

В.В. ДОБРЕЛЯ

Додаток №1 до Договору купівлі-продажу
об'єкта нерухомості (перший продаж)
№ЮТ1А-8/1 від "___" _____ 2025 р.
(графічне зображення розташування
неподільного об'єкта незавершеного
будівництва на генеральному плані об'єкта
будівництва)

Генеральний план

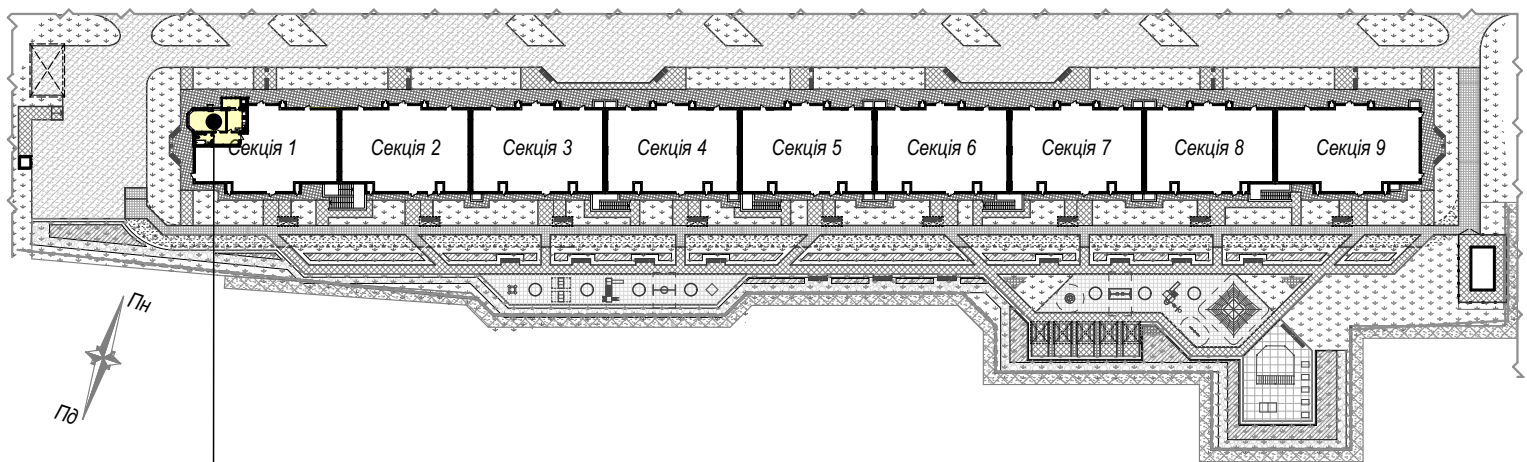

майбутній об'єкт нерухомості - кв.№8
розміщений на 3 поверсі секції 1

Покупець:

Продавець:
ТОВ "СОЛАР ПОЛТАВА"

В.В. ДОБРЕЛЯ

Додаток №2 до Договору купівлі-продажу
об'єкта нерухомості (перший продаж)
№ЮТ1А-8/1 від "___" _____ 2025 р.
(графічне зображення схеми будівельного
плану МОН)

Графічне зображення схеми будівельного плану МОН - №8

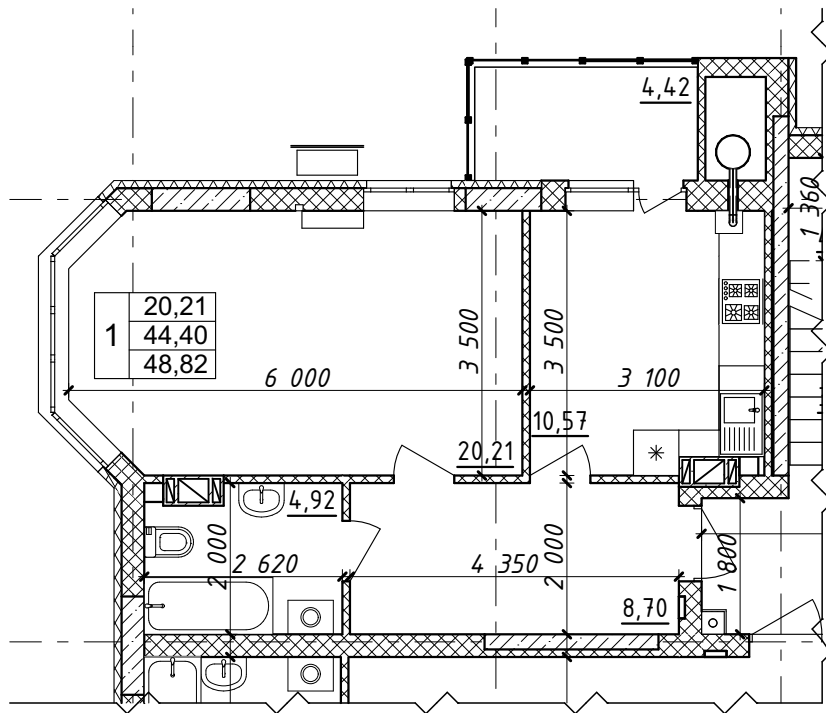

Характеристика квартири:

Передпокій - 8,70 м ²	Житлова площа квартири - 20,21 м ²
Кухня - 10,57 м ²	Загальна площа квартири - 48,82 м ²
Загальна кімната - 20,21 м ²	
С/в - 4,92 м ²	

Покупець:

Продавець:
ТОВ "СОЛАР ПОЛТАВА"

В.В. ДОБРЕЛЯ

Схема розміщення МОН - №8 на поверсі

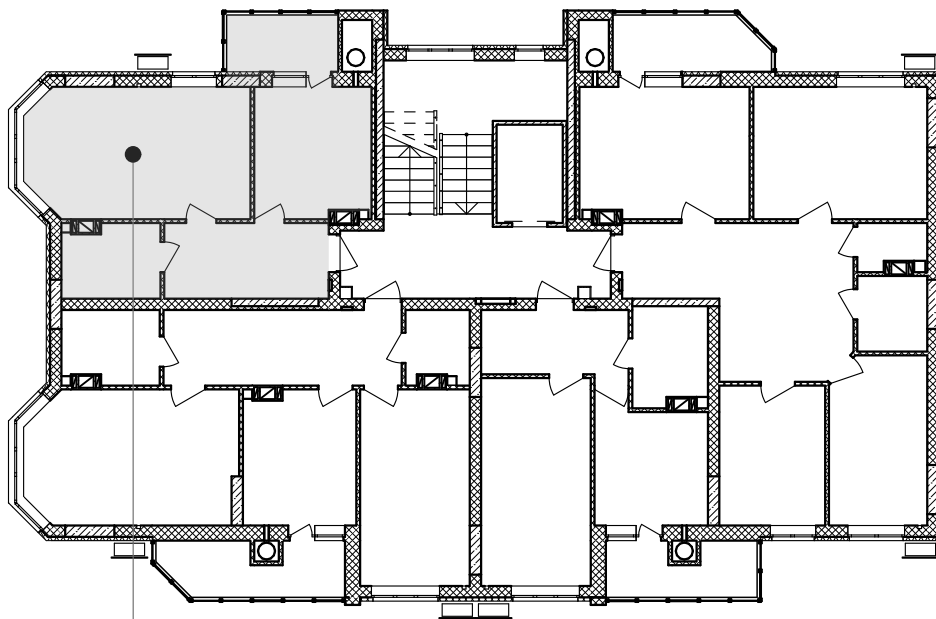

кв. №8
3-й поверх

Покупець:

Продавець:
ТОВ "СОЛАР ПОЛТАВА"

В.В. ДОБРЕЛЯ

Додаток №1 до Договору купівлі-продажу
об'єкта нерухомості (перший продаж)
№ЮТ1А-9/1 від "___" _____ 2025 р.
(графічне зображення розташування
неподільного об'єкта незавершеного
будівництва на генеральному плані об'єкта
будівництва)

Генеральний план

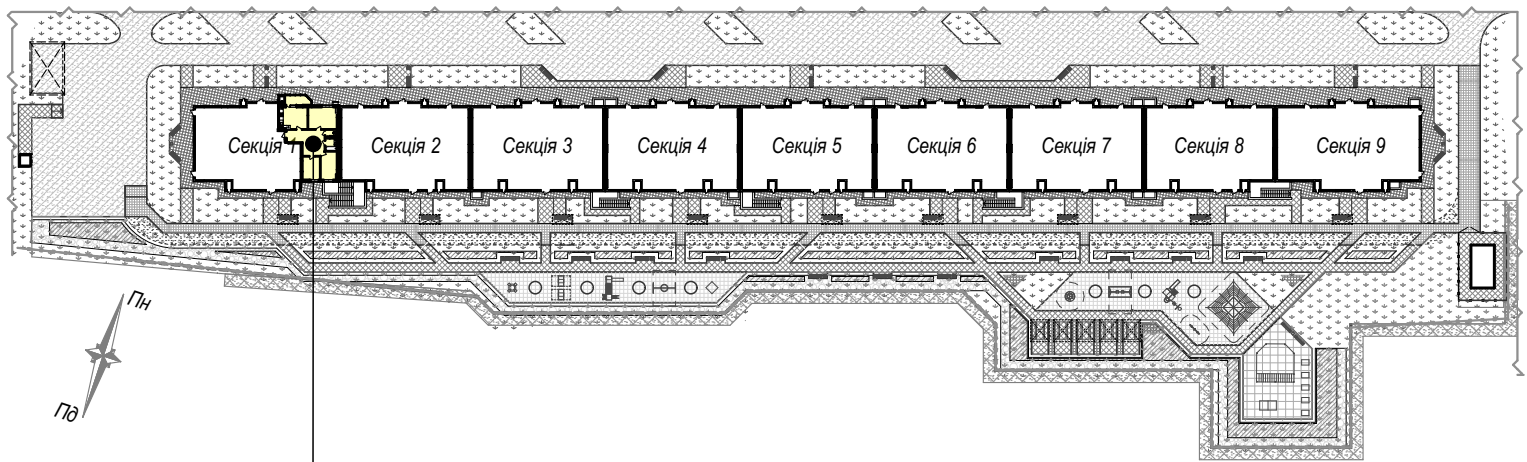

майбутній об'єкт нерухомості - кв.№9
розміщений на 4 поверсі секції 1

Покупець:

Продавець:
ТОВ "СОЛАР ПОЛТАВА"

В.В. ДОБРЕЛЯ

Додаток №2 до Договору купівлі-продажу
 об'єкта нерухомості (перший продаж)
 №ЮТ1А-9/1 від "___" _____ 2025 р.
 (графічне зображення схеми будівельного
 плану МОН)

Графічне зображення схеми будівельного плану МОН - №9

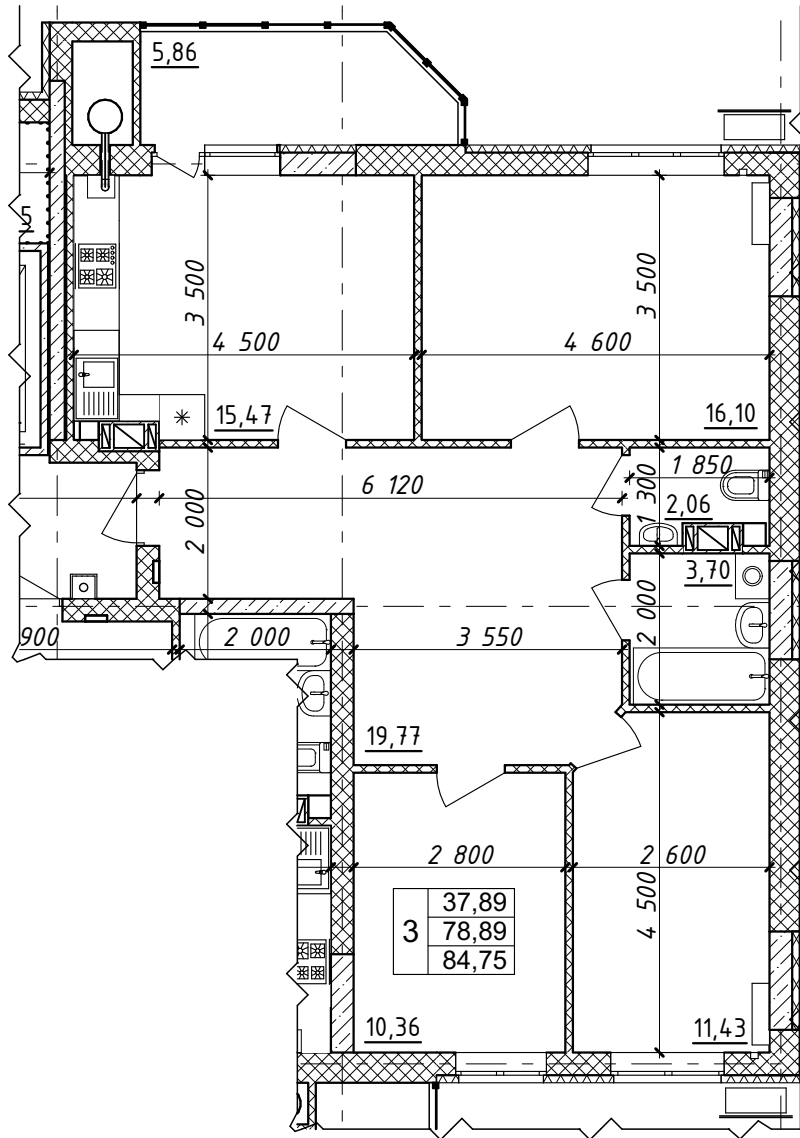

Характеристика квартири:

Передпокій - 19,77 м ²	Житлова площа квартири - 37,89 м ²
Кухня - 15,47 м ²	Загальна площа квартири - 84,75 м ²
Загальна кімната - 16,10 м ²	
Спальня - 11,43 м ²	
Спальня - 10,36 м ²	
С/в - 5,76 м ²	

Покупець:

Продавець:
 ТОВ "СОЛАР ПОЛТАВА"

В.В. ДОБРЕЛЯ

Схема розміщення МОН - №9 на поверсі

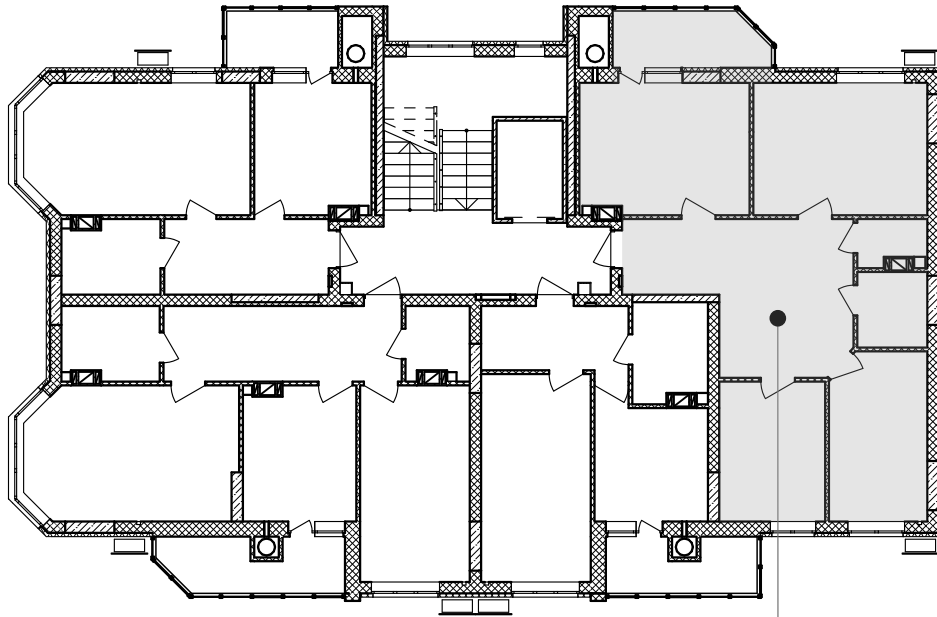

кв. №9
4-й поверх

Покупець:

Продавець:
ТОВ "СОЛАР ПОЛТАВА"

В.В. ДОБРЕЛЯ

Додаток №1 до Договору купівлі-продажу
об'єкта нерухомості (перший продаж)
№ЮТ1А-10/1 від "___" _____ 2025 р.
(графічне зображення розташування
неподільного об'єкта незавершеного
будівництва на генеральному плані об'єкта
будівництва)

Генеральний план

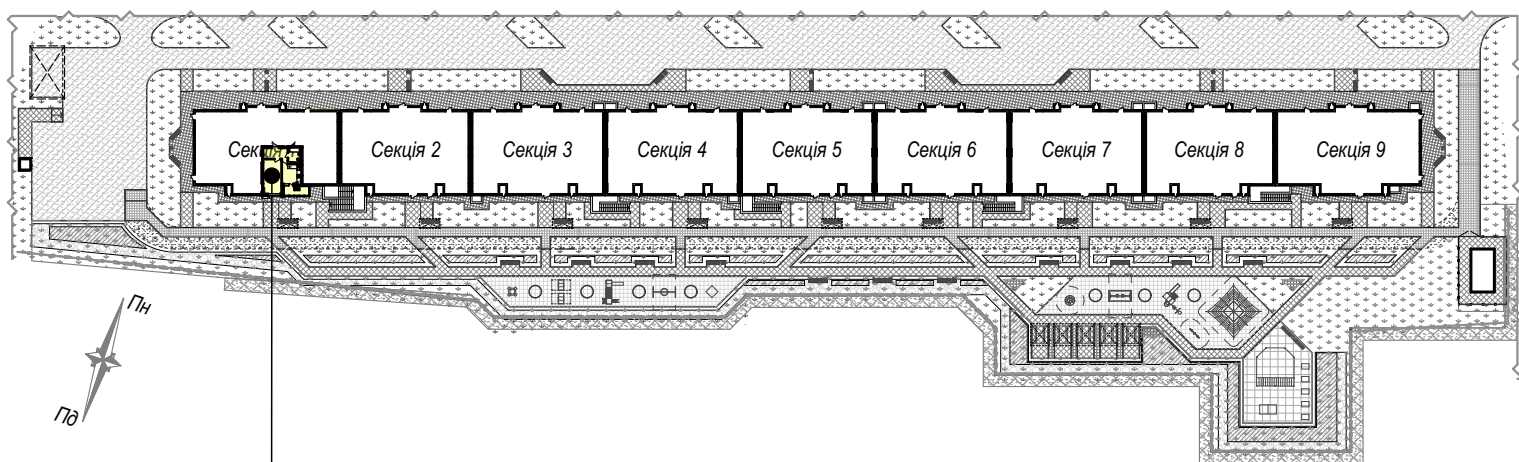

майбутній об'єкт нерухомості - кв.№10
розміщений на 4 поверсі секції 1

Покупець:

Продавець:
ТОВ "СОЛАР ПОЛТАВА"

В.В. ДОБРЕЛЯ

Додаток №2 до Договору купівлі-продажу
об'єкта нерухомості (перший продаж)
№ЮТ1А-10/1 від "___" _____ 2025 р.
(графічне зображення схеми будівельного
плану МОН)

Графічне зображення схеми будівельного плану МОН - №10

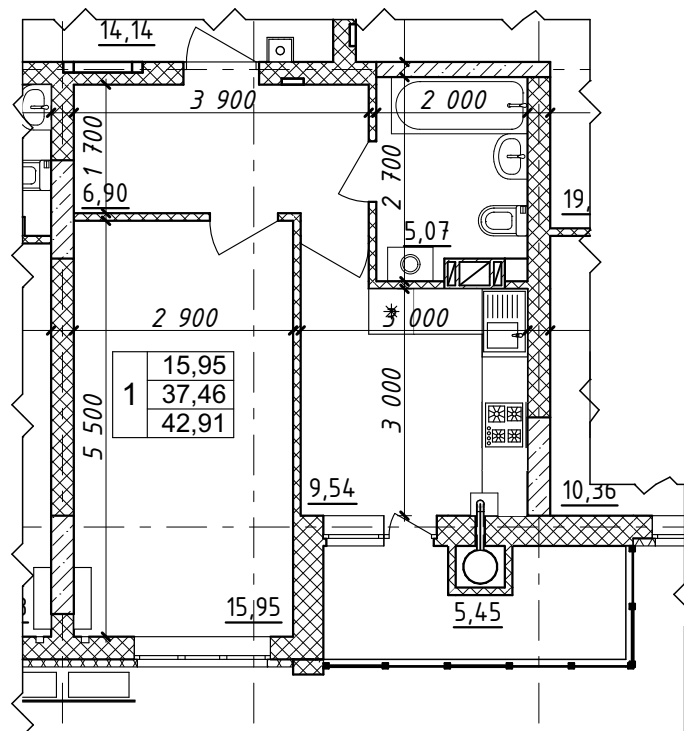

Характеристика квартири:

Передпокій - 6,90 м²

Кухня - 9,54 м²

Загальна кімната - 15,95 м²

С/в - 5,07 м²

Житлова площа

квартири - 15,95 м²

Загальна площа

квартири - 42,91 м²

Покупець:

Продавець:

ТОВ "СОЛАР ПОЛТАВА"

В.В. ДОБРЕЛЯ

Схема розміщення МОН - №10 на поверсі

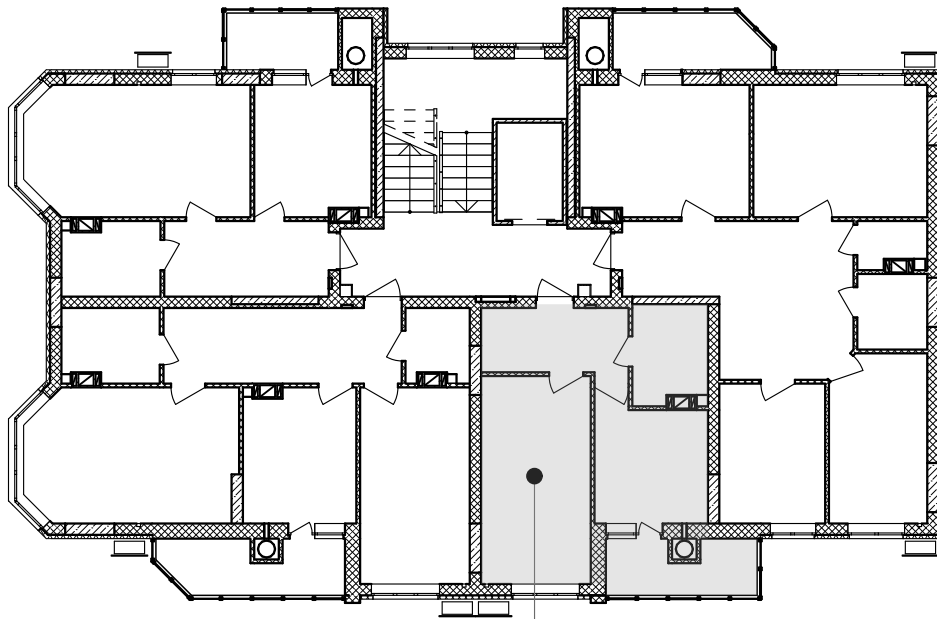

кв. №10
4-й поверх

Покупець:

Продавець:
ТОВ "СОЛАР ПОЛТАВА"

В.В. ДОБРЕЛЯ

Додаток №1 до Договору купівлі-продажу
об'єкта нерухомості (перший продаж)
№ЮТ1А-11/1 від "___" _____ 2025 р.
(графічне зображення розташування
неподільного об'єкта незавершеного
будівництва на генеральному плані об'єкта
будівництва)

Генеральний план

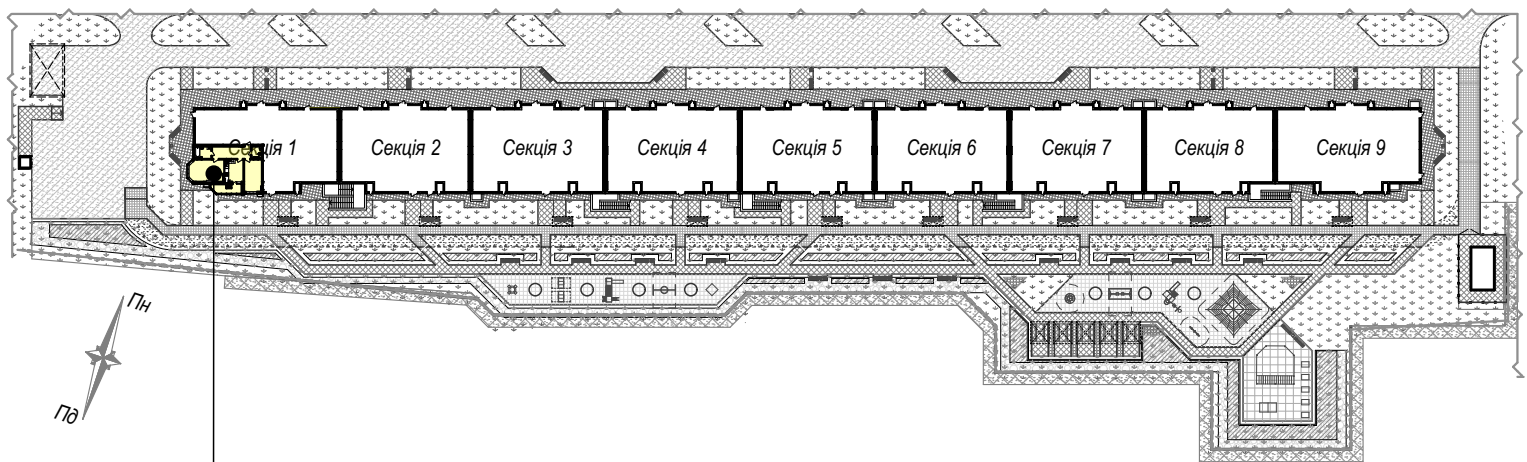

майбутній об'єкт нерухомості - кв.№11
розміщений на 4 поверсі секції 1

Покупець:

Продавець:
ТОВ "СОЛАР ПОЛТАВА"

В.В. ДОБРЕЛЯ

Додаток №2 до Договору купівлі-продажу
об'єкта нерухомості (перший продаж)
№ЮТ1А-11/1 від "___" _____ 2025 р.
(графічне зображення схеми будівельного
плану МОН)

Графічне зображення схеми будівельного плану МОН - №11

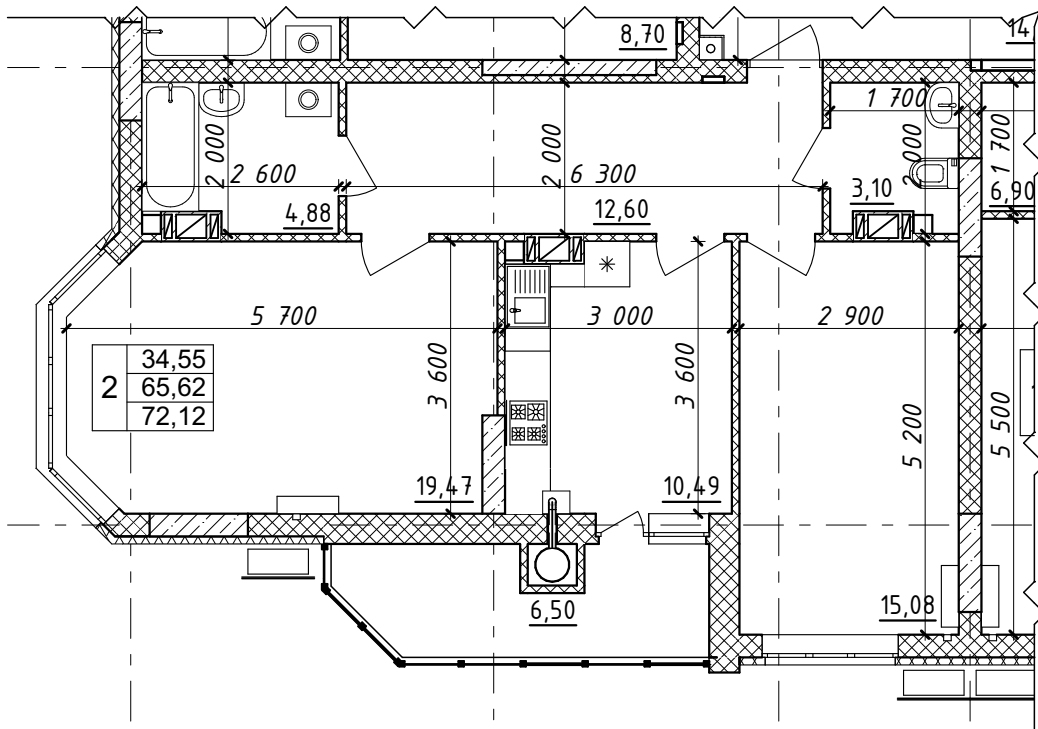

Характеристика квартири:

Передпокій - 12,60 м ²	Житлова площа квартири - 34,55 м ²
Кухня - 10,49 м ²	Загальна площа квартири - 72,12 м ²
Загальна кімната - 19,47 м ²	
Спальня - 15,08 м ²	
С/в - 7,98 м ²	

Покупець:

Продавець:
ТОВ "СОЛАР ПОЛТАВА"

В.В. ДОБРЕЛЯ

Схема розміщення МОН - №11 на поверсі

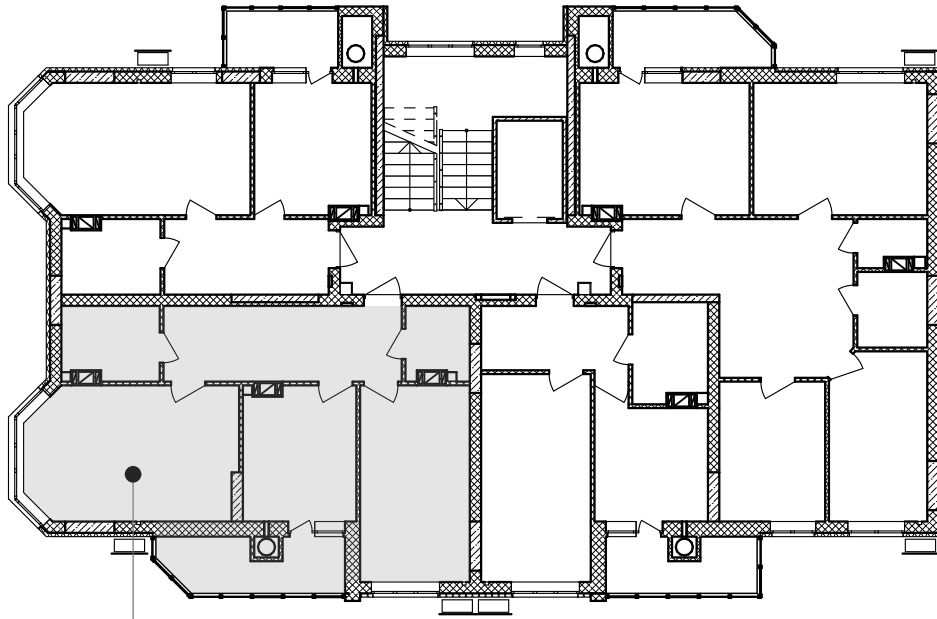

кв.№11
4-й поверх

Покупець:

Продавець:
ТОВ "СОЛАР ПОЛТАВА"

В.В. ДОБРЕЛЯ

Додаток №1 до Договору купівлі-продажу
об'єкта нерухомості (перший продаж)
№ЮТ1А-12/1 від "___" _____ 2025 р.
(графічне зображення розташування
неподільного об'єкта незавершеного
будівництва на генеральному плані об'єкта
будівництва)

Генеральний план

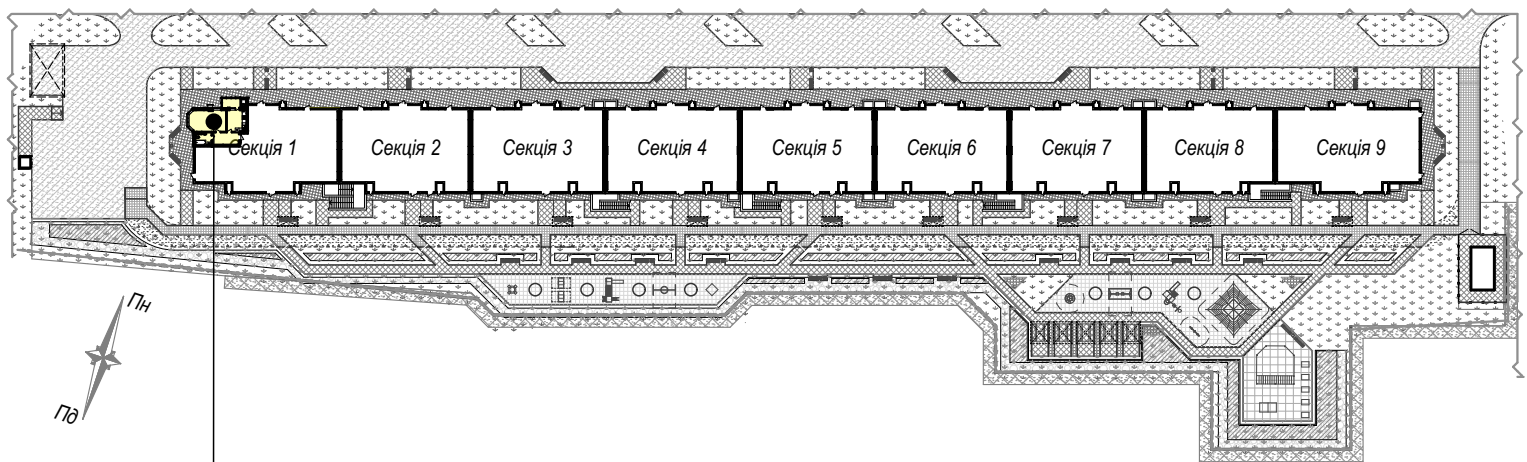

майбутній об'єкт нерухомості - кв.№12
розміщений на 4 поверсі секції 1

Покупець:

Продавець:
ТОВ "СОЛАР ПОЛТАВА"

В.В. ДОБРЕЛЯ

Додаток №2 до Договору купівлі-продажу
об'єкта нерухомості (перший продаж)
№ЮТ1А-12/1 від "___" _____ 2025 р.
(графічне зображення схеми будівельного
плану МОН)

Графічне зображення схеми будівельного плану МОН - №12

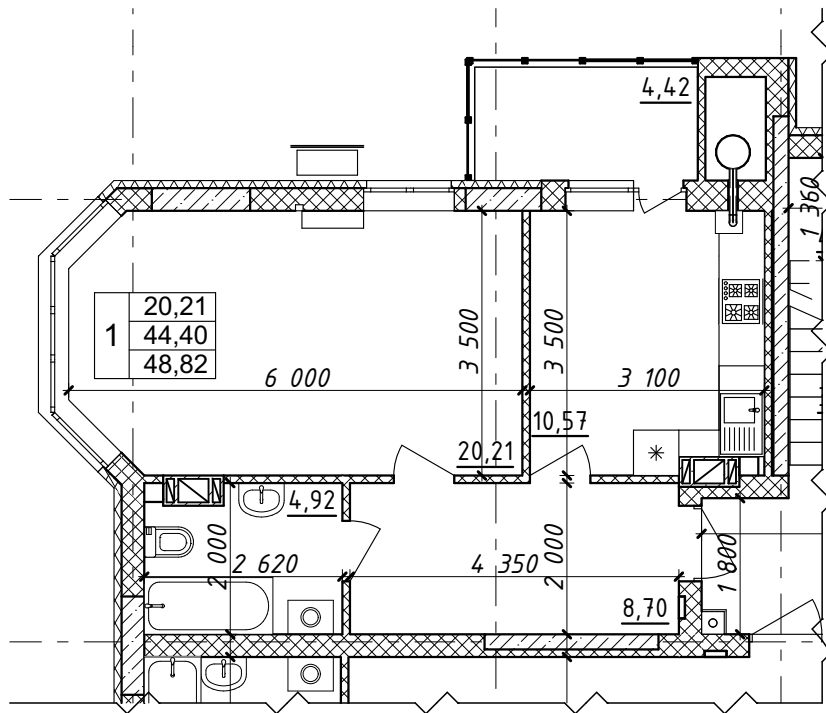

Характеристика квартири:

Передпокій - 8,70 м ²	Житлова площа квартири - 20,21 м ²
Кухня - 10,57 м ²	Загальна площа квартири - 48,82 м ²
Загальна кімната - 20,21 м ²	
С/в - 4,92 м ²	

Покупець:

Продавець:
ТОВ "СОЛАР ПОЛТАВА"

В.В. ДОБРЕЛЯ

Схема розміщення МОН - №12 на поверсі

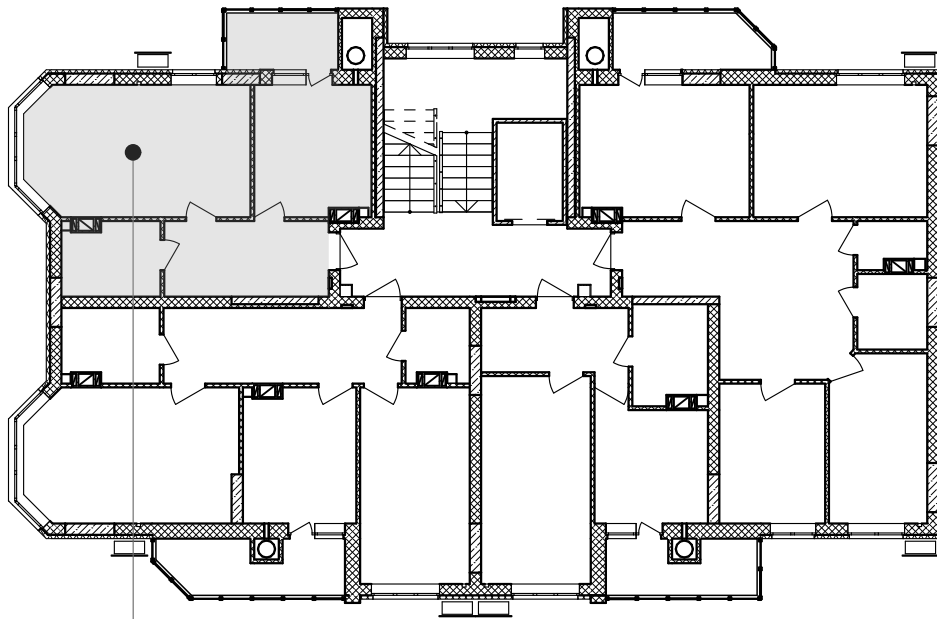

кв.№12
4-й поверх

Покупець:

Продавець:
ТОВ "СОЛАР ПОЛТАВА"

В.В. ДОБРЕЛЯ

Додаток №1 до Договору купівлі-продажу
об'єкта нерухомості (перший продаж)
№ЮТ1А-13/1 від "___" _____ 2025 р.
(графічне зображення розташування
неподільного об'єкта незавершеного
будівництва на генеральному плані об'єкта
будівництва)

Генеральний план

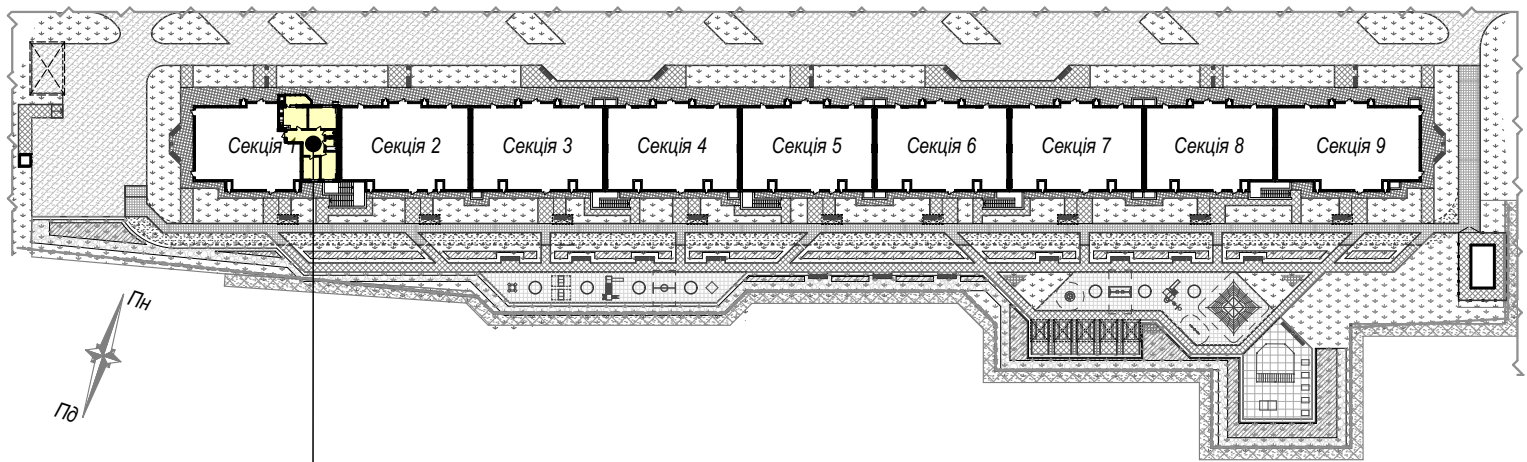

майбутній об'єкт нерухомості - кв.№13
розміщений на 5 поверсі секції 1

Покупець:

Продавець:
ТОВ "СОЛАР ПОЛТАВА"

В.В. ДОБРЕЛЯ

Додаток №2 до Договору купівлі-продажу
 об'єкта нерухомості (перший продаж)
 №ЮТ1А-13/1 від "___" _____ 2025 р.
 (графічне зображення схеми будівельного
 плану МОН)

Графічне зображення схеми будівельного плану МОН - №13

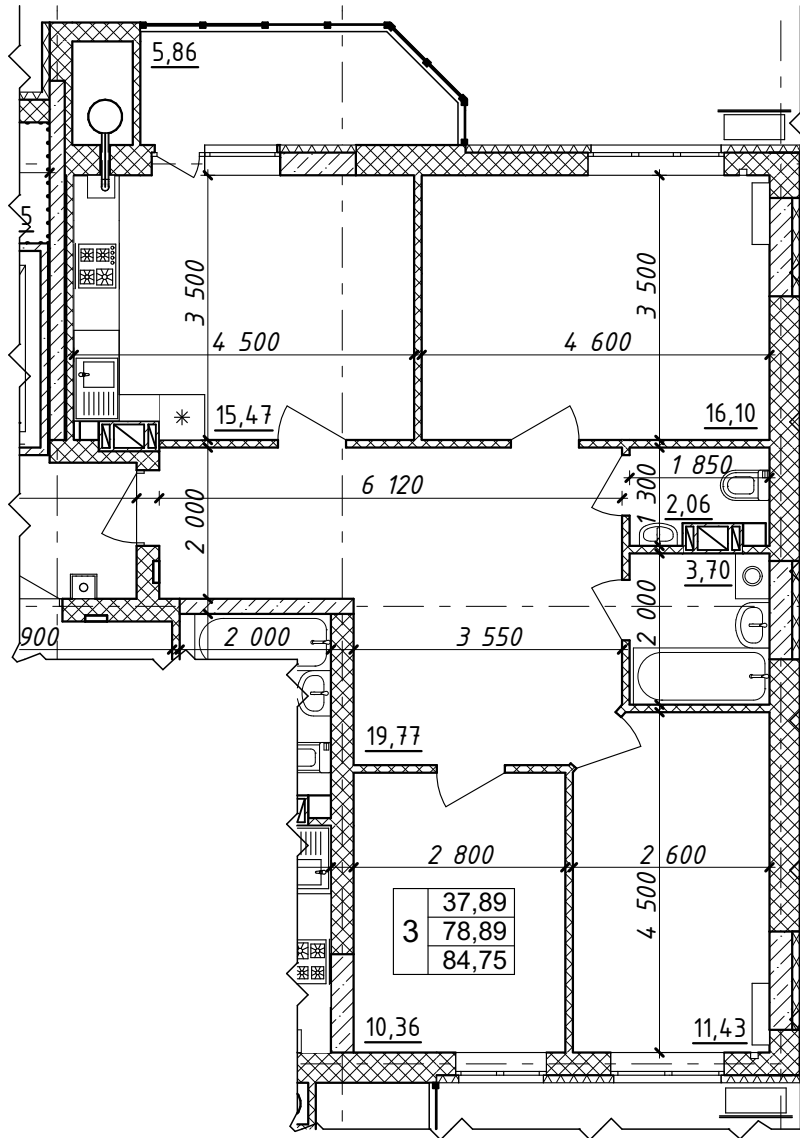

Характеристика квартири:

Передпокій - 19,77 м ²	Житлова площа квартири - 37,89 м ²
Кухня - 15,47 м ²	Загальна площа квартири - 84,75 м ²
Загальна кімната - 16,10 м ²	
Спальня - 11,43 м ²	
Спальня - 10,36 м ²	
С/в - 5,76 м ²	

Покупець:

Продавець:
 ТОВ "СОЛАР ПОЛТАВА"

В.В. ДОБРЕЛЯ

Схема розміщення МОН - №13 на поверсі

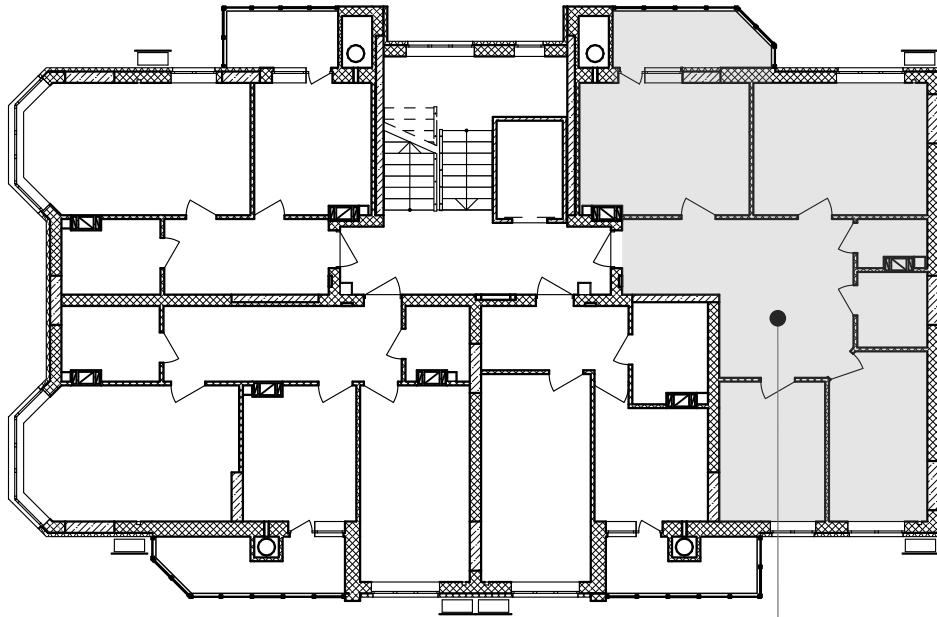

кв. №13
5-й поверх

Покупець:

Продавець:
ТОВ "СОЛАР ПОЛТАВА"

В.В. ДОБРЕЛЯ

Додаток №1 до Договору купівлі-продажу
об'єкта нерухомості (перший продаж)
№ЮТ1А-14/1 від "___" _____ 2025 р.
(графічне зображення розташування
неподільного об'єкта незавершеного
будівництва на генеральному плані об'єкта
будівництва)

Генеральний план

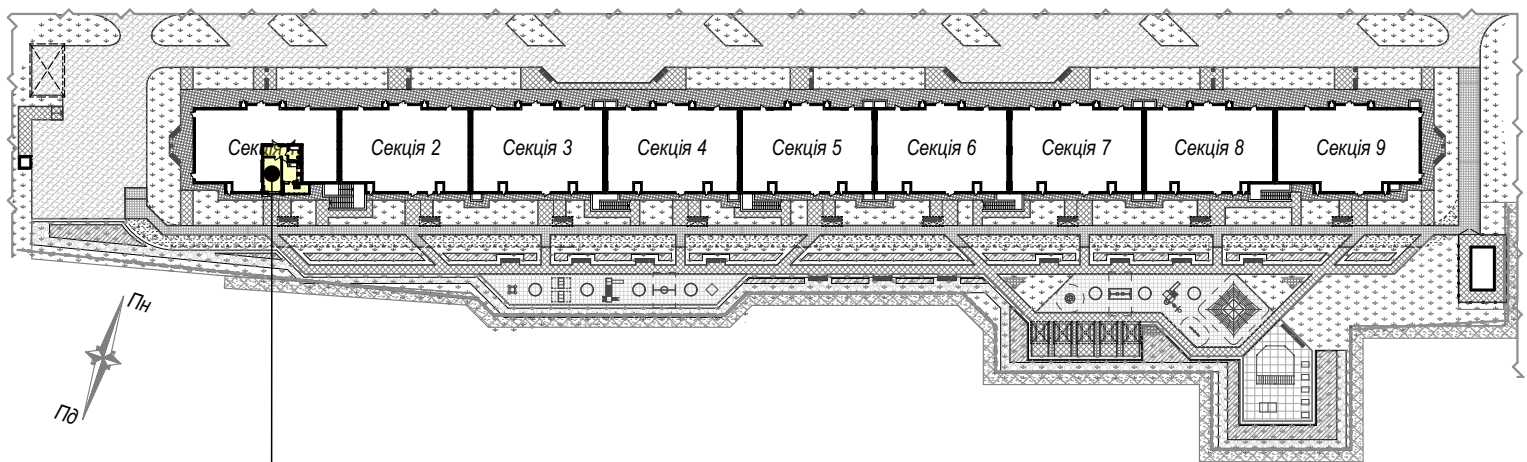

майбутній об'єкт нерухомості - кв.№14
розміщений на 5 поверсі секції 1

Покупець:

Продавець:
ТОВ "СОЛАР ПОЛТАВА"

В.В. ДОБРЕЛЯ

Додаток №2 до Договору купівлі-продажу
об'єкта нерухомості (перший продаж)
№ЮТ1А-14/1 від "___" _____ 2025 р.
(графічне зображення схеми будівельного
плану МОН)

Графічне зображення схеми будівельного плану МОН - №14

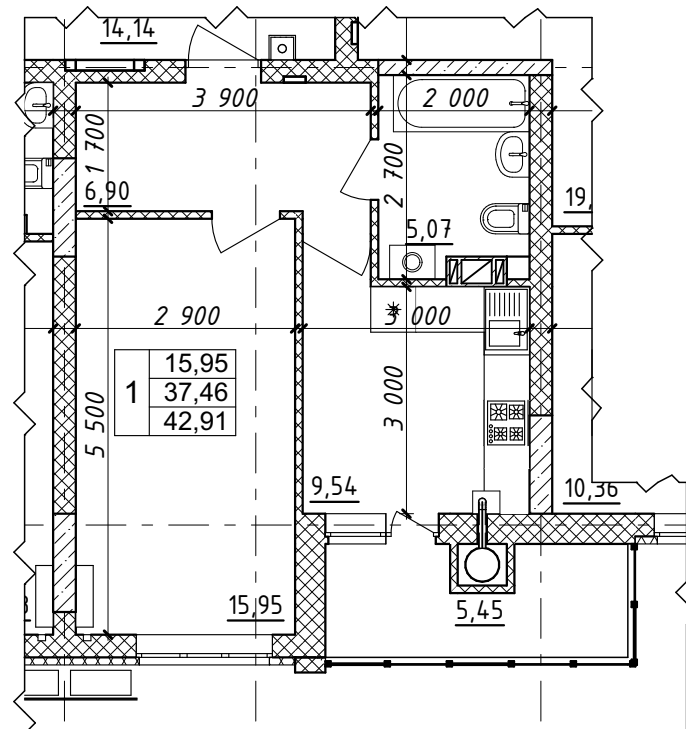

Характеристика квартири:

Передпокій - 6,90 м²

Кухня - 9,54 м²

Загальна кімната - 15,95 м²

С/в - 5,07 м²

Житлова площа

квартири - 15,95 м²

Загальна площа

квартири - 42,91 м²

Покупець:

Продавець:

ТОВ "СОЛАР ПОЛТАВА"

В.В. ДОБРЕЛЯ

Схема розміщення МОН - №14 на поверсі

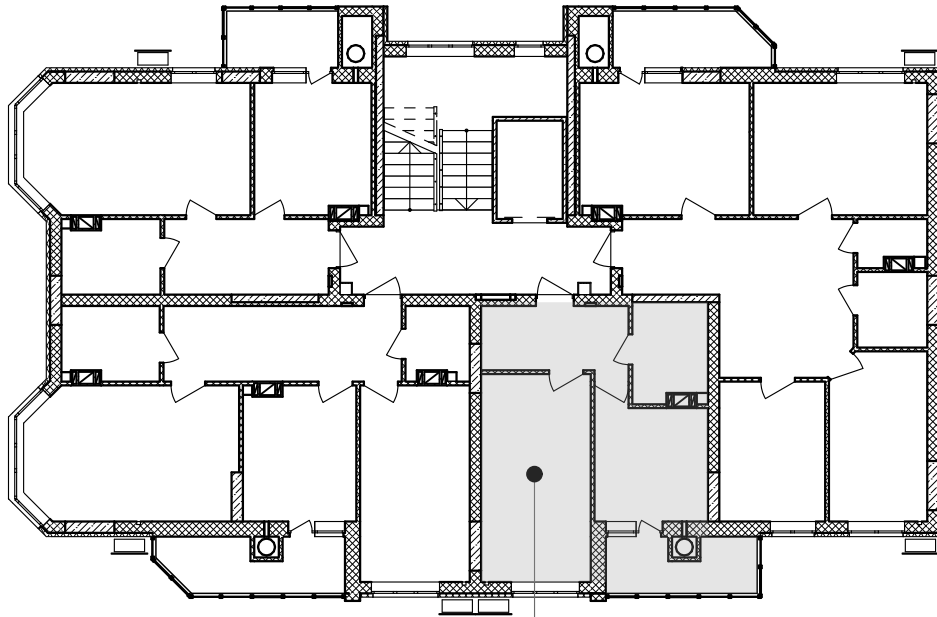

кв. №14
5-й поверх

Покупець:

Продавець:
ТОВ "СОЛАР ПОЛТАВА"

В.В. ДОБРЕЛЯ

Додаток №1 до Договору купівлі-продажу
об'єкта нерухомості (перший продаж)
№ЮТ1А-15/1 від "___" _____ 2025 р.
(графічне зображення розташування
неподільного об'єкта незавершеного
будівництва на генеральному плані об'єкта
будівництва)

Генеральний план

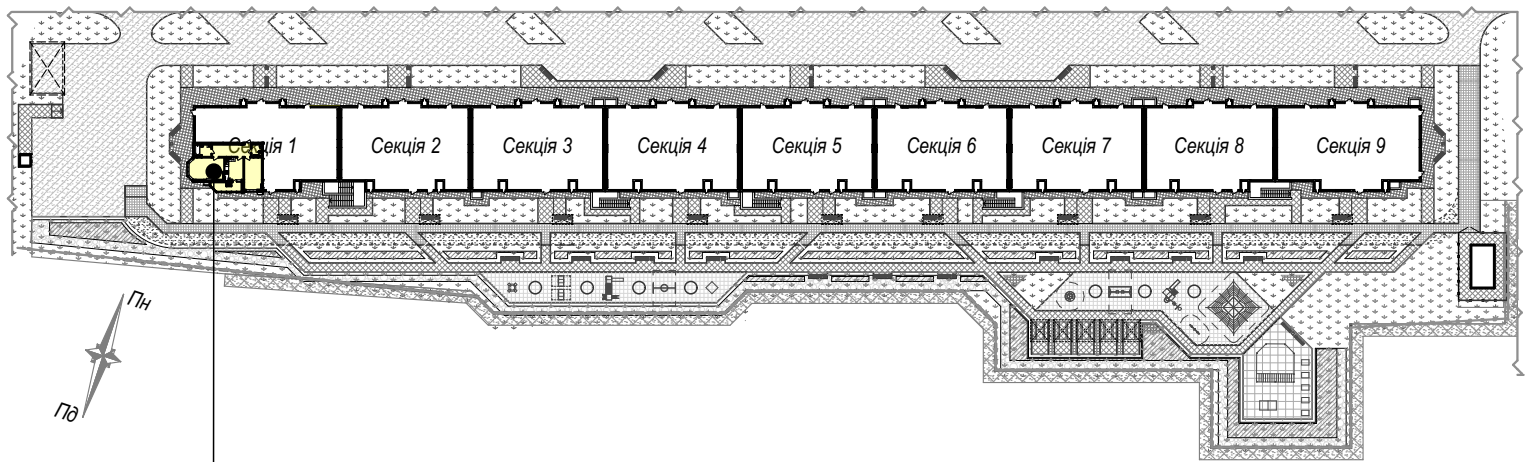

майбутній об'єкт нерухомості - кв.№15
розміщений на 5 поверсі секції 1

Покупець:

Продавець:
ТОВ "СОЛАР ПОЛТАВА"

В.В. ДОБРЕЛЯ

Додаток №2 до Договору купівлі-продажу
об'єкта нерухомості (перший продаж)
№ЮТ1А-15/1 від "___" _____ 2025 р.
(графічне зображення схеми будівельного
плану МОН)

Графічне зображення схеми будівельного плану МОН - №15

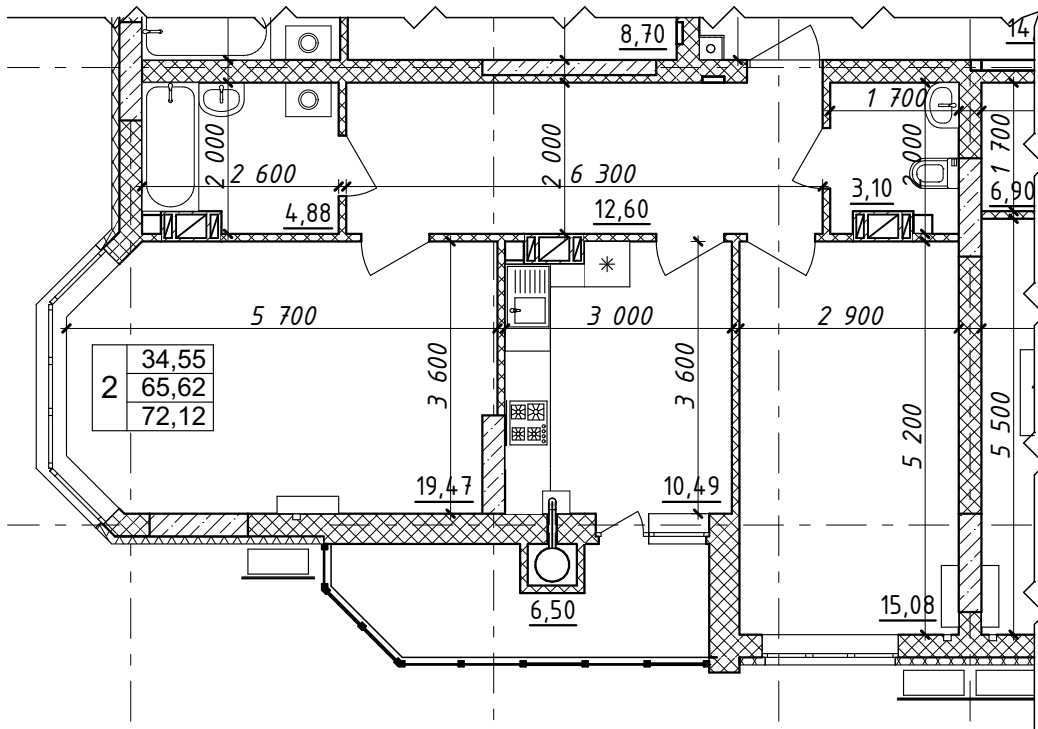

Характеристика квартири:

Передпокій - 12,60 м ²	Житлова площа квартири - 34,55 м ²
Кухня - 10,49 м ²	Загальна площа квартири - 72,12 м ²
Загальна кімната - 19,47 м ²	
Спальня - 15,08 м ²	
С/в - 7,98 м ²	

Покупець:

Продавець:
ТОВ "СОЛАР ПОЛТАВА"

В.В. ДОБРЕЛЯ

Схема розміщення МОН - №15 на поверсі

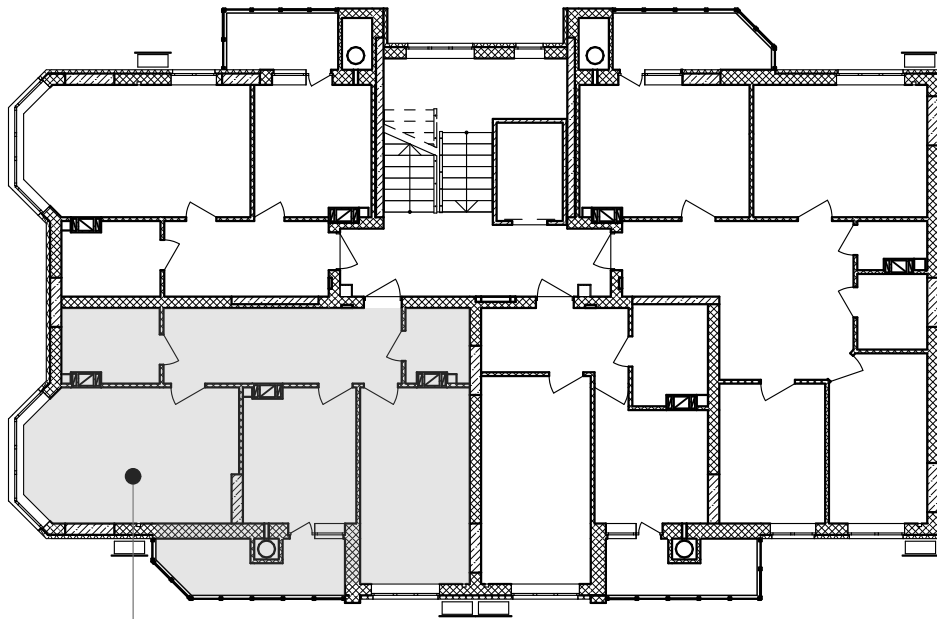

кв.№15
5-й поверх

Покупець:

Продавець:
ТОВ "СОЛАР ПОЛТАВА"

В.В. ДОБРЕЛЯ

Додаток №1 до Договору купівлі-продажу
об'єкта нерухомості (перший продаж)
№ЮТ1А-16/1 від "___" _____ 2025 р.
(графічне зображення розташування
неподільного об'єкта незавершеного
будівництва на генеральному плані об'єкта
будівництва)

Генеральний план

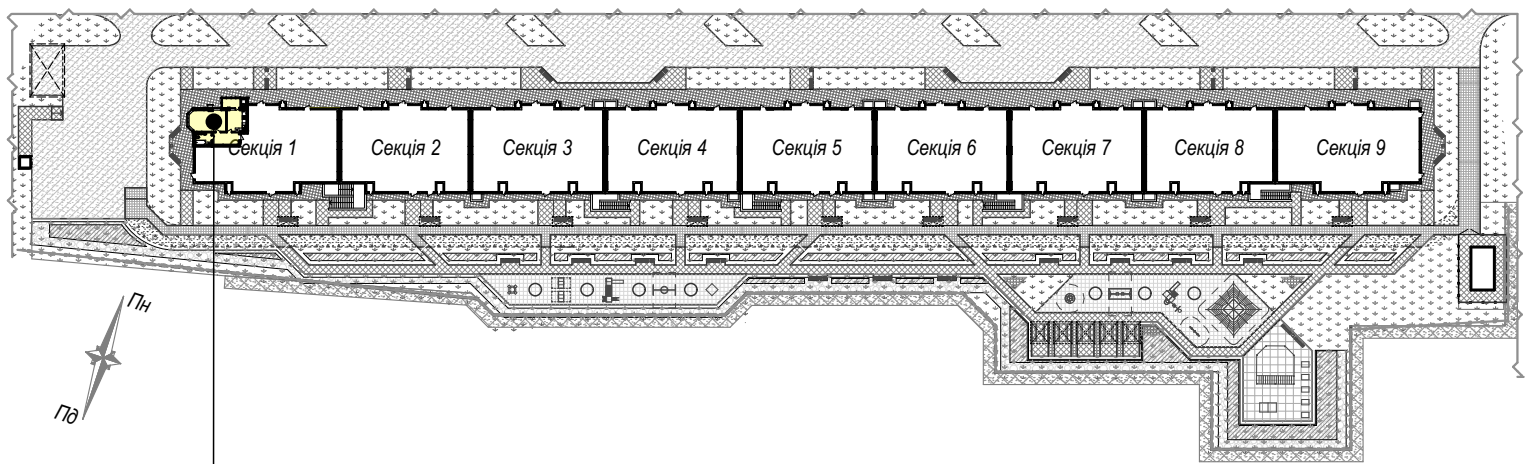

майбутній об'єкт нерухомості - кв.№16
розміщений на 5 поверсі секції 1

Покупець:

Продавець:
ТОВ "СОЛАР ПОЛТАВА"

В.В. ДОБРЕЛЯ

Додаток №2 до Договору купівлі-продажу
об'єкта нерухомості (перший продаж)
№ЮТ1А-16/1 від "___" _____ 2025 р.
(графічне зображення схеми будівельного
плану МОН)

Графічне зображення схеми будівельного плану МОН - №16

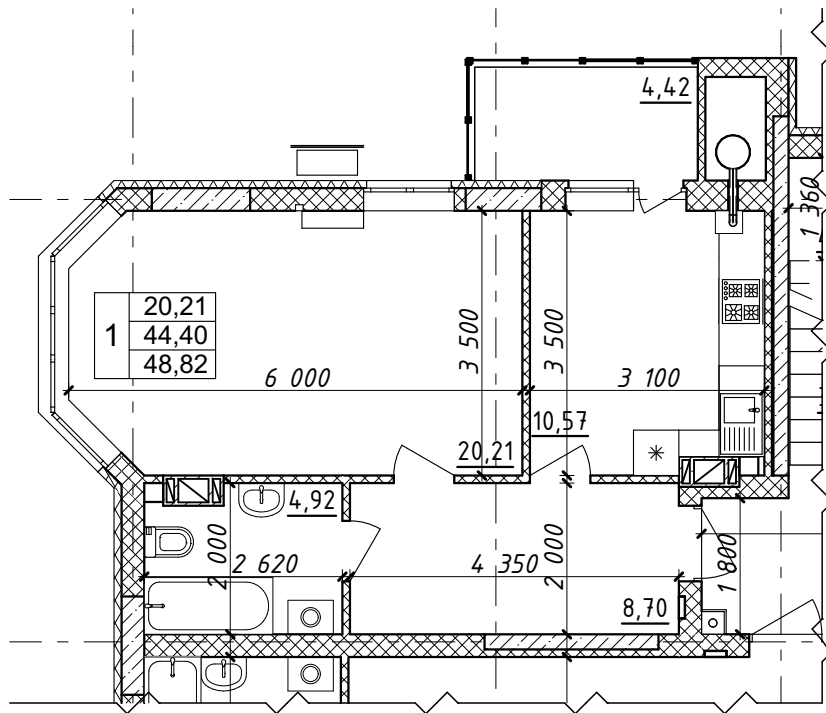

Характеристика квартири:

Передпокій - 8,70 м ²	Житлова площа квартири - 20,21 м ²
Кухня - 10,57 м ²	Загальна площа квартири - 48,82 м ²
Загальна кімната - 20,21 м ²	
С/в - 4,92 м ²	

Покупець:

Продавець:
ТОВ "СОЛАР ПОЛТАВА"

В.В. ДОБРЕЛЯ

Схема розміщення МОН - №16 на поверсі

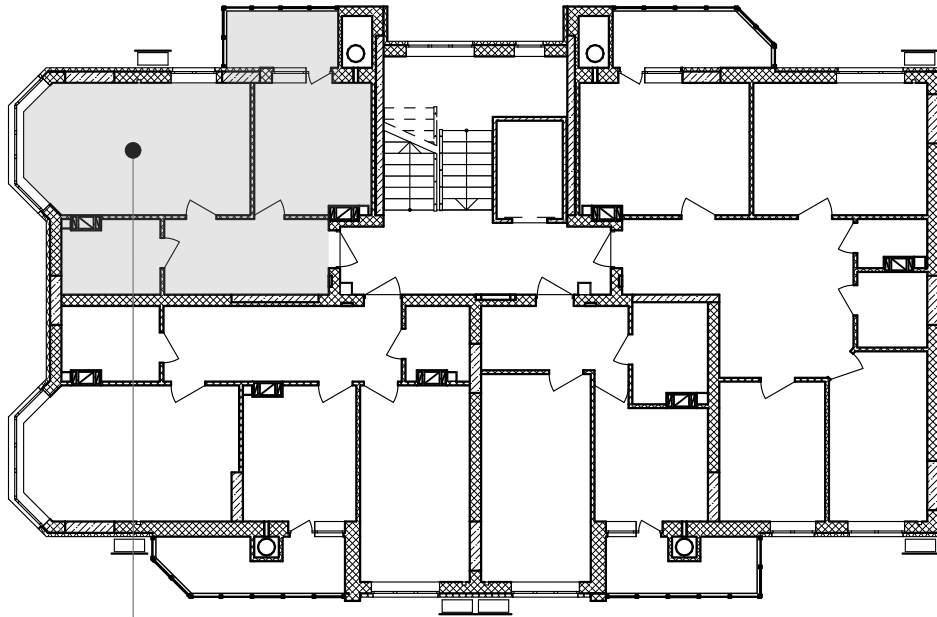

кв.№16
5-й поверх

Покупець:

Продавець:
ТОВ "СОЛАР ПОЛТАВА"

В.В. ДОБРЕЛЯ

Додаток №1 до Договору купівлі-продажу
об'єкта нерухомості (перший продаж)
№ЮТ1А-17/1 від "___" _____ 2025 р.
(графічне зображення розташування
неподільного об'єкта незавершеного
будівництва на генеральному плані об'єкта
будівництва)

Генеральний план

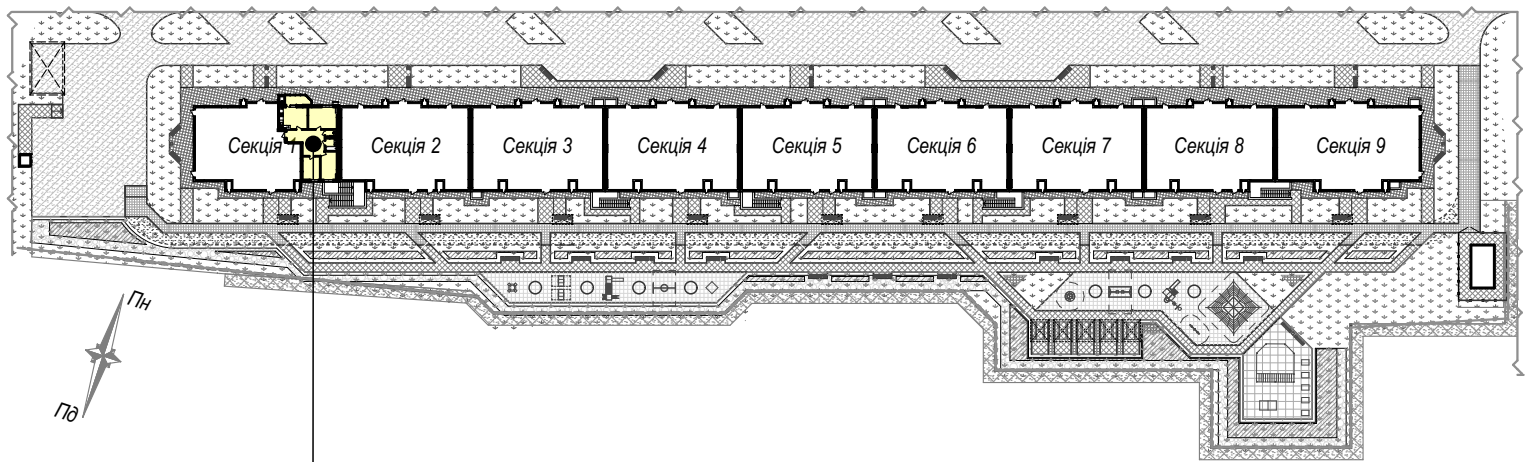

майбутній об'єкт нерухомості - кв.№17
розміщений на 6 поверсі секції 1

Покупець:

Продавець:
ТОВ "СОЛАР ПОЛТАВА"

В.В. ДОБРЕЛЯ

Схема розміщення МОН - №17 на поверсі

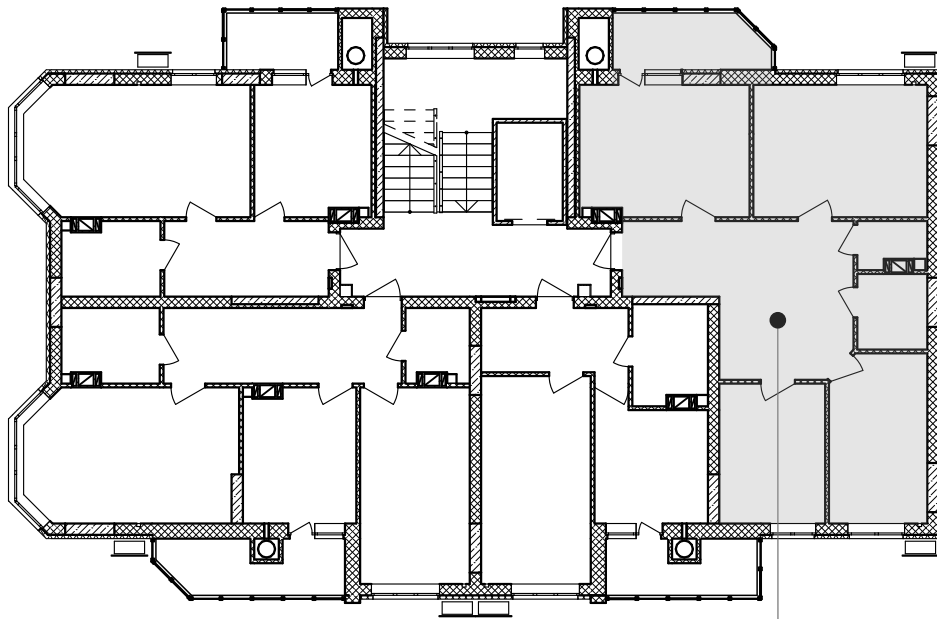

кв. №17
6-й поверх

Покупець:

Продавець:
ТОВ "СОЛАР ПОЛТАВА"

В.В. ДОБРЕЛЯ

Додаток №1 до Договору купівлі-продажу
об'єкта нерухомості (перший продаж)
№ЮТ1А-18/1 від "___" _____ 2025 р.
(графічне зображення розташування
неподільного об'єкта незавершеного
будівництва на генеральному плані об'єкта
будівництва)

Генеральний план

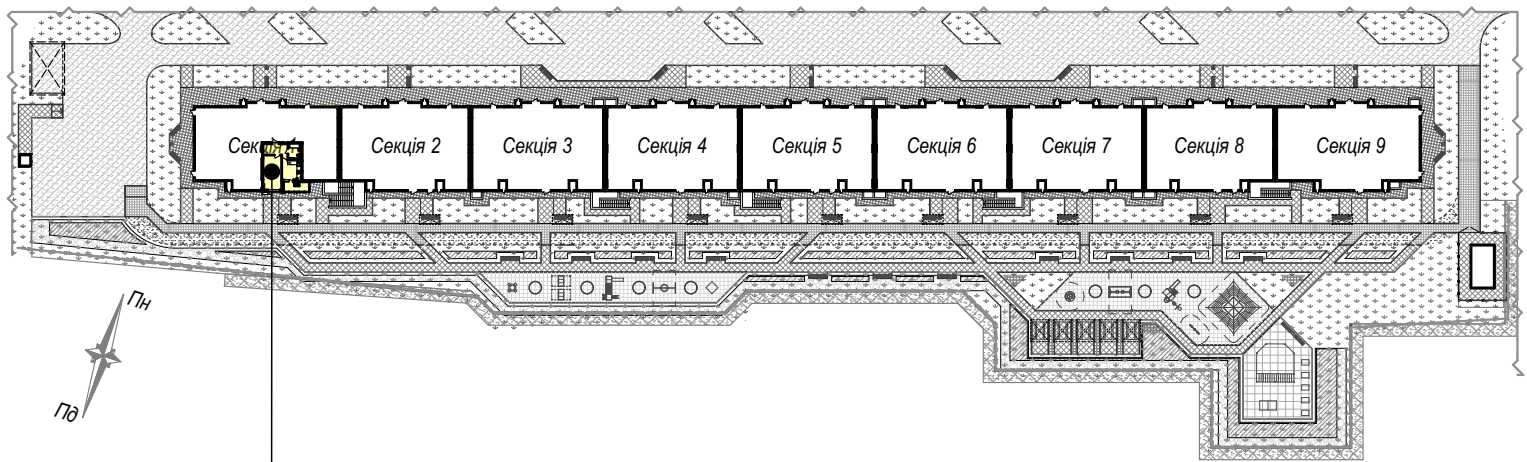

майбутній об'єкт нерухомості - кв.№18
розміщений на 6 поверсі секції 1

Покупець:

Продавець:
ТОВ "СОЛАР ПОЛТАВА"

В.В. ДОБРЕЛЯ

Додаток №2 до Договору купівлі-продажу
об'єкта нерухомості (перший продаж)
№ЮТ1А-18/1 від "___" _____ 2025 р.
(графічне зображення схеми будівельного
плану МОН)

Графічне зображення схеми будівельного плану МОН - №18

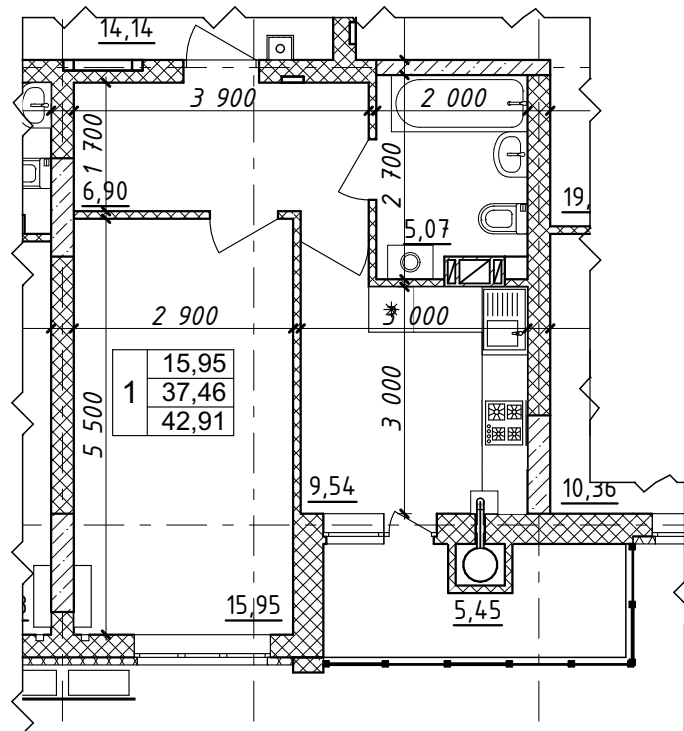

Характеристика квартири:

Передпокій - 6,90 м²

Кухня - 9,54 м²

Загальна кімната - 15,95 м²

С/в - 5,07 м²

Житлова площа

квартири - 15,95 м²

Загальна площа

квартири - 42,91 м²

Покупець:

Продавець:

ТОВ "СОЛАР ПОЛТАВА"

В.В. ДОБРЕЛЯ

Схема розміщення МОН - №18 на поверсі

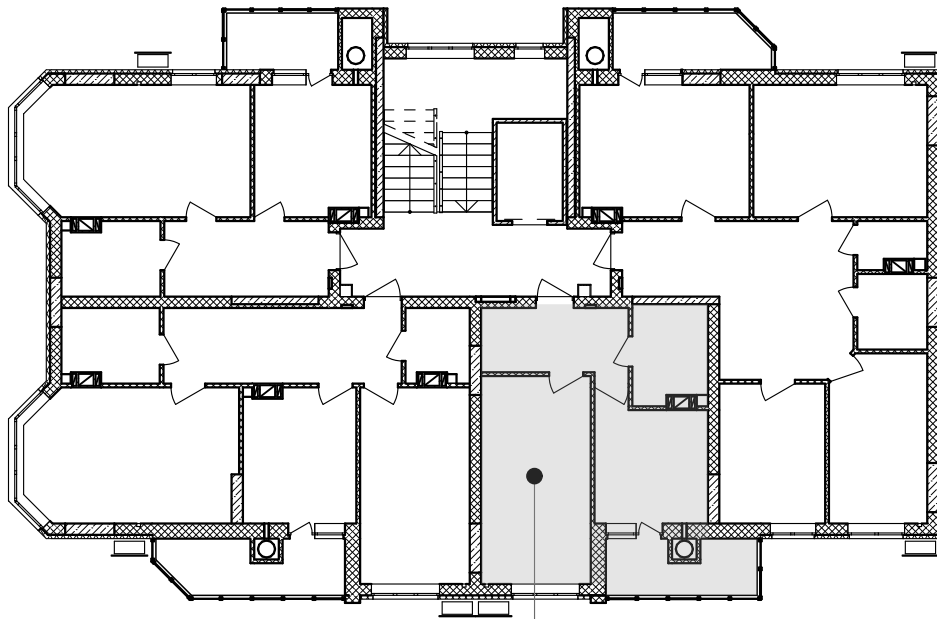

кв.№18
6-й поверх

Покупець:

Продавець:
ТОВ "СОЛАР ПОЛТАВА"

В.В. ДОБРЕЛЯ

Додаток №1 до Договору купівлі-продажу
об'єкта нерухомості (перший продаж)
№ЮТ1А-19/1 від "___" _____ 2025 р.
(графічне зображення розташування
неподільного об'єкта незавершеного
будівництва на генеральному плані об'єкта
будівництва)

Генеральний план

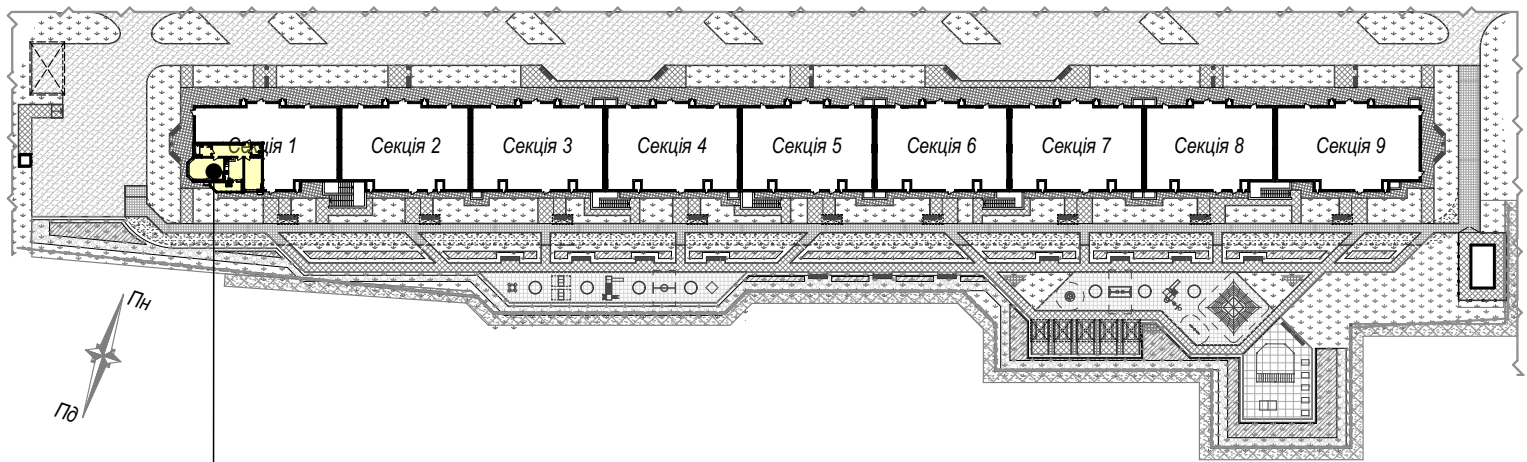

майбутній об'єкт нерухомості - кв.№19
розміщений на 6 поверсі секції 1

Покупець:

Продавець:
ТОВ "СОЛАР ПОЛТАВА"

В.В. ДОБРЕЛЯ

Додаток №2 до Договору купівлі-продажу
об'єкта нерухомості (перший продаж)
№ЮТ1А-19/1 від "___" _____ 2025 р.
(графічне зображення схеми будівельного
плану МОН)

Графічне зображення схеми будівельного плану МОН - №19

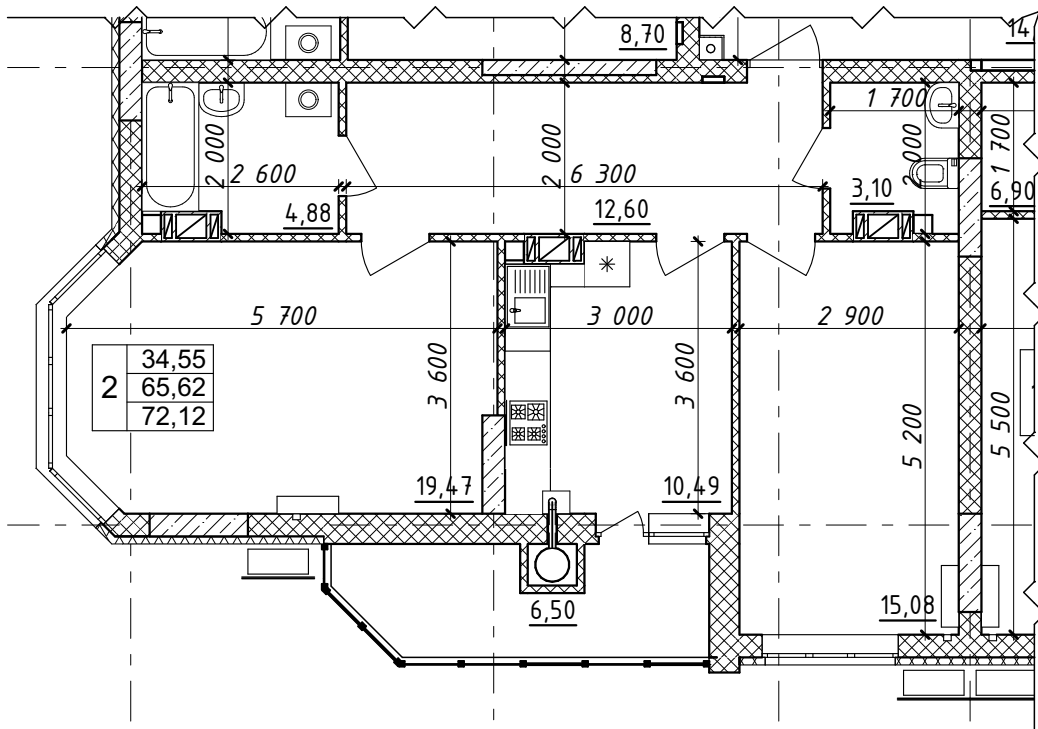

Характеристика квартири:

Передпокій - 12,60 м ²	Житлова площа квартири - 34,55 м ²
Кухня - 10,49 м ²	Загальна площа квартири - 72,12 м ²
Загальна кімната - 19,47 м ²	
Спальня - 15,08 м ²	
С/в - 7,98 м ²	

Покупець:

Продавець:
ТОВ "СОЛАР ПОЛТАВА"

В.В. ДОБРЕЛЯ

Схема розміщення МОН - №19 на поверсі

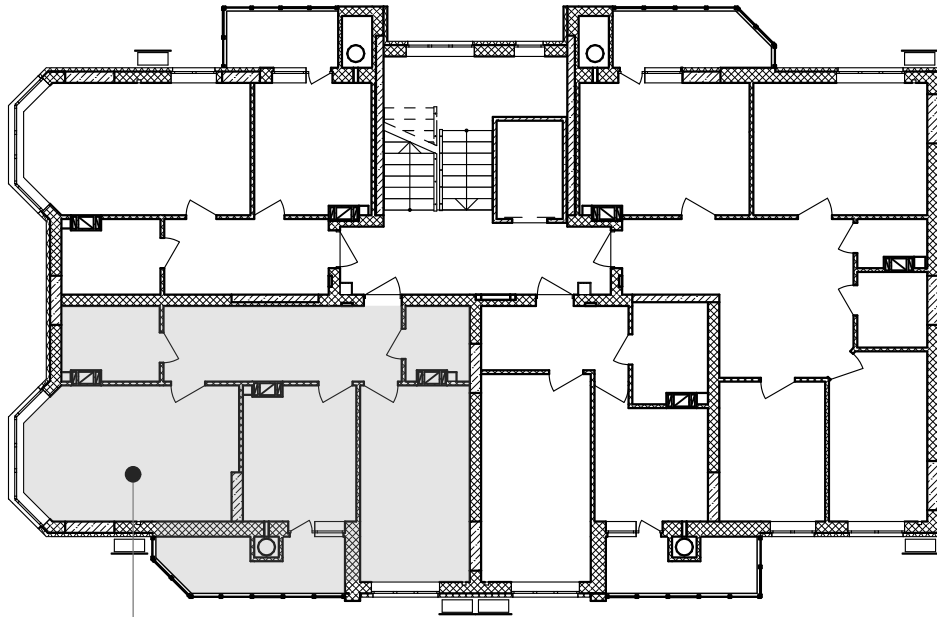

кв.№19
6-й поверх

Покупець:

Продавець:
ТОВ "СОЛАР ПОЛТАВА"

В.В. ДОБРЕЛЯ

Додаток №1 до Договору купівлі-продажу
об'єкта нерухомості (перший продаж)
№ЮТ1А-20/1 від "___" _____ 2025 р.
(графічне зображення розташування
неподільного об'єкта незавершеного
будівництва на генеральному плані об'єкта
будівництва)

Генеральний план

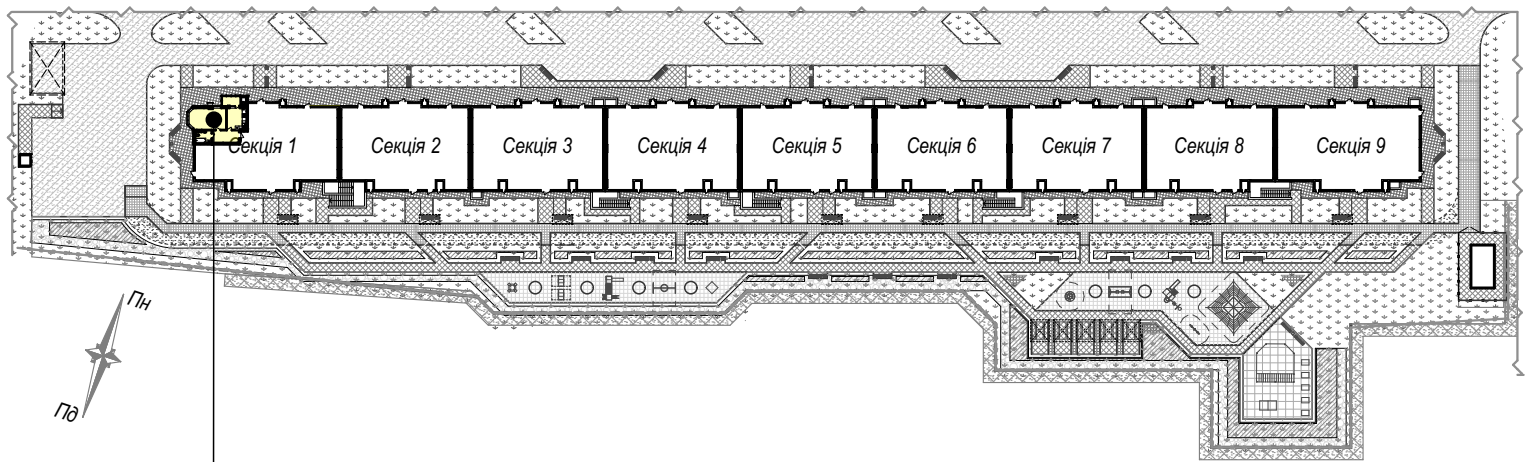

майбутній об'єкт нерухомості - кв.№20
розміщений на 6 поверсі секції 1

Покупець:

Продавець:
ТОВ "СОЛАР ПОЛТАВА"

В.В. ДОБРЕЛЯ

Додаток №2 до Договору купівлі-продажу
об'єкта нерухомості (перший продаж)
№ЮТ1А-20/1 від "___" _____ 2025 р.
(графічне зображення схеми будівельного
плану МОН)

Графічне зображення схеми будівельного плану МОН - №20

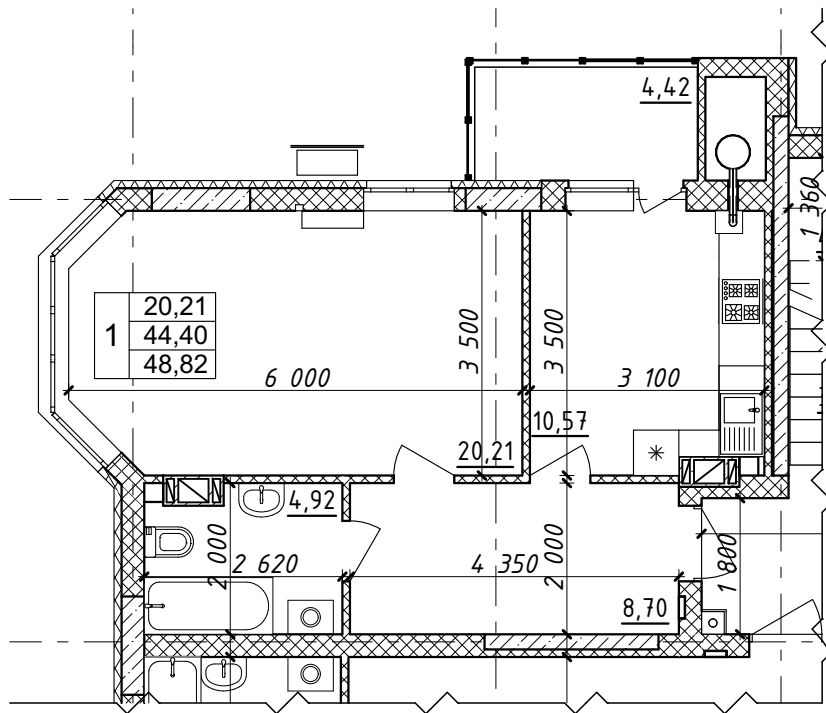

Характеристика квартири:

Передпокій - 8,70 м ²	Житлова площа квартири - 20,21 м ²
Кухня - 10,57 м ²	Загальна площа квартири - 48,82 м ²
Загальна кімната - 20,21 м ²	
С/в - 4,92 м ²	

Покупець:

Продавець:
ТОВ "СОЛАР ПОЛТАВА"

В.В. ДОБРЕЛЯ

Схема розміщення МОН - №20 на поверсі

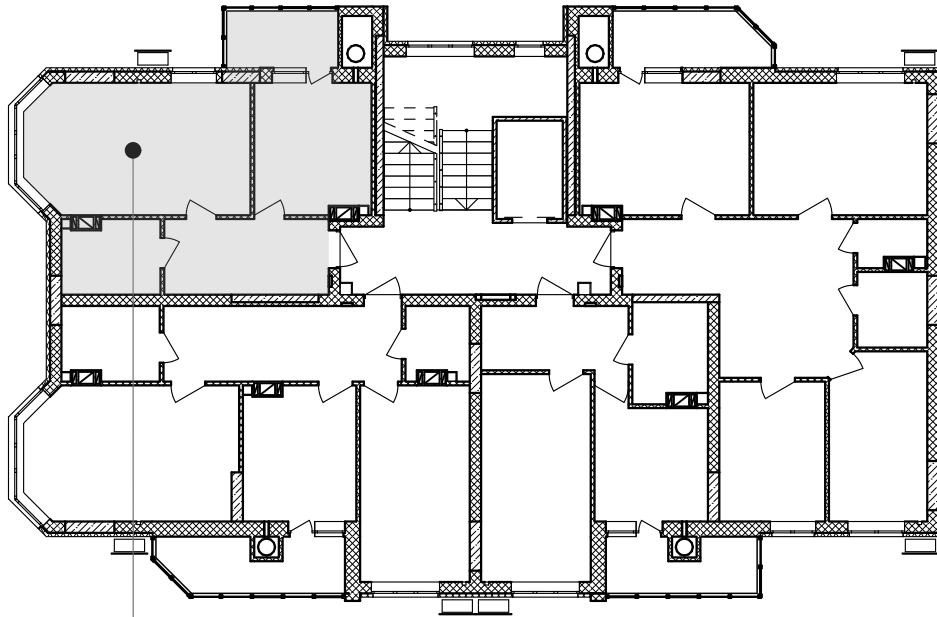

кв. №20
6-й поверх

Покупець:

Продавець:
ТОВ "СОЛАР ПОЛТАВА"

В.В. ДОБРЕЛЯ

Додаток №1 до Договору купівлі-продажу
об'єкта нерухомості (перший продаж)
№ЮТ1А-21/1 від "___" _____ 2025 р.
(графічне зображення розташування
неподільного об'єкта незавершеного
будівництва на генеральному плані об'єкта
будівництва)

Генеральний план

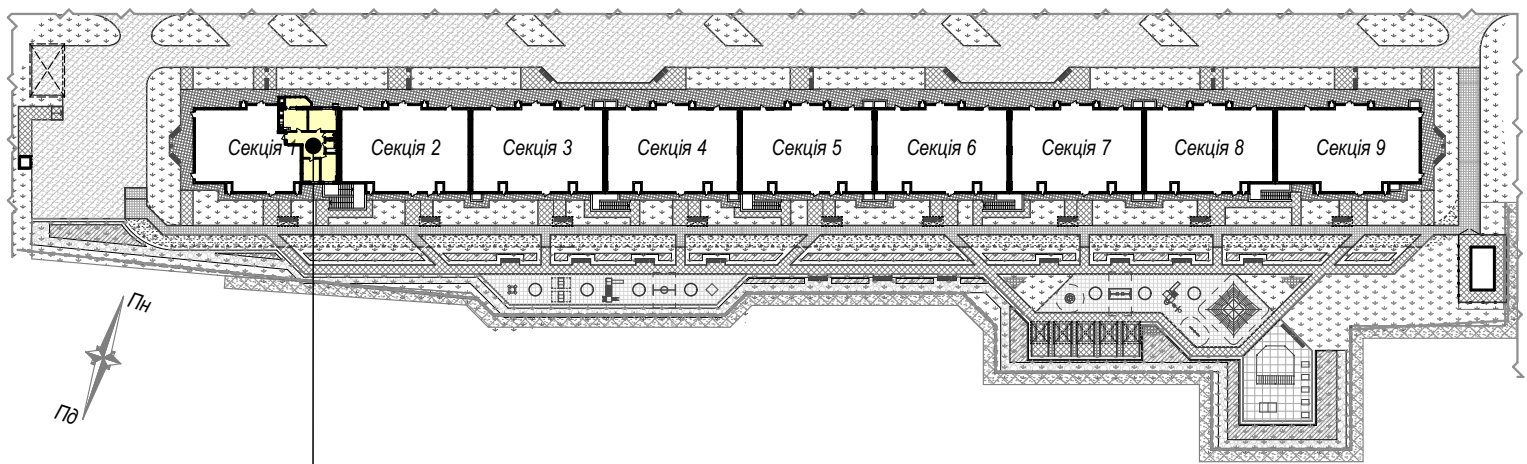

майбутній об'єкт нерухомості - кв.№21
розміщений на 7 поверсі секції 1

Покупець:

Продавець:
ТОВ "СОЛАР ПОЛТАВА"

В.В. ДОБРЕЛЯ

Додаток №2 до Договору купівлі-продажу
 об'єкта нерухомості (перший продаж)
 №ЮТ1А-21/1 від "___" _____ 2025 р.
 (графічне зображення схеми будівельного
 плану МОН)

Графічне зображення схеми будівельного плану МОН - №21

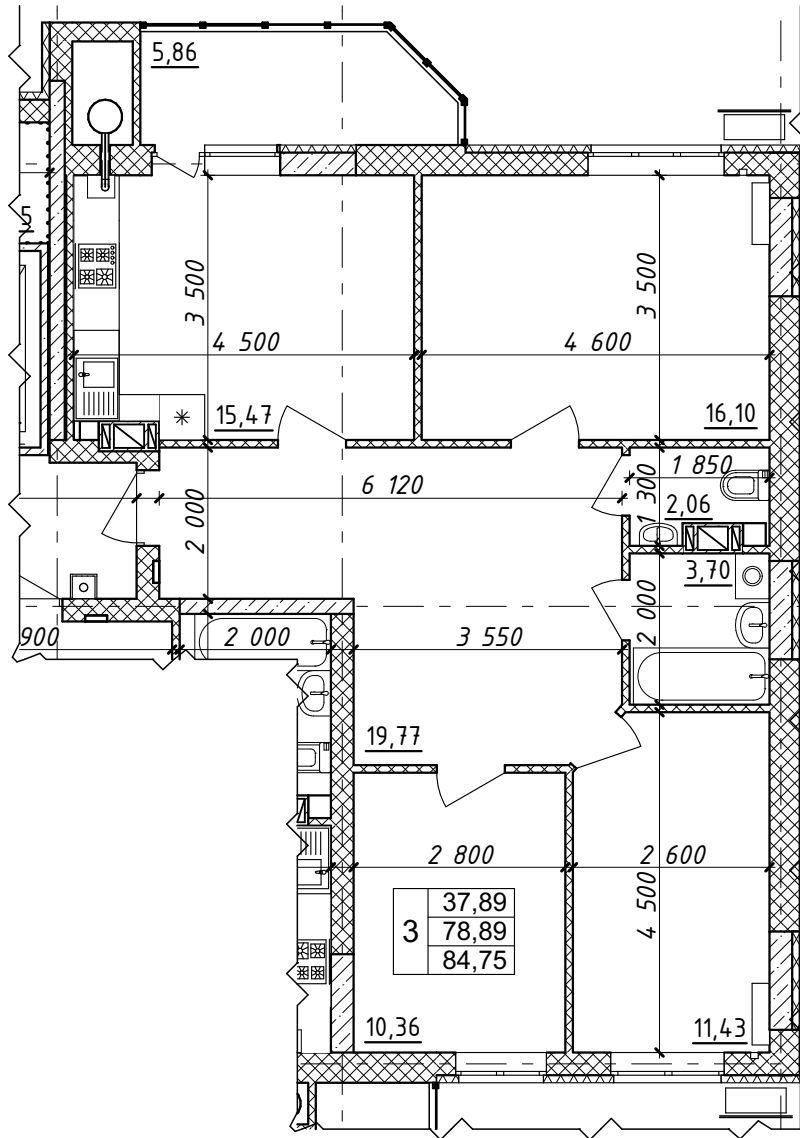

Характеристика квартири:

Передпокій - 19,77 м ²	Житлова площа квартири - 37,89 м ²
Кухня - 15,47 м ²	Загальна площа квартири - 84,75 м ²
Загальна кімната - 16,10 м ²	
Спальня - 11,43 м ²	
Спальня - 10,36 м ²	
С/в - 5,76 м ²	

Покупець:

Продавець:
 ТОВ "СОЛАР ПОЛТАВА"

В.В. ДОБРЕЛЯ

Схема розміщення МОН - №21 на поверсі

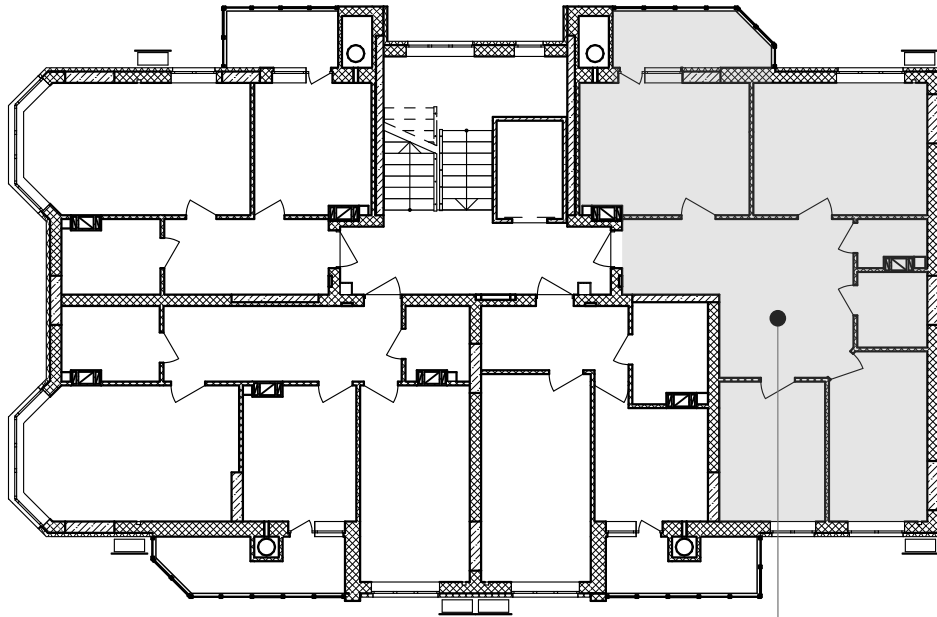

кв. №21
7-й поверх

Покупець:

Продавець:
ТОВ "СОЛАР ПОЛТАВА"

В.В. ДОБРЕЛЯ