

Додаток №1 до Договору купівлі-продажу
об'єкта нерухомості (перший продаж)
№ЮТ1А-278/1 від "___" _____ 2025 р.
(графічне зображення розташування
неподільного об'єкта незавершеного
будівництва на генеральному плані об'єкта
будівництва)

Генеральний план

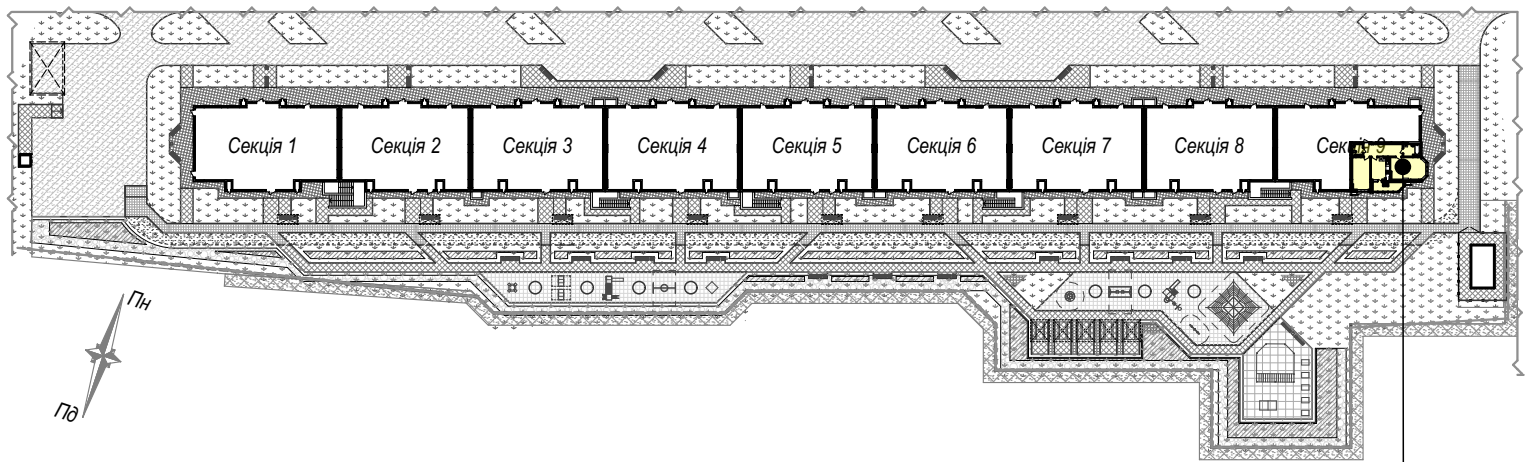

майбутній об'єкт нерухомості - кв.№278
розміщений на 8 поверсі секції 9

Покупець:

Продавець:
ТОВ "СОЛАР ПОЛТАВА"

В.В. ДОБРЕЛЯ

Додаток №2 до Договору купівлі-продажу
об'єкта нерухомості (перший продаж)
№ЮТ1А-278/1 від "___" _____ 2025 р.
(графічне зображення схеми будівельного
плану МОН)

Графічне зображення схеми будівельного плану МОН - №278

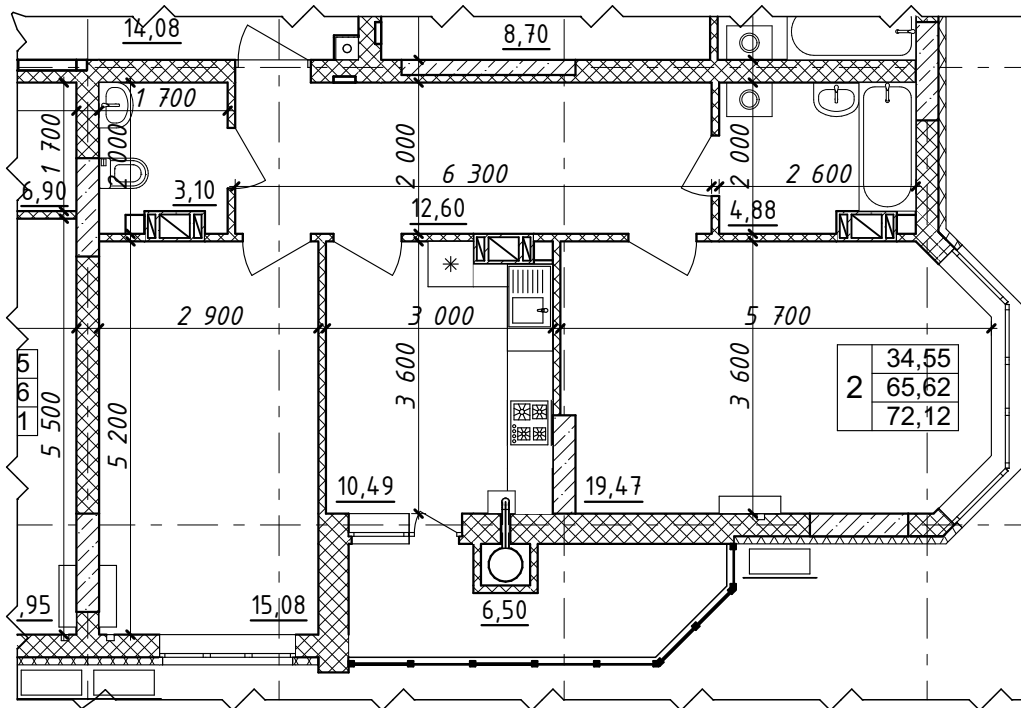

Характеристика квартири:

Передпокій - 12,60 м²
Кухня - 10,49 м²
Загальна кімната - 19,47 м²
Спальня - 15,08 м²
С/в - 7,98 м²

Житлова площа
квартири - 34,55 м²
Загальна площа
квартири - 72,12 м²

Покупець:

Продавець:
ТОВ "СОЛАР ПОЛТАВА"

В.В. ДОБРЕЛЯ

Схема розміщення МОН - №278 на поверсі

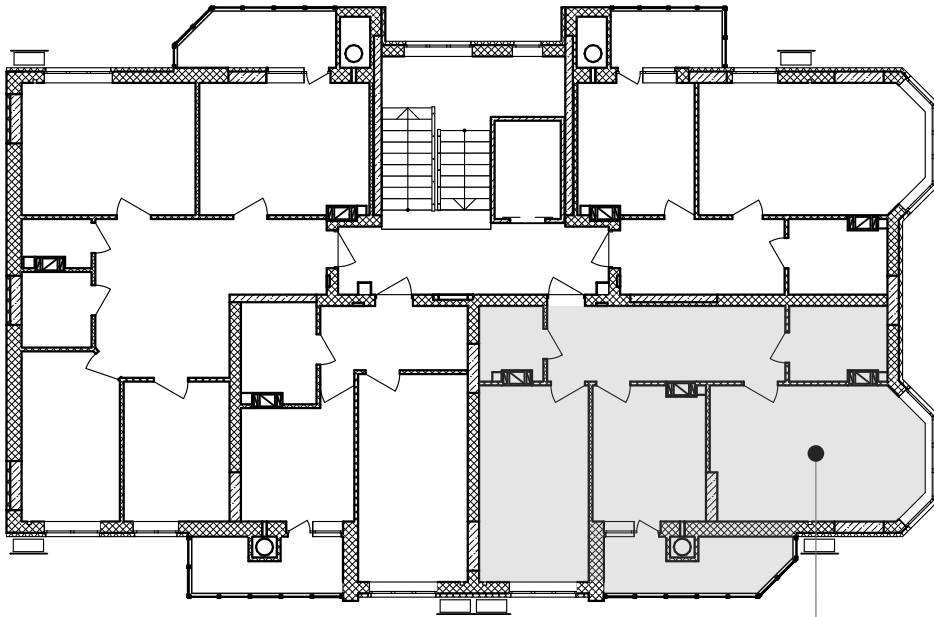

кв. №278
8-й поверх

Покупець:

Продавець:
ТОВ "СОЛАР ПОЛТАВА"

В.В. ДОБРЕЛЯ

Додаток №1 до Договору купівлі-продажу
об'єкта нерухомості (перший продаж)
№ЮТ1А-279/1 від "___" _____ 2025 р.
(графічне зображення розташування
неподільного об'єкта незавершеного
будівництва на генеральному плані об'єкта
будівництва)

Генеральний план

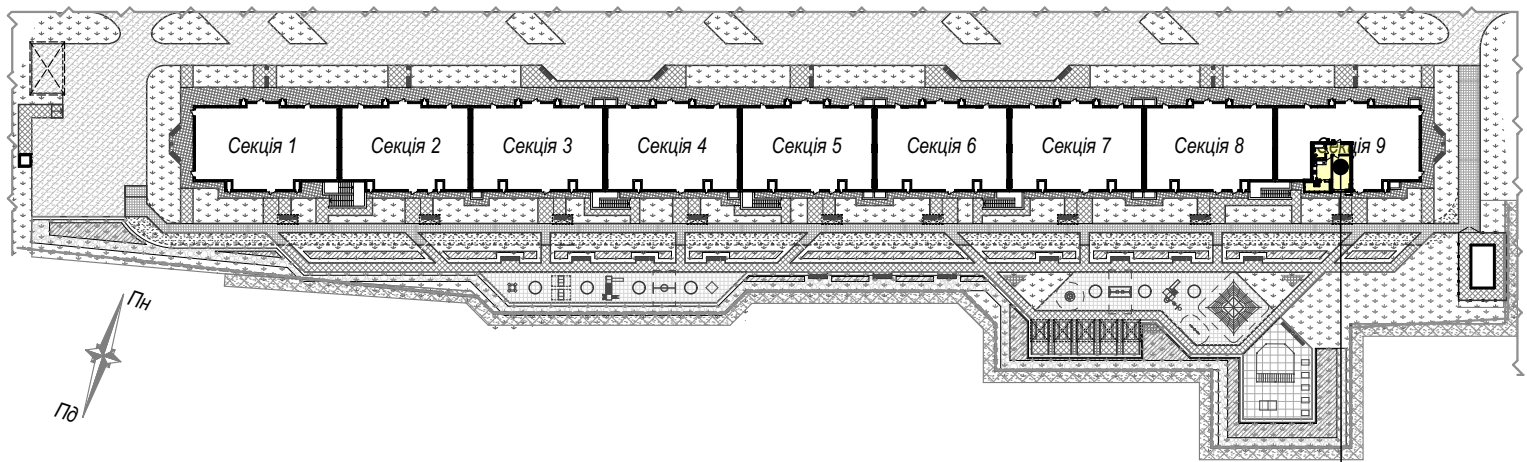

майбутній об'єкт нерухомості - кв.№279
розміщений на 8 поверсі секції 9

Покупець:

Продавець:
ТОВ "СОЛАР ПОЛТАВА"

В.В. ДОБРЕЛЯ

Додаток №2 до Договору купівлі-продажу
об'єкта нерухомості (перший продаж)
№ЮТ1А-279/1 від "___" _____ 2025 р.
(графічне зображення схеми будівельного
плану МОН)

Графічне зображення схеми будівельного плану МОН - №279

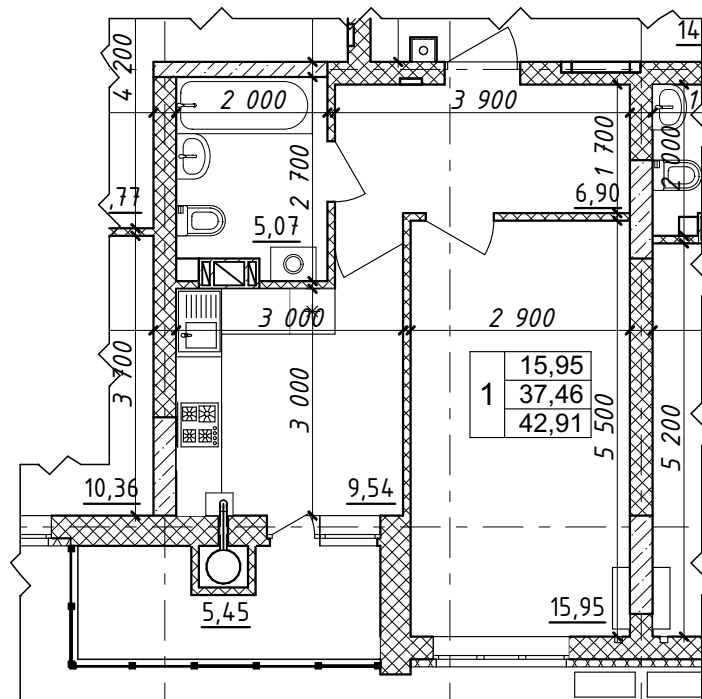

Характеристика квартири:

Передпокій - 6,90 м²

Кухня - 9,54 м²

Загальна кімната - 15,95 м²

С/в - 5,07 м²

Житлова площа

квартири - 15,95 м²

Загальна площа

квартири - 42,91 м²

Покупець:

Продавець:

ТОВ "СОЛАР ПОЛТАВА"

В.В. ДОБРЕЛЯ

Схема розміщення МОН - №279 на поверсі

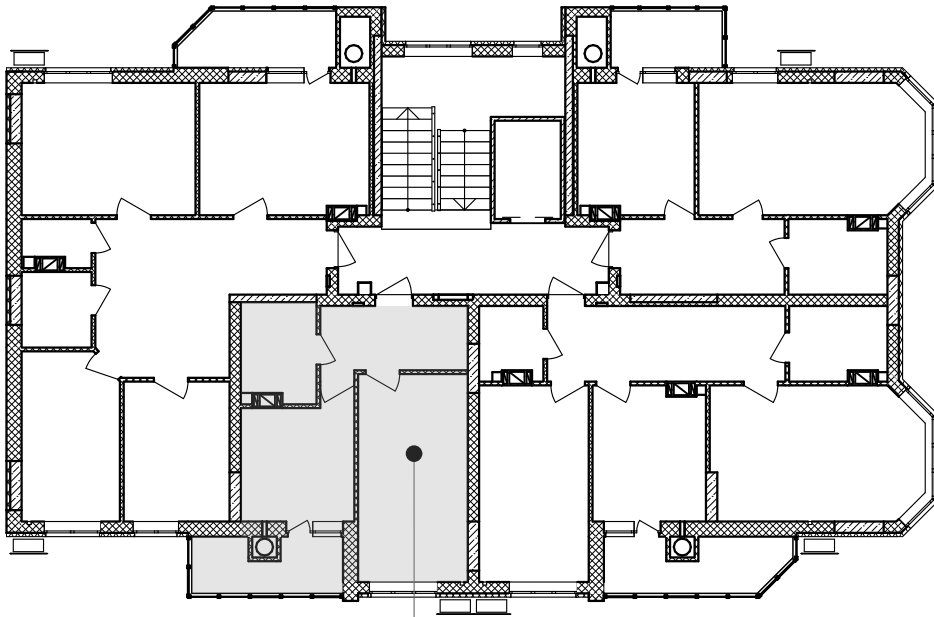

кв.№279
8-й поверх

Покупець:

Продавець:
ТОВ "СОЛАР ПОЛТАВА"

В.В. ДОБРЕЛЯ

Додаток №1 до Договору купівлі-продажу
об'єкта нерухомості (перший продаж)
№ЮТ1А-280/1 від "___" _____ 2025 р.
(графічне зображення розташування
неподільного об'єкта незавершеного
будівництва на генеральному плані об'єкта
будівництва)

Генеральний план

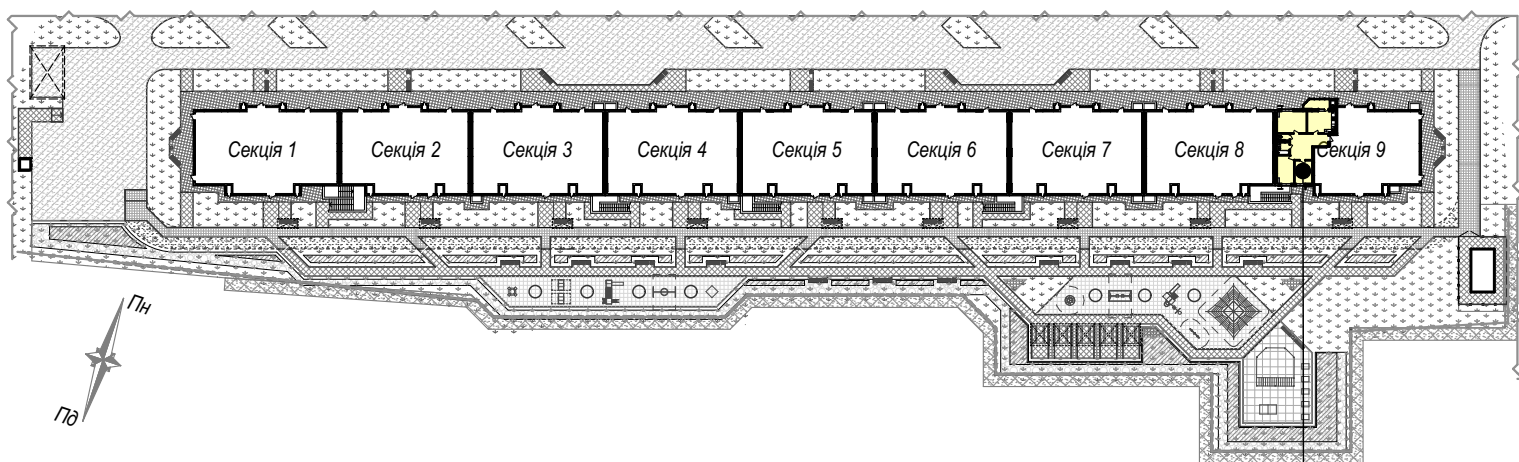

майбутній об'єкт нерухомості - кв.№280
розміщений на 8 поверсі секції 9

Покупець:

Продавець:
ТОВ "СОЛАР ПОЛТАВА"

В.В. ДОБРЕЛЯ

Додаток №2 до Договору купівлі-продажу
об'єкта нерухомості (перший продаж)
№ЮТ1А-280/1 від "___" _____ 2025 р.
(графічне зображення схеми будівельного
плану МОН)

Графічне зображення схеми будівельного плану МОН - №280

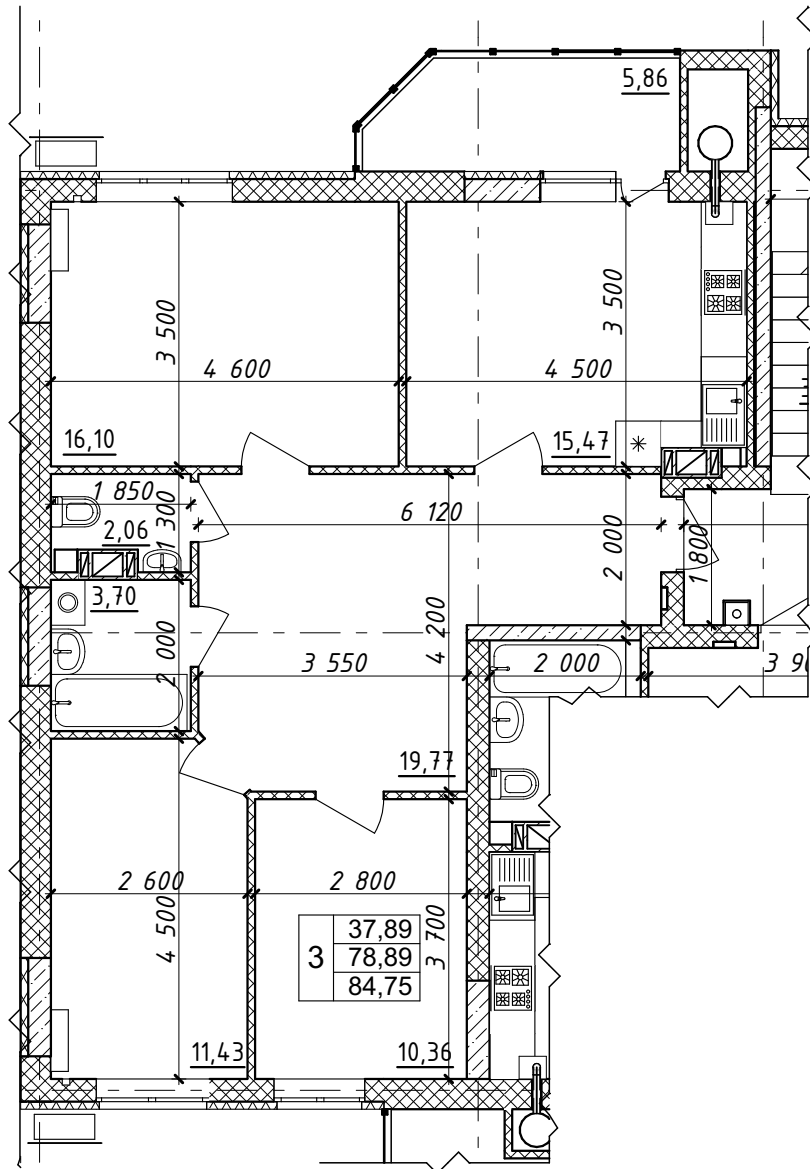

Характеристика квартири:

Передпокій - 19,77 м ²	Житлова площа квартири - 37,89 м ²
Кухня - 15,47 м ²	Загальна площа квартири - 84,75 м ²
Загальна кімната - 16,10 м ²	
Спальня - 11,43 м ²	
Спальня - 10,36 м ²	
С/в - 5,76 м ²	

Покупець:

Продавець:
ТОВ "СОЛАР ПОЛТАВА"

В.В. ДОБРЕЛЯ

Схема розміщення МОН - №280 на поверсі

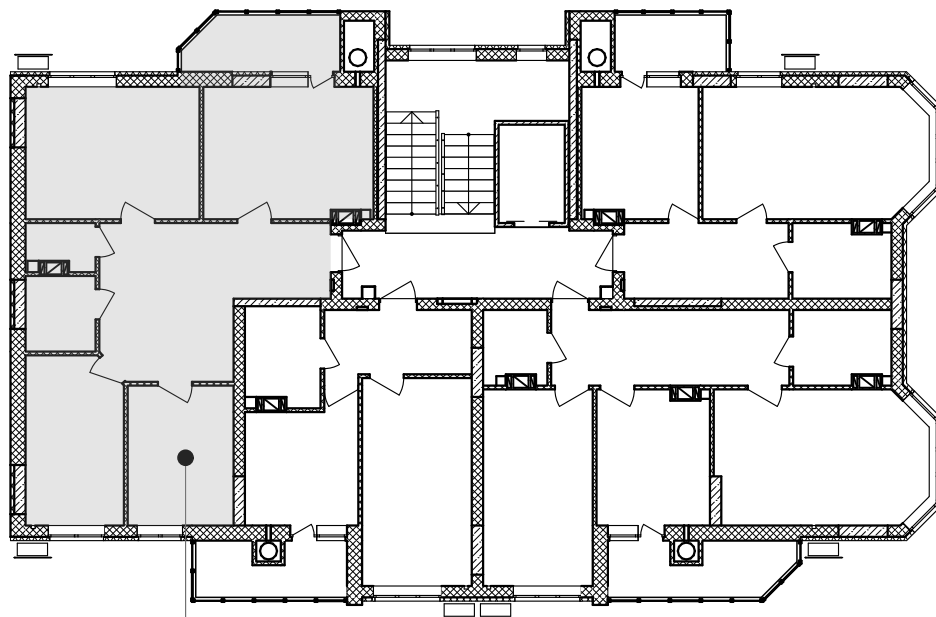

кв. №280
8-й поверх

Покупець:

Продавець:
ТОВ "СОЛАР ПОЛТАВА"

В.В. ДОБРЕЛЯ

Додаток №1 до Договору купівлі-продажу
об'єкта нерухомості (перший продаж)
№ЮТ1А-274/1 від "___" _____ 2025 р.
(графічне зображення розташування
неподільного об'єкта незавершеного
будівництва на генеральному плані об'єкта
будівництва)

Генеральний план

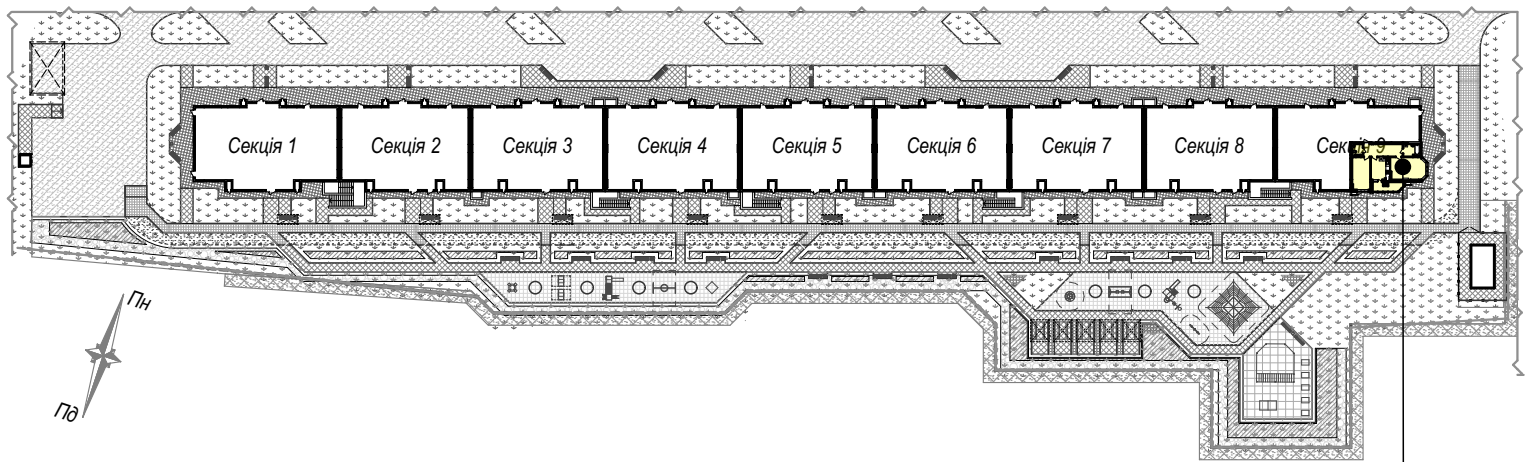

майбутній об'єкт нерухомості - кв.№274
розміщений на 7 поверсі секції 9

Покупець:

Продавець:
ТОВ "СОЛАР ПОЛТАВА"

В.В. ДОБРЕЛЯ

Додаток №2 до Договору купівлі-продажу
об'єкта нерухомості (перший продаж)
№ЮТ1А-274/1 від "___" _____ 2025 р.
(графічне зображення схеми будівельного
плану МОН)

Графічне зображення схеми будівельного плану МОН - №274

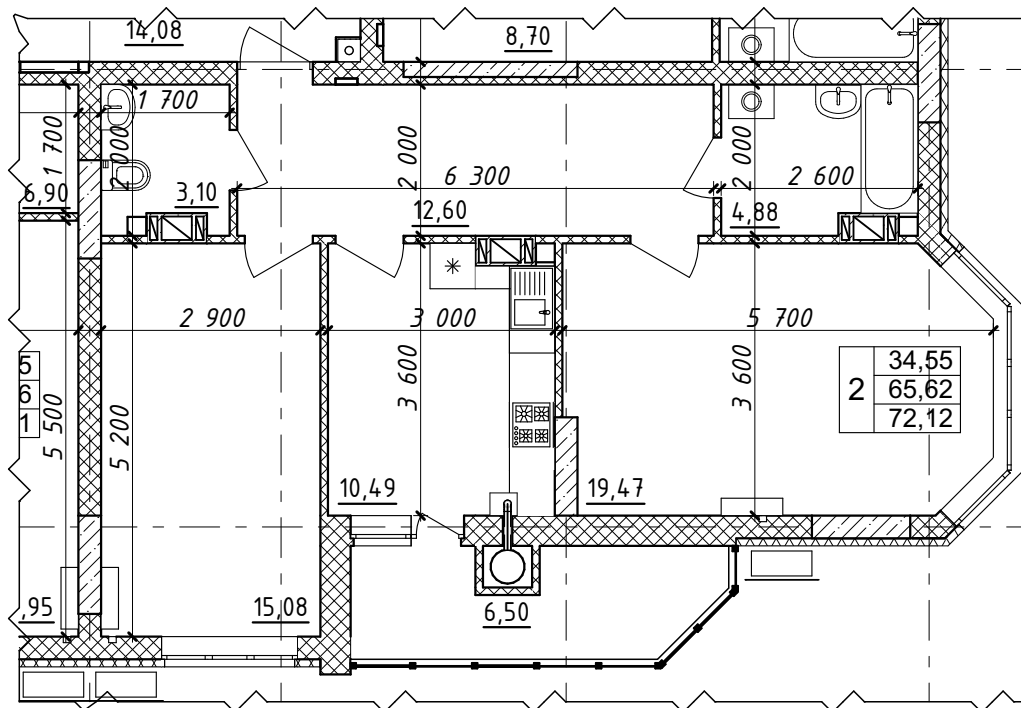

Характеристика квартири:

Передпокій - 12,60 м²
Кухня - 10,49 м²
Загальна кімната - 19,47 м²
Спальня - 15,08 м²
С/в - 7,98 м²

Житлова площа
квартири - 34,55 м²
Загальна площа
квартири - 72,12 м²

Покупець:

Продавець:
ТОВ "СОЛАР ПОЛТАВА"

В.В. ДОБРЕЛЯ

Схема розміщення МОН - №274 на поверсі

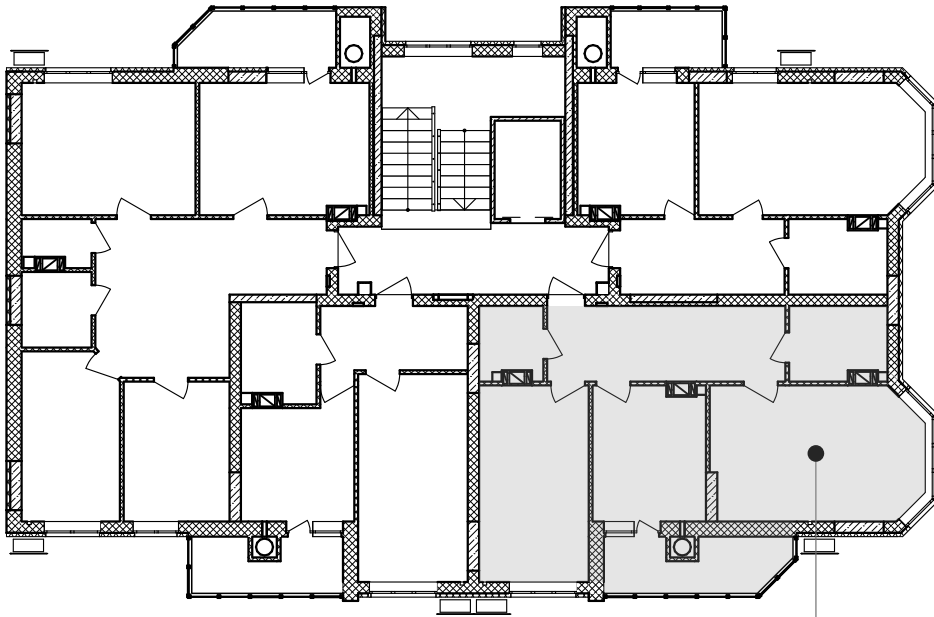

кв. №274
7-й поверх

Покупець:

Продавець:
ТОВ "СОЛАР ПОЛТАВА"

В.В. ДОБРЕЛЯ

Додаток №1 до Договору купівлі-продажу
об'єкта нерухомості (перший продаж)
№ЮТ1А-275/1 від "___" _____ 2025 р.
(графічне зображення розташування
неподільного об'єкта незавершеного
будівництва на генеральному плані об'єкта
будівництва)

Генеральний план

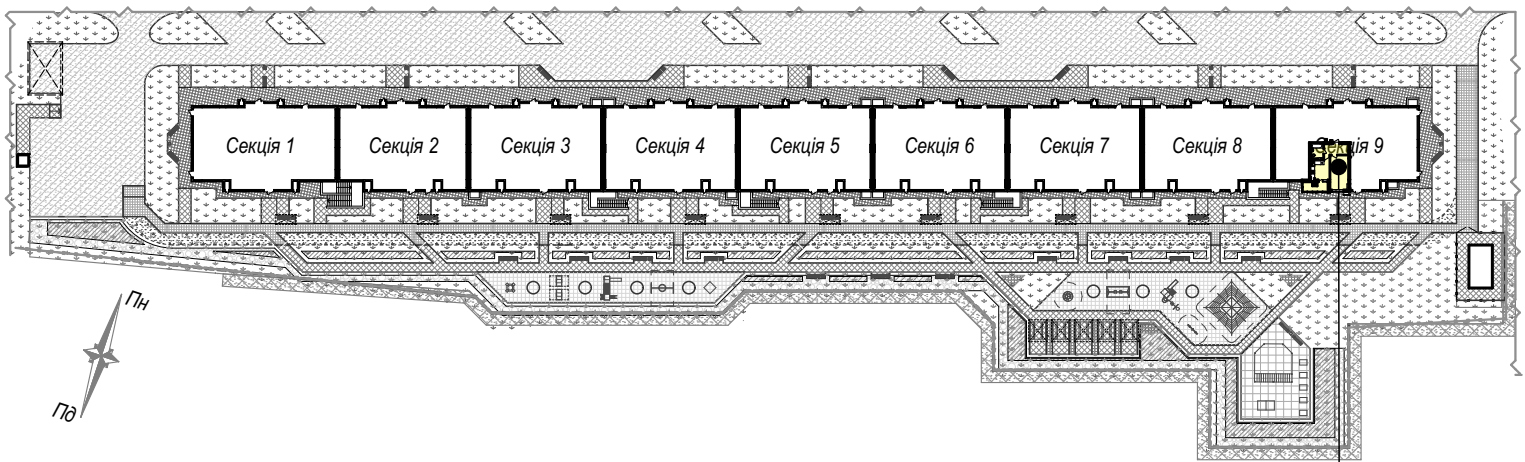

майбутній об'єкт нерухомості - кв.№275
розміщений на 7 поверсі секції 9

Покупець:

Продавець:
ТОВ "СОЛАР ПОЛТАВА"

В.В. ДОБРЕЛЯ

Додаток №2 до Договору купівлі-продажу
об'єкта нерухомості (перший продаж)
№ЮТ1А-275/1 від "___" _____ 2025 р.
(графічне зображення схеми будівельного
плану МОН)

Графічне зображення схеми будівельного плану МОН - №275

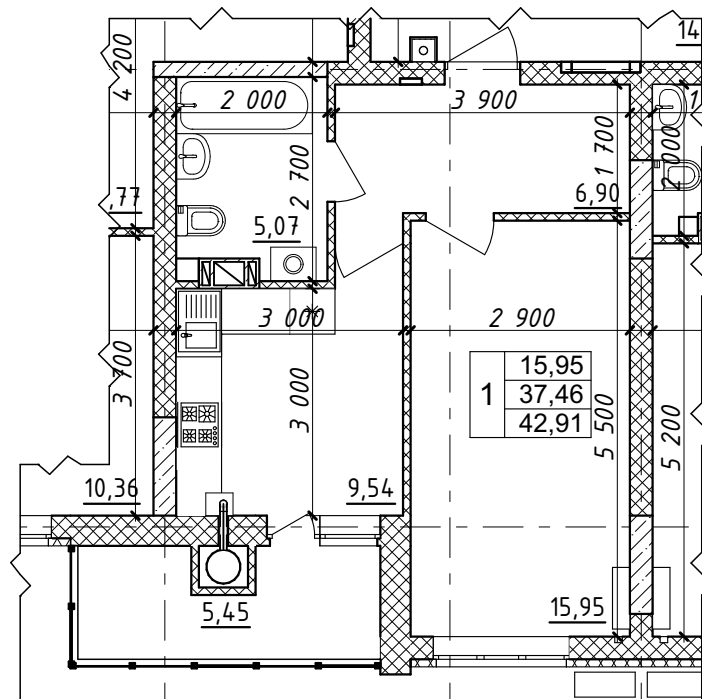

Характеристика квартири:

Передпокій - 6,90 м²

Кухня - 9,54 м²

Загальна кімната - 15,95 м²

С/в - 5,07 м²

Житлова площа

квартири - 15,95 м²

Загальна площа

квартири - 42,91 м²

Покупець:

Продавець:

ТОВ "СОЛАР ПОЛТАВА"

В.В. ДОБРЕЛЯ

Схема розміщення МОН - №275 на поверсі

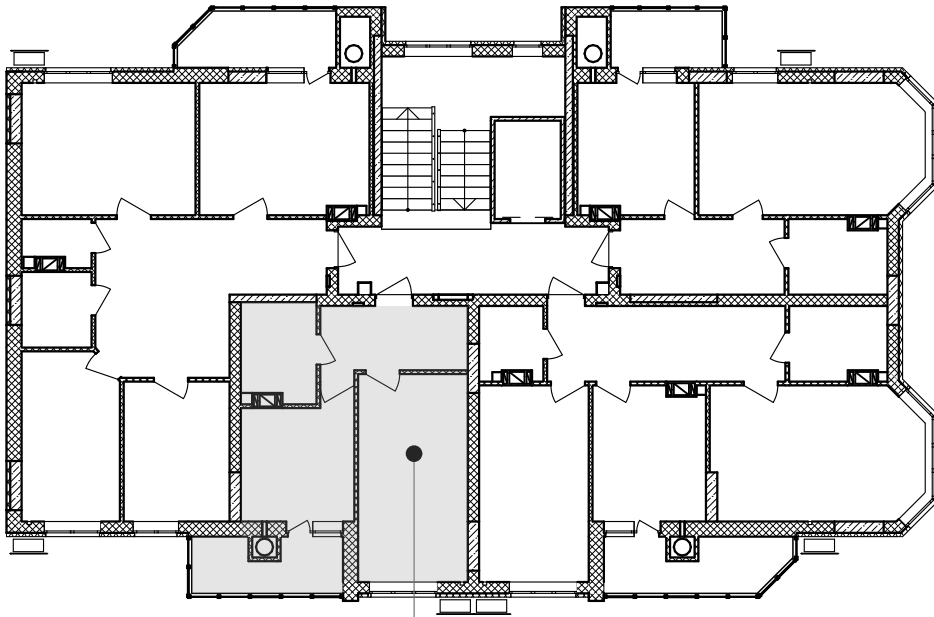

кв. №275
7-й поверх

Покупець:

Продавець:
ТОВ "СОЛАР ПОЛТАВА"

В.В. ДОБРЕЛЯ

Додаток №1 до Договору купівлі-продажу
об'єкта нерухомості (перший продаж)
№ЮТ1А-276/1 від "___" _____ 2025 р.
(графічне зображення розташування
неподільного об'єкта незавершеного
будівництва на генеральному плані об'єкта
будівництва)

Генеральний план

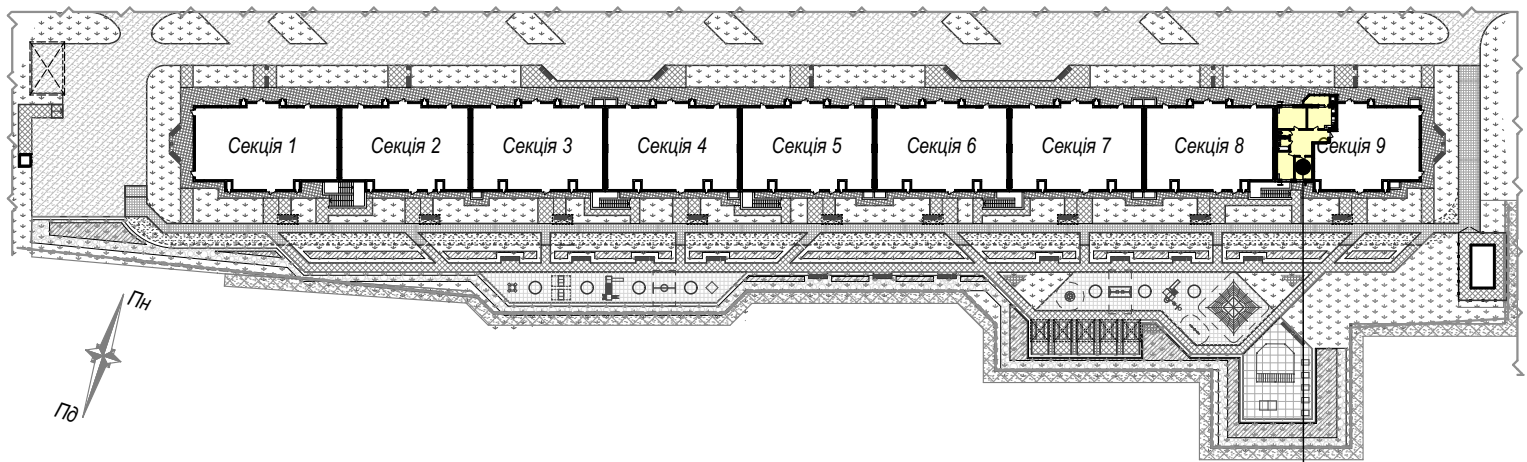

майбутній об'єкт нерухомості - кв.№276
розміщений на 7 поверсі секції 9

Покупець:

Продавець:
ТОВ "СОЛАР ПОЛТАВА"

В.В. ДОБРЕЛЯ

Додаток №2 до Договору купівлі-продажу
об'єкта нерухомості (перший продаж)
№ЮТ1А-276/1 від "___" _____ 2025 р.
(графічне зображення схеми будівельного
плану МОН)

Графічне зображення схеми будівельного плану МОН - №276

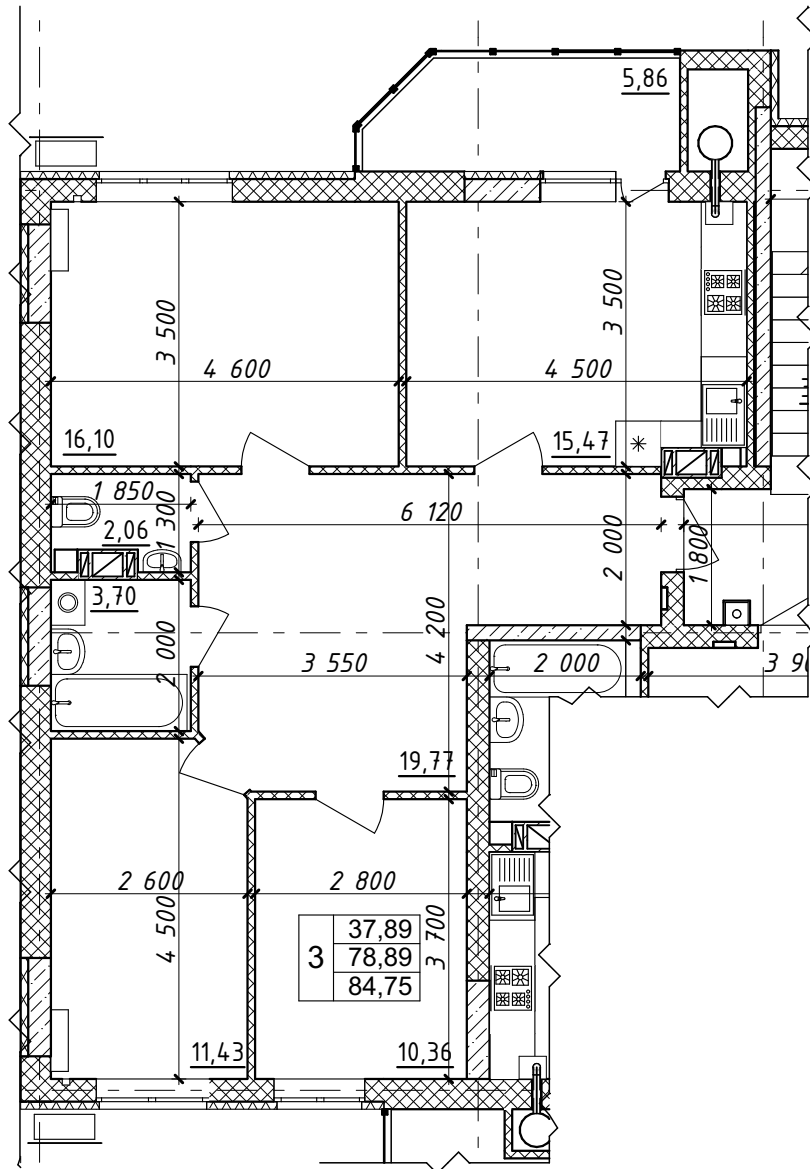

Характеристика квартири:

Передпокій - 19,77 м ²	Житлова площа квартири - 37,89 м ²
Кухня - 15,47 м ²	Загальна площа квартири - 84,75 м ²
Загальна кімната - 16,10 м ²	
Спальня - 11,43 м ²	
Спальня - 10,36 м ²	
С/в - 5,76 м ²	

Покупець:

Продавець:
ТОВ "СОЛАР ПОЛТАВА"

В.В. ДОБРЕЛЯ

Схема розміщення МОН - №276 на поверсі

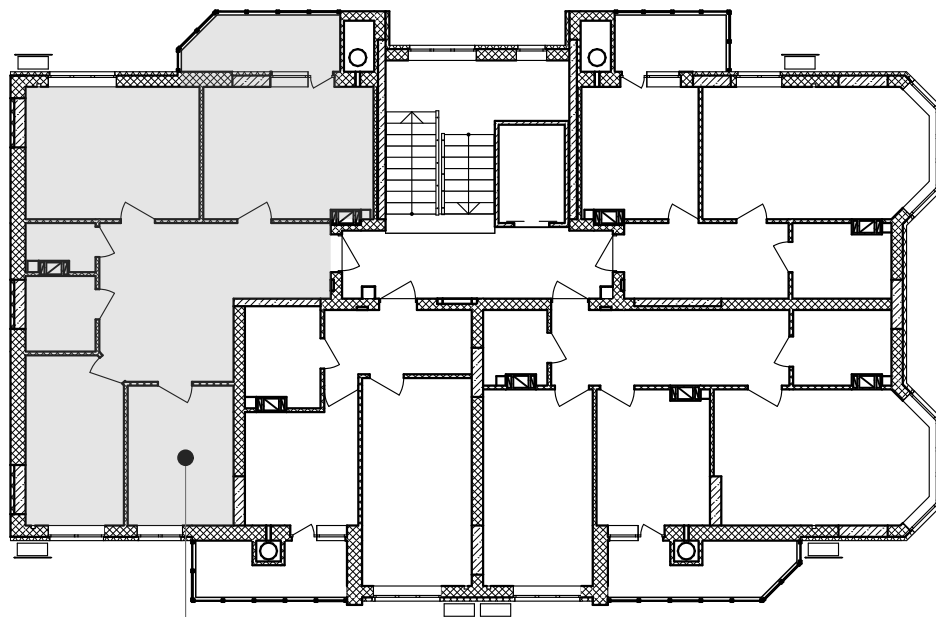

кв. №276
7-й поверх

Покупець:

Продавець:
ТОВ "СОЛАР ПОЛТАВА"

В.В. ДОБРЕЛЯ

Додаток №1 до Договору купівлі-продажу
об'єкта нерухомості (перший продаж)
№ЮТ1А-277/1 від "___" _____ 2025 р.
(графічне зображення розташування
неподільного об'єкта незавершеного
будівництва на генеральному плані об'єкта
будівництва)

Генеральний план

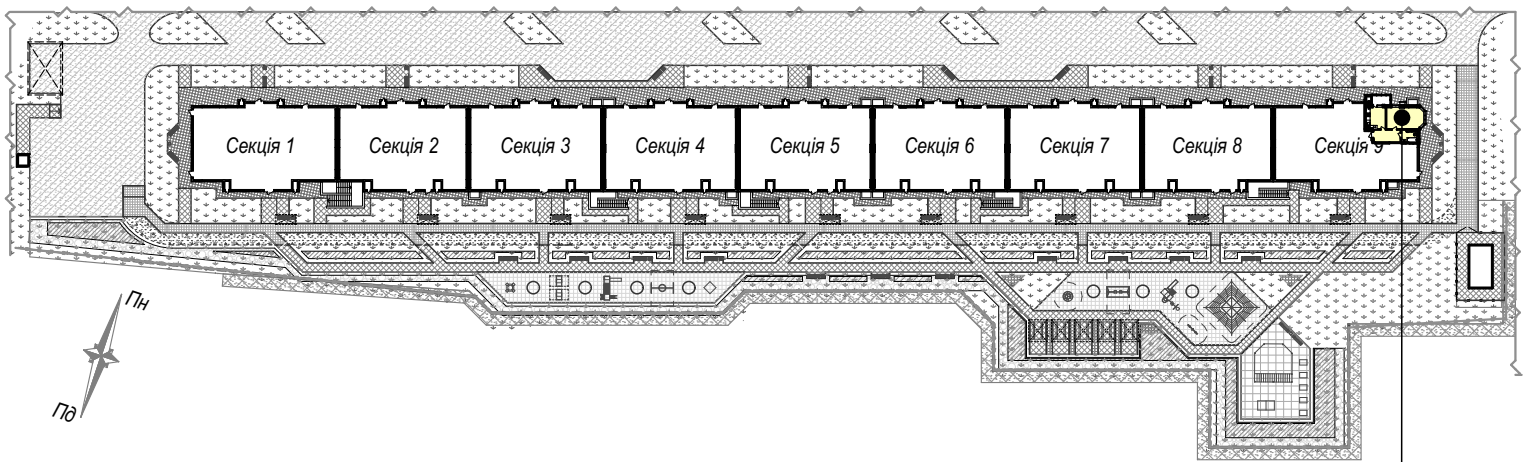

майбутній об'єкт нерухомості - кв.№277
розміщений на 8 поверсі секції 9

Покупець:

Продавець:
ТОВ "СОЛАР ПОЛТАВА"

В.В. ДОБРЕЛЯ

Додаток №2 до Договору купівлі-продажу
об'єкта нерухомості (перший продаж)
№ЮТ1А-277/1 від "___" _____ 2025 р.
(графічне зображення схеми будівельного
плану МОН)

Графічне зображення схеми будівельного плану МОН - №277

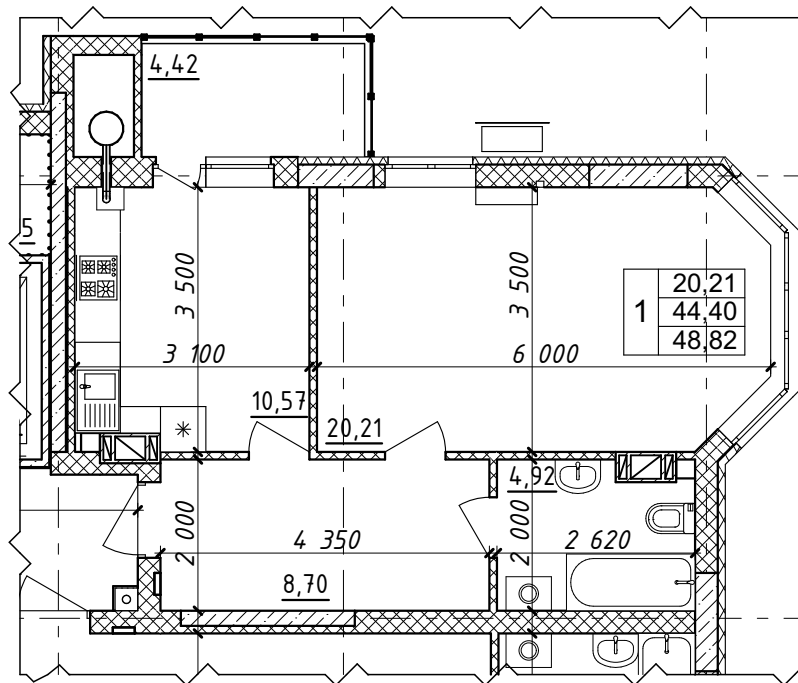

Характеристика квартири:

Передпокій - 8,70 м²

Кухня - 10,57 м²

Загальна кімната - 20,21 м²

С/в - 4,92 м²

Житлова площа

квартири - 20,21 м²

Загальна площа

квартири - 48,82 м²

Покупець:

Продавець:

ТОВ "СОЛАР ПОЛТАВА"

В.В. ДОБРЕЛЯ

Схема розміщення МОН - №277 на поверсі

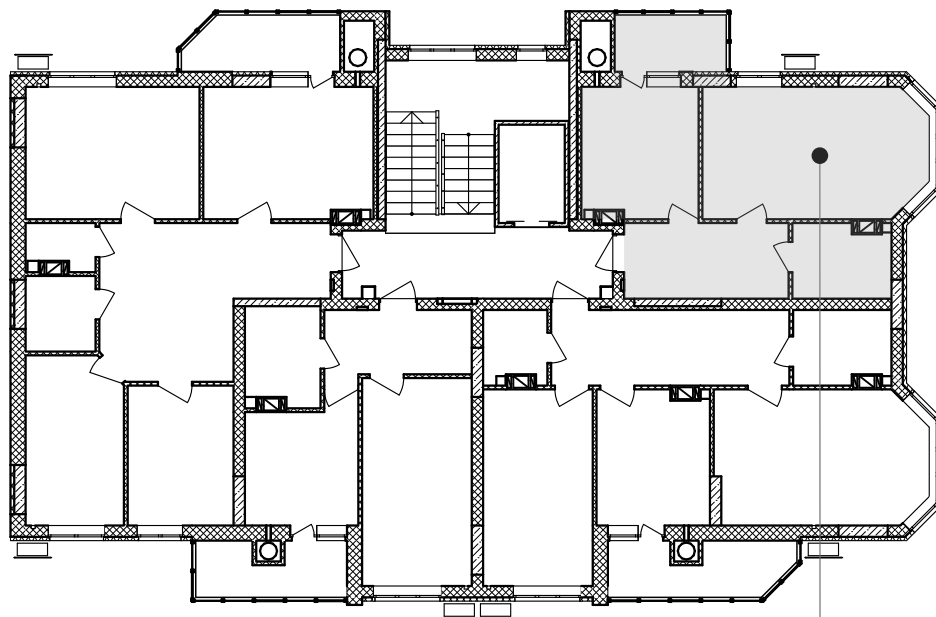

кв. №277
8-й поверх

Покупець:

Продавець:
ТОВ "СОЛАР ПОЛТАВА"

В.В. ДОБРЕЛЯ

Додаток №1 до Договору купівлі-продажу
об'єкта нерухомості (перший продаж)
№ЮТ1А-271/1 від "___" _____ 2025 р.
(графічне зображення розташування
неподільного об'єкта незавершеного
будівництва на генеральному плані об'єкта
будівництва)

Генеральний план

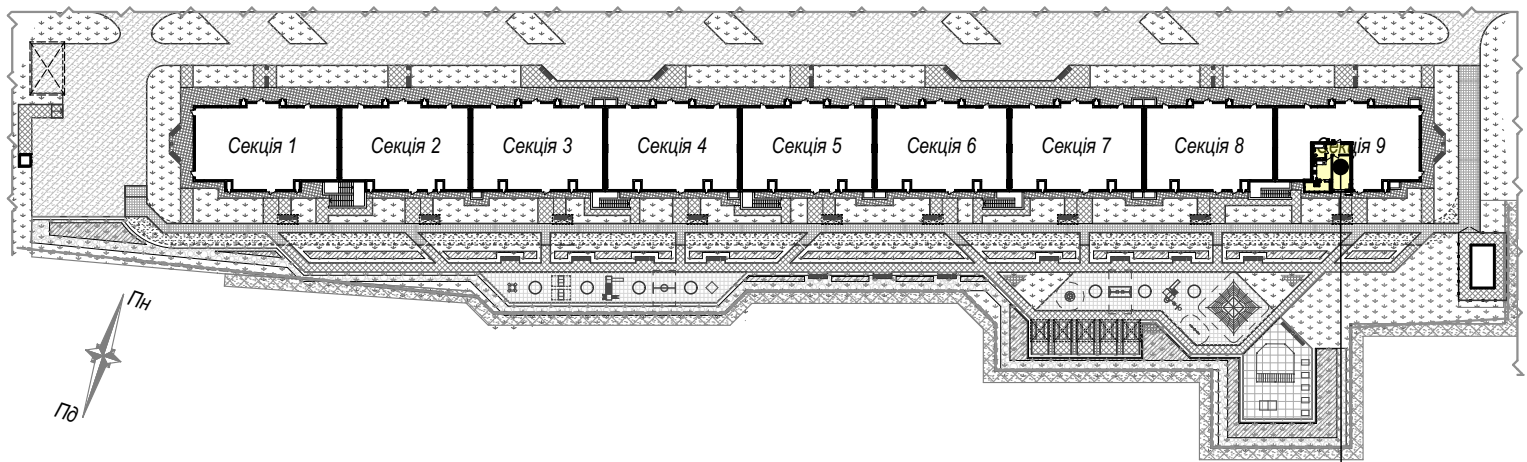

майбутній об'єкт нерухомості - кв.№271
розміщений на 6 поверсі секції 9

Покупець:

Продавець:
ТОВ "СОЛАР ПОЛТАВА"

В.В. ДОБРЕЛЯ

Додаток №2 до Договору купівлі-продажу
об'єкта нерухомості (перший продаж)
№ЮТ1А-271/1 від "___" _____ 2025 р.
(графічне зображення схеми будівельного
плану МОН)

Графічне зображення схеми будівельного плану МОН - №271

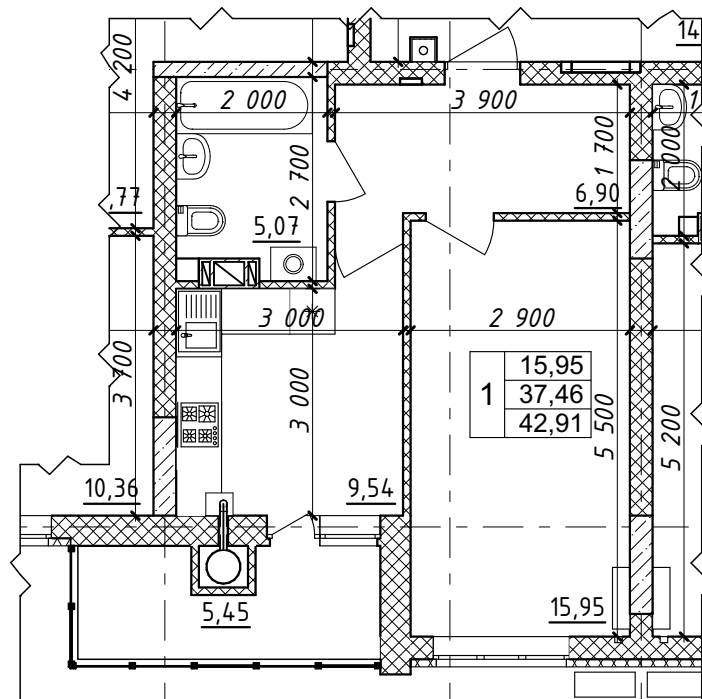

Характеристика квартири:

Передпокій - 6,90 м²

Кухня - 9,54 м²

Загальна кімната - 15,95 м²

С/в - 5,07 м²

Житлова площа

квартири - 15,95 м²

Загальна площа

квартири - 42,91 м²

Покупець:

Продавець:

ТОВ "СОЛАР ПОЛТАВА"

В.В. ДОБРЕЛЯ

Схема розміщення МОН - №271 на поверсі

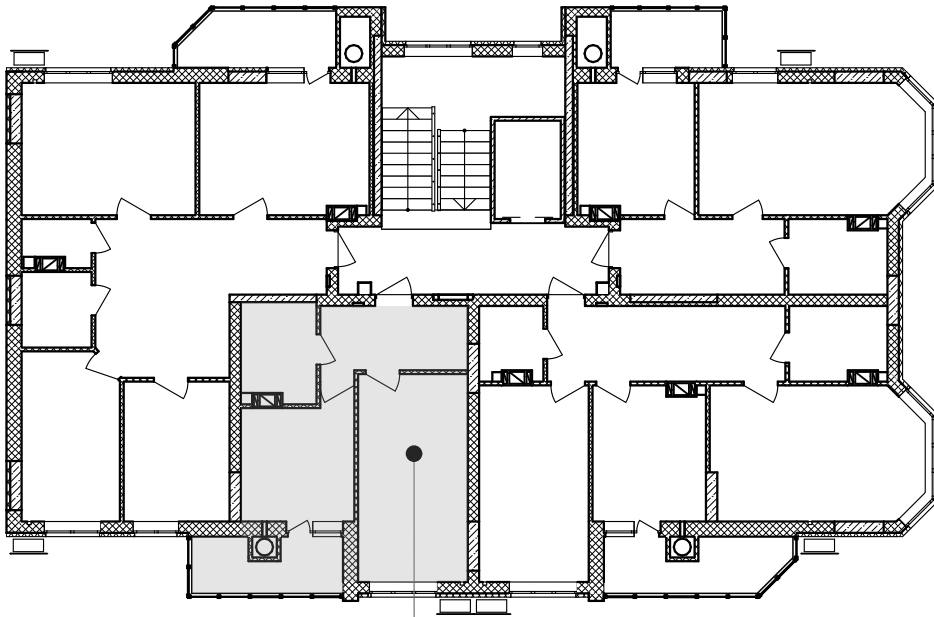

кв. №271
6-й поверх

Покупець:

Продавець:
ТОВ "СОЛАР ПОЛТАВА"

В.В. ДОБРЕЛЯ

Додаток №1 до Договору купівлі-продажу
об'єкта нерухомості (перший продаж)
№ЮТ1А-272/1 від "___" _____ 2025 р.
(графічне зображення розташування
неподільного об'єкта незавершеного
будівництва на генеральному плані об'єкта
будівництва)

Генеральний план

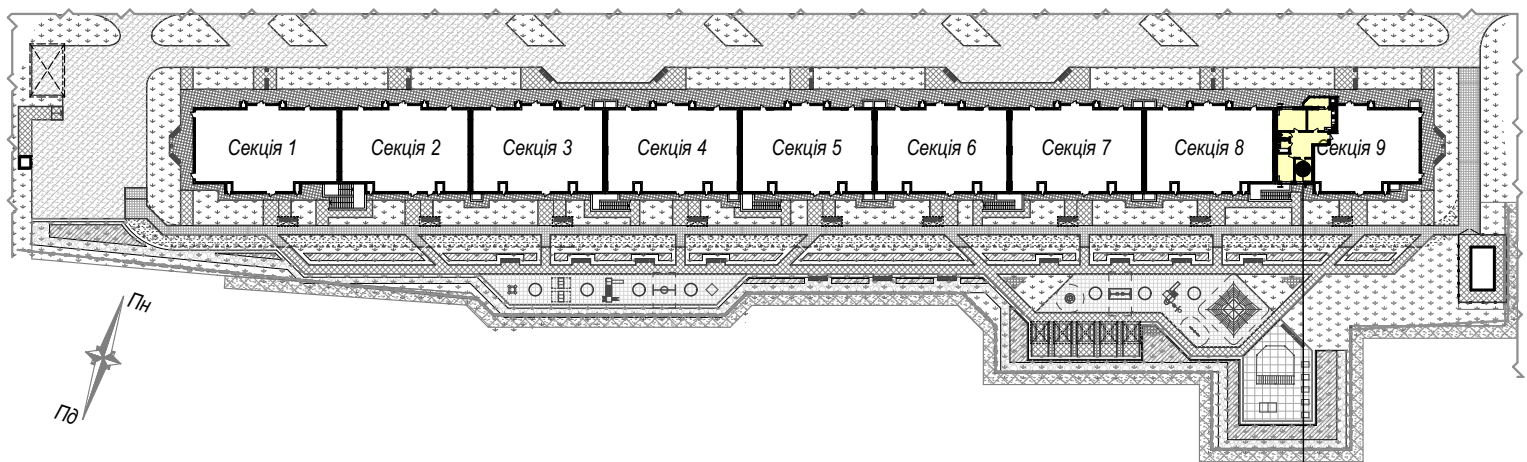

майбутній об'єкт нерухомості - кв.№272
розміщений на 6 поверсі секції 9

Покупець:

Продавець:
ТОВ "СОЛАР ПОЛТАВА"

В.В. ДОБРЕЛЯ

Графічне зображення схеми будівельного плану МОН - №272

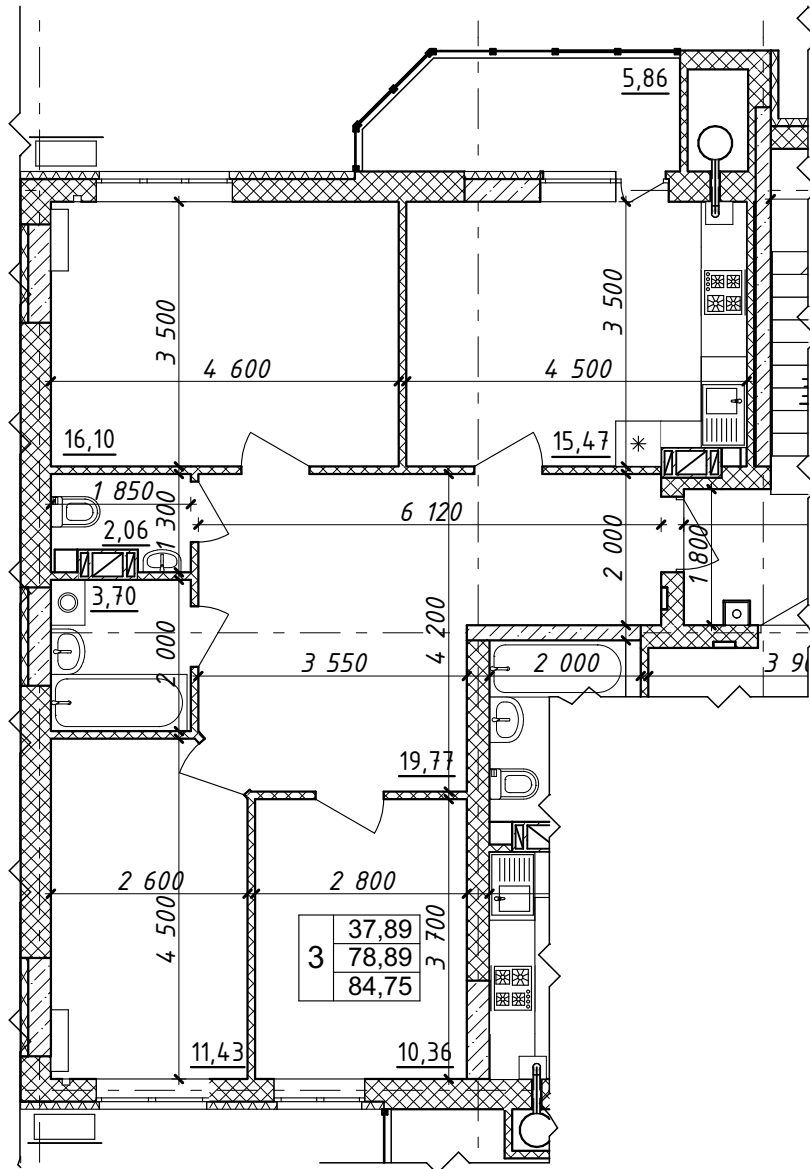

Характеристика квартири:

Передпокій - 19,77 м ²	Житлова площа квартири - 37,89 м ²
Кухня - 15,47 м ²	Загальна площа квартири - 84,75 м ²
Загальна кімната - 16,10 м ²	
Спальня - 11,43 м ²	
Спальня - 10,36 м ²	
С/в - 5,76 м ²	

Покупець:

Продавець:
ТОВ "СОЛАР ПОЛТАВА"

В.В. ДОБРЕЛЯ

Схема розміщення МОН - №272 на поверсі

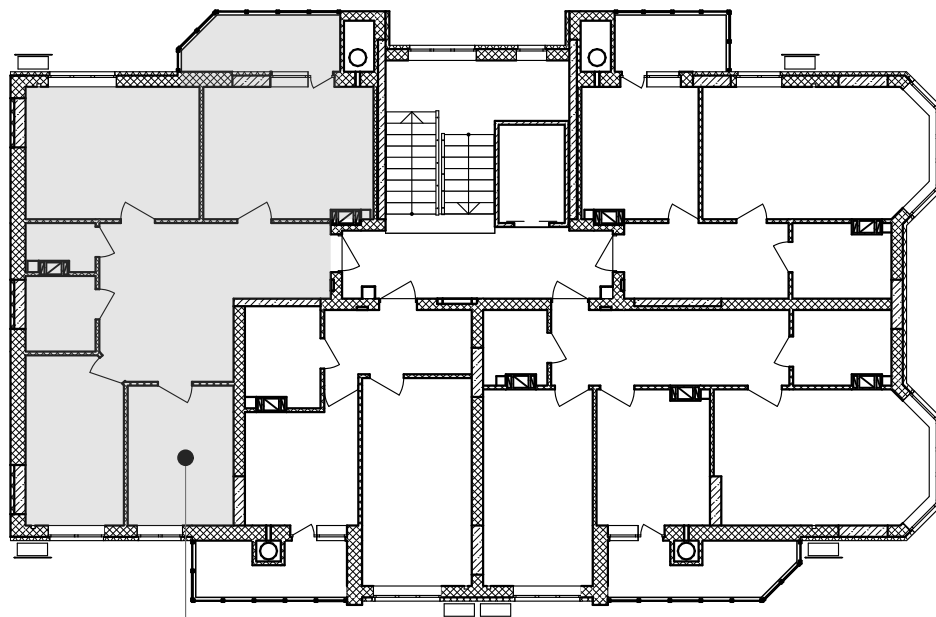

кв. №272
6-й поверх

Покупець:

Продавець:
ТОВ "СОЛАР ПОЛТАВА"

В.В. ДОБРЕЛЯ

Додаток №1 до Договору купівлі-продажу
об'єкта нерухомості (перший продаж)
№ЮТ1А-273/1 від "___" _____ 2025 р.
(графічне зображення розташування
неподільного об'єкта незавершеного
будівництва на генеральному плані об'єкта
будівництва)

Генеральний план

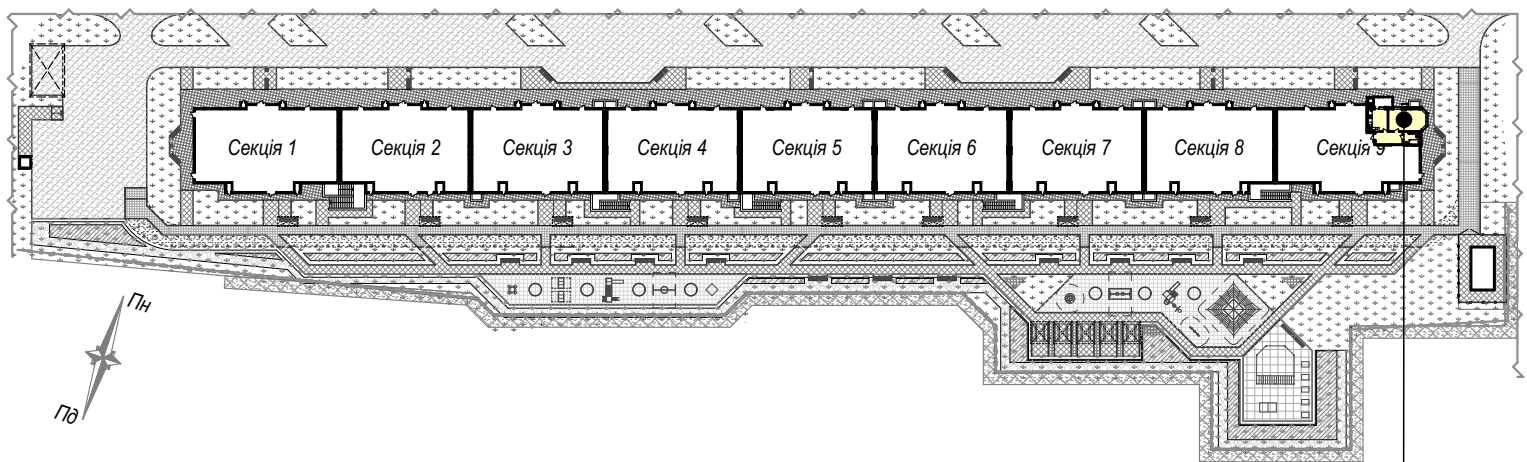

майбутній об'єкт нерухомості - кв.№273
розміщений на 7 поверсі секції 9

Покупець:

Продавець:
ТОВ "СОЛАР ПОЛТАВА"

В.В. ДОБРЕЛЯ

Графічне зображення схеми будівельного плану МОН - №273

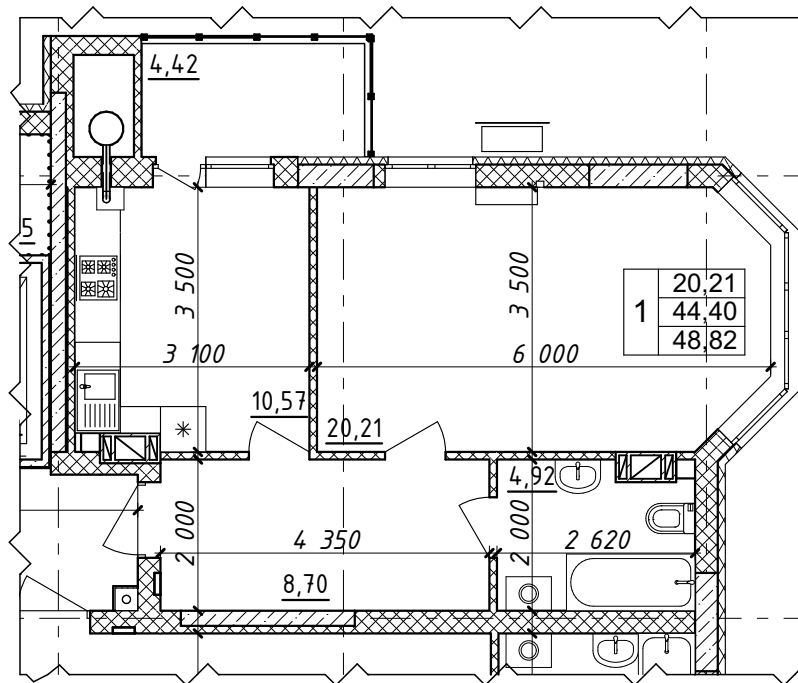

Характеристика квартири:

Передпокій - 8,70 м²

Кухня - 10,57 м²

Загальна кімната - 20,21 м²

С/в - 4,92 м²

Житлова площа

квартири - 20,21 м²

Загальна площа

квартири - 48,82 м²

Покупець:

Продавець:

ТОВ "СОЛАР ПОЛТАВА"

В.В. ДОБРЕЛЯ

Схема розміщення МОН - №273 на поверсі

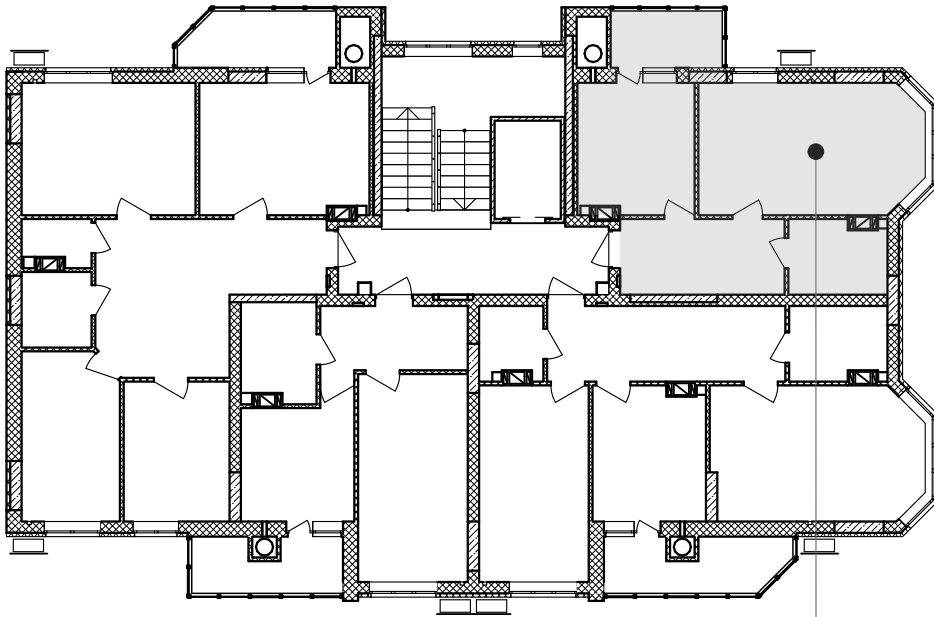

кв. №273
7-й поверх

Покупець:

Продавець:
ТОВ "СОЛАР ПОЛТАВА"

В.В. ДОБРЕЛЯ

Додаток №1 до Договору купівлі-продажу
об'єкта нерухомості (перший продаж)
№ЮТ1А-253/1 від "___" _____ 2025 р.
(графічне зображення розташування
неподільного об'єкта незавершеного
будівництва на генеральному плані об'єкта
будівництва)

Генеральний план

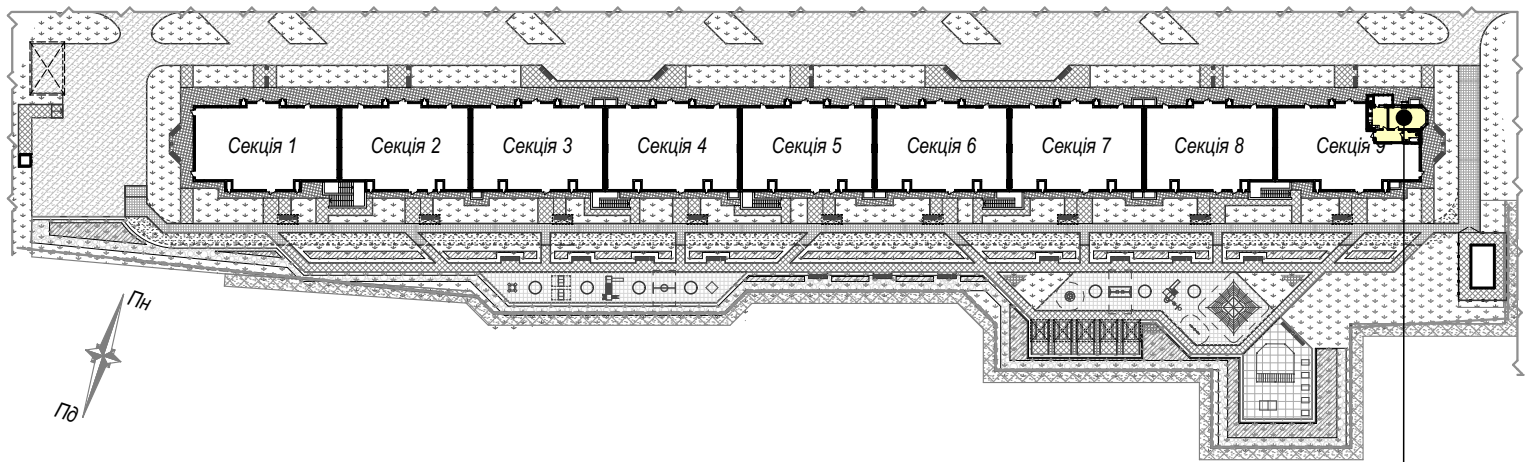

майбутній об'єкт нерухомості - кв.№253
розміщений на 2 поверсі секції 9

Покупець:

Продавець:
ТОВ "СОЛАР ПОЛТАВА"

В.В. ДОБРЕЛЯ

Схема розміщення МОН - №253 на поверсі

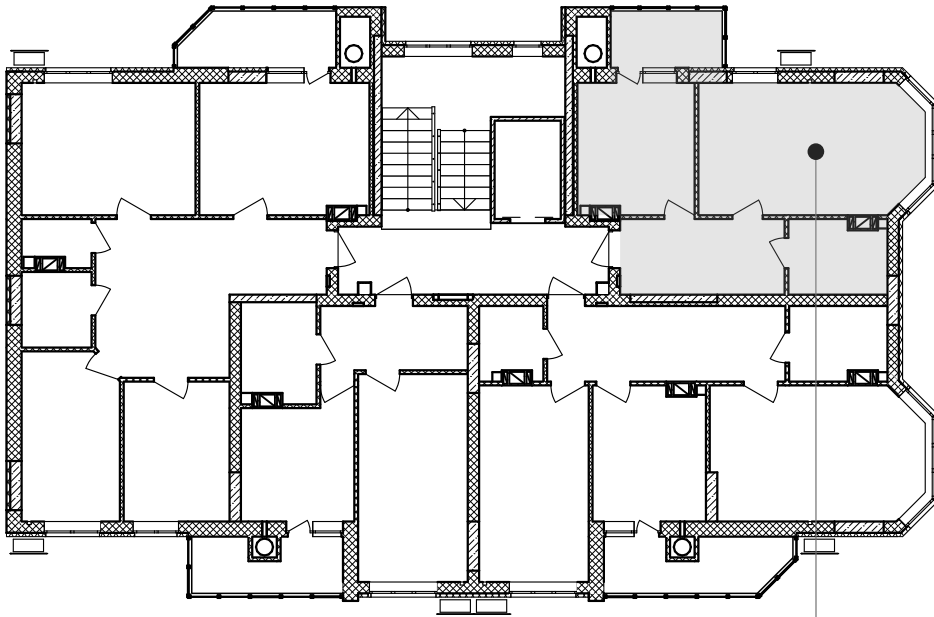

кв. №253
2-й поверх

Покупець:

Продавець:
ТОВ "СОЛАР ПОЛТАВА"

В.В. ДОБРЕЛЯ

Додаток №1 до Договору купівлі-продажу
об'єкта нерухомості (перший продаж)
№ЮТ1А-254/1 від "___" _____ 2025 р.
(графічне зображення розташування
неподільного об'єкта незавершеного
будівництва на генеральному плані об'єкта
будівництва)

Генеральний план

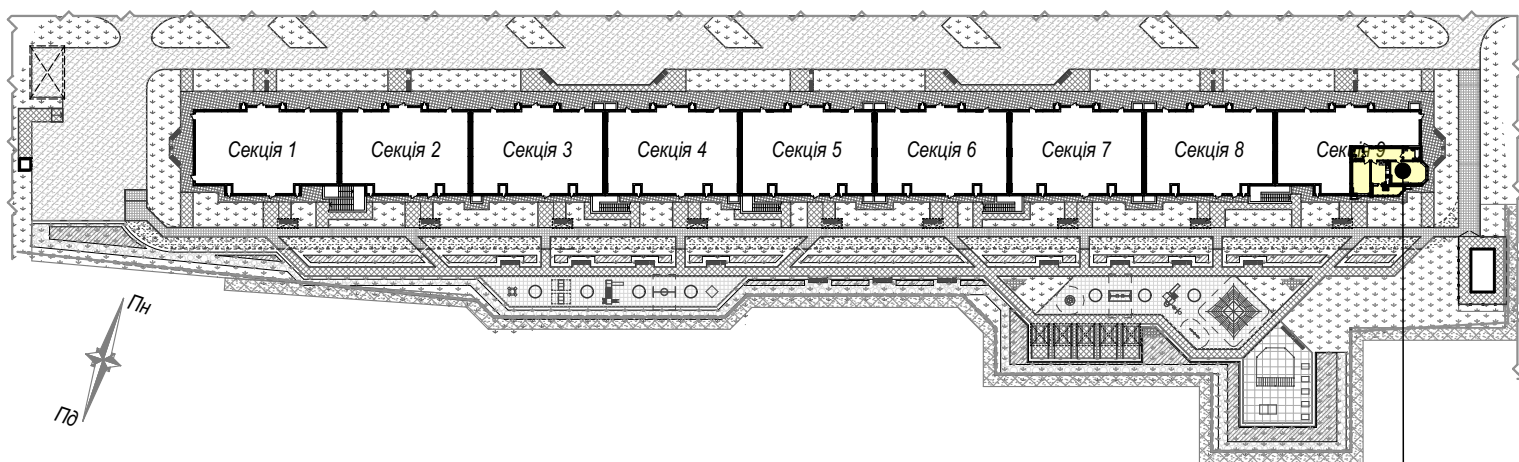

майбутній об'єкт нерухомості - кв.№254
розміщений на 2 поверсі секції 9

Покупець:

Продавець:
ТОВ "СОЛАР ПОЛТАВА"

В.В. ДОБРЕЛЯ

Додаток №2 до Договору купівлі-продажу
об'єкта нерухомості (перший продаж)
№ЮТ1А-254/1 від "___" _____ 2025 р.
(графічне зображення схеми будівельного
плану МОН)

Графічне зображення схеми будівельного плану МОН - №254

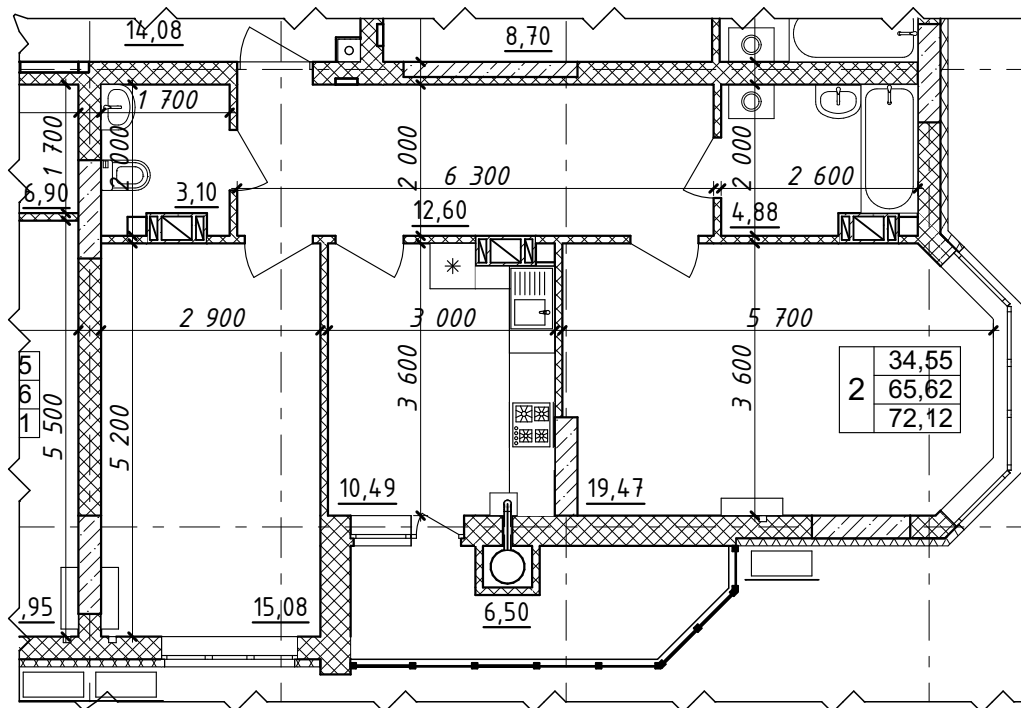

Характеристика квартири:

Передпокій - 12,60 м²
Кухня - 10,49 м²
Загальна кімната - 19,47 м²
Спальня - 15,08 м²
С/в - 7,98 м²

Житлова площа
квартири - 34,55 м²
Загальна площа
квартири - 72,12 м²

Покупець:

Продавець:
ТОВ "СОЛАР ПОЛТАВА"

В.В. ДОБРЕЛЯ

Схема розміщення МОН - №254 на поверсі

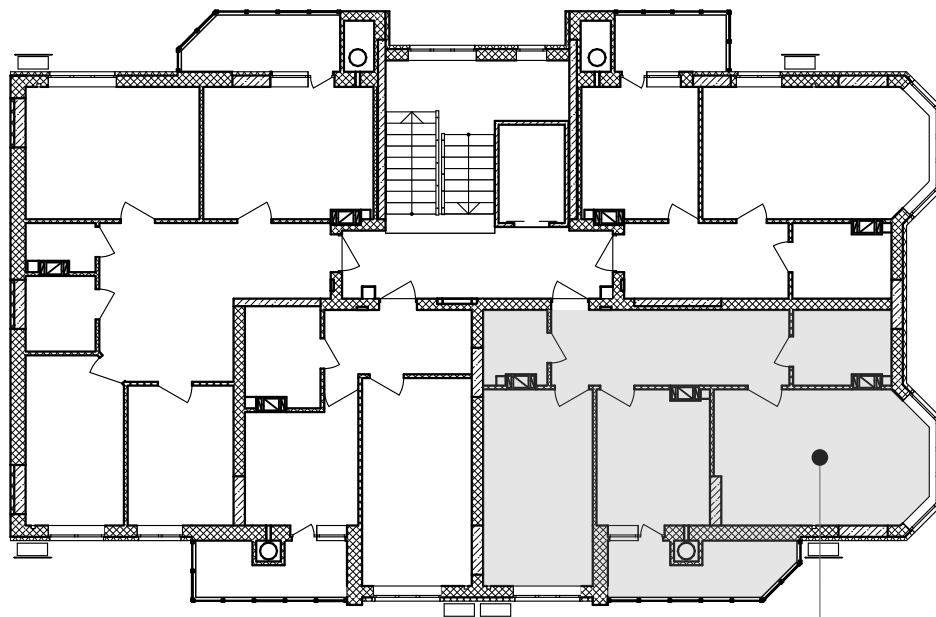

кв. №254
2-й поверх

Покупець:

Продавець:
ТОВ "СОЛАР ПОЛТАВА"

В.В. ДОБРЕЛЯ

Додаток №1 до Договору купівлі-продажу
об'єкта нерухомості (перший продаж)
№ЮТ1А-255/1 від "___" _____ 2025 р.
(графічне зображення розташування
неподільного об'єкта незавершеного
будівництва на генеральному плані об'єкта
будівництва)

Генеральний план

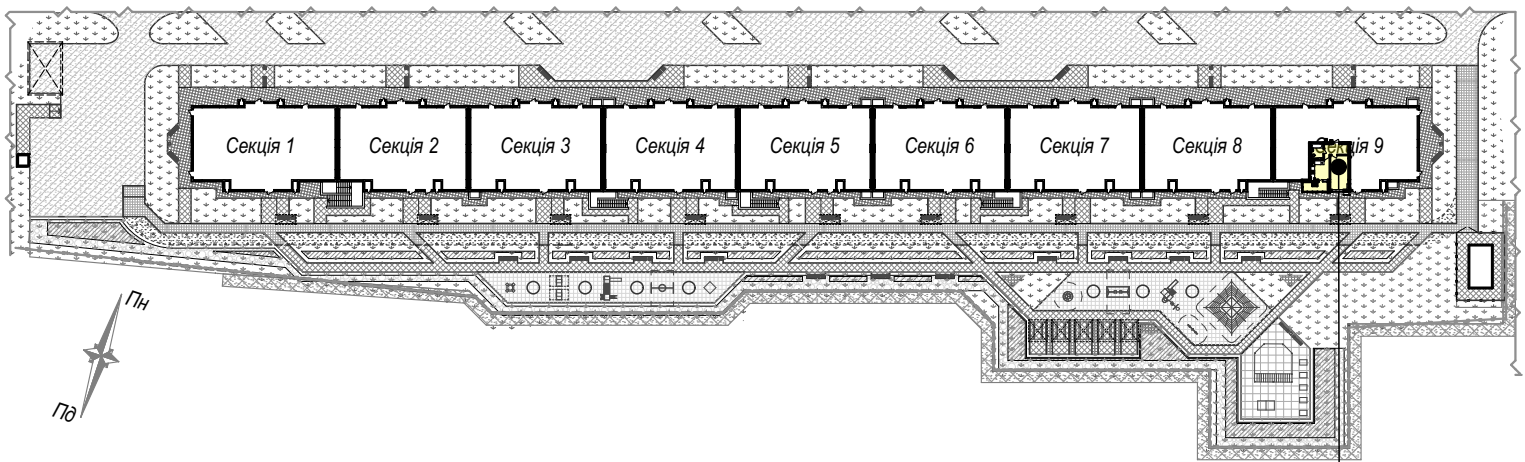

майбутній об'єкт нерухомості - кв.№255
розміщений на 2 поверсі секції 9

Покупець:

Продавець:
ТОВ "СОЛАР ПОЛТАВА"

В.В. ДОБРЕЛЯ

Додаток №2 до Договору купівлі-продажу
об'єкта нерухомості (перший продаж)
№ЮТ1А-255/1 від "___" _____ 2025 р.
(графічне зображення схеми будівельного
плану МОН)

Графічне зображення схеми будівельного плану МОН - №255

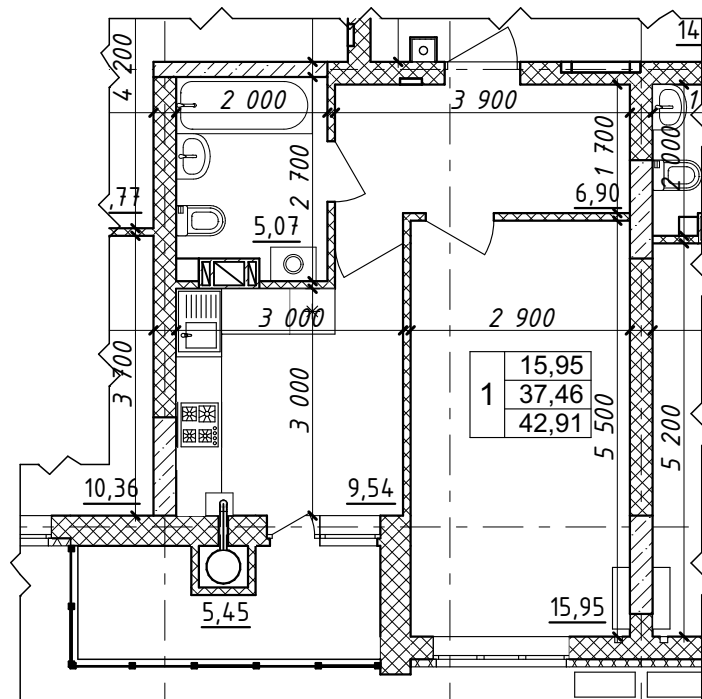

Характеристика квартири:

Передпокій - 6,90 м²

Кухня - 9,54 м²

Загальна кімната - 15,95 м²

С/в - 5,07 м²

Житлова площа

квартири - 15,95 м²

Загальна площа

квартири - 42,91 м²

Покупець:

Продавець:

ТОВ "СОЛАР ПОЛТАВА"

В.В. ДОБРЕЛЯ

Схема розміщення МОН - №255 на поверсі

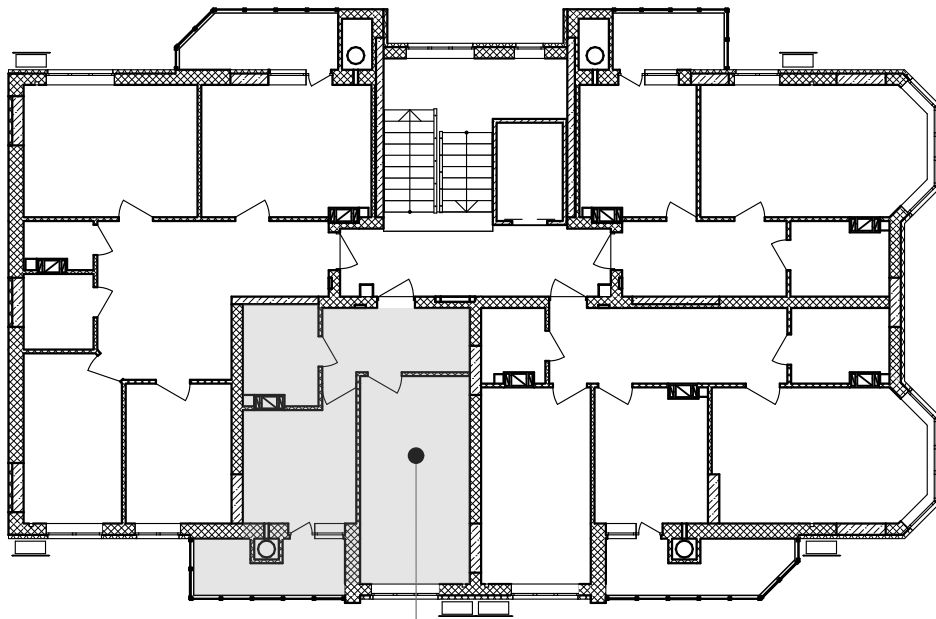

кв. №255
2-й поверх

Покупець:

Продавець:
ТОВ "СОЛАР ПОЛТАВА"

В.В. ДОБРЕЛЯ

Додаток №1 до Договору купівлі-продажу
об'єкта нерухомості (перший продаж)
№ЮТ1А-256/1 від "___" _____ 2025 р.
(графічне зображення розташування
неподільного об'єкта незавершеного
будівництва на генеральному плані об'єкта
будівництва)

Генеральний план

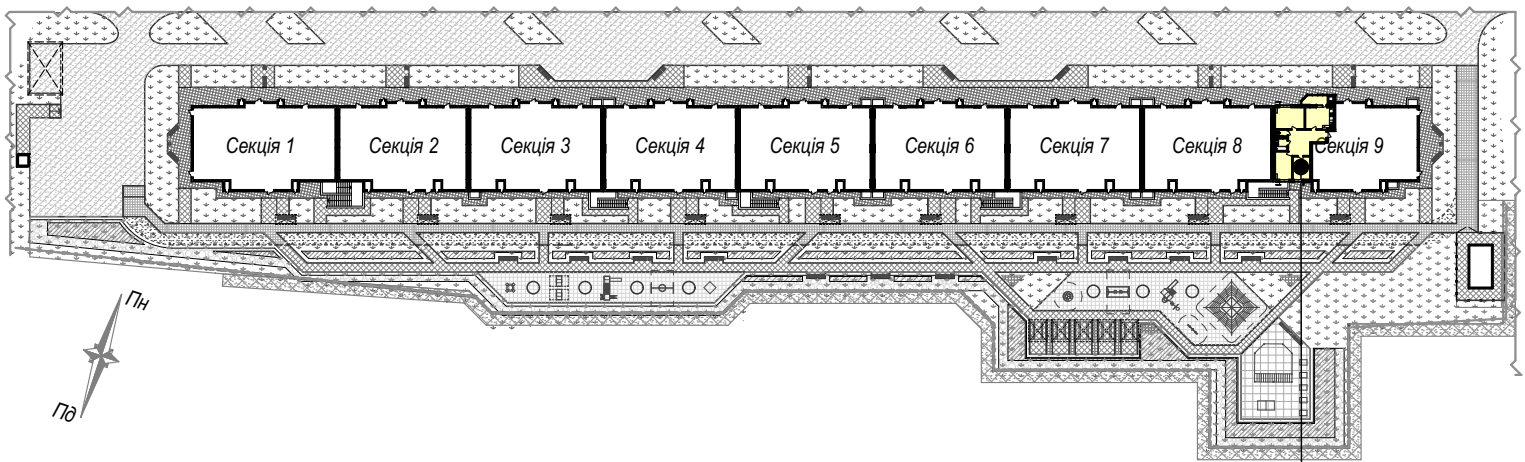

майбутній об'єкт нерухомості - кв.№256
розміщений на 2 поверсі секції 9

Покупець:

Продавець:
ТОВ "СОЛАР ПОЛТАВА"

В.В. ДОБРЕЛЯ

Додаток №2 до Договору купівлі-продажу
об'єкта нерухомості (перший продаж)
№ЮТ1А-256/1 від "___" _____ 2025 р.
(графічне зображення схеми будівельного
плану МОН)

Графічне зображення схеми будівельного плану МОН - №256

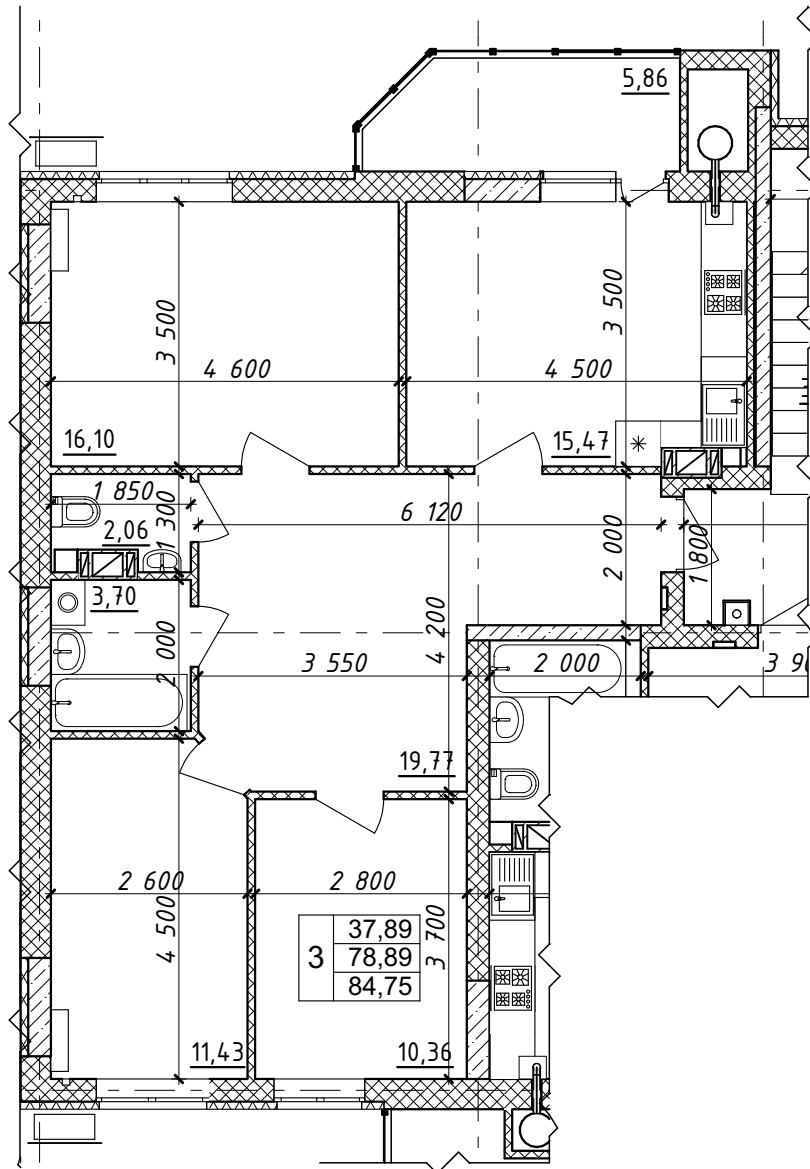

Характеристика квартири:

Передпокій - 19,77 м ²	Житлова площа квартири - 37,89 м ²
Кухня - 15,47 м ²	Загальна площа квартири - 84,75 м ²
Загальна кімната - 16,10 м ²	
Спальня - 11,43 м ²	
Спальня - 10,36 м ²	
С/в - 5,76 м ²	

Покупець:

Продавець:
ТОВ "СОЛАР ПОЛТАВА"

В.В. ДОБРЕЛЯ

Схема розміщення МОН - №256 на поверсі

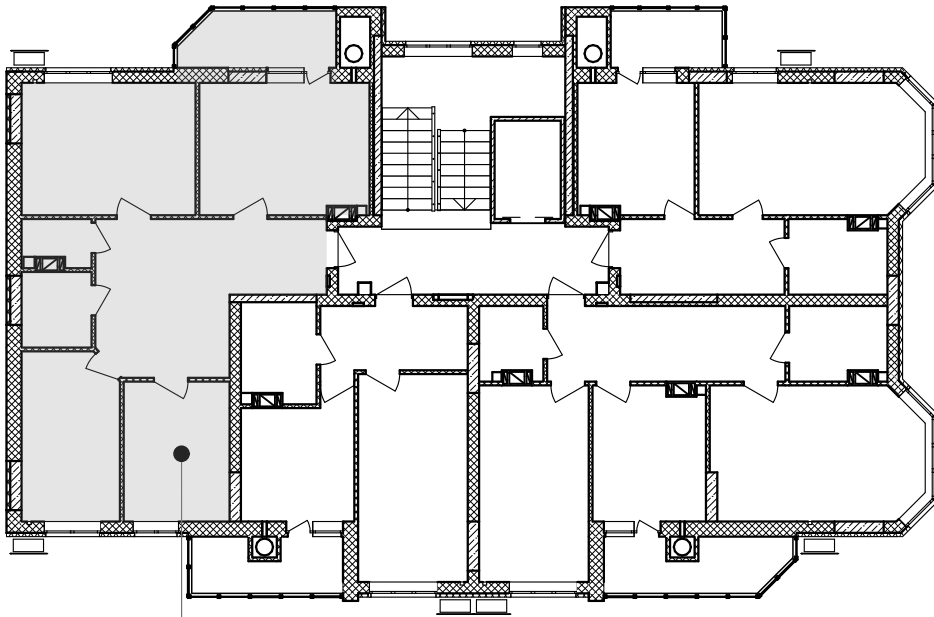

кв. №256
2-й поверх

Покупець:

Продавець:
ТОВ "СОЛАР ПОЛТАВА"

В.В. ДОБРЕЛЯ

Додаток №1 до Договору купівлі-продажу
об'єкта нерухомості (перший продаж)
№ЮТ1А-257/1 від "___" _____ 2025 р.
(графічне зображення розташування
неподільного об'єкта незавершеного
будівництва на генеральному плані об'єкта
будівництва)

Генеральний план

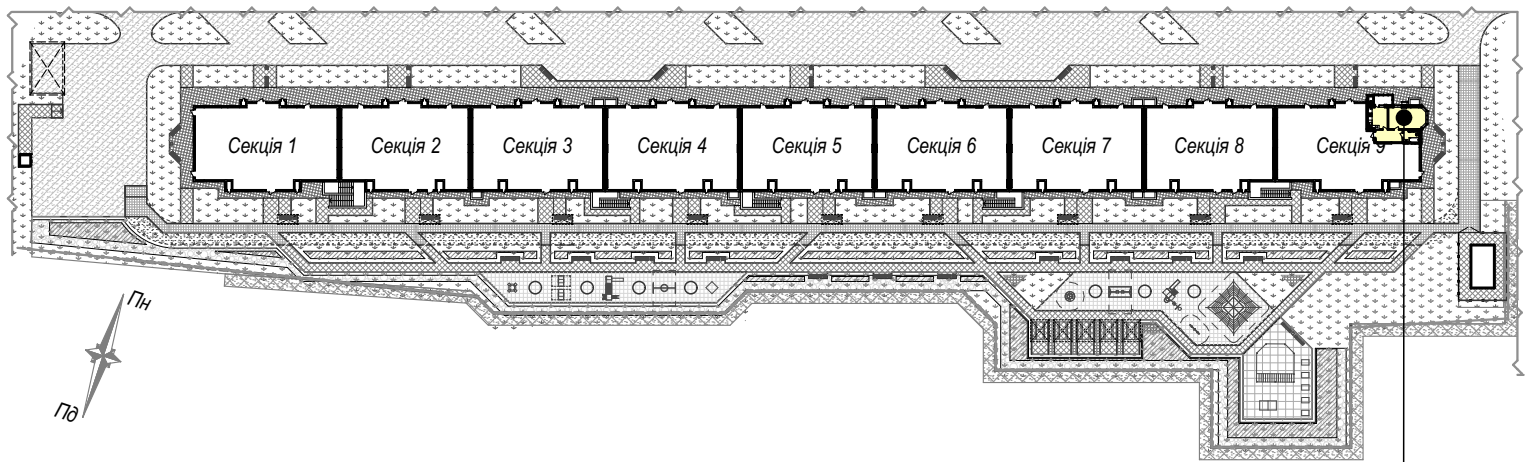

майбутній об'єкт нерухомості - кв.№257
розміщений на 3 поверсі секції 9

Покупець:

Продавець:
ТОВ "СОЛАР ПОЛТАВА"

В.В. ДОБРЕЛЯ

Додаток №2 до Договору купівлі-продажу
об'єкта нерухомості (перший продаж)
№ЮТ1А-257/1 від "___" _____ 2025 р.
(графічне зображення схеми будівельного
плану МОН)

Графічне зображення схеми будівельного плану МОН - №257

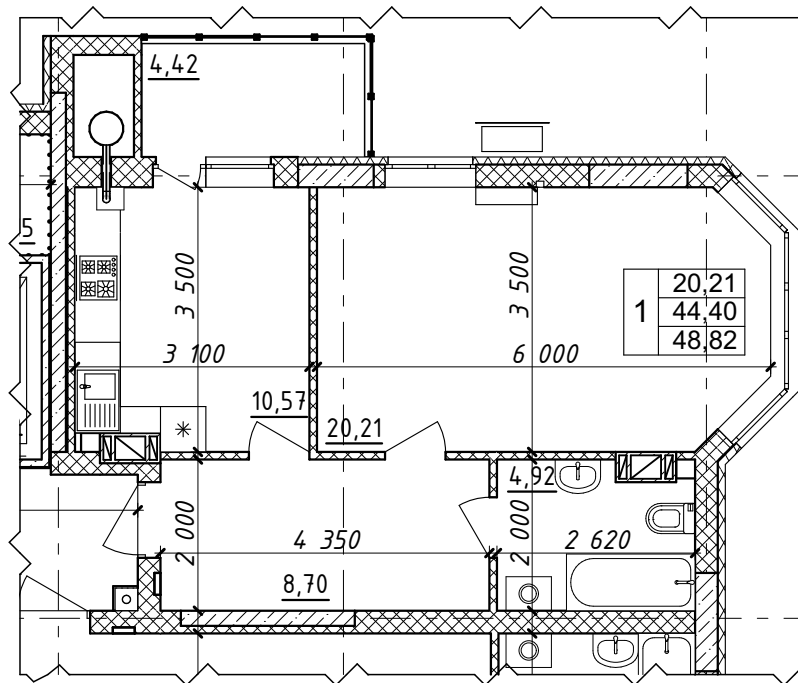

Характеристика квартири:

Передпокій - 8,70 м²

Кухня - 10,57 м²

Загальна кімната - 20,21 м²

С/в - 4,92 м²

Житлова площа

квартири - 20,21 м²

Загальна площа

квартири - 48,82 м²

Покупець:

Продавець:

ТОВ "СОЛАР ПОЛТАВА"

В.В. ДОБРЕЛЯ

Схема розміщення МОН - №257 на поверсі

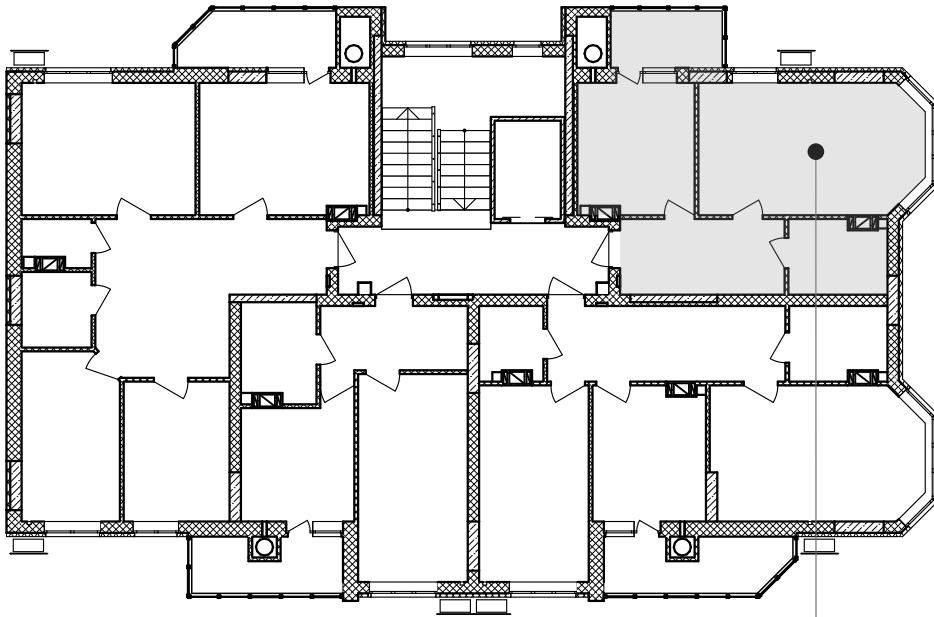

кв. №257
3-й поверх

Покупець:

Продавець:
ТОВ "СОЛАР ПОЛТАВА"

В.В. ДОБРЕЛЯ

Додаток №1 до Договору купівлі-продажу
об'єкта нерухомості (перший продаж)
№ЮТ1А-258/1 від "___" _____ 2025 р.
(графічне зображення розташування
неподільного об'єкта незавершеного
будівництва на генеральному плані об'єкта
будівництва)

Генеральний план

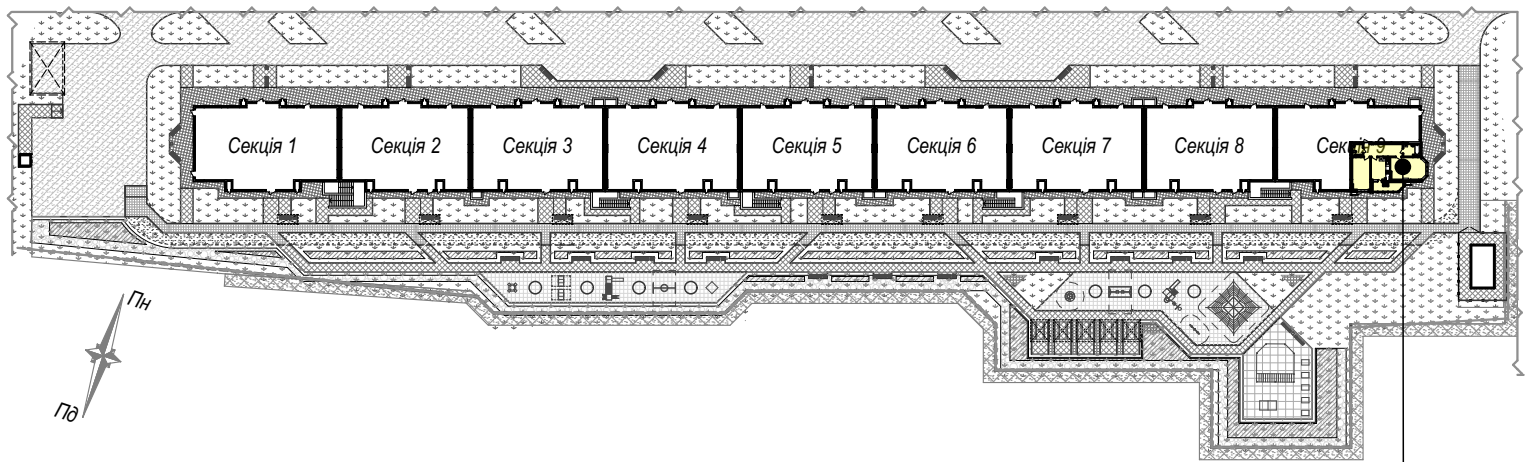

майбутній об'єкт нерухомості - кв.№258
розміщений на 3 поверсі секції 9

Покупець:

Продавець:
ТОВ "СОЛАР ПОЛТАВА"

В.В. ДОБРЕЛЯ

Схема розміщення МОН - №258 на поверсі

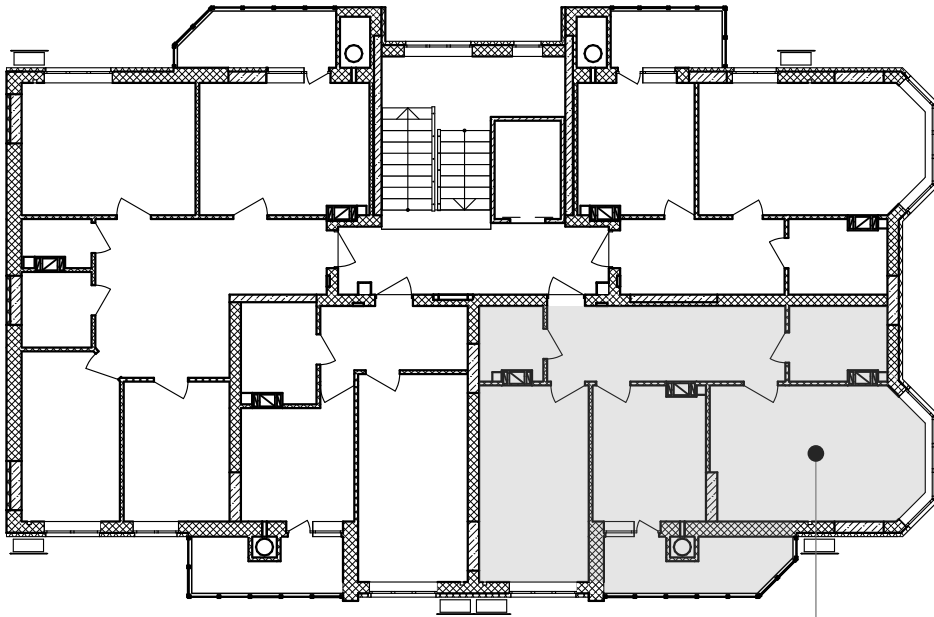

кв. №258
3-й поверх

Покупець:

Продавець:
ТОВ "СОЛАР ПОЛТАВА"

В.В. ДОБРЕЛЯ

Додаток №1 до Договору купівлі-продажу
об'єкта нерухомості (перший продаж)
№ЮТ1А-259/1 від "___" _____ 2025 р.
(графічне зображення розташування
неподільного об'єкта незавершеного
будівництва на генеральному плані об'єкта
будівництва)

Генеральний план

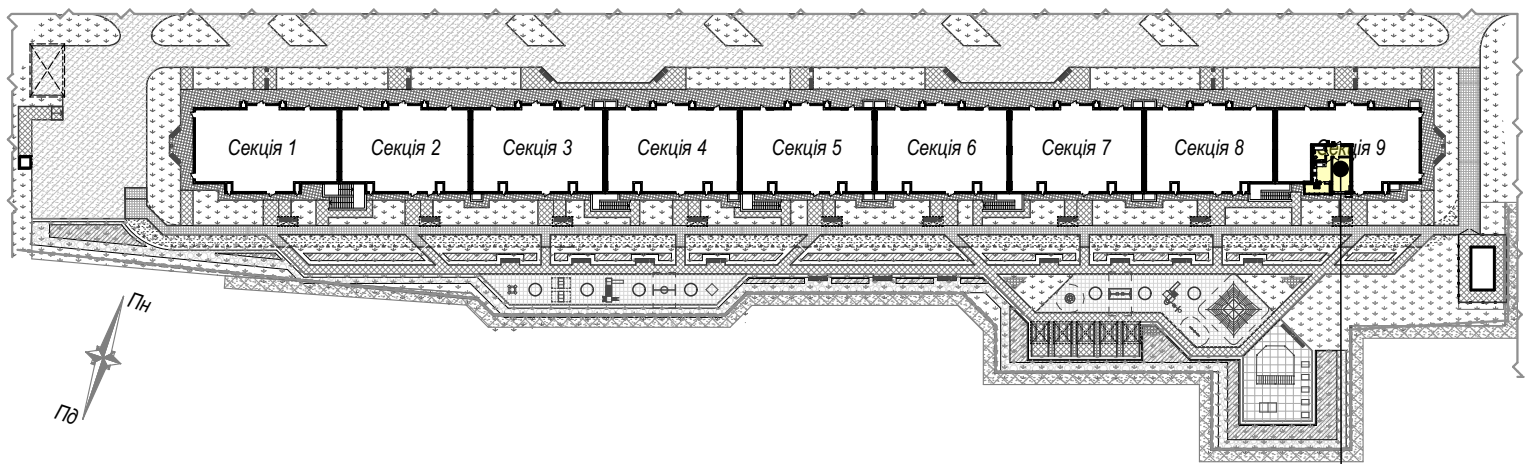

майбутній об'єкт нерухомості - кв.№259
розміщений на 3 поверсі секції 9

Покупець:

Продавець:
ТОВ "СОЛАР ПОЛТАВА"

В.В. ДОБРЕЛЯ

Додаток №2 до Договору купівлі-продажу
об'єкта нерухомості (перший продаж)
№ЮТ1А-259/1 від "___" _____ 2025 р.
(графічне зображення схеми будівельного
плану МОН)

Графічне зображення схеми будівельного плану МОН - №259

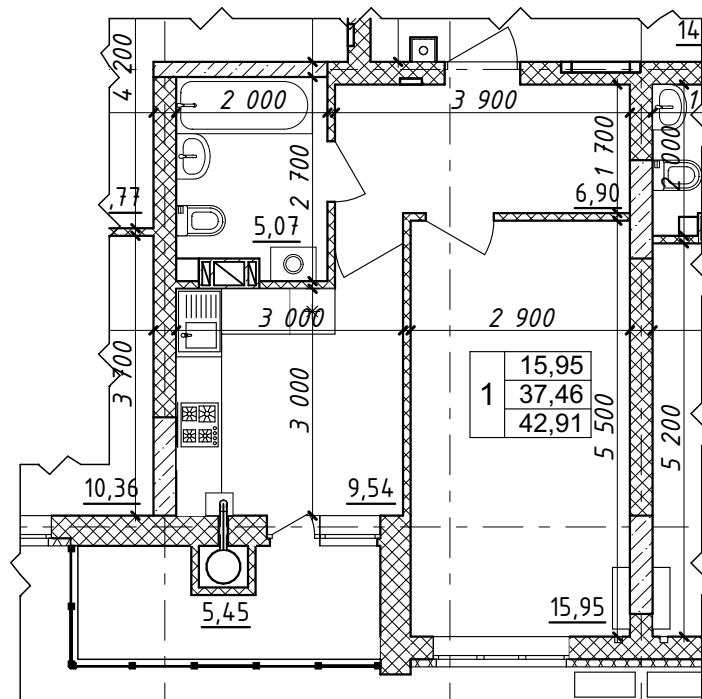

Характеристика квартири:

Передпокій - 6,90 м²

Кухня - 9,54 м²

Загальна кімната - 15,95 м²

С/в - 5,07 м²

Житлова площа

квартири - 15,95 м²

Загальна площа

квартири - 42,91 м²

Покупець:

Продавець:

ТОВ "СОЛАР ПОЛТАВА"

В.В. ДОБРЕЛЯ

Схема розміщення МОН - №259 на поверсі

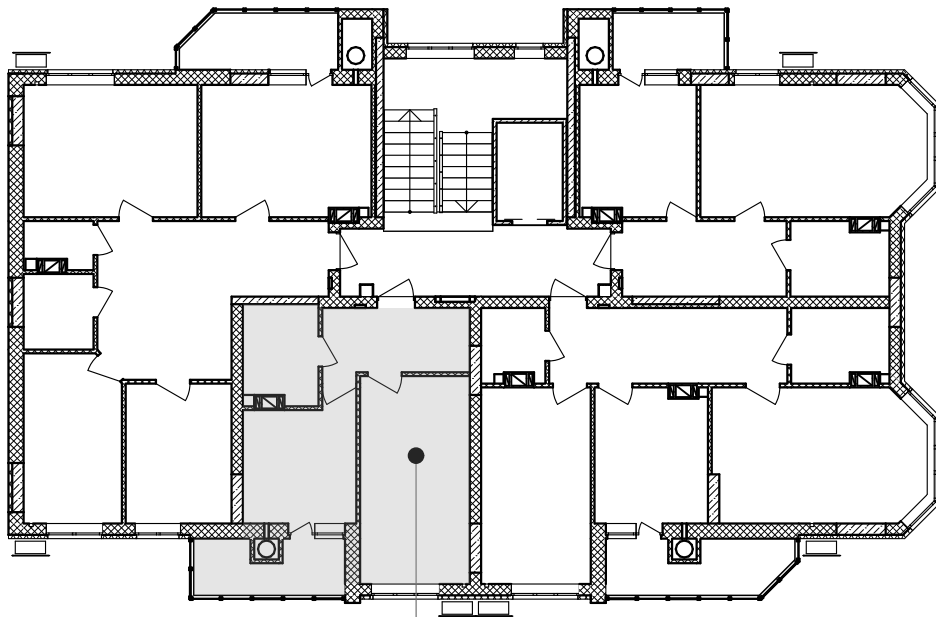

кв. №259
3-й поверх

Покупець:

Продавець:
ТОВ "СОЛАР ПОЛТАВА"

В.В. ДОБРЕЛЯ

Додаток №1 до Договору купівлі-продажу
об'єкта нерухомості (перший продаж)
№ЮТ1А-260/1 від "___" _____ 2025 р.
(графічне зображення розташування
неподільного об'єкта незавершеного
будівництва на генеральному плані об'єкта
будівництва)

Генеральний план

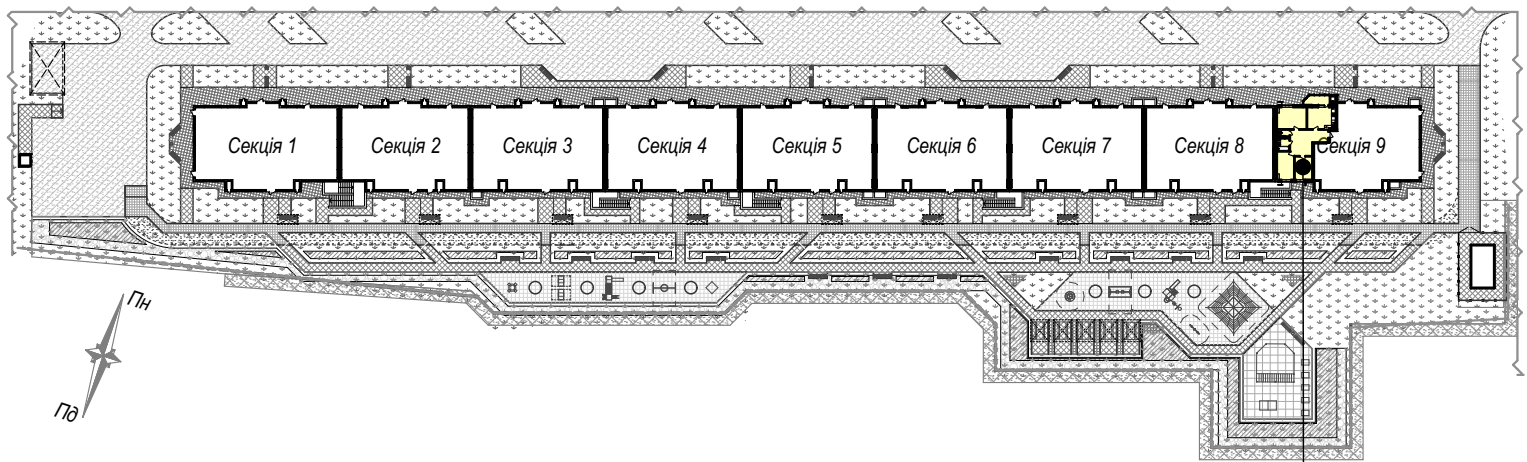

майбутній об'єкт нерухомості - кв.№260
розміщений на 3 поверсі секції 9

Покупець:

Продавець:
ТОВ "СОЛАР ПОЛТАВА"

В.В. ДОБРЕЛЯ

Додаток №2 до Договору купівлі-продажу
об'єкта нерухомості (перший продаж)
№ЮТ1А-260/1 від "___" _____ 2025 р.
(графічне зображення схеми будівельного
плану МОН)

Графічне зображення схеми будівельного плану МОН - №260

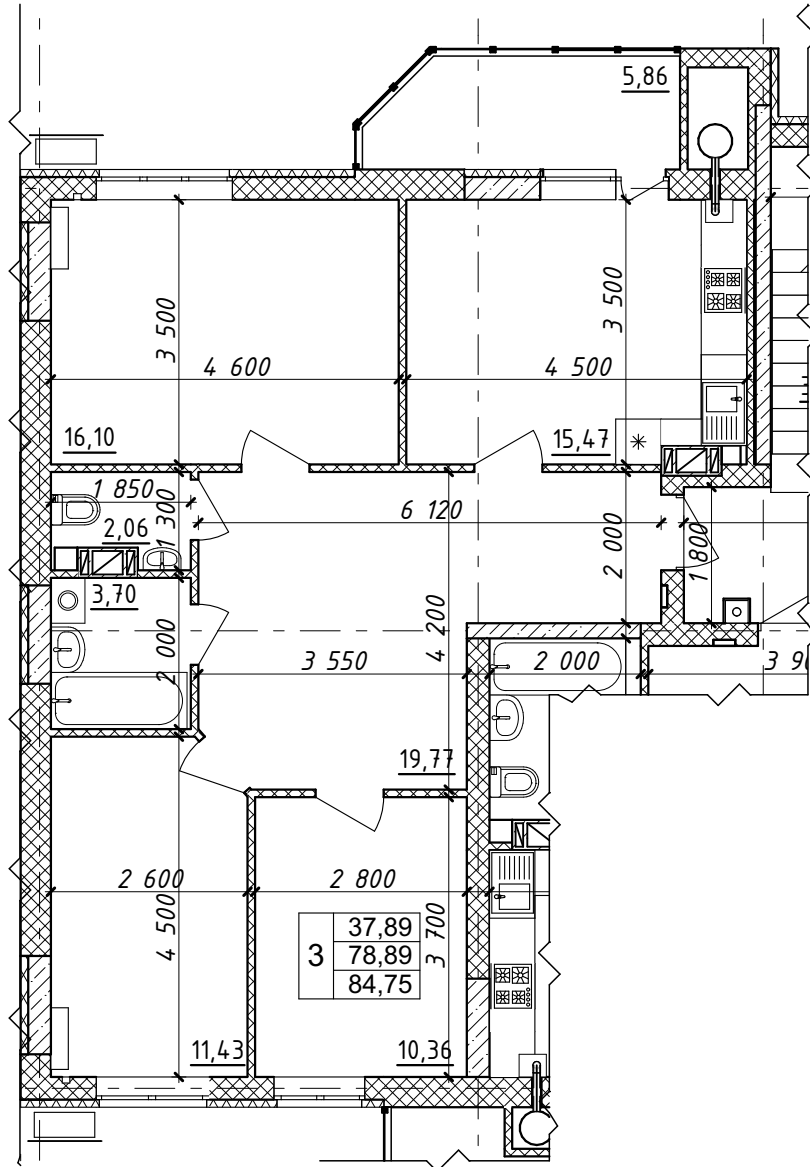

Характеристика квартири:

Передпокій - 19,77 м ²	Житлова площа квартири - 37,89 м ²
Кухня - 15,47 м ²	Загальна площа квартири - 84,75 м ²
Загальна кімната - 16,10 м ²	
Спальня - 11,43 м ²	
Спальня - 10,36 м ²	
С/в - 5,76 м ²	

Покупець:

Продавець:
ТОВ "СОЛАР ПОЛТАВА"

В.В. ДОБРЕЛЯ

Схема розміщення МОН - №260 на поверсі

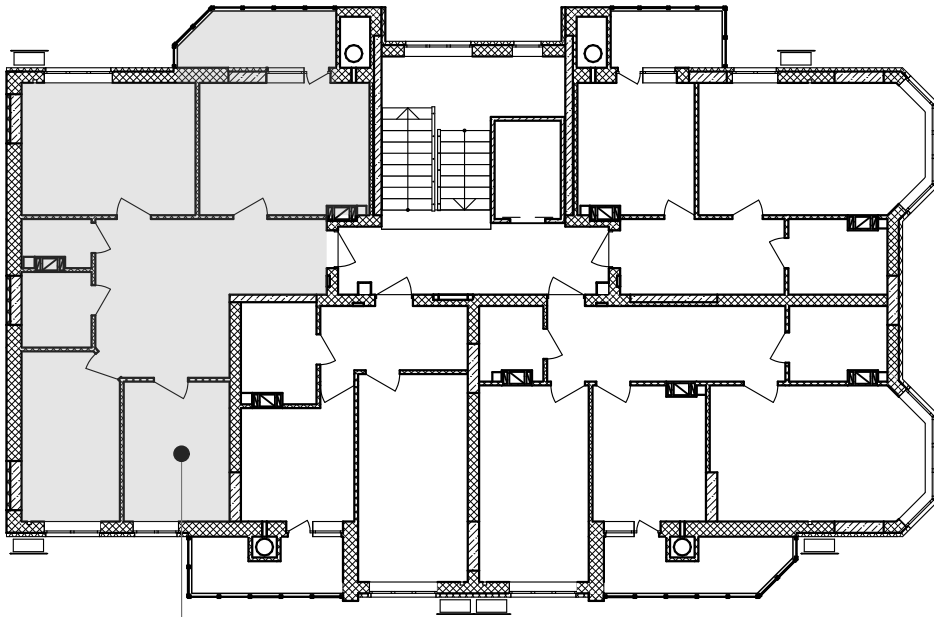

кв. №260
3-й поверх

Покупець:

Продавець:
ТОВ "СОЛАР ПОЛТАВА"

В.В. ДОБРЕЛЯ

Додаток №1 до Договору купівлі-продажу
об'єкта нерухомості (перший продаж)
№ЮТ1А-261/1 від "___" _____ 2025 р.
(графічне зображення розташування
неподільного об'єкта незавершеного
будівництва на генеральному плані об'єкта
будівництва)

Генеральний план

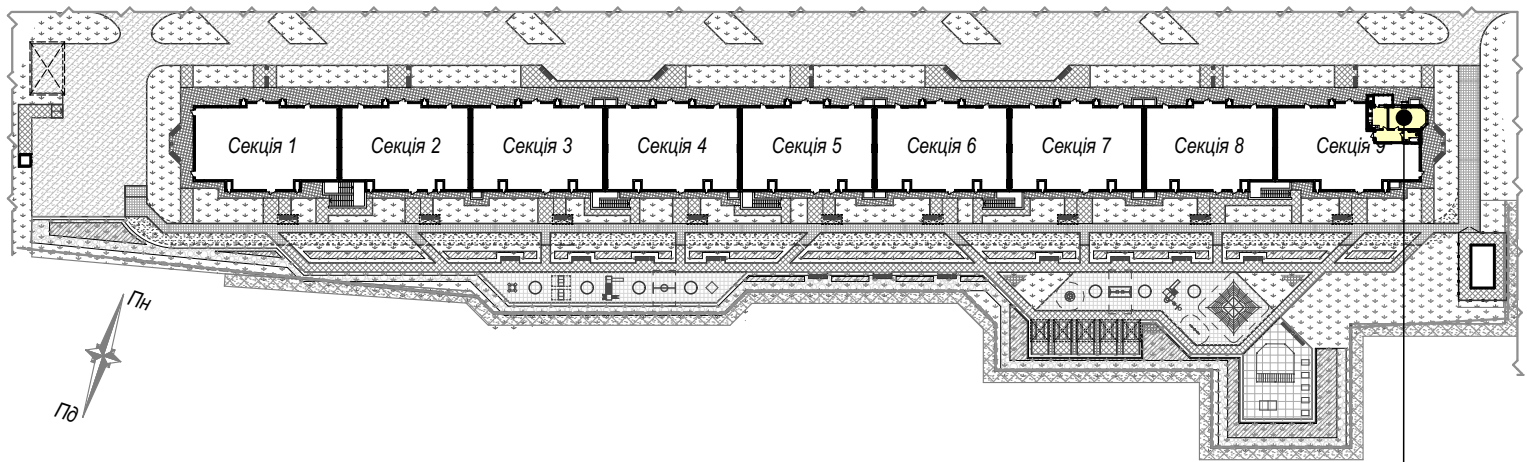

майбутній об'єкт нерухомості - кв.№261
розміщений на 4 поверсі секції 9

Покупець:

Продавець:
ТОВ "СОЛАР ПОЛТАВА"

В.В. ДОБРЕЛЯ

Додаток №2 до Договору купівлі-продажу
об'єкта нерухомості (перший продаж)
№ЮТ1А-261/1 від "___" _____ 2025 р.
(графічне зображення схеми будівельного
плану МОН)

Графічне зображення схеми будівельного плану МОН - №261

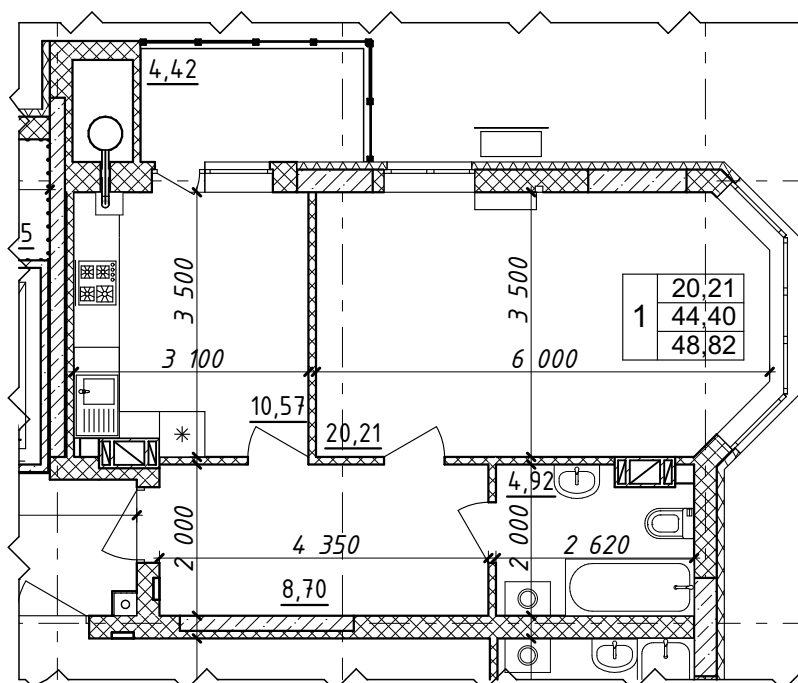

Характеристика квартири:

Передпокій - 8,70 м²

Кухня - 10,57 м²

Загальна кімната - 20,21 м²

С/в - 4,92 м²

Житлова площа

квартири - 20,21 м²

Загальна площа

квартири - 48,82 м²

Покупець:

Продавець:

ТОВ "СОЛАР ПОЛТАВА"

В.В. ДОБРЕЛЯ

Схема розміщення МОН - №261 на поверсі

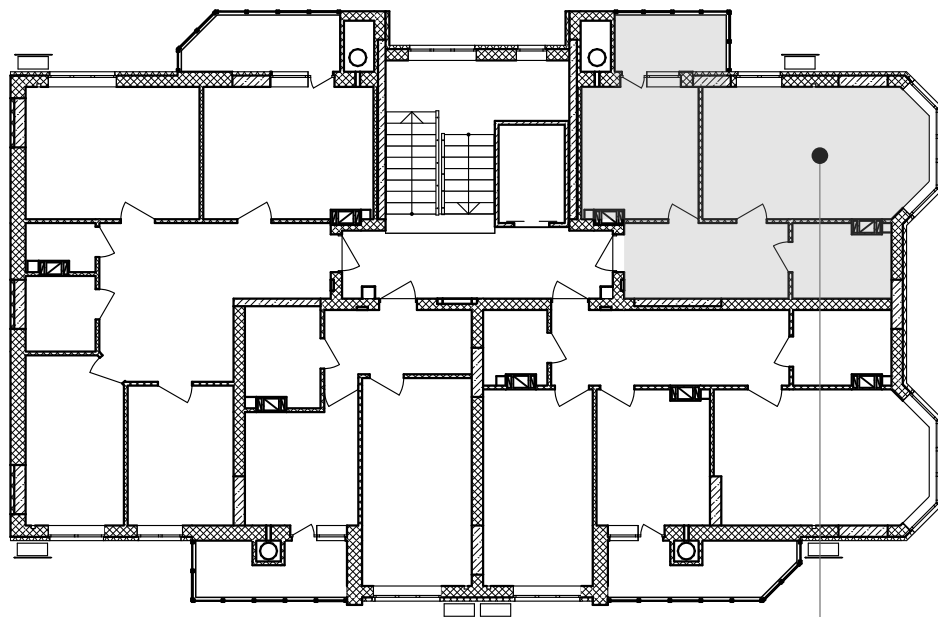

кв. №261
4-й поверх

Покупець:

Продавець:
ТОВ "СОЛАР ПОЛТАВА"

В.В. ДОБРЕЛЯ

Додаток №1 до Договору купівлі-продажу
об'єкта нерухомості (перший продаж)
№ЮТ1А-262/1 від "___" _____ 2025 р.
(графічне зображення розташування
неподільного об'єкта незавершеного
будівництва на генеральному плані об'єкта
будівництва)

Генеральний план

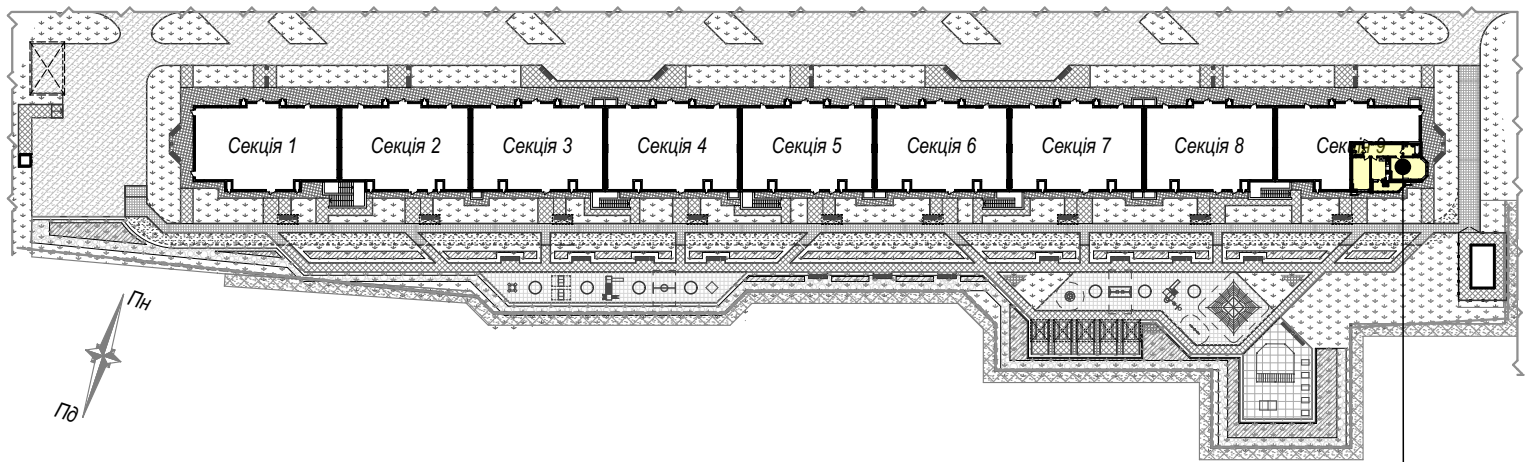

майбутній об'єкт нерухомості - кв.№262
розміщений на 4 поверсі секції 9

Покупець:

Продавець:
ТОВ "СОЛАР ПОЛТАВА"

В.В. ДОБРЕЛЯ

Додаток №2 до Договору купівлі-продажу
об'єкта нерухомості (перший продаж)
№ЮТ1А-262/1 від "___" _____ 2025 р.
(графічне зображення схеми будівельного
плану МОН)

Графічне зображення схеми будівельного плану МОН - №262

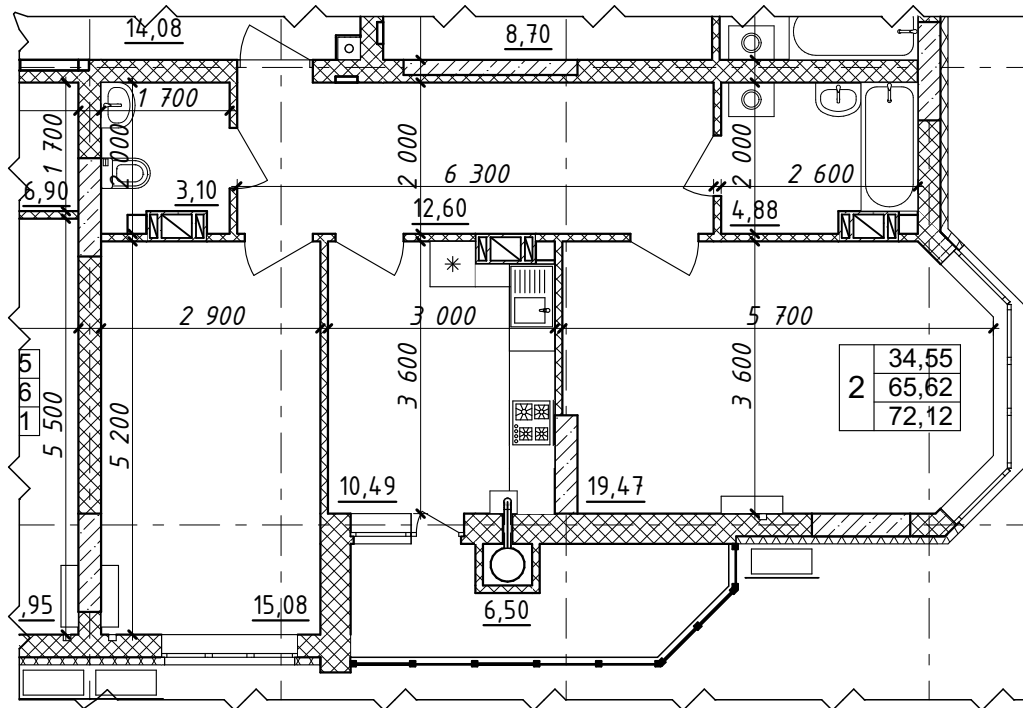

Характеристика квартири:

Передпокій - 12,60 м²
Кухня - 10,49 м²
Загальна кімната - 19,47 м²
Спальня - 15,08 м²
С/в - 7,98 м²

Житлова площа
квартири - 34,55 м²
Загальна площа
квартири - 72,12 м²

Покупець:

Продавець:
ТОВ "СОЛАР ПОЛТАВА"

В.В. ДОБРЕЛЯ

Схема розміщення МОН - №262 на поверсі

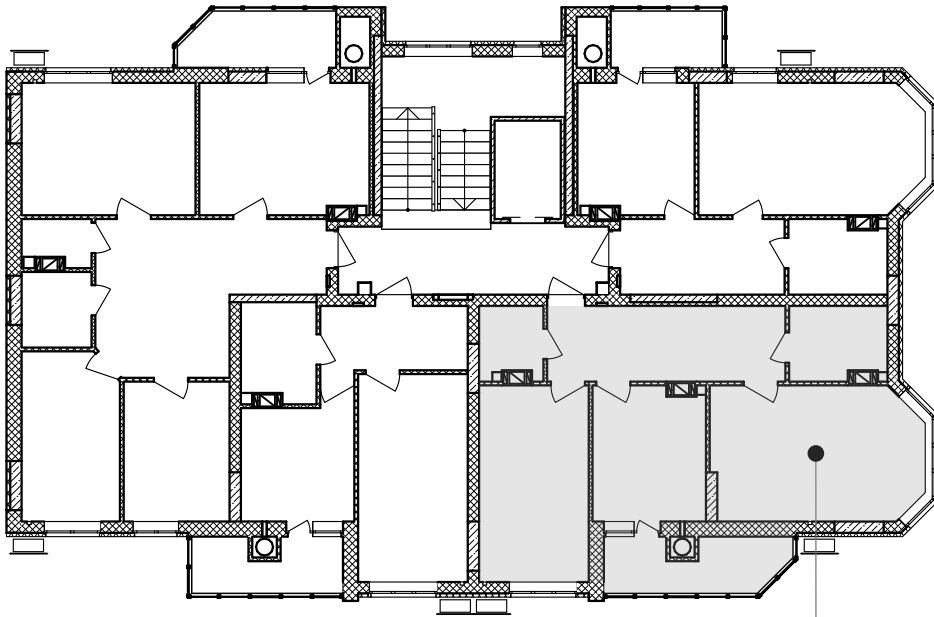

кв. №262
4-й поверх

Покупець:

Продавець:
ТОВ "СОЛАР ПОЛТАВА"

В.В. ДОБРЕЛЯ

Додаток №1 до Договору купівлі-продажу
об'єкта нерухомості (перший продаж)
№ЮТ1А-263/1 від "___" _____ 2025 р.
(графічне зображення розташування
неподільного об'єкта незавершеного
будівництва на генеральному плані об'єкта
будівництва)

Генеральний план

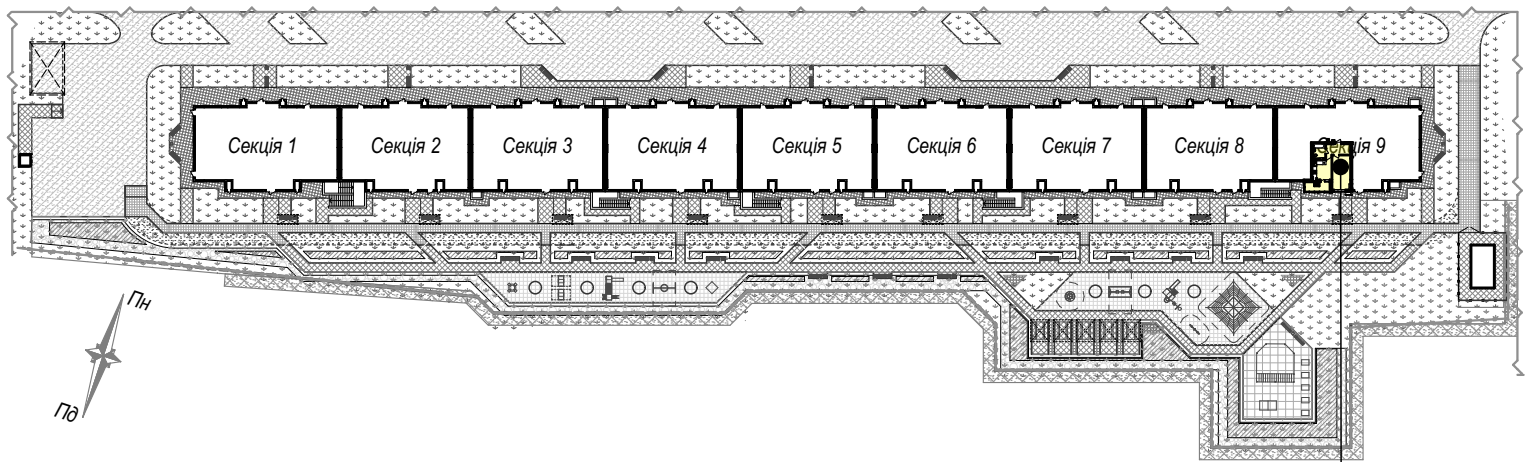

майбутній об'єкт нерухомості - кв.№263
розміщений на 4 поверсі секції 9

Покупець:

Продавець:
ТОВ "СОЛАР ПОЛТАВА"

В.В. ДОБРЕЛЯ

Додаток №2 до Договору купівлі-продажу
об'єкта нерухомості (перший продаж)
№ЮТ1А-263/1 від "___" _____ 2025 р.
(графічне зображення схеми будівельного
плану МОН)

Графічне зображення схеми будівельного плану МОН - №263

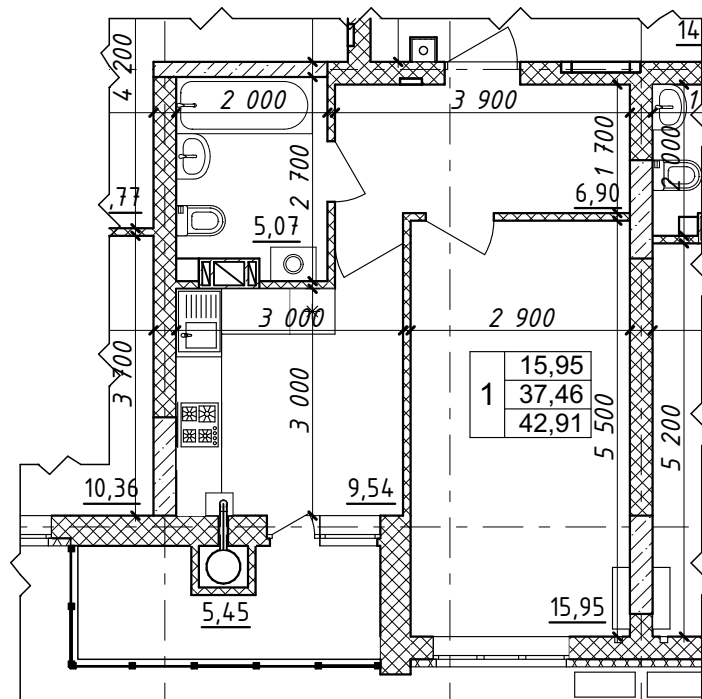

Характеристика квартири:

Передпокій - 6,90 м²

Кухня - 9,54 м²

Загальна кімната - 15,95 м²

С/в - 5,07 м²

Житлова площа

квартири - 15,95 м²

Загальна площа

квартири - 42,91 м²

Покупець:

Продавець:

ТОВ "СОЛАР ПОЛТАВА"

В.В. ДОБРЕЛЯ

Схема розміщення МОН - №263 на поверсі

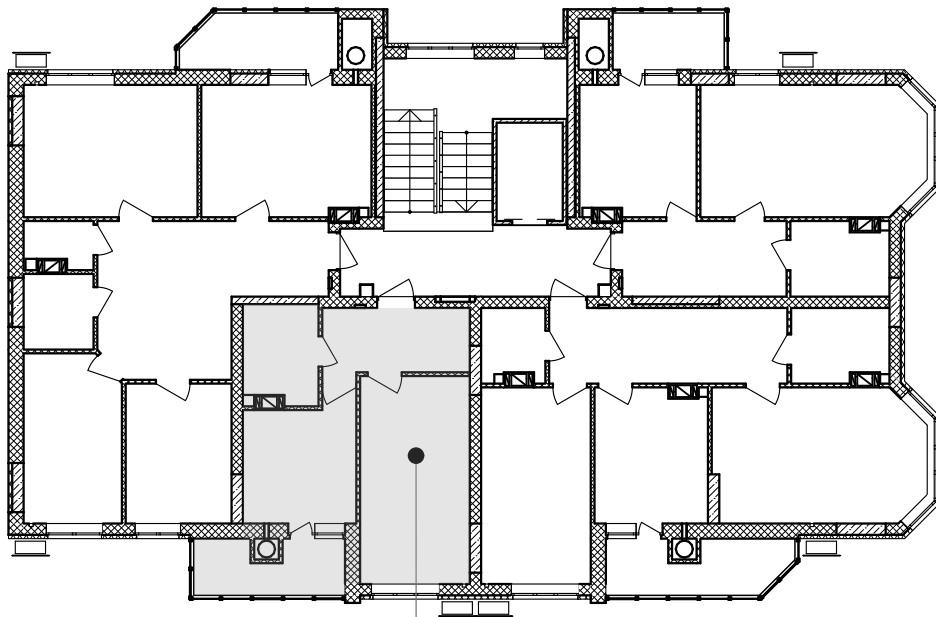

кв.№263
4-й поверх

Покупець:

Продавець:
ТОВ "СОЛАР ПОЛТАВА"

В.В. ДОБРЕЛЯ

Додаток №1 до Договору купівлі-продажу
об'єкта нерухомості (перший продаж)
№ЮТ1А-264/1 від "___" _____ 2025 р.
(графічне зображення розташування
неподільного об'єкта незавершеного
будівництва на генеральному плані об'єкта
будівництва)

Генеральний план

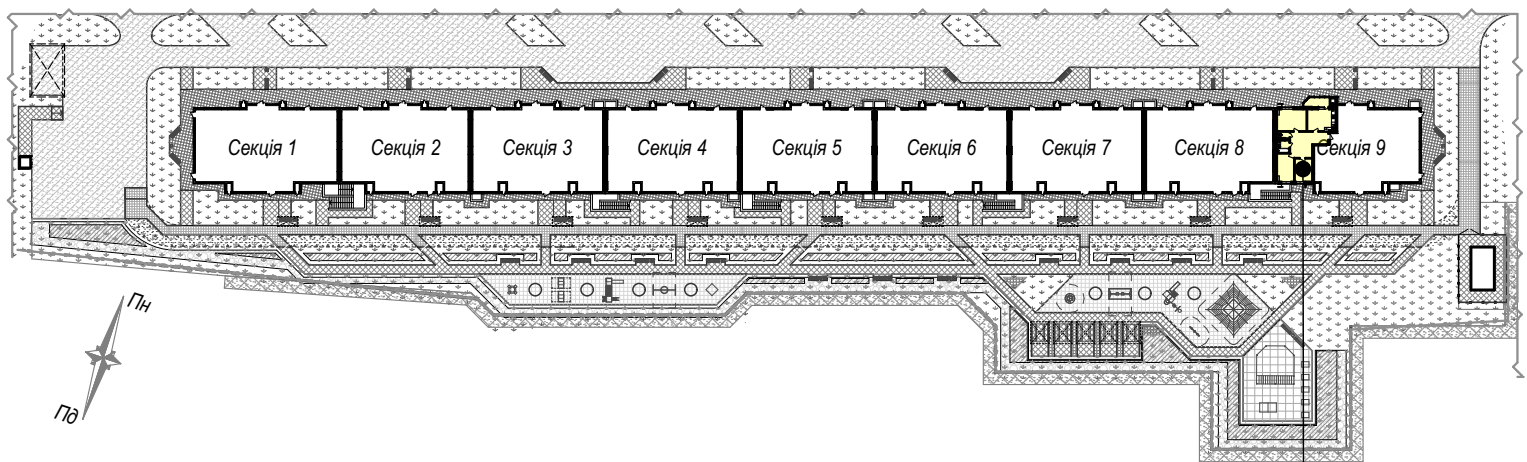

майбутній об'єкт нерухомості - кв.№264
розміщений на 4 поверсі секції 9

Покупець:

Продавець:
ТОВ "СОЛАР ПОЛТАВА"

В.В. ДОБРЕЛЯ

Додаток №2 до Договору купівлі-продажу
об'єкта нерухомості (перший продаж)
№ЮТ1А-264/1 від "___" _____ 2025 р.
(графічне зображення схеми будівельного
плану МОН)

Графічне зображення схеми будівельного плану МОН - №264

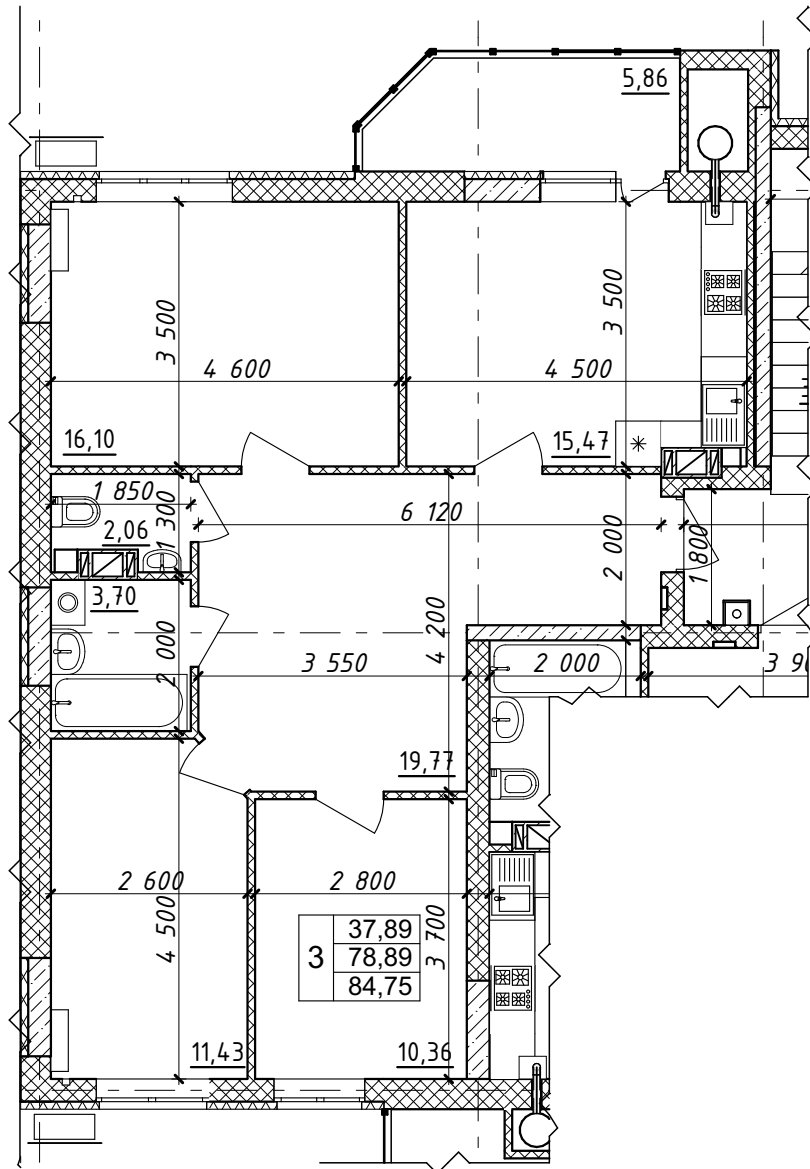

Характеристика квартири:

Передпокій - 19,77 м ²	Житлова площа квартири - 37,89 м ²
Кухня - 15,47 м ²	Загальна площа квартири - 84,75 м ²
Загальна кімната - 16,10 м ²	
Спальня - 11,43 м ²	
Спальня - 10,36 м ²	
С/в - 5,76 м ²	

Покупець:

Продавець:
ТОВ "СОЛАР ПОЛТАВА"

В.В. ДОБРЕЛЯ

Схема розміщення МОН - №264 на поверсі

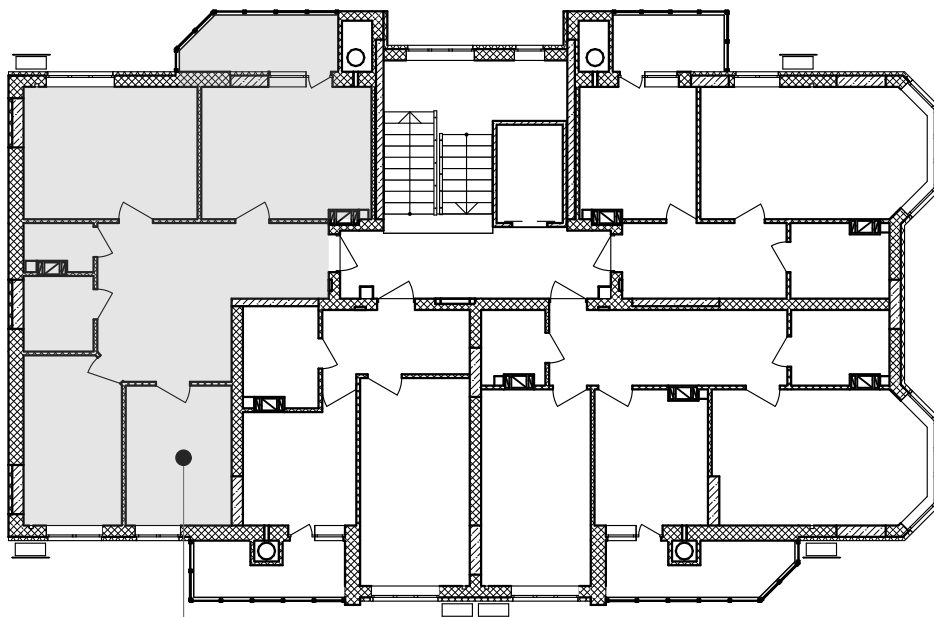

кв. №264
4-й поверх

Покупець:

Продавець:
ТОВ "СОЛАР ПОЛТАВА"

В.В. ДОБРЕЛЯ

Додаток №1 до Договору купівлі-продажу
об'єкта нерухомості (перший продаж)
№ЮТ1А-265/1 від "___" _____ 2025 р.
(графічне зображення розташування
неподільного об'єкта незавершеного
будівництва на генеральному плані об'єкта
будівництва)

Генеральний план

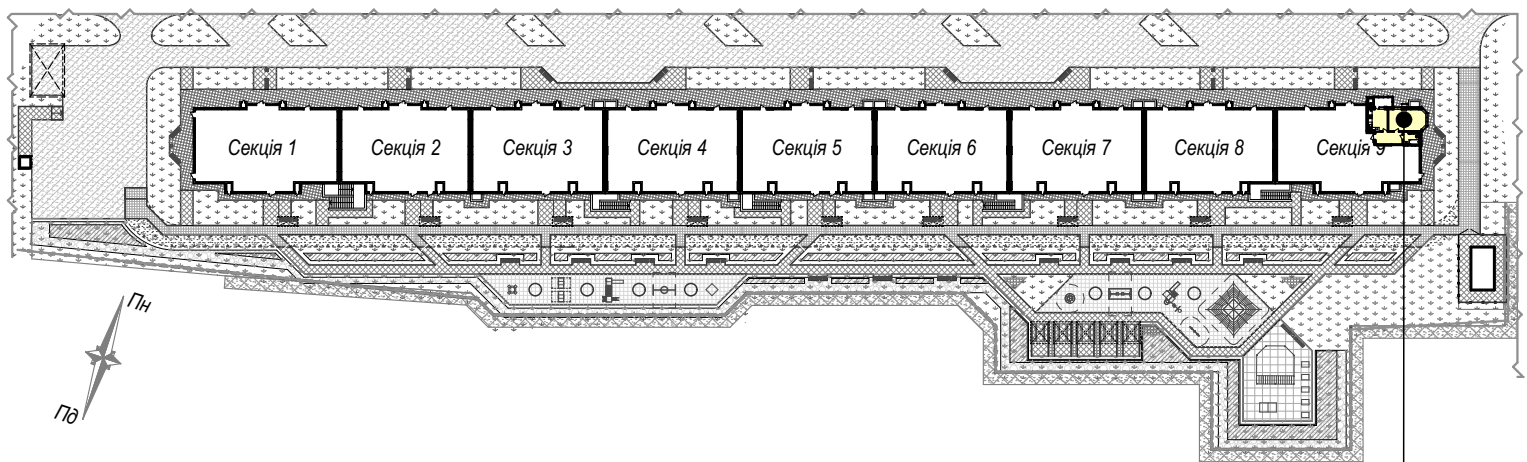

майбутній об'єкт нерухомості - кв.№265
розміщений на 5 поверсі секції 9

Покупець:

Продавець:
ТОВ "СОЛАР ПОЛТАВА"

В.В. ДОБРЕЛЯ

Додаток №2 до Договору купівлі-продажу
об'єкта нерухомості (перший продаж)
№ЮТ1А-265/1 від "___" _____ 2025 р.
(графічне зображення схеми будівельного
плану МОН)

Графічне зображення схеми будівельного плану МОН - №265

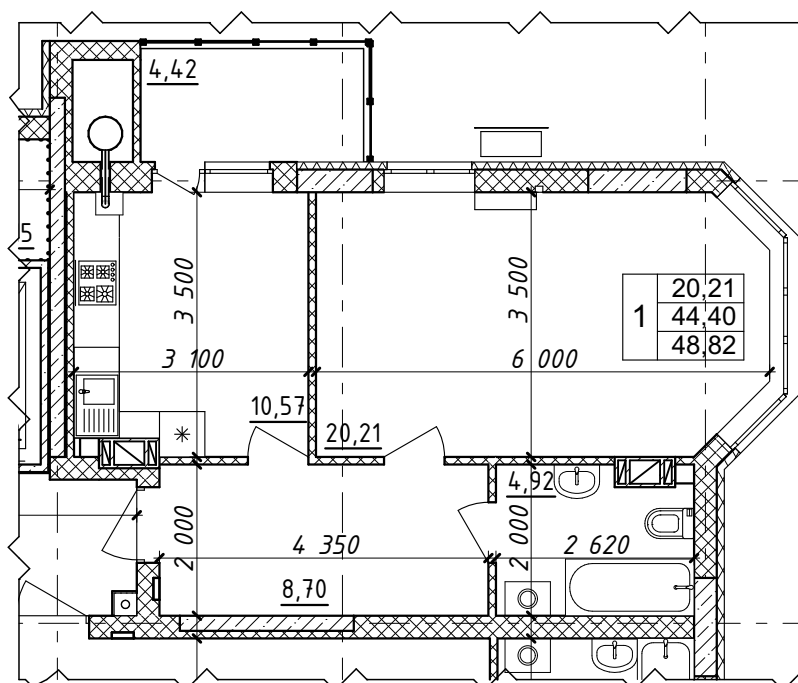

Характеристика квартири:

Передпокій - 8,70 м²

Кухня - 10,57 м²

Загальна кімната - 20,21 м²

С/в - 4,92 м²

Житлова площа

квартири - 20,21 м²

Загальна площа

квартири - 48,82 м²

Покупець:

Продавець:

ТОВ "СОЛАР ПОЛТАВА"

В.В. ДОБРЕЛЯ

Схема розміщення МОН - №265 на поверсі

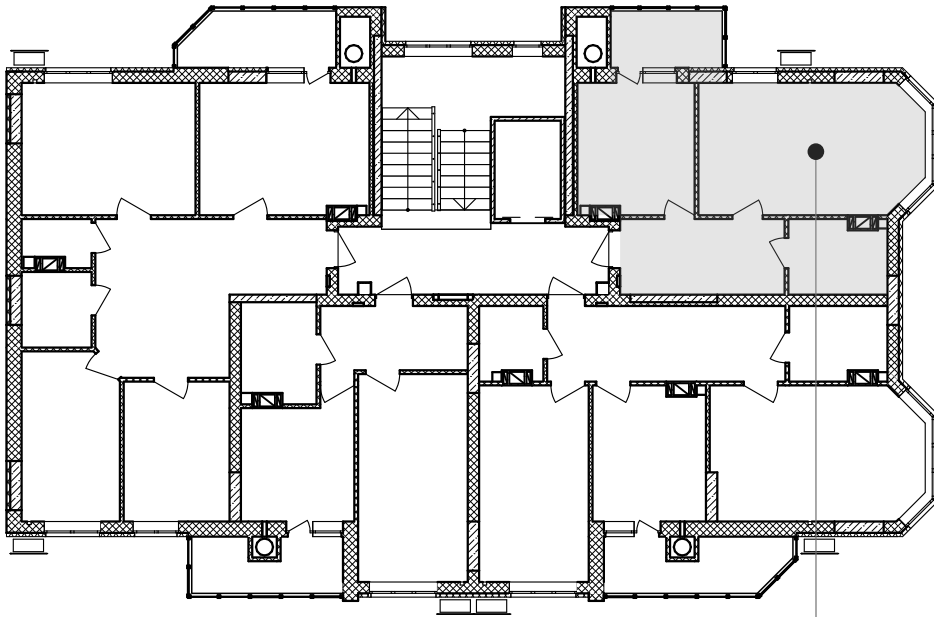

кв. №265
5-й поверх

Покупець:

Продавець:
ТОВ "СОЛАР ПОЛТАВА"

В.В. ДОБРЕЛЯ

Додаток №1 до Договору купівлі-продажу
об'єкта нерухомості (перший продаж)
№ЮТ1А-266/1 від "___" _____ 2025 р.
(графічне зображення розташування
неподільного об'єкта незавершеного
будівництва на генеральному плані об'єкта
будівництва)

Генеральний план

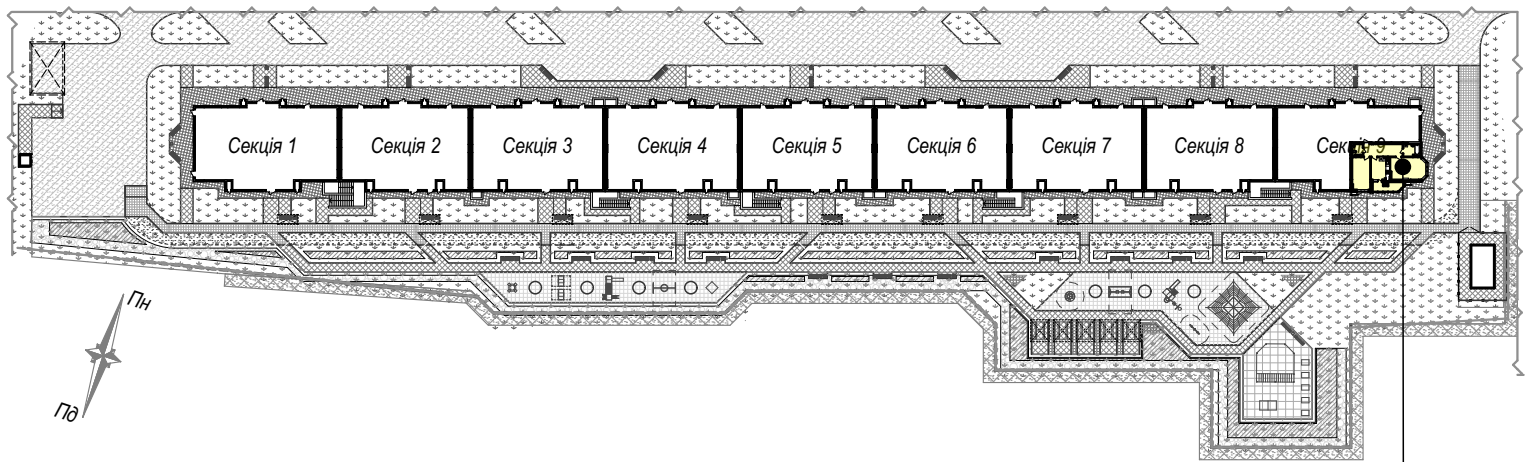

майбутній об'єкт нерухомості - кв.№266
розміщений на 5 поверсі секції 9

Покупець:

Продавець:
ТОВ "СОЛАР ПОЛТАВА"

В.В. ДОБРЕЛЯ

Додаток №2 до Договору купівлі-продажу
об'єкта нерухомості (перший продаж)
№ЮТ1А-266/1 від "___" _____ 2025 р.
(графічне зображення схеми будівельного
плану МОН)

Графічне зображення схеми будівельного плану МОН - №266

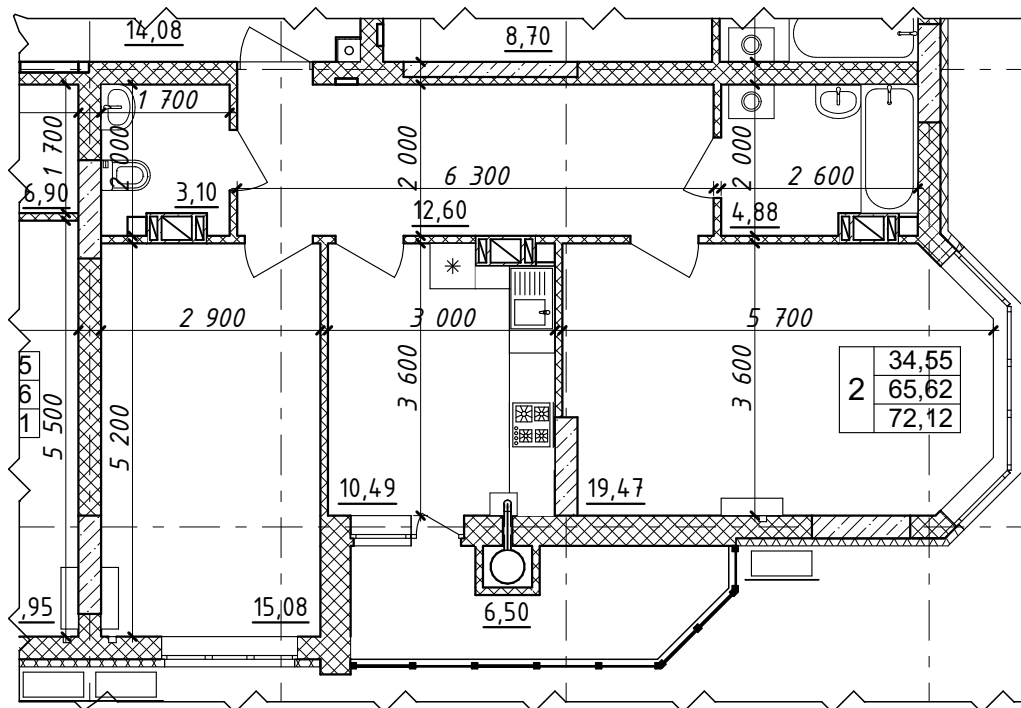

Характеристика квартири:

Передпокій - 12,60 м²
Кухня - 10,49 м²
Загальна кімната - 19,47 м²
Спальня - 15,08 м²
С/в - 7,98 м²

Житлова площа
квартири - 34,55 м²
Загальна площа
квартири - 72,12 м²

Покупець:

Продавець:
ТОВ "СОЛАР ПОЛТАВА"

В.В. ДОБРЕЛЯ

Схема розміщення МОН - №266 на поверсі

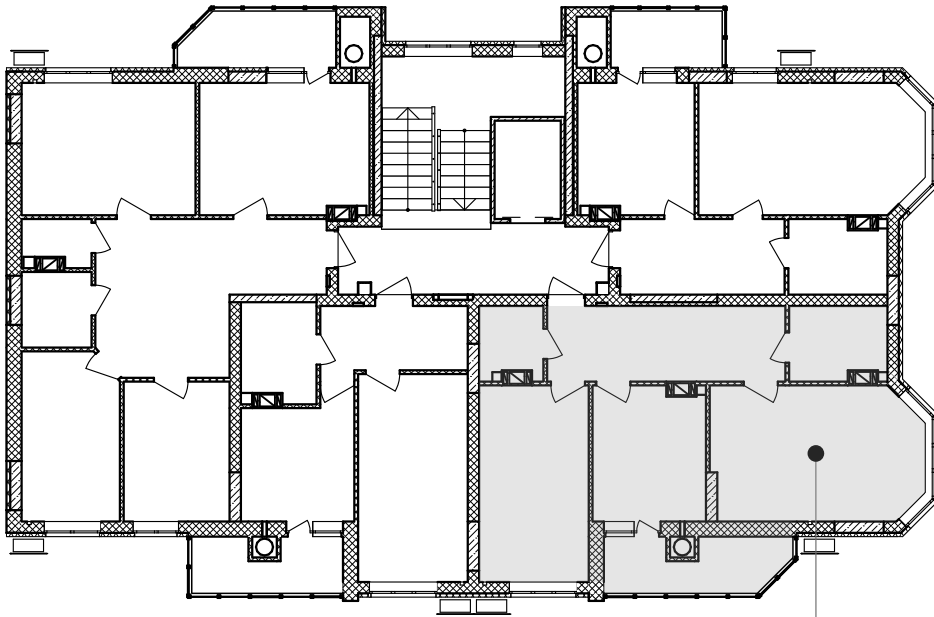

кв. №266
5-й поверх

Покупець:

Продавець:
ТОВ "СОЛАР ПОЛТАВА"

В.В. ДОБРЕЛЯ

Додаток №1 до Договору купівлі-продажу
об'єкта нерухомості (перший продаж)
№ЮТ1А-267/1 від "___" _____ 2025 р.
(графічне зображення розташування
неподільного об'єкта незавершеного
будівництва на генеральному плані об'єкта
будівництва)

Генеральний план

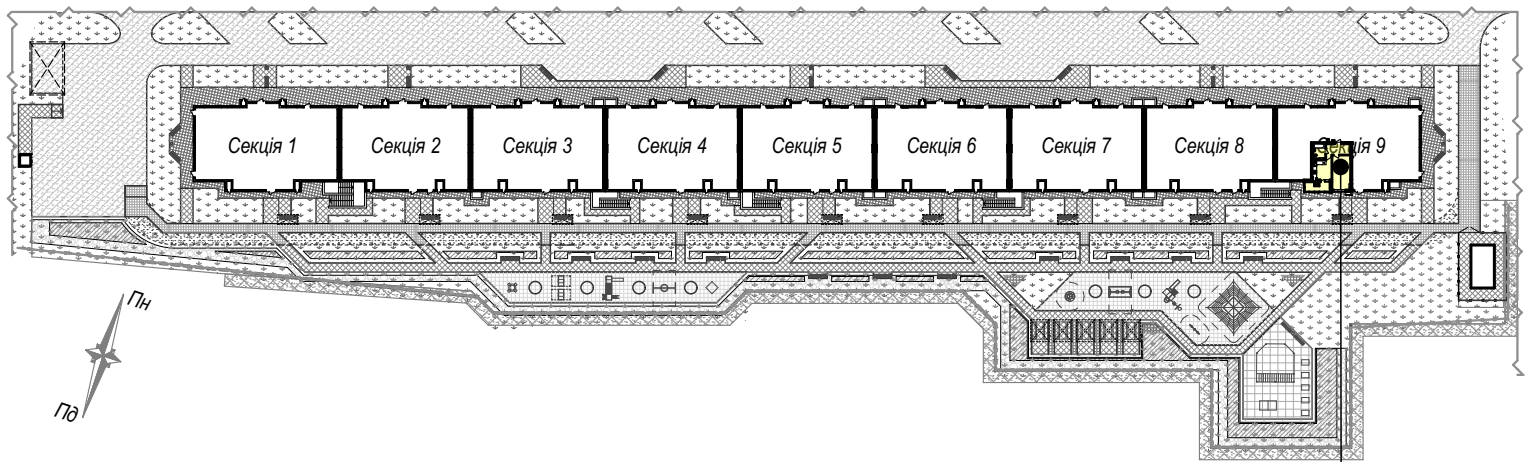

майбутній об'єкт нерухомості - кв.№267
розміщений на 5 поверсі секції 9

Покупець:

Продавець:
ТОВ "СОЛАР ПОЛТАВА"

В.В. ДОБРЕЛЯ

Додаток №2 до Договору купівлі-продажу
об'єкта нерухомості (перший продаж)
№ЮТ1А-267/1 від "___" _____ 2025 р.
(графічне зображення схеми будівельного
плану МОН)

Графічне зображення схеми будівельного плану МОН - №267

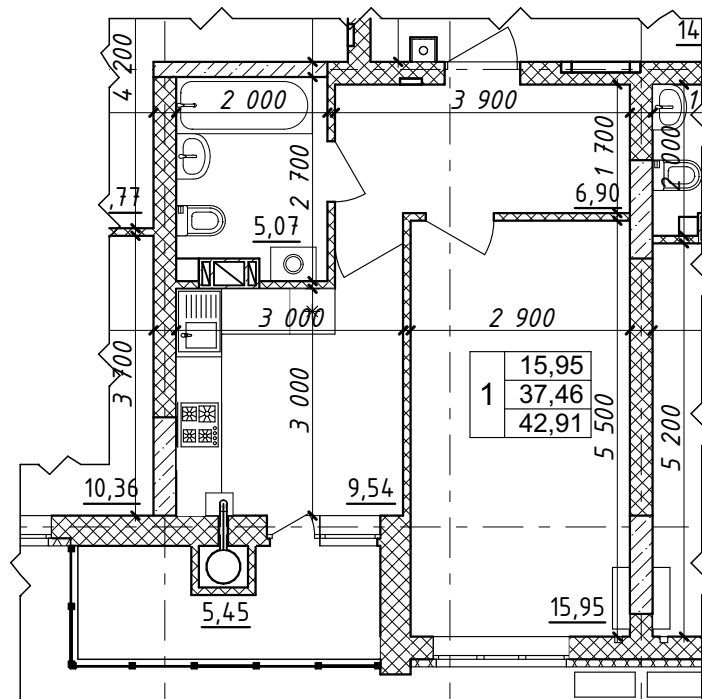

Характеристика квартири:

Передпокій - 6,90 м²

Кухня - 9,54 м²

Загальна кімната - 15,95 м²

С/в - 5,07 м²

Житлова площа

квартири - 15,95 м²

Загальна площа

квартири - 42,91 м²

Покупець:

Продавець:

ТОВ "СОЛАР ПОЛТАВА"

В.В. ДОБРЕЛЯ

Схема розміщення МОН - №267 на поверсі

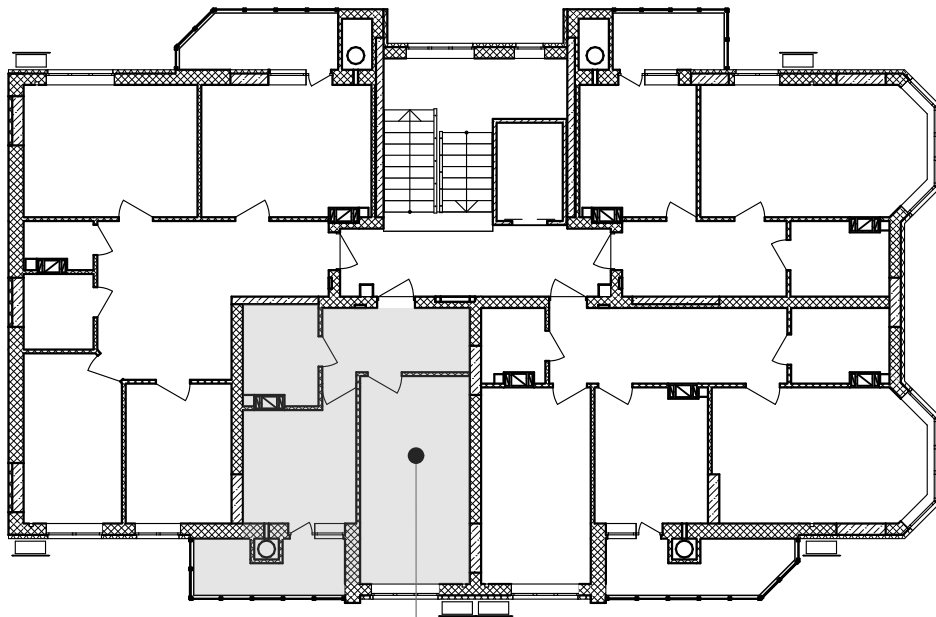

кв. №267
5-й поверх

Покупець:

Продавець:
ТОВ "СОЛАР ПОЛТАВА"

В.В. ДОБРЕЛЯ

Додаток №1 до Договору купівлі-продажу
об'єкта нерухомості (перший продаж)
№ЮТ1А-268/1 від "___" _____ 2025 р.
(графічне зображення розташування
неподільного об'єкта незавершеного
будівництва на генеральному плані об'єкта
будівництва)

Генеральний план

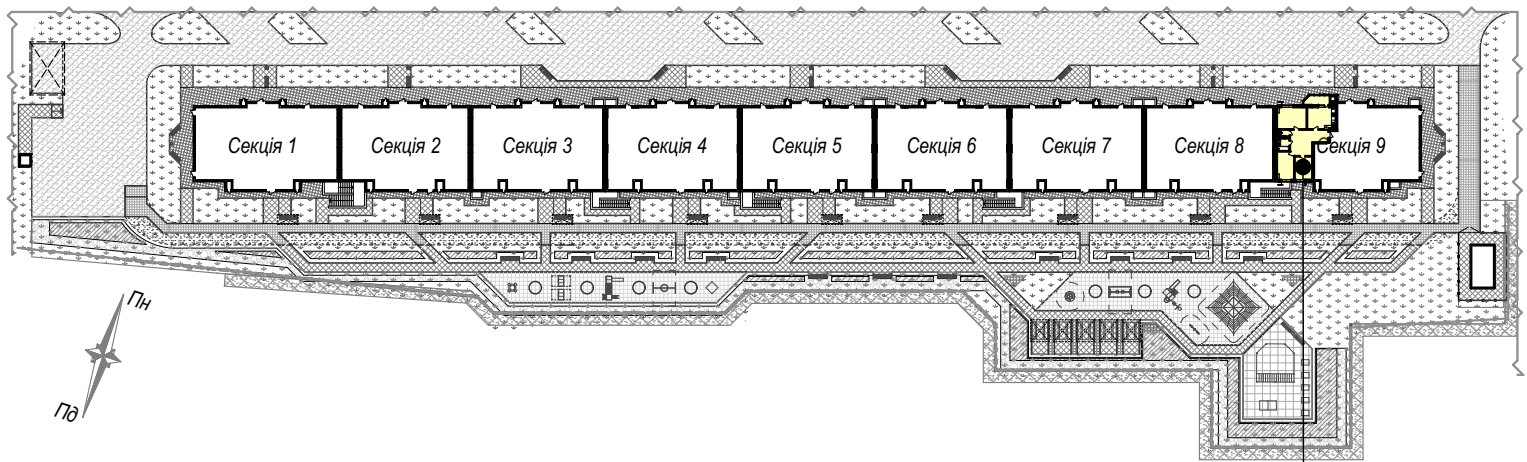

майбутній об'єкт нерухомості - кв.№268
розміщений на 5 поверсі секції 9

Покупець:

Продавець:
ТОВ "СОЛАР ПОЛТАВА"

В.В. ДОБРЕЛЯ

Додаток №2 до Договору купівлі-продажу
об'єкта нерухомості (перший продаж)
№ЮТ1А-268/1 від "___" _____ 2025 р.
(графічне зображення схеми будівельного
плану МОН)

Графічне зображення схеми будівельного плану МОН - №268

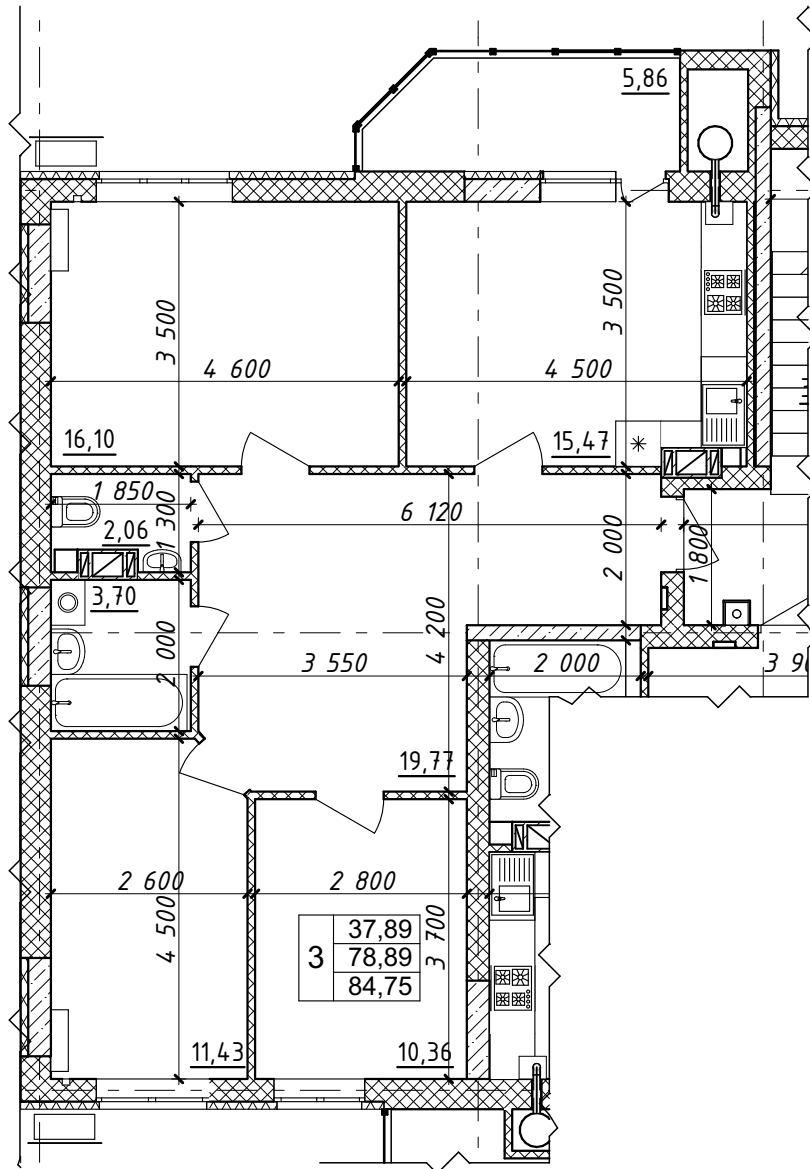

Характеристика квартири:

Передпокій - 19,77 м ²	Житлова площа квартири - 37,89 м ²
Кухня - 15,47 м ²	Загальна площа квартири - 84,75 м ²
Загальна кімната - 16,10 м ²	
Спальня - 11,43 м ²	
Спальня - 10,36 м ²	
С/в - 5,76 м ²	

Покупець:

Продавець:
ТОВ "СОЛАР ПОЛТАВА"

В.В. ДОБРЕЛЯ

Схема розміщення МОН - №268 на поверсі

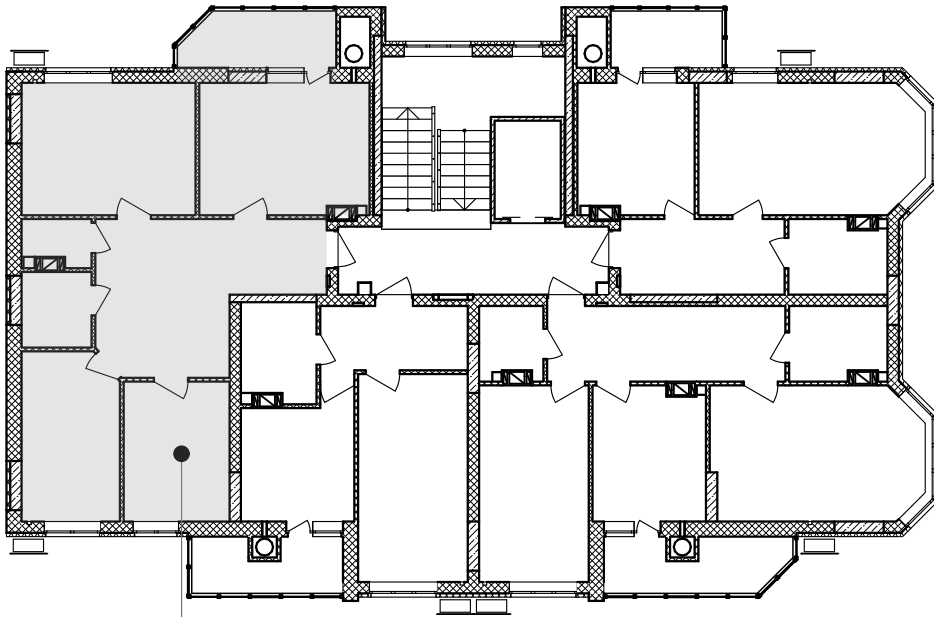

кв. №268
5-й поверх

Покупець:

Продавець:
ТОВ "СОЛАР ПОЛТАВА"

В.В. ДОБРЕЛЯ

Додаток №1 до Договору купівлі-продажу
об'єкта нерухомості (перший продаж)
№ЮТ1А-269/1 від "___" _____ 2025 р.
(графічне зображення розташування
неподільного об'єкта незавершеного
будівництва на генеральному плані об'єкта
будівництва)

Генеральний план

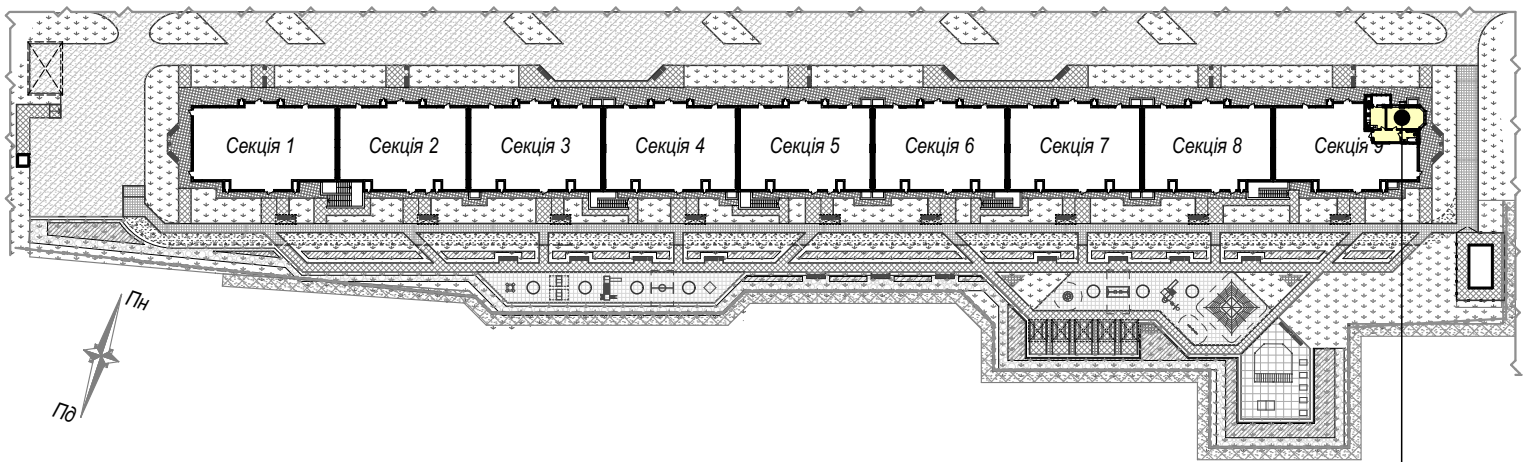

майбутній об'єкт нерухомості - кв.№269
розміщений на 6 поверсі секції 9

Покупець:

Продавець:
ТОВ "СОЛАР ПОЛТАВА"

В.В. ДОБРЕЛЯ

Додаток №2 до Договору купівлі-продажу
об'єкта нерухомості (перший продаж)
№ЮТ1А-269/1 від "___" _____ 2025 р.
(графічне зображення схеми будівельного
плану МОН)

Графічне зображення схеми будівельного плану МОН - №269

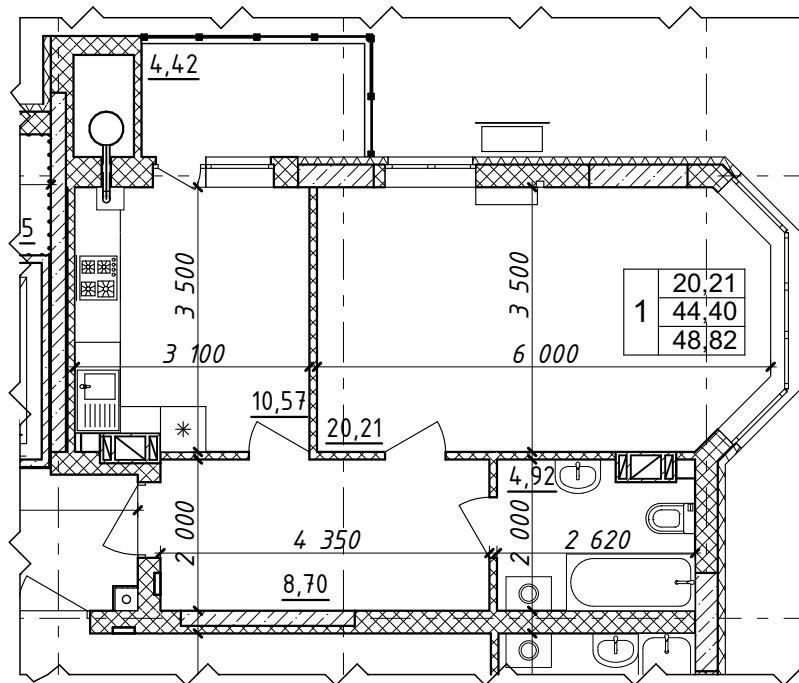

Характеристика квартири:

Передпокій - 8,70 м²

Кухня - 10,57 м²

Загальна кімната - 20,21 м²

С/в - 4,92 м²

Житлова площа

квартири - 20,21 м²

Загальна площа

квартири - 48,82 м²

Покупець:

Продавець:

ТОВ "СОЛАР ПОЛТАВА"

В.В. ДОБРЕЛЯ

Схема розміщення МОН - №269 на поверсі

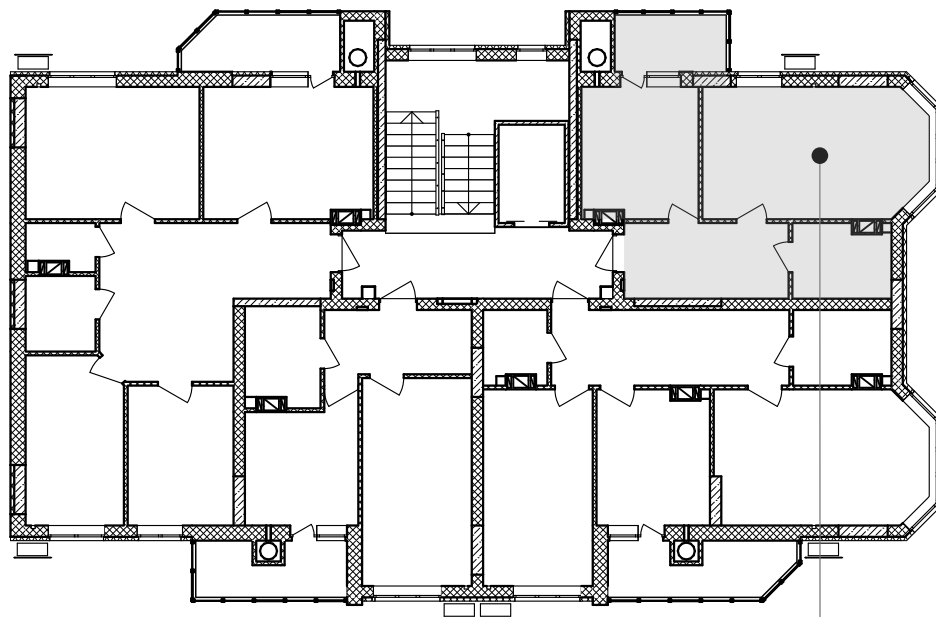

кв. №269
6-й поверх

Покупець:

Продавець:
ТОВ "СОЛАР ПОЛТАВА"

В.В. ДОБРЕЛЯ

Додаток №1 до Договору купівлі-продажу
об'єкта нерухомості (перший продаж)
№ЮТ1А-270/1 від "___" _____ 2025 р.
(графічне зображення розташування
неподільного об'єкта незавершеного
будівництва на генеральному плані об'єкта
будівництва)

Генеральний план

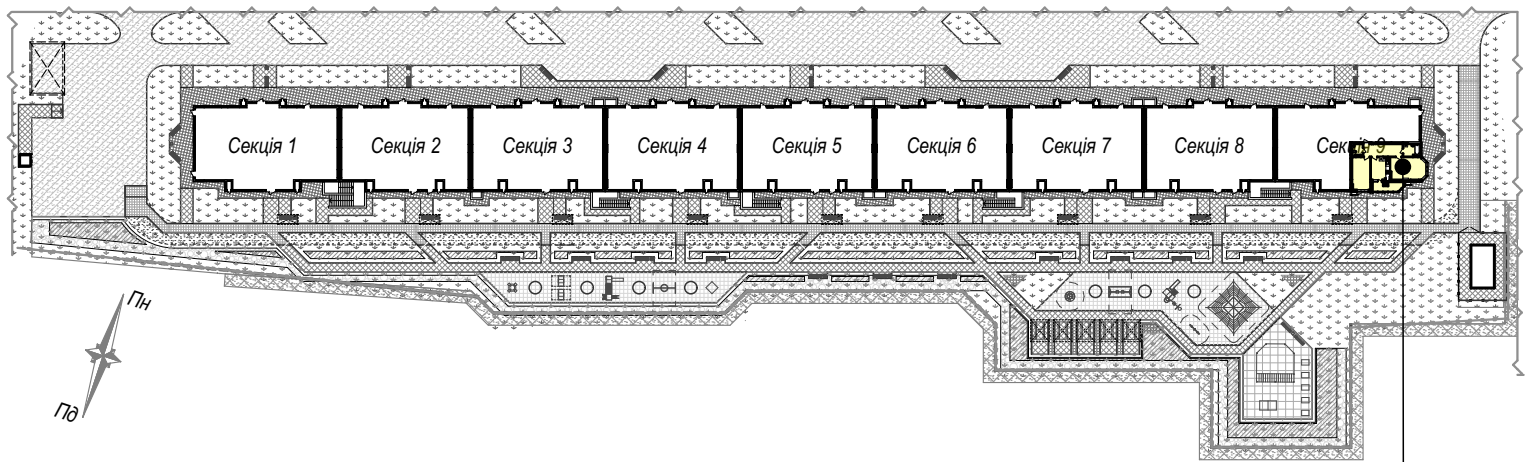

майбутній об'єкт нерухомості - кв.№270
розміщений на 6 поверсі секції 9

Покупець:

Продавець:
ТОВ "СОЛАР ПОЛТАВА"

В.В. ДОБРЕЛЯ

Додаток №2 до Договору купівлі-продажу
об'єкта нерухомості (перший продаж)
№ЮТ1А-270/1 від "___" _____ 2025 р.
(графічне зображення схеми будівельного
плану МОН)

Графічне зображення схеми будівельного плану МОН - №270

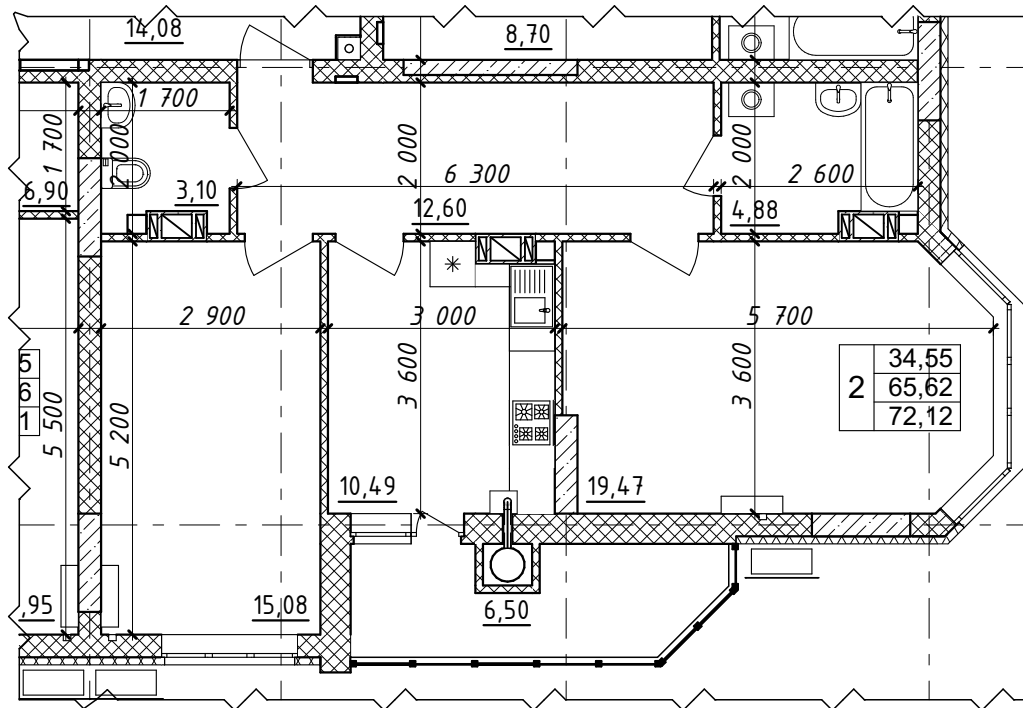

Характеристика квартири:

Передпокій - 12,60 м ²	Житлова площа квартири - 34,55 м ²
Кухня - 10,49 м ²	Загальна площа квартири - 72,12 м ²
Загальна кімната - 19,47 м ²	
Спальня - 15,08 м ²	
С/в - 7,98 м ²	

Покупець:

Продавець:
ТОВ "СОЛАР ПОЛТАВА"

В.В. ДОБРЕЛЯ

Схема розміщення МОН - №270 на поверсі

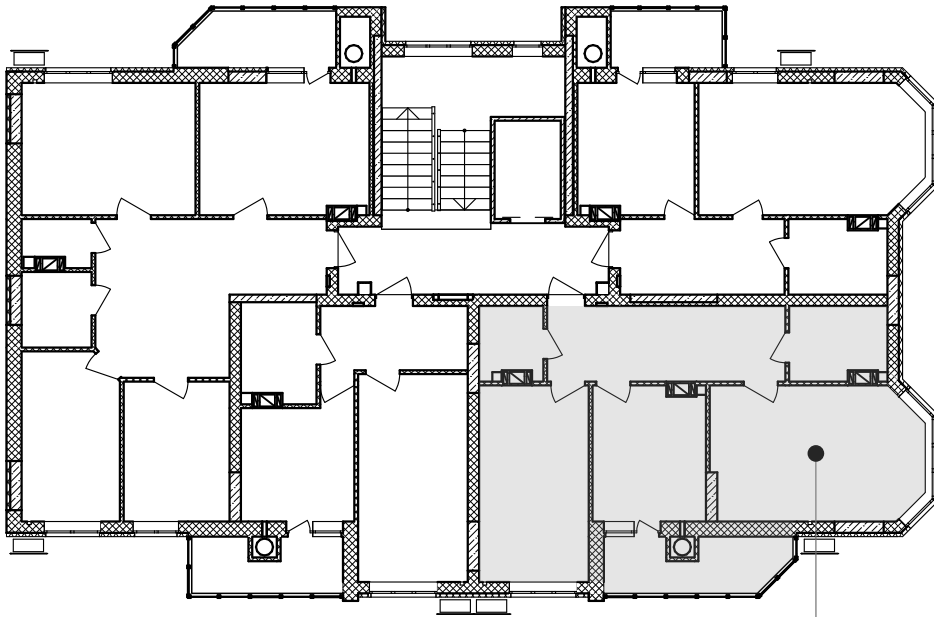

кв. №270
6-й поверх

Покупець:

Продавець:
ТОВ "СОЛАР ПОЛТАВА"

В.В. ДОБРЕЛЯ