

Додаток №1 до Договору купівлі-продажу
об'єкта нерухомості (перший продаж)
№ЮТ1А-241/1 від "___" _____ 2025 р.
(графічне зображення розташування
неподільного об'єкта незавершеного
будівництва на генеральному плані об'єкта
будівництва)

Генеральний план

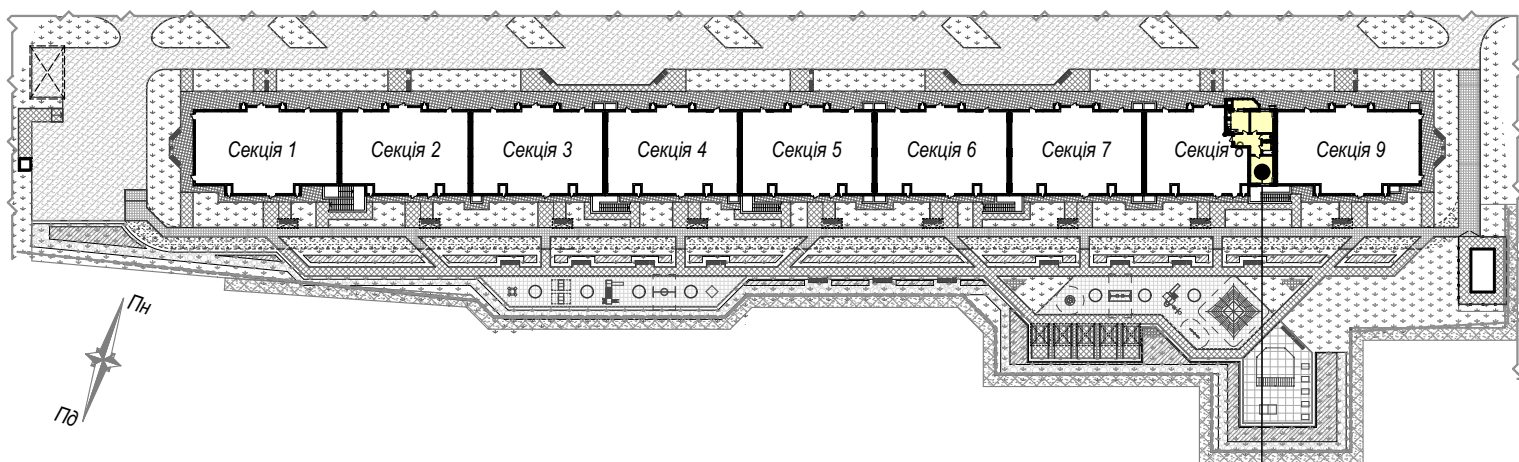

майбутній об'єкт нерухомості - кв.№241
розміщений на 7 поверсі секції 8

Покупець:

Продавець:
ТОВ "СОЛАР ПОЛТАВА"

В.В. ДОБРЕЛЯ

Додаток №2 до Договору купівлі-продажу
 об'єкта нерухомості (перший продаж)
 №ЮТ1А-241/1 від "___" _____ 2025 р.
 (графічне зображення схеми будівельного
 плану МОН)

Графічне зображення схеми будівельного плану МОН - №241

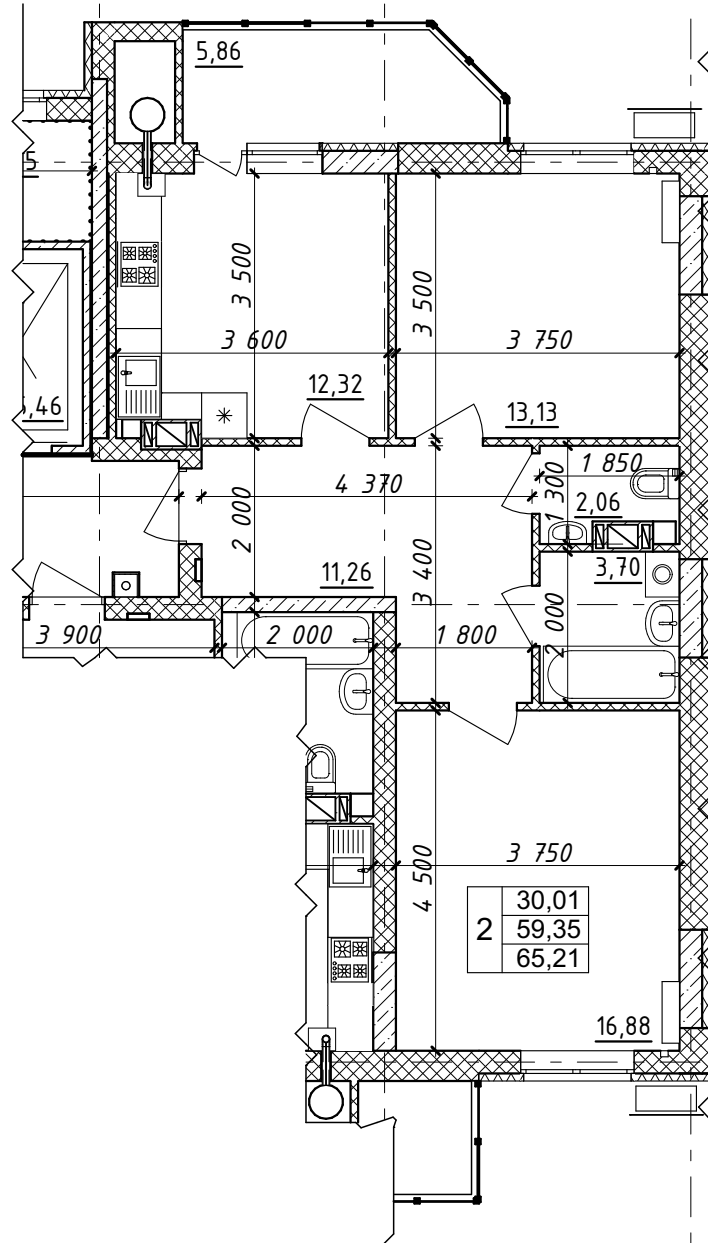

Характеристика квартири:

Передпокій - 11,26 м ²	Житлова площа квартири - 30,01 м ²
Кухня - 12,32 м ²	Загальна площа квартири - 65,21 м ²
Загальна кімната - 16,88 м ²	
Спальня - 13,13 м ²	
С/в - 5,76 м ²	

Покупець:

Продавець:
 ТОВ "СОЛАР ПОЛТАВА"

В.В. ДОБРЕЛЯ

Схема розміщення МОН - №241 на поверсі

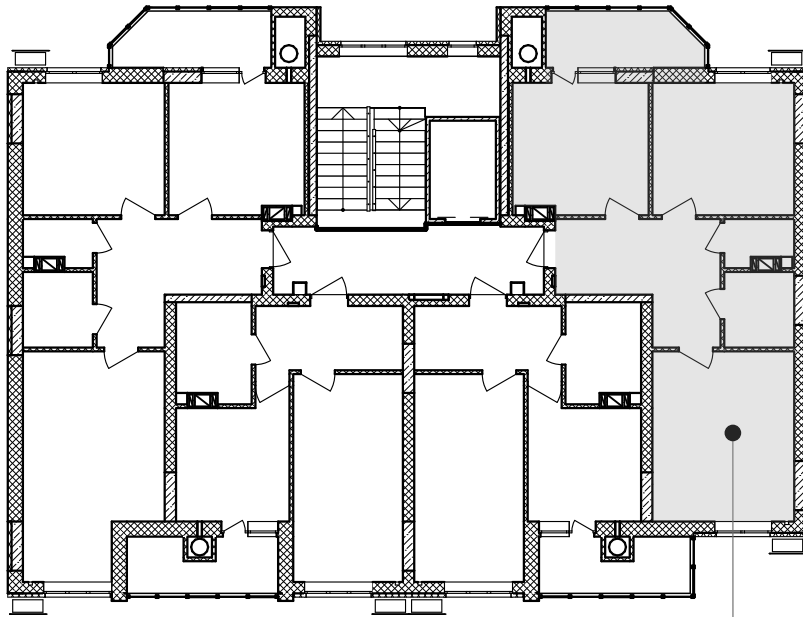

кв. №241
7-й поверх

Покупець:

Продавець:
ТОВ "СОЛАР ПОЛТАВА"

В.В. ДОБРЕЛЯ

Додаток №1 до Договору купівлі-продажу
об'єкта нерухомості (перший продаж)
№ЮТ1А-221/1 від "___" _____ 2025 р.
(графічне зображення розташування
неподільного об'єкта незавершеного
будівництва на генеральному плані об'єкта
будівництва)

Генеральний план

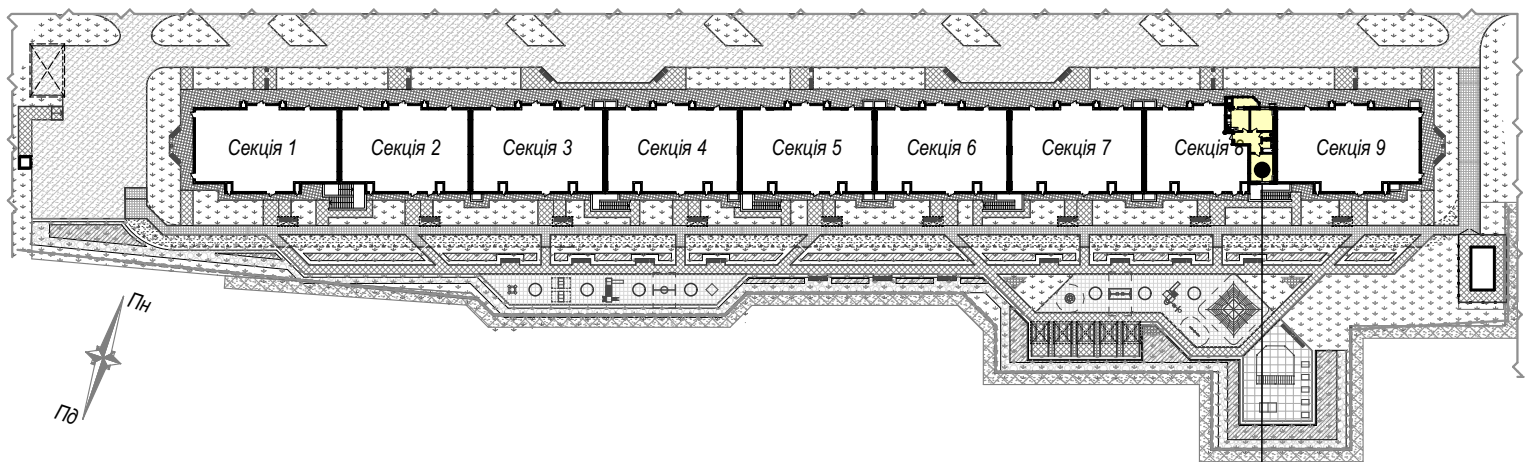

майбутній об'єкт нерухомості - кв.№221
розміщений на 2 поверсі секції 8

Покупець:

Продавець:
ТОВ "СОЛАР ПОЛТАВА"

В.В. ДОБРЕЛЯ

Додаток №2 до Договору купівлі-продажу
 об'єкта нерухомості (перший продаж)
 №ЮТ1А-221/1 від "___" _____ 2025 р.
 (графічне зображення схеми будівельного
 плану МОН)

Графічне зображення схеми будівельного плану МОН - №221

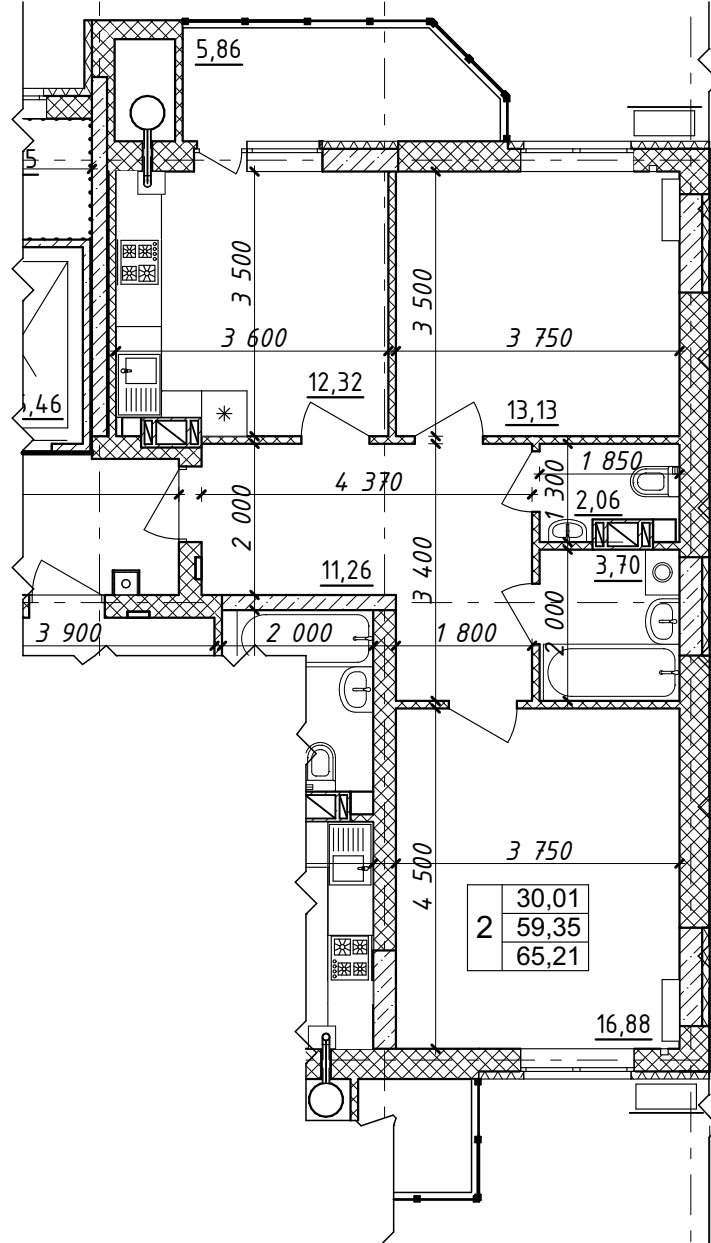

Характеристика квартири:

Передпокій - 11,26 м ²	Житлова площа квартири - 30,01 м ²
Кухня - 12,32 м ²	Загальна площа квартири - 65,21 м ²
Загальна кімната - 16,88 м ²	
Спальня - 13,13 м ²	
С/в - 5,76 м ²	

Покупець:

Продавець:
 ТОВ "СОЛАР ПОЛТАВА"

В.В. ДОБРЕЛЯ

Схема розміщення МОН - №221 на поверсі

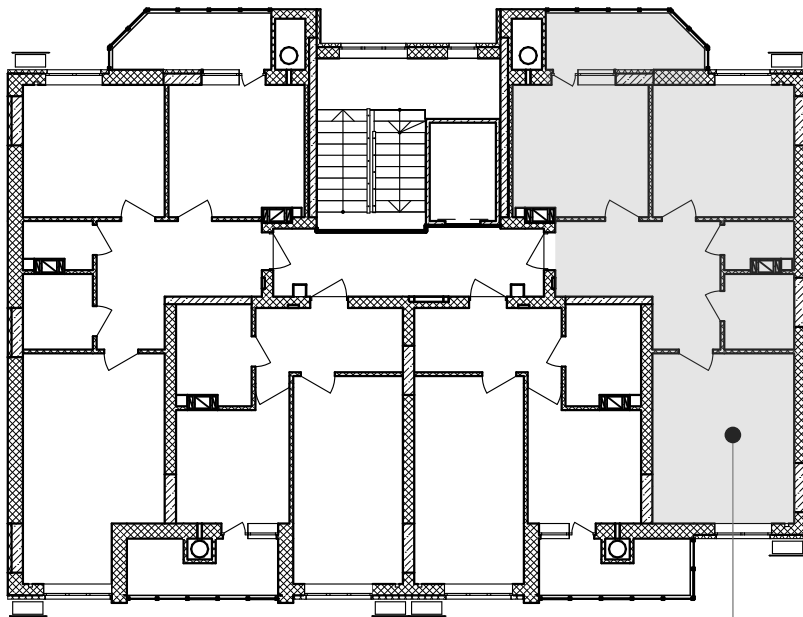

кв. №221
2-й поверх

Покупець:

Продавець:
ТОВ "СОЛАР ПОЛТАВА"

В.В. ДОБРЕЛЯ

Додаток №1 до Договору купівлі-продажу
об'єкта нерухомості (перший продаж)
№ЮТ1А-222/1 від "___" _____ 2025 р.
(графічне зображення розташування
неподільного об'єкта незавершеного
будівництва на генеральному плані об'єкта
будівництва)

Генеральний план

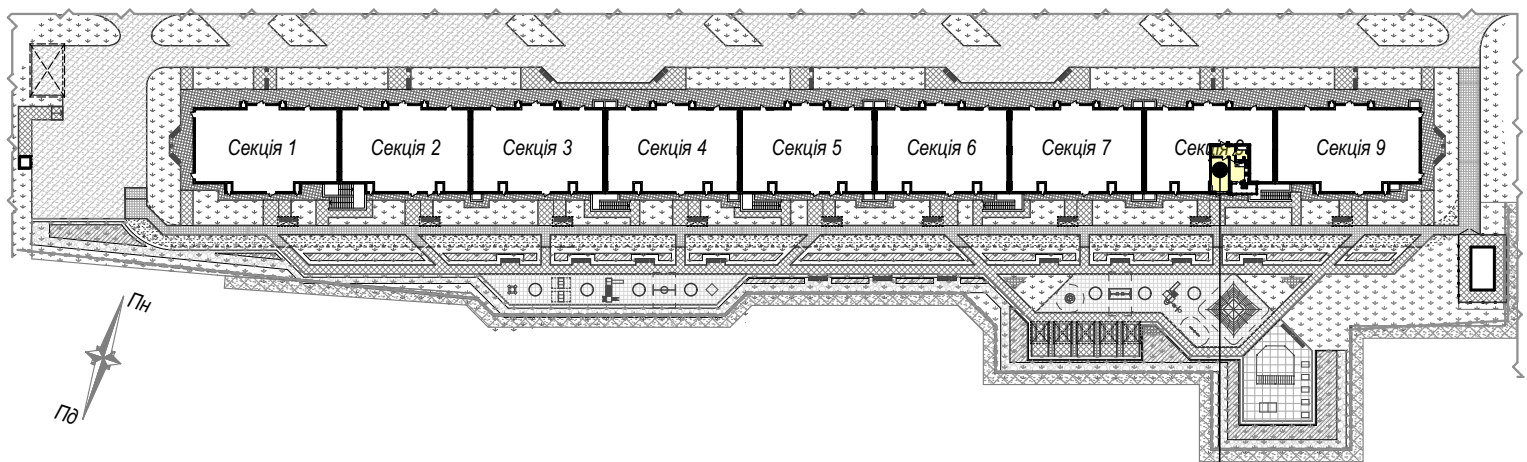

майбутній об'єкт нерухомості - кв.№222
розміщений на 2 поверсі секції 8

Покупець:

Продавець:
ТОВ "СОЛАР ПОЛТАВА"

В.В. ДОБРЕЛЯ

Додаток №2 до Договору купівлі-продажу
об'єкта нерухомості (перший продаж)
№ЮТ1А-222/1 від "___" _____ 2025 р.
(графічне зображення схеми будівельного
плану МОН)

Графічне зображення схеми будівельного плану МОН - №222

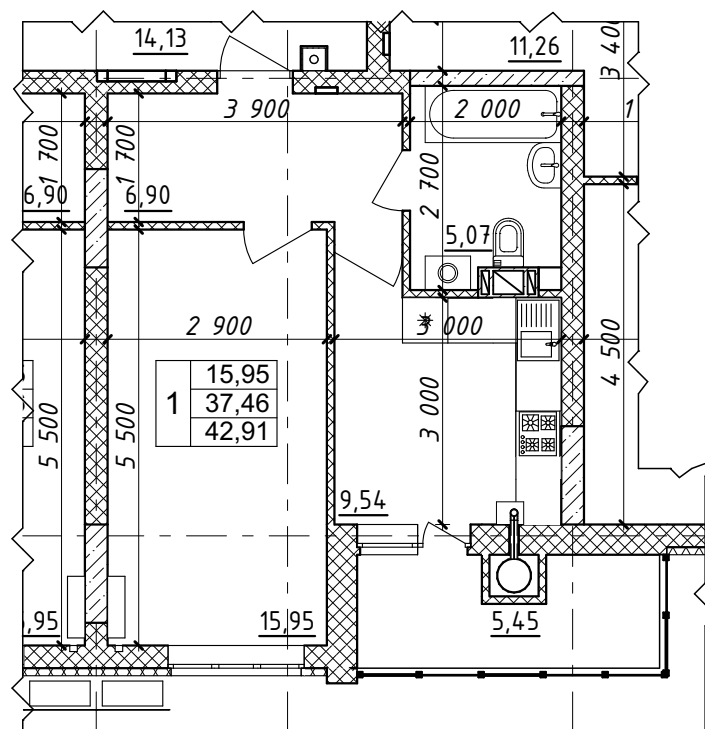

Характеристика квартири:

Передпокій - 6,90 м²

Кухня - 9,54 м²

Загальна кімната - 15,95 м²

С/в - 5,07 м²

Житлова площа

квартири - 15,95 м²

Загальна площа

квартири - 42,91 м²

Покупець:

Продавець:

ТОВ "СОЛАР ПОЛТАВА"

В.В. ДОБРЕЛЯ

Схема розміщення МОН - №222 на поверсі

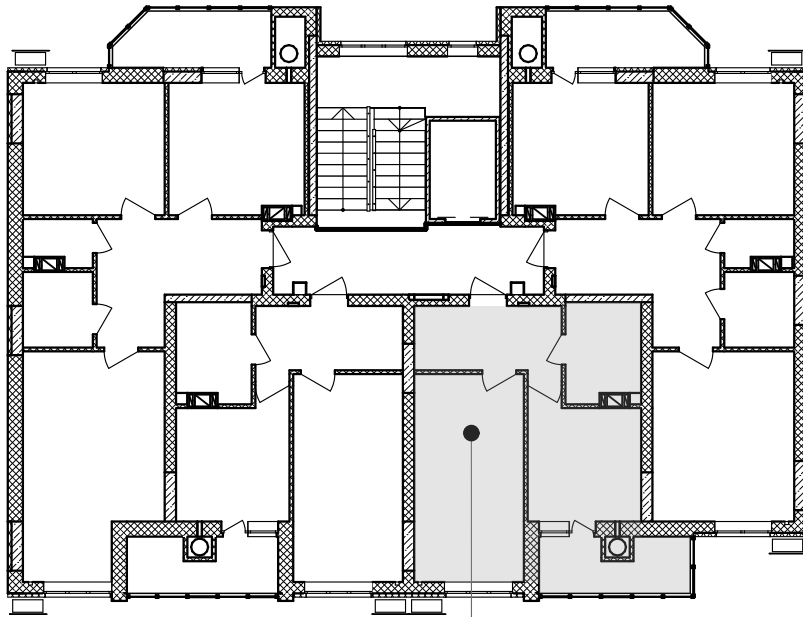

кв.№222
2-й поверх

Покупець:

Продавець:
ТОВ "СОЛАР ПОЛТАВА"

В.В. ДОБРЕЛЯ

Додаток №1 до Договору купівлі-продажу
об'єкта нерухомості (перший продаж)
№ЮТ1А-223/1 від "___" _____ 2025 р.
(графічне зображення розташування
неподільного об'єкта незавершеного
будівництва на генеральному плані об'єкта
будівництва)

Генеральний план

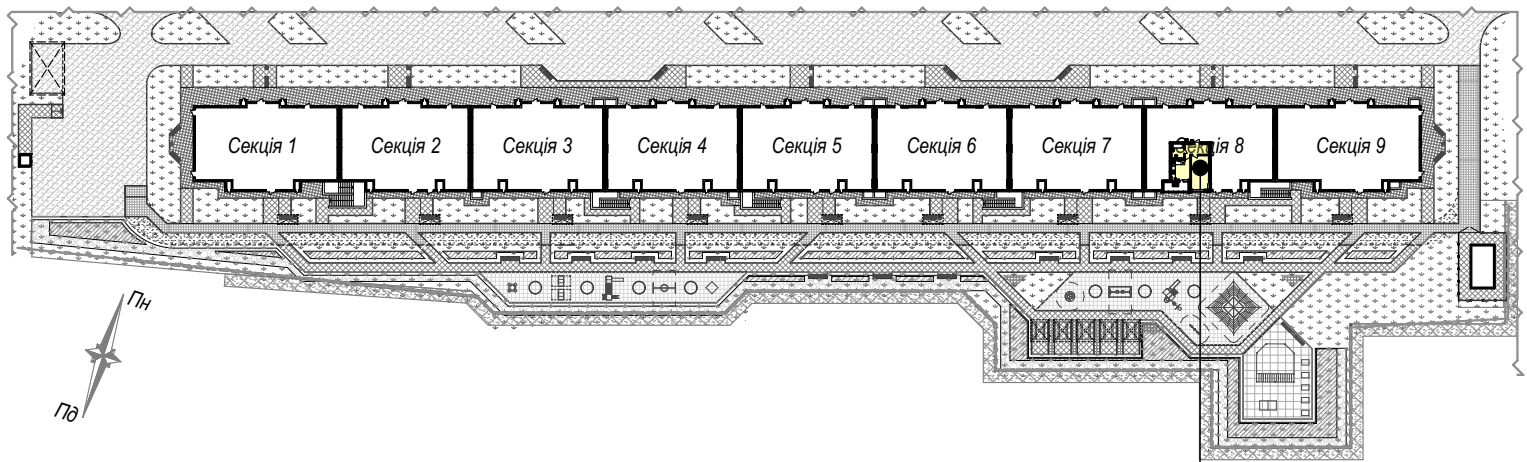

майбутній об'єкт нерухомості - кв.№223
розміщений на 2 поверсі секції 8

Покупець:

Продавець:
ТОВ "СОЛАР ПОЛТАВА"

В.В. ДОБРЕЛЯ

Графічне зображення схеми будівельного плану МОН - №223

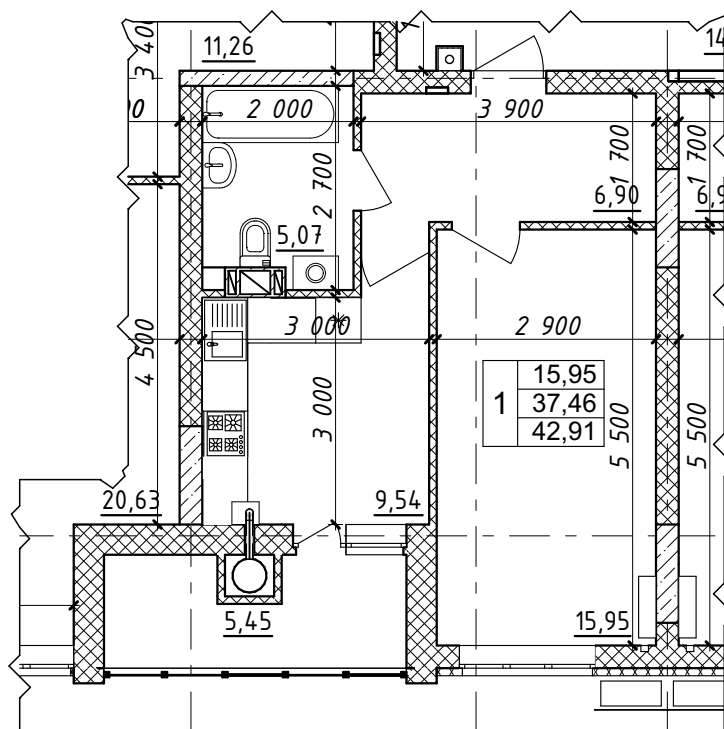

Характеристика квартири:

Передпокій - 6,90 м²

Кухня - 9,54 м²

Загальна кімната - 15,95 м²

С/в - 5,07 м²

Житлова площа

квартири - 15,95 м²

Загальна площа

квартири - 42,91 м²

Покупець:

Продавець:

ТОВ "СОЛАР ПОЛТАВА"

В.В. ДОБРЕЛЯ

Схема розміщення МОН - №223 на поверсі

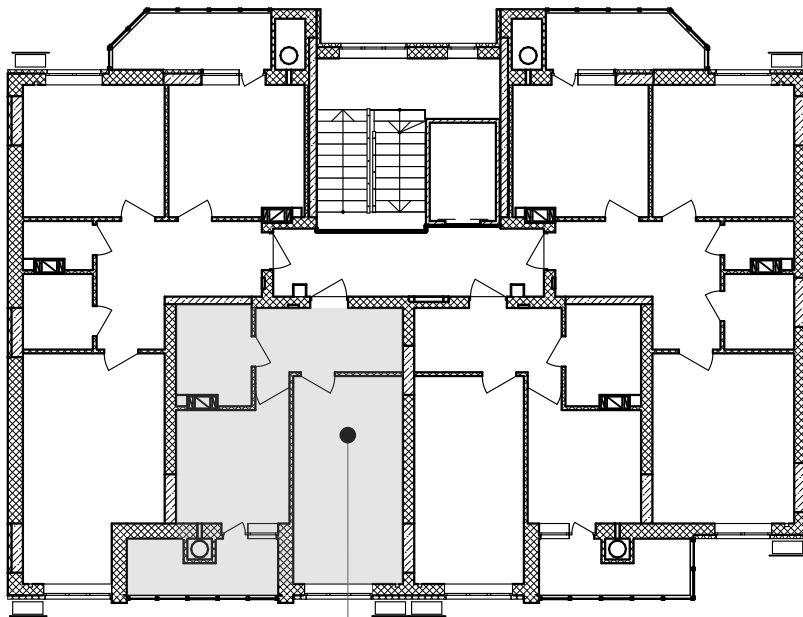

кв.№223
2-й поверх

Покупець:

Продавець:
ТОВ "СОЛАР ПОЛТАВА"

В.В. ДОБРЕЛЯ

Додаток №1 до Договору купівлі-продажу
об'єкта нерухомості (перший продаж)
№ЮТ1А-224/1 від "___" _____ 2025 р.
(графічне зображення розташування
неподільного об'єкта незавершеного
будівництва на генеральному плані об'єкта
будівництва)

Генеральний план

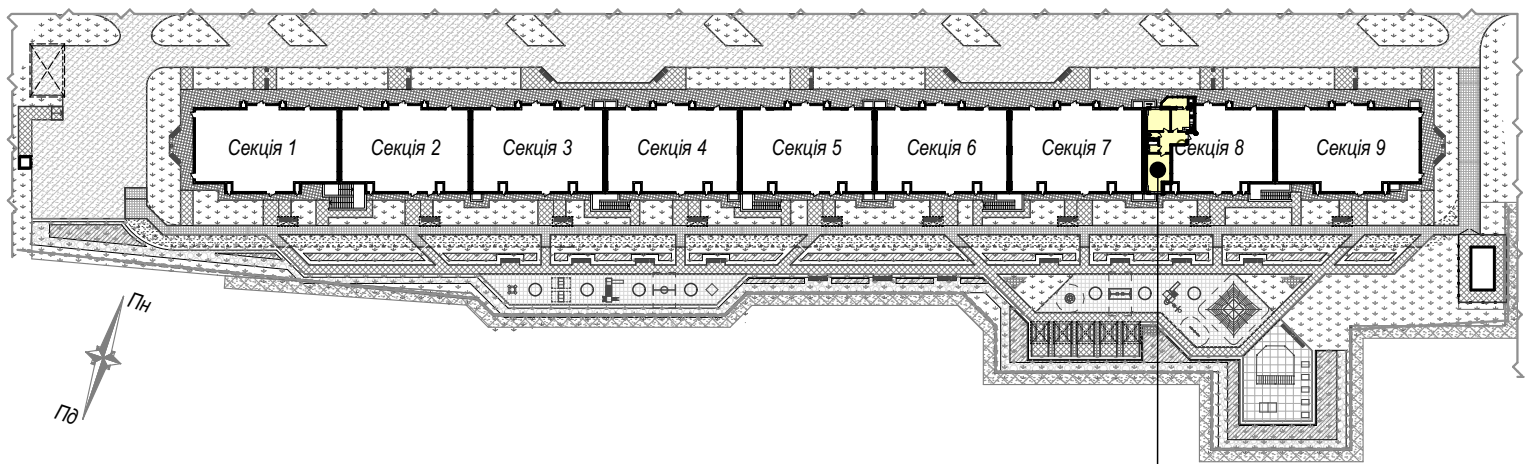

майбутній об'єкт нерухомості - кв.№224
розміщений на 2 поверсі секції 8

Покупець:

Продавець:
ТОВ "СОЛАР ПОЛТАВА"

В.В. ДОБРЕЛЯ

Графічне зображення схеми будівельного плану МОН - №224

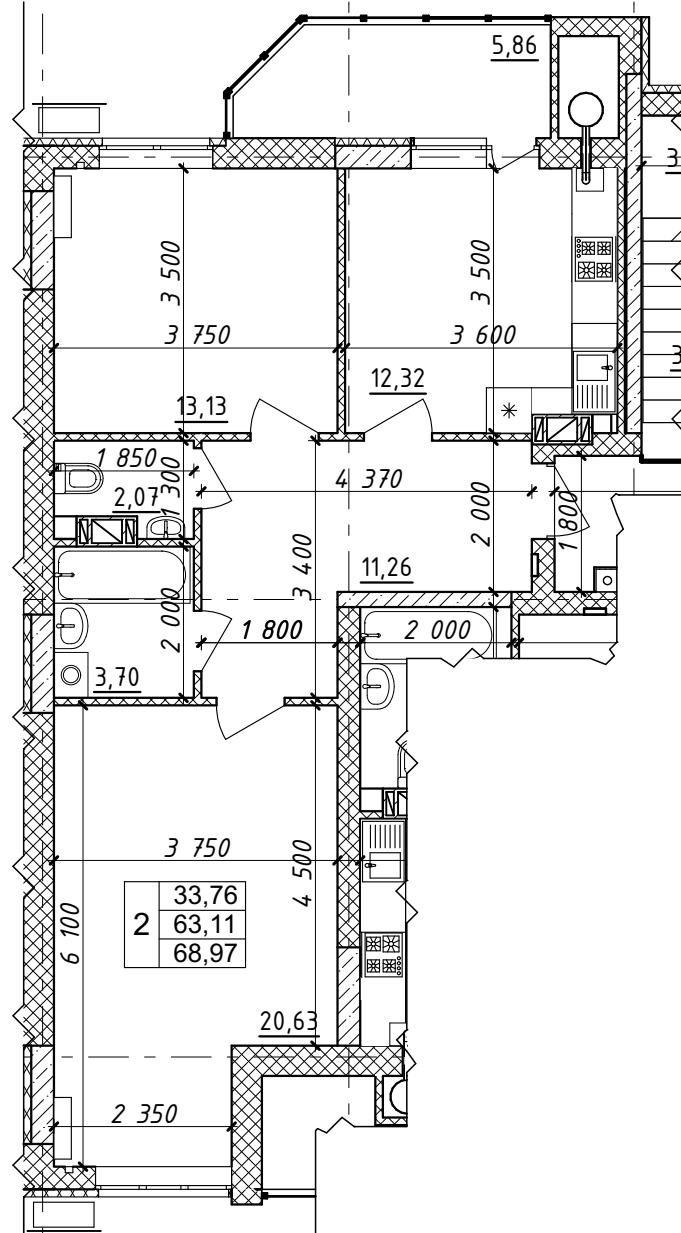

Характеристика квартири:

Передпокій - 11,26 м ²	Житлова площа квартири - 33,76 м ²
Кухня - 12,32 м ²	Загальна площа квартири - 68,97 м ²
Загальна кімната - 20,63 м ²	
Спальня - 13,13 м ²	
С/в - 5,77 м ²	

Покупець:

Продавець:
ТОВ "СОЛАР ПОЛТАВА"

В.В. ДОБРЕЛЯ

Схема розміщення МОН - №224 на поверсі

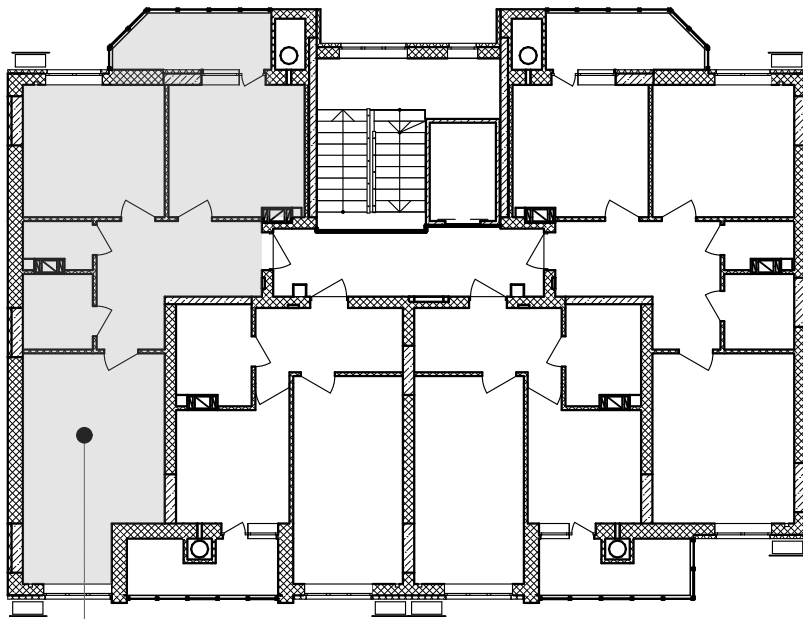

кв. №224
2-й поверх

Покупець:

Продавець:
ТОВ "СОЛАР ПОЛТАВА"

В.В. ДОБРЕЛЯ

Додаток №1 до Договору купівлі-продажу
об'єкта нерухомості (перший продаж)
№ЮТ1А-225/1 від "___" _____ 2025 р.
(графічне зображення розташування
неподільного об'єкта незавершеного
будівництва на генеральному плані об'єкта
будівництва)

Генеральний план

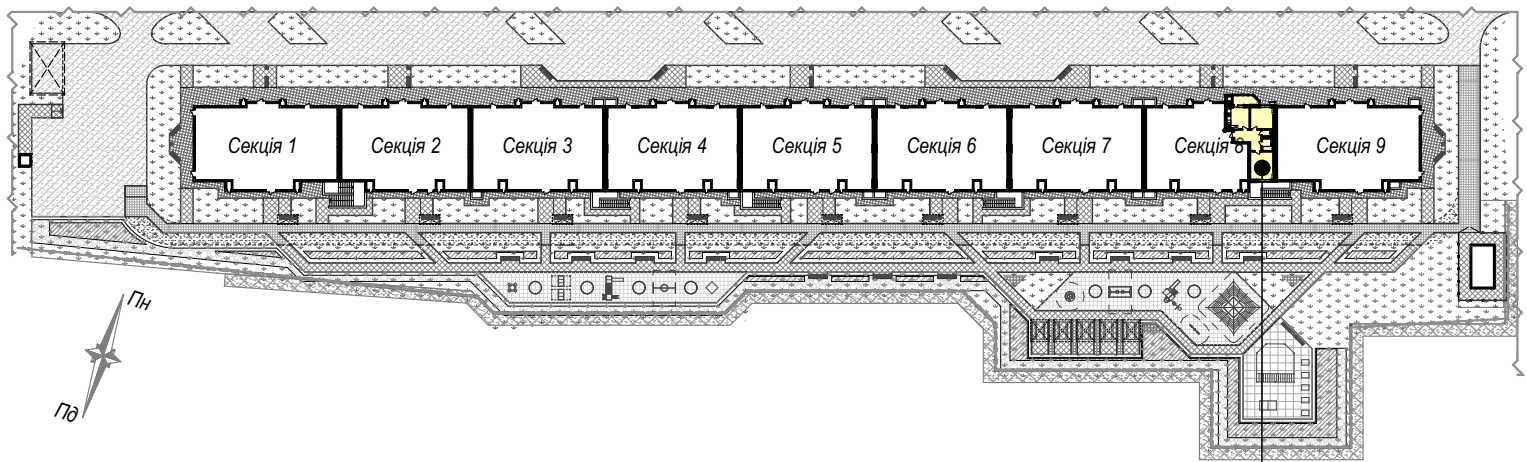

майбутній об'єкт нерухомості - кв.№225
розміщений на 3 поверсі секції 8

Покупець:

Продавець:
ТОВ "СОЛАР ПОЛТАВА"

В.В. ДОБРЕЛЯ

Схема розміщення МОН - №225 на поверсі

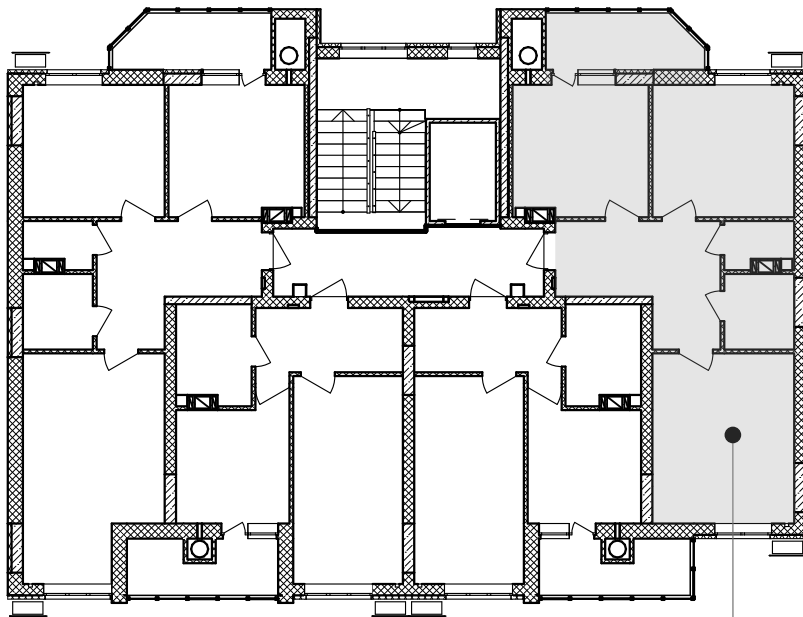

кв. №225
3-й поверх

Покупець:

Продавець:
ТОВ "СОЛАР ПОЛТАВА"

В.В. ДОБРЕЛЯ

Додаток №1 до Договору купівлі-продажу
об'єкта нерухомості (перший продаж)
№ЮТ1А-226/1 від "___" _____ 2025 р.
(графічне зображення розташування
неподільного об'єкта незавершеного
будівництва на генеральному плані об'єкта
будівництва)

Генеральний план

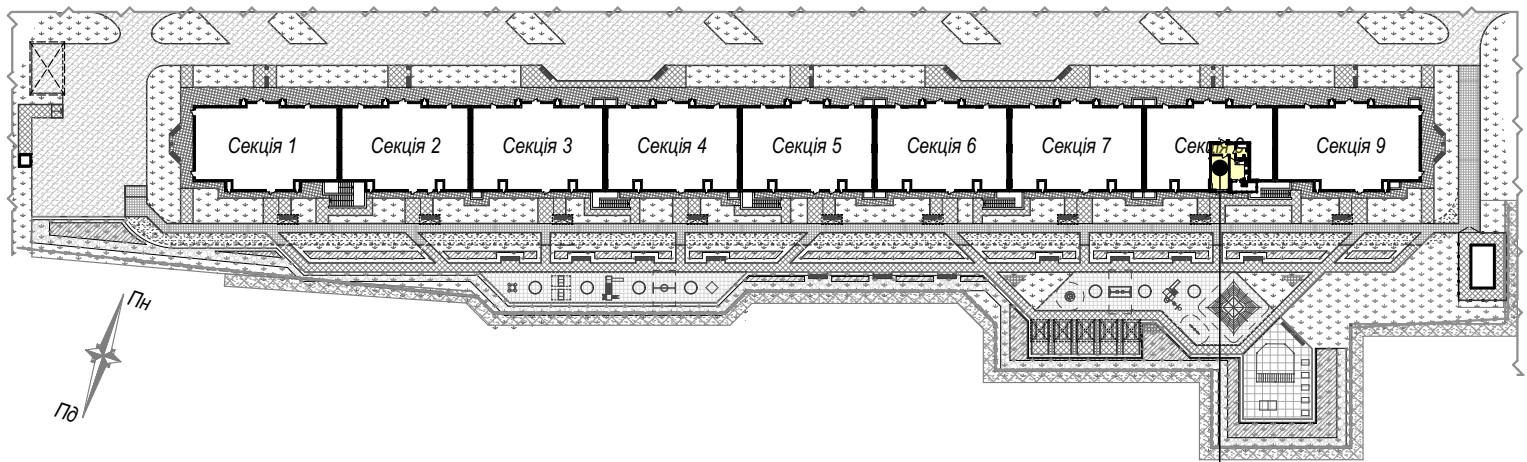

майбутній об'єкт нерухомості - кв.№226
розміщений на 3 поверсі секції 8

Покупець:

Продавець:
ТОВ "СОЛАР ПОЛТАВА"

В.В. ДОБРЕЛЯ

Додаток №2 до Договору купівлі-продажу
об'єкта нерухомості (перший продаж)
№ЮТ1А-226/1 від "___" _____ 2025 р.
(графічне зображення схеми будівельного
плану МОН)

Графічне зображення схеми будівельного плану МОН - №226

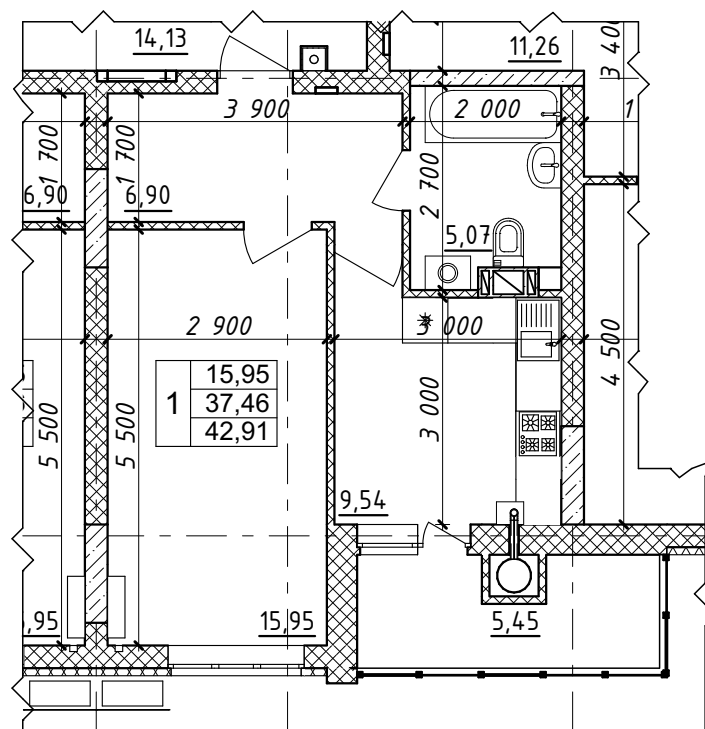

Характеристика квартири:

Передпокій - 6,90 м²

Кухня - 9,54 м²

Загальна кімната - 15,95 м²

С/в - 5,07 м²

Житлова площа

квартири - 15,95 м²

Загальна площа

квартири - 42,91 м²

Покупець:

Продавець:

ТОВ "СОЛАР ПОЛТАВА"

В.В. ДОБРЕЛЯ

Схема розміщення МОН - №226 на поверсі

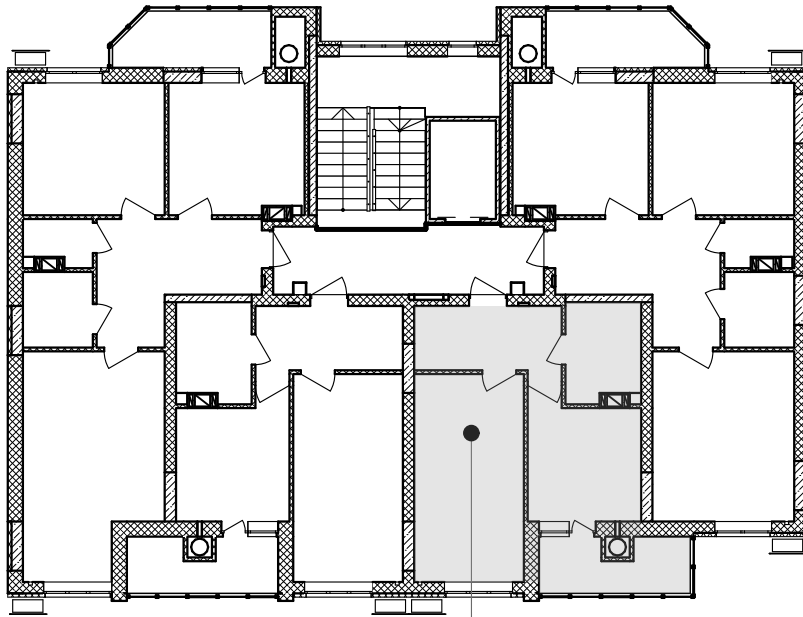

кв. №226
3-й поверх

Покупець:

Продавець:
ТОВ "СОЛАР ПОЛТАВА"

В.В. ДОБРЕЛЯ

Додаток №1 до Договору купівлі-продажу
об'єкта нерухомості (перший продаж)
№ЮТ1А-227/1 від "___" _____ 2025 р.
(графічне зображення розташування
неподільного об'єкта незавершеного
будівництва на генеральному плані об'єкта
будівництва)

Генеральний план

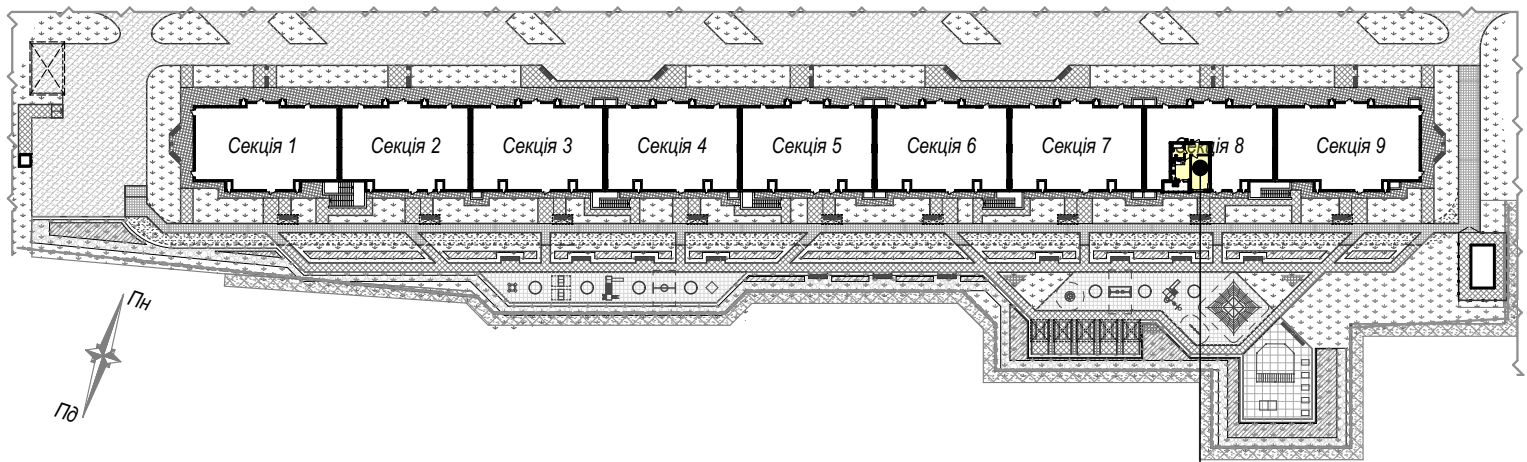

майбутній об'єкт нерухомості - кв.№227
розміщений на 3 поверсі секції 8

Покупець:

Продавець:
ТОВ "СОЛАР ПОЛТАВА"

В.В. ДОБРЕЛЯ

Графічне зображення схеми будівельного плану МОН - №227

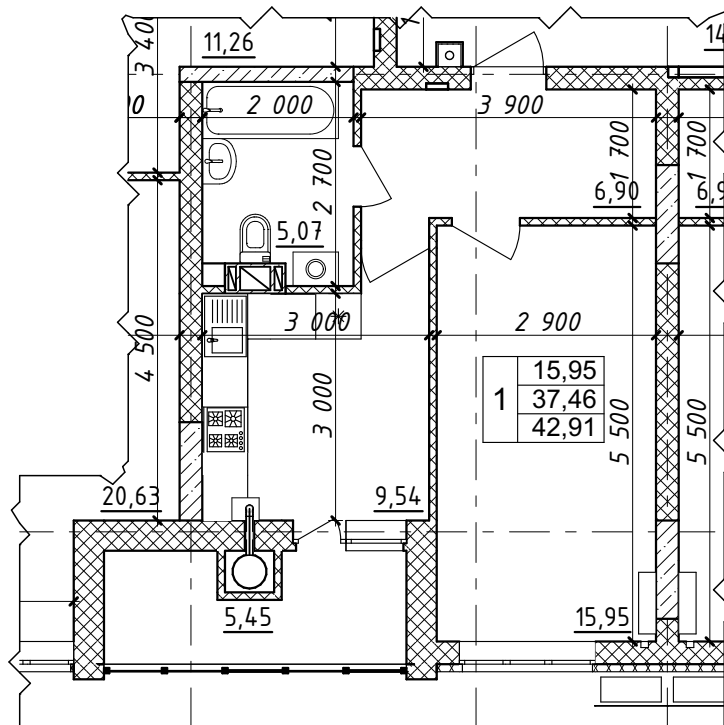

Характеристика квартири:

Передпокій - 6,90 м²

Кухня - 9,54 м²

Загальна кімната - 15,95 м²

С/в - 5,07 м²

Житлова площа

квартири - 15,95 м²

Загальна площа

квартири - 42,91 м²

Покупець:

Продавець:

ТОВ "СОЛАР ПОЛТАВА"

В.В. ДОБРЕЛЯ

Схема розміщення МОН - №227 на поверсі

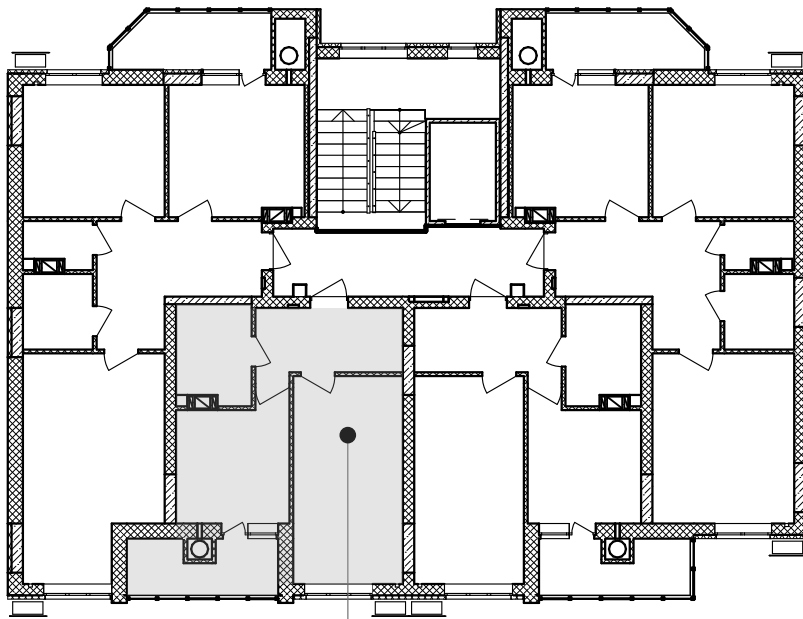

кв. №227
3-й поверх

Покупець:

Продавець:
ТОВ "СОЛАР ПОЛТАВА"

В.В. ДОБРЕЛЯ

Додаток №1 до Договору купівлі-продажу
об'єкта нерухомості (перший продаж)
№ЮТ1А-228/1 від "___" _____ 2025 р.
(графічне зображення розташування
неподільного об'єкта незавершеного
будівництва на генеральному плані об'єкта
будівництва)

Генеральний план

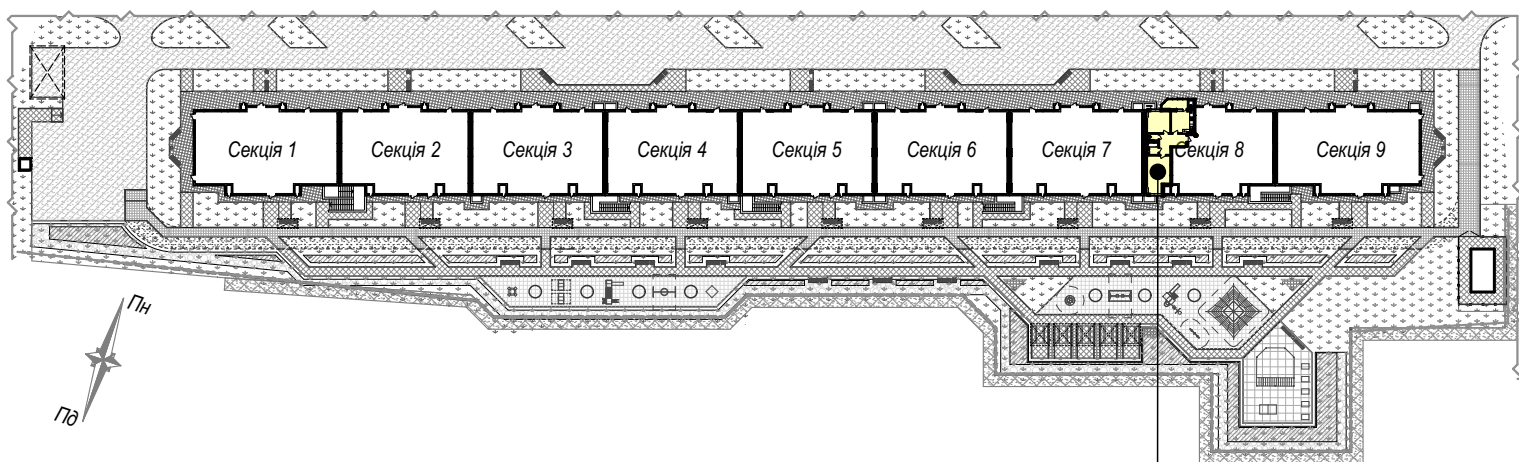

майбутній об'єкт нерухомості - кв.№228
розміщений на 3 поверсі секції 8

Покупець:

Продавець:
ТОВ "СОЛАР ПОЛТАВА"

В.В. ДОБРЕЛЯ

Графічне зображення схеми будівельного плану МОН - №228

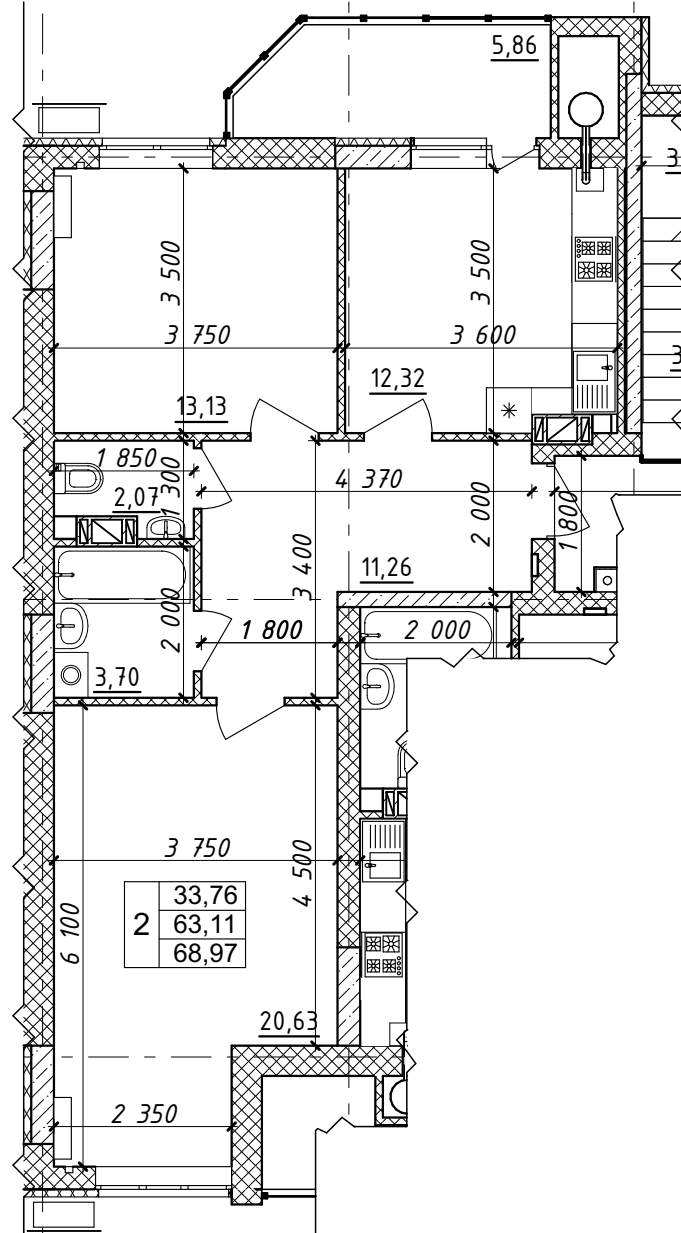

Характеристика квартири:

Передпокій - 11,26 м ²	Житлова площа квартири - 33,76 м ²
Кухня - 12,32 м ²	Загальна площа квартири - 68,97 м ²
Загальна кімната - 20,63 м ²	
Спальня - 13,13 м ²	
С/в - 5,77 м ²	

Покупець:

Продавець:
ТОВ "СОЛАР ПОЛТАВА"

В.В. ДОБРЕЛЯ

Схема розміщення МОН - №228 на поверсі

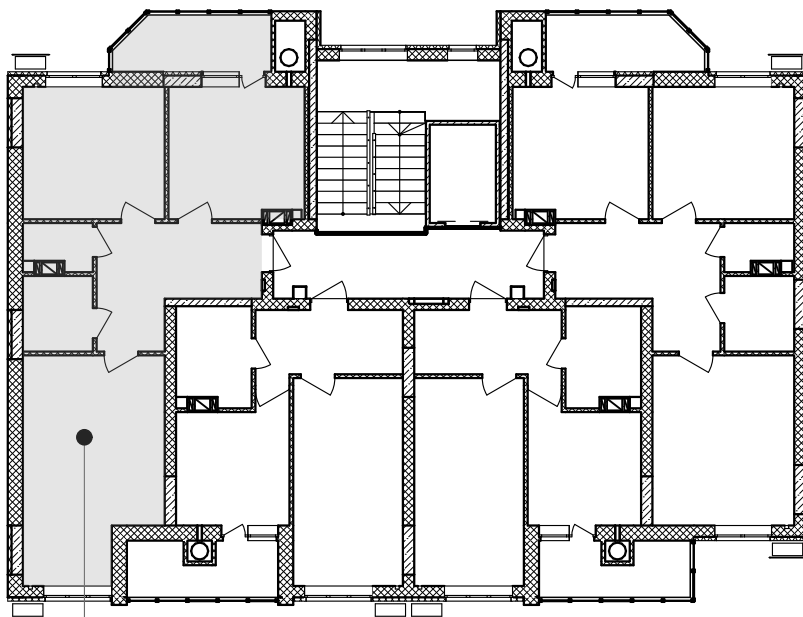

кв. №228
3-й поверх

Покупець:

Продавець:
ТОВ "СОЛАР ПОЛТАВА"

В.В. ДОБРЕЛЯ

Додаток №1 до Договору купівлі-продажу
об'єкта нерухомості (перший продаж)
№ЮТ1А-229/1 від "___" _____ 2025 р.
(графічне зображення розташування
неподільного об'єкта незавершеного
будівництва на генеральному плані об'єкта
будівництва)

Генеральний план

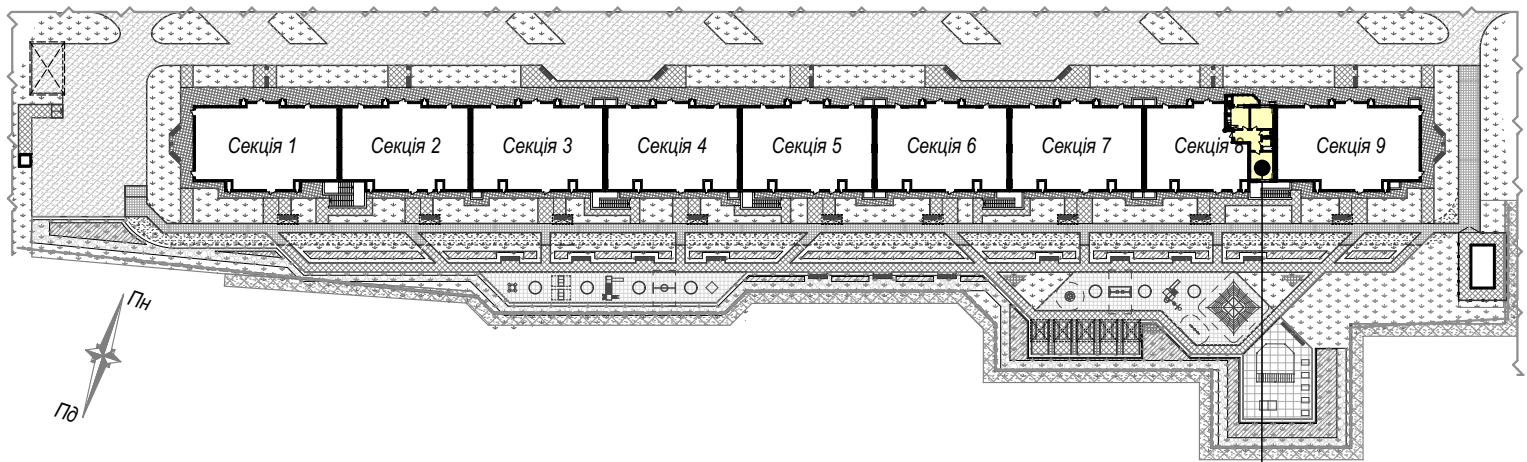

майбутній об'єкт нерухомості - кв.№229
розміщений на 4 поверсі секції 8

Покупець:

Продавець:
ТОВ "СОЛАР ПОЛТАВА"

В.В. ДОБРЕЛЯ

Додаток №2 до Договору купівлі-продажу
 об'єкта нерухомості (перший продаж)
 №ЮТ1А-229/1 від "___" _____ 2025 р.
 (графічне зображення схеми будівельного
 плану МОН)

Графічне зображення схеми будівельного плану МОН - №229

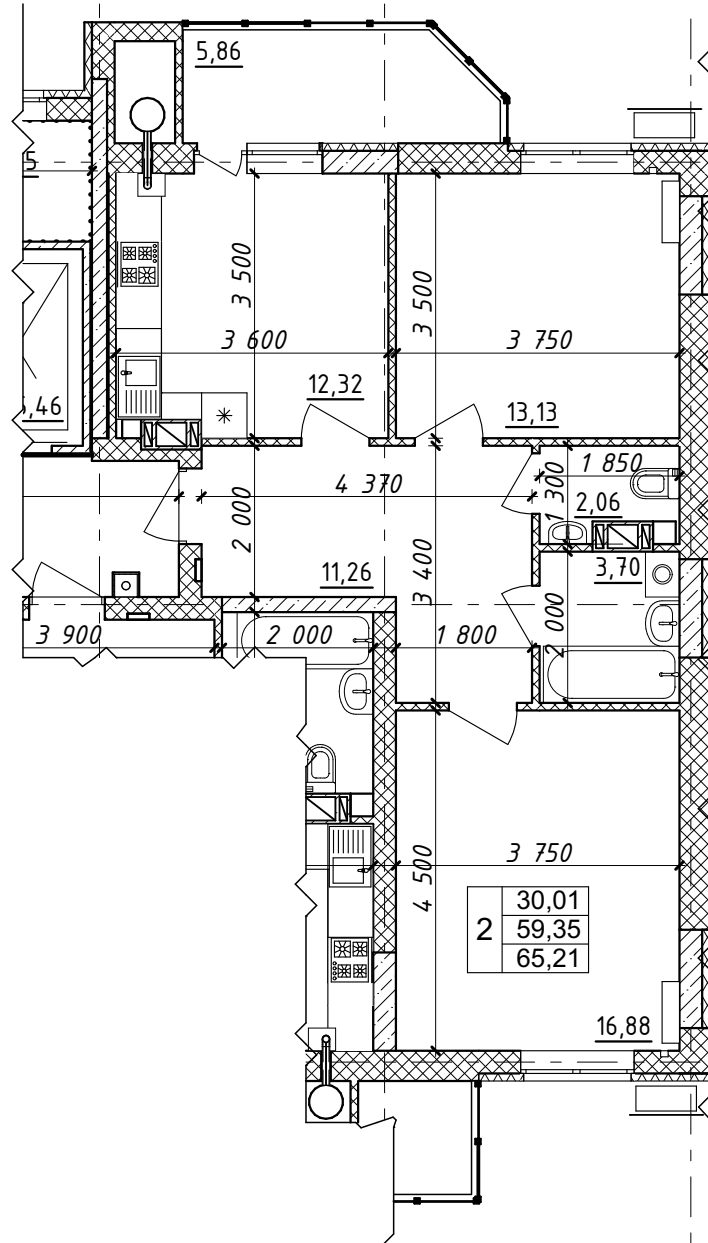

Характеристика квартири:

Передпокій - 11,26 м ²	Житлова площа квартири - 30,01 м ²
Кухня - 12,32 м ²	Загальна площа квартири - 65,21 м ²
Загальна кімната - 16,88 м ²	
Спальня - 13,13 м ²	
С/в - 5,76 м ²	

Покупець:

Продавець:
 ТОВ "СОЛАР ПОЛТАВА"

В.В. ДОБРЕЛЯ

Схема розміщення МОН - №229 на поверсі

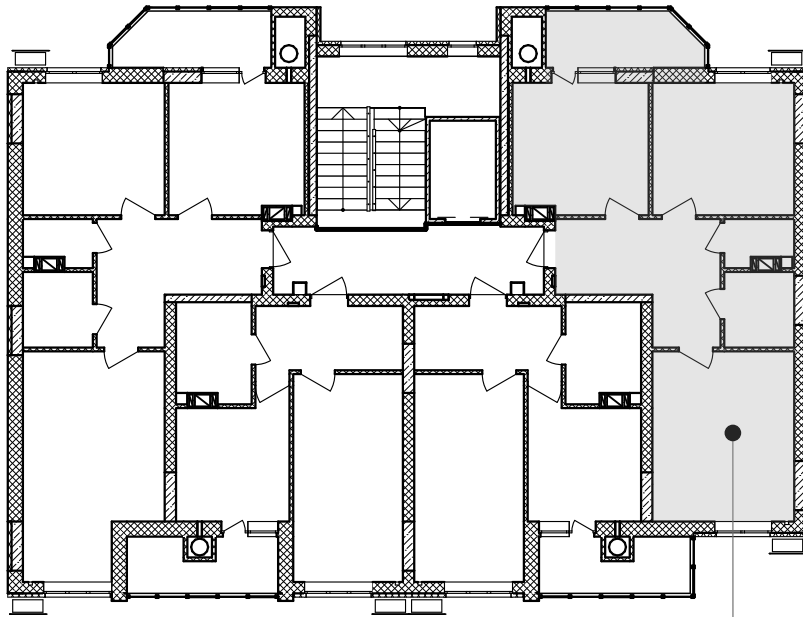

кв. №229
4-й поверх

Покупець:

Продавець:
ТОВ "СОЛАР ПОЛТАВА"

В.В. ДОБРЕЛЯ

Додаток №1 до Договору купівлі-продажу
об'єкта нерухомості (перший продаж)
№ЮТ1А-230/1 від "___" _____ 2025 р.
(графічне зображення розташування
неподільного об'єкта незавершеного
будівництва на генеральному плані об'єкта
будівництва)

Генеральний план

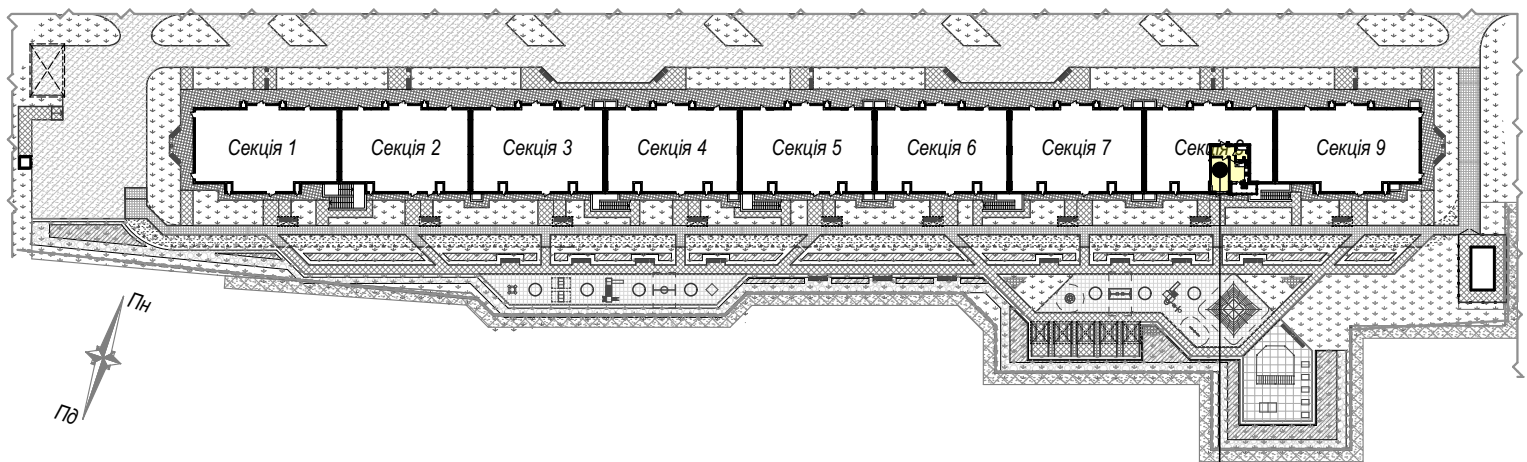

майбутній об'єкт нерухомості - кв.№230
розміщений на 4 поверсі секції 8

Покупець:

Продавець:
ТОВ "СОЛАР ПОЛТАВА"

В.В. ДОБРЕЛЯ

Додаток №2 до Договору купівлі-продажу
об'єкта нерухомості (перший продаж)
№ЮТ1А-230/1 від "___" _____ 2025 р.
(графічне зображення схеми будівельного
плану МОН)

Графічне зображення схеми будівельного плану МОН - №230

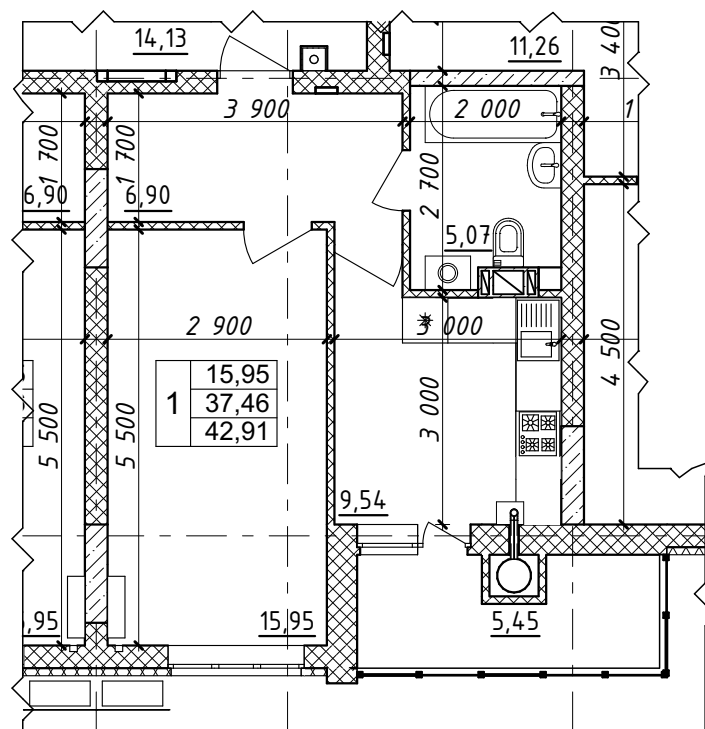

Характеристика квартири:

Передпокій - 6,90 м²

Кухня - 9,54 м²

Загальна кімната - 15,95 м²

С/в - 5,07 м²

Житлова площа

квартири - 15,95 м²

Загальна площа

квартири - 42,91 м²

Покупець:

Продавець:

ТОВ "СОЛАР ПОЛТАВА"

В.В. ДОБРЕЛЯ

Схема розміщення МОН - №230 на поверсі

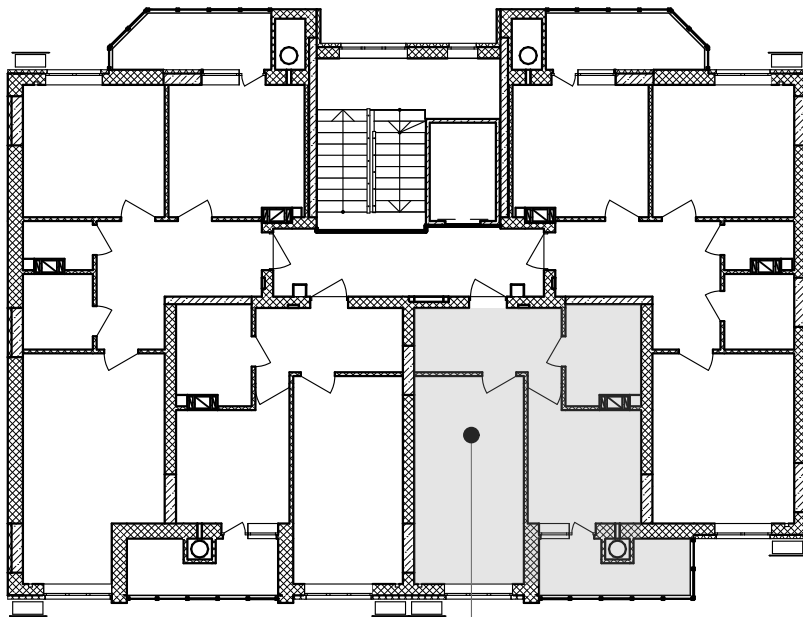

кв.№230
4-й поверх

Покупець:

Продавець:
ТОВ "СОЛАР ПОЛТАВА"

В.В. ДОБРЕЛЯ

Додаток №1 до Договору купівлі-продажу
об'єкта нерухомості (перший продаж)
№ЮТ1А-231/1 від "___" _____ 2025 р.
(графічне зображення розташування
неподільного об'єкта незавершеного
будівництва на генеральному плані об'єкта
будівництва)

Генеральний план

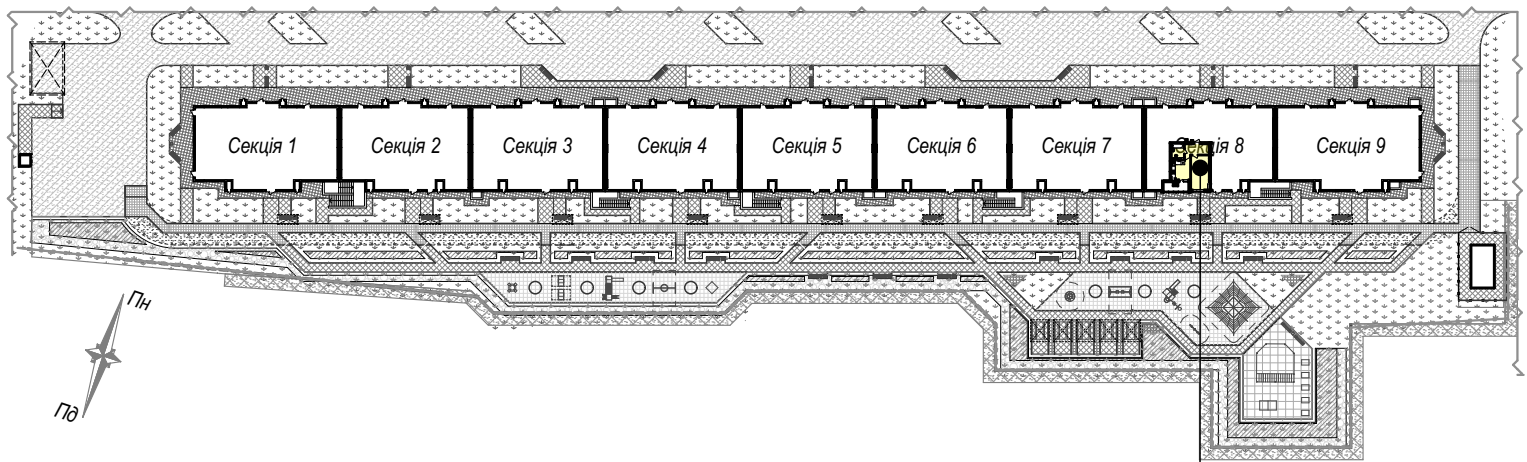

майбутній об'єкт нерухомості - кв.№231
розміщений на 4 поверсі секції 8

Покупець:

Продавець:
ТОВ "СОЛАР ПОЛТАВА"

В.В. ДОБРЕЛЯ

Графічне зображення схеми будівельного плану МОН - №231

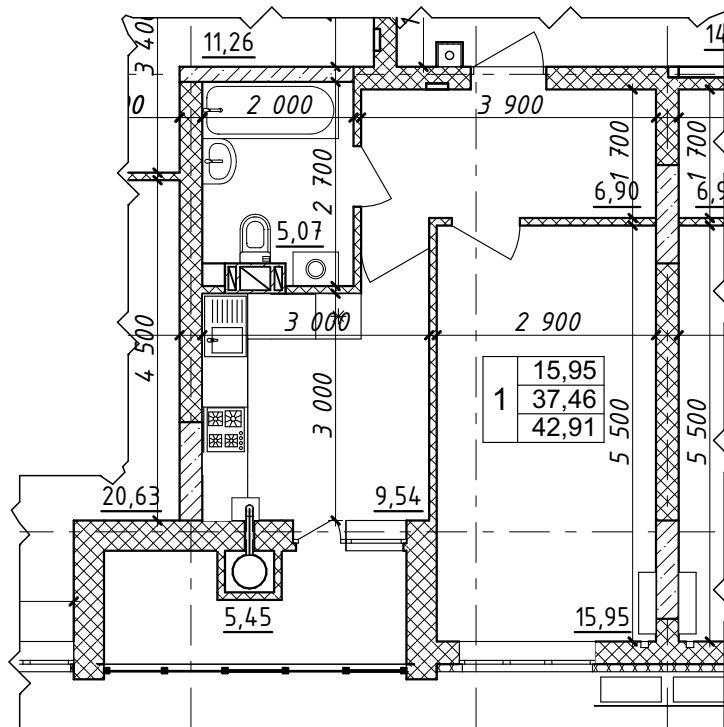

Характеристика квартири:

Передпокій - 6,90 м²

Кухня - 9,54 м²

Загальна кімната - 15,95 м²

С/в - 5,07 м²

Житлова площа

квартири - 15,95 м²

Загальна площа

квартири - 42,91 м²

Покупець:

Продавець:

ТОВ "СОЛАР ПОЛТАВА"

В.В. ДОБРЕЛЯ

Схема розміщення МОН - №231 на поверсі

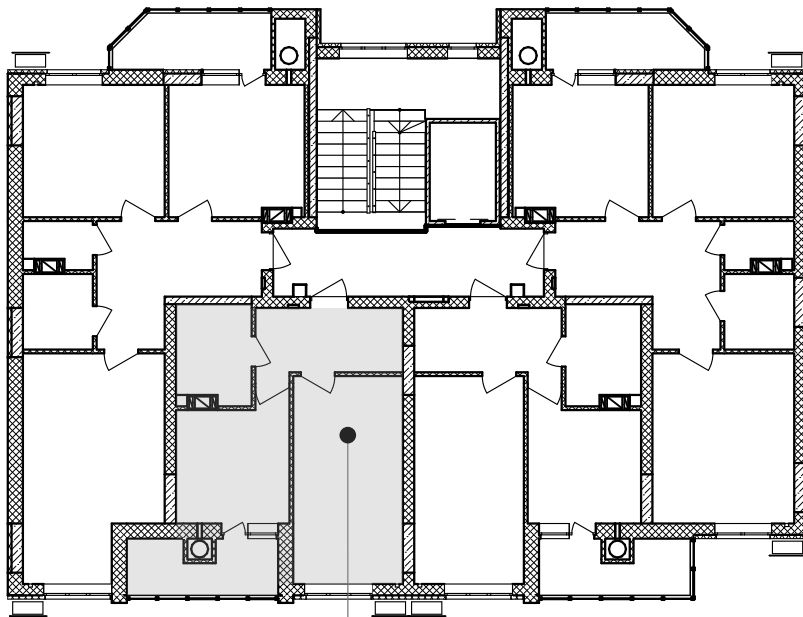

кв.№231
4-й поверх

Покупець:

Продавець:
ТОВ "СОЛАР ПОЛТАВА"

В.В. ДОБРЕЛЯ

Додаток №1 до Договору купівлі-продажу
об'єкта нерухомості (перший продаж)
№ЮТ1А-232/1 від "___" _____ 2025 р.
(графічне зображення розташування
неподільного об'єкта незавершеного
будівництва на генеральному плані об'єкта
будівництва)

Генеральний план

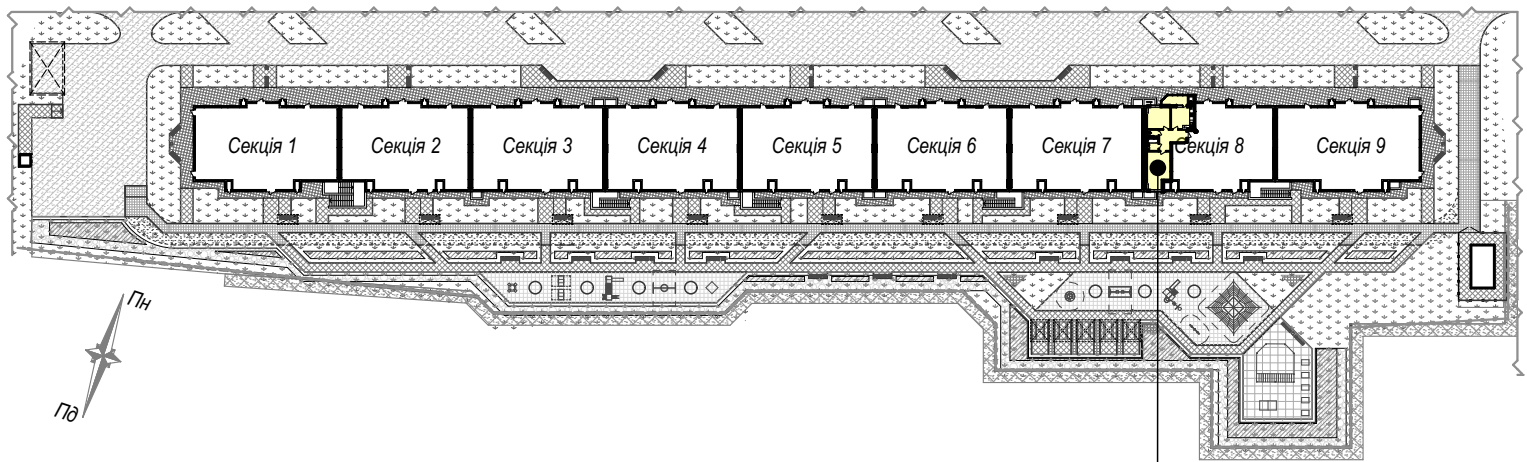

майбутній об'єкт нерухомості - кв.№232
розміщений на 4 поверсі секції 8

Покупець:

Продавець:
ТОВ "СОЛАР ПОЛТАВА"

В.В. ДОБРЕЛЯ

Графічне зображення схеми будівельного плану МОН - №232

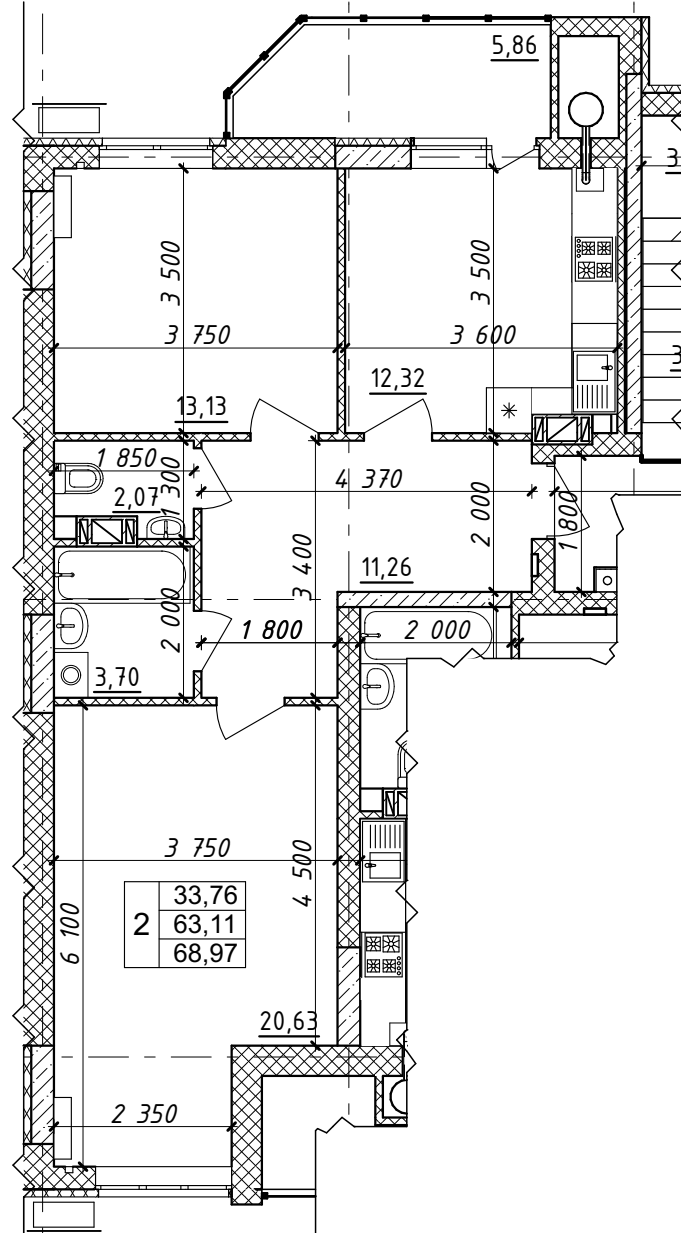

Характеристика квартири:

Передпокій - 11,26 м ²	Житлова площа квартири - 33,76 м ²
Кухня - 12,32 м ²	Загальна площа квартири - 68,97 м ²
Загальна кімната - 20,63 м ²	
Спальня - 13,13 м ²	
С/в - 5,77 м ²	

Покупець:

Продавець:
ТОВ "СОЛАР ПОЛТАВА"

В.В. ДОБРЕЛЯ

Схема розміщення МОН - №232 на поверсі

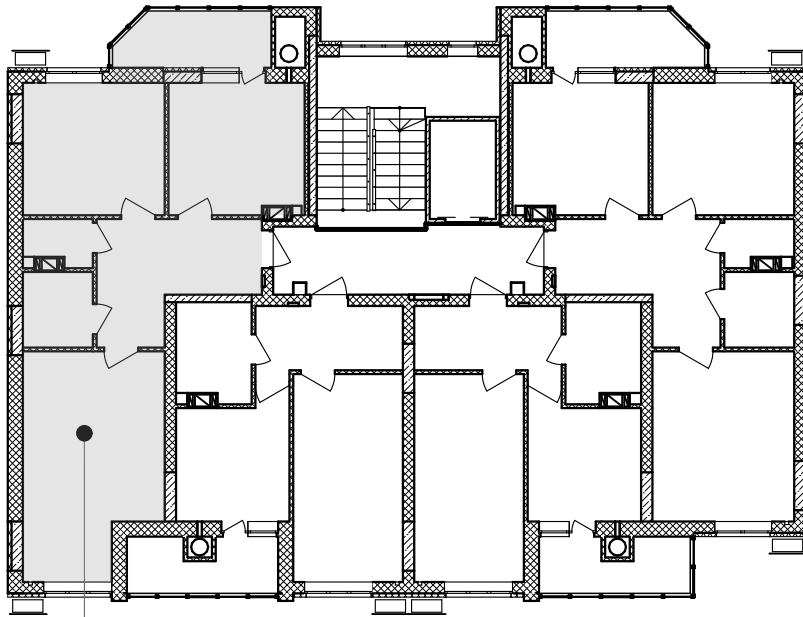

кв. №232
4-й поверх

Покупець:

Продавець:
ТОВ "СОЛАР ПОЛТАВА"

В.В. ДОБРЕЛЯ

Додаток №1 до Договору купівлі-продажу
об'єкта нерухомості (перший продаж)
№ЮТ1А-233/1 від "___" _____ 2025 р.
(графічне зображення розташування
неподільного об'єкта незавершеного
будівництва на генеральному плані об'єкта
будівництва)

Генеральний план

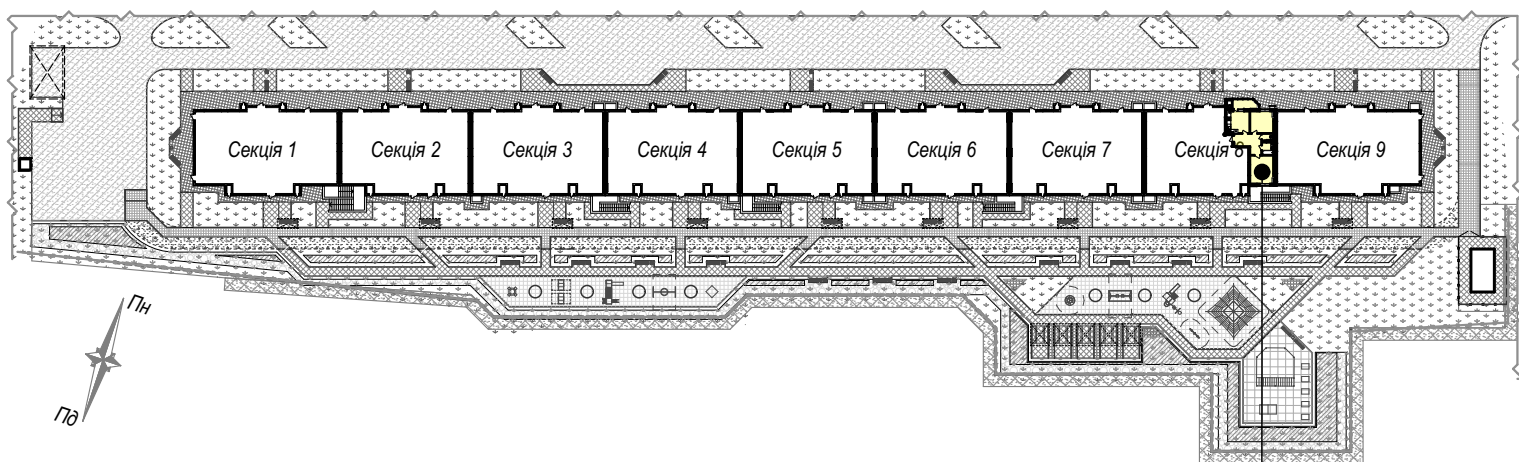

майбутній об'єкт нерухомості - кв.№233
розміщений на 5 поверсі секції 8

Покупець:

Продавець:
ТОВ "СОЛАР ПОЛТАВА"

В.В. ДОБРЕЛЯ

Додаток №2 до Договору купівлі-продажу
 об'єкта нерухомості (перший продаж)
 №ЮТ1А-233/1 від "___" _____ 2025 р.
 (графічне зображення схеми будівельного
 плану МОН)

Графічне зображення схеми будівельного плану МОН - №233

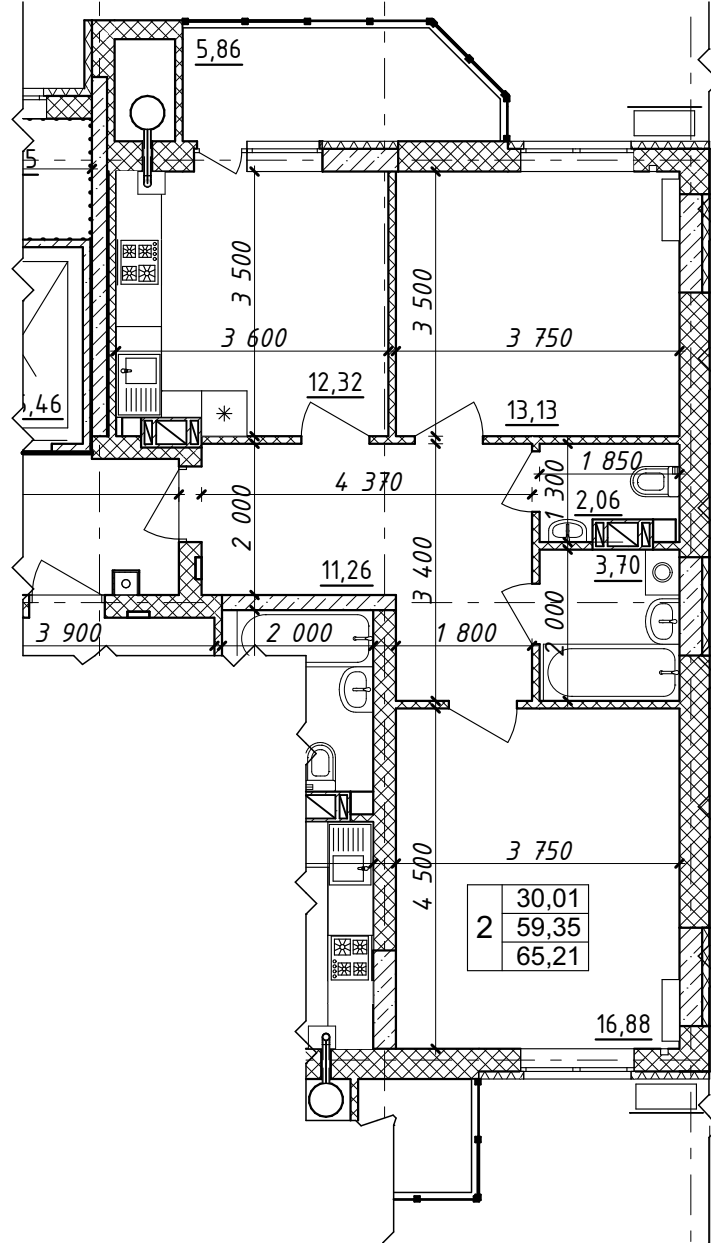

Характеристика квартири:

Передпокій - 11,26 м ²	Житлова площа квартири - 30,01 м ²
Кухня - 12,32 м ²	Загальна площа квартири - 65,21 м ²
Загальна кімната - 16,88 м ²	
Спальня - 13,13 м ²	
С/в - 5,76 м ²	

Покупець:

Продавець:
 ТОВ "СОЛАР ПОЛТАВА"

В.В. ДОБРЕЛЯ

Схема розміщення МОН - №233 на поверсі

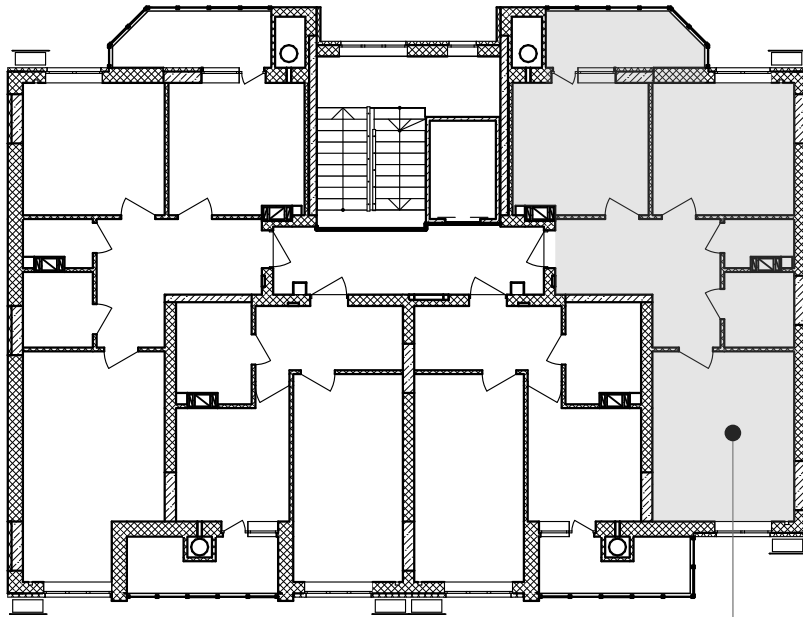

кв. №233
5-й поверх

Покупець:

Продавець:
ТОВ "СОЛАР ПОЛТАВА"

В.В. ДОБРЕЛЯ

Додаток №1 до Договору купівлі-продажу
об'єкта нерухомості (перший продаж)
№ЮТ1А-234/1 від "___" _____ 2025 р.
(графічне зображення розташування
неподільного об'єкта незавершеного
будівництва на генеральному плані об'єкта
будівництва)

Генеральний план

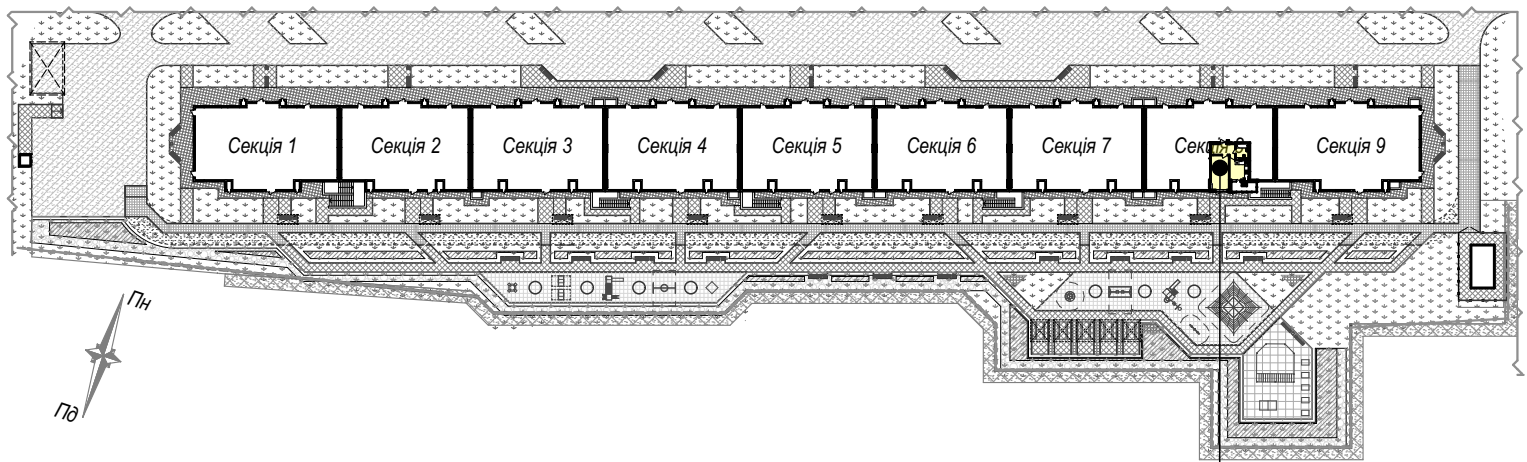

майбутній об'єкт нерухомості - кв.№234
розміщений на 5 поверсі секції 8

Покупець:

Продавець:
ТОВ "СОЛАР ПОЛТАВА"

В.В. ДОБРЕЛЯ

Додаток №2 до Договору купівлі-продажу
об'єкта нерухомості (перший продаж)
№ЮТ1А-234/1 від "___" _____ 2025 р.
(графічне зображення схеми будівельного
плану МОН)

Графічне зображення схеми будівельного плану МОН - №234

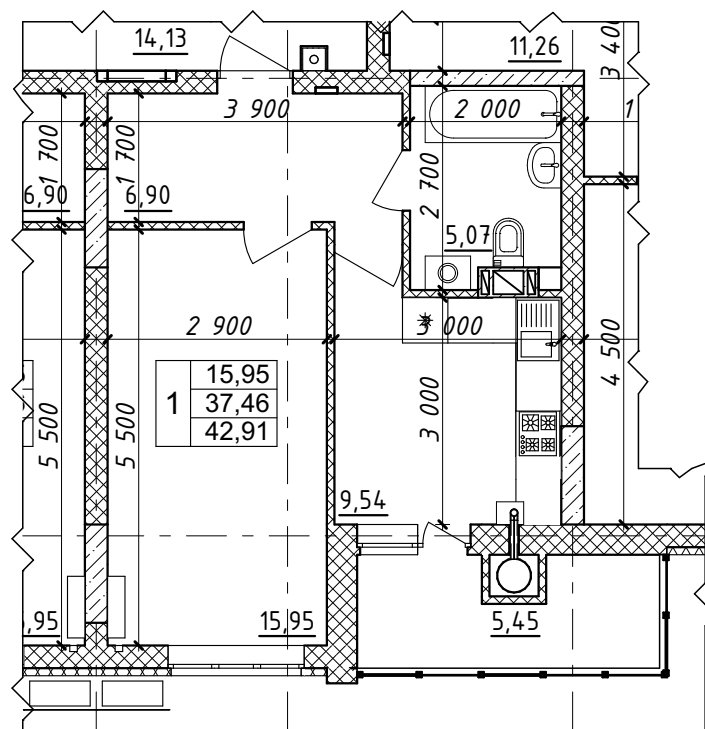

Характеристика квартири:

Передпокій - 6,90 м²

Кухня - 9,54 м²

Загальна кімната - 15,95 м²

С/в - 5,07 м²

Житлова площа

квартири - 15,95 м²

Загальна площа

квартири - 42,91 м²

Покупець:

Продавець:

ТОВ "СОЛАР ПОЛТАВА"

В.В. ДОБРЕЛЯ

Схема розміщення МОН - №234 на поверсі

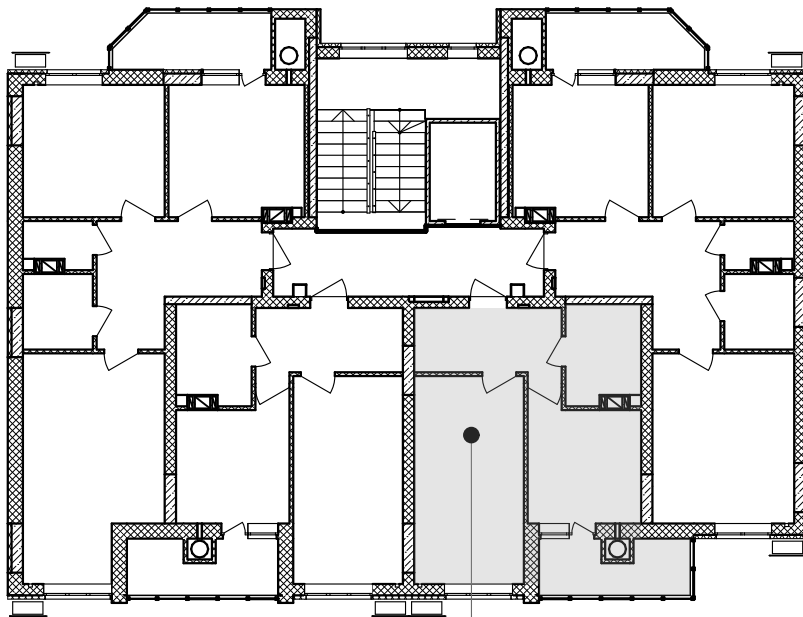

кв.№234
5-й поверх

Покупець:

Продавець:
ТОВ "СОЛАР ПОЛТАВА"

В.В. ДОБРЕЛЯ

Додаток №1 до Договору купівлі-продажу
об'єкта нерухомості (перший продаж)
№ЮТ1А-235/1 від "___" _____ 2025 р.
(графічне зображення розташування
неподільного об'єкта незавершеного
будівництва на генеральному плані об'єкта
будівництва)

Генеральний план

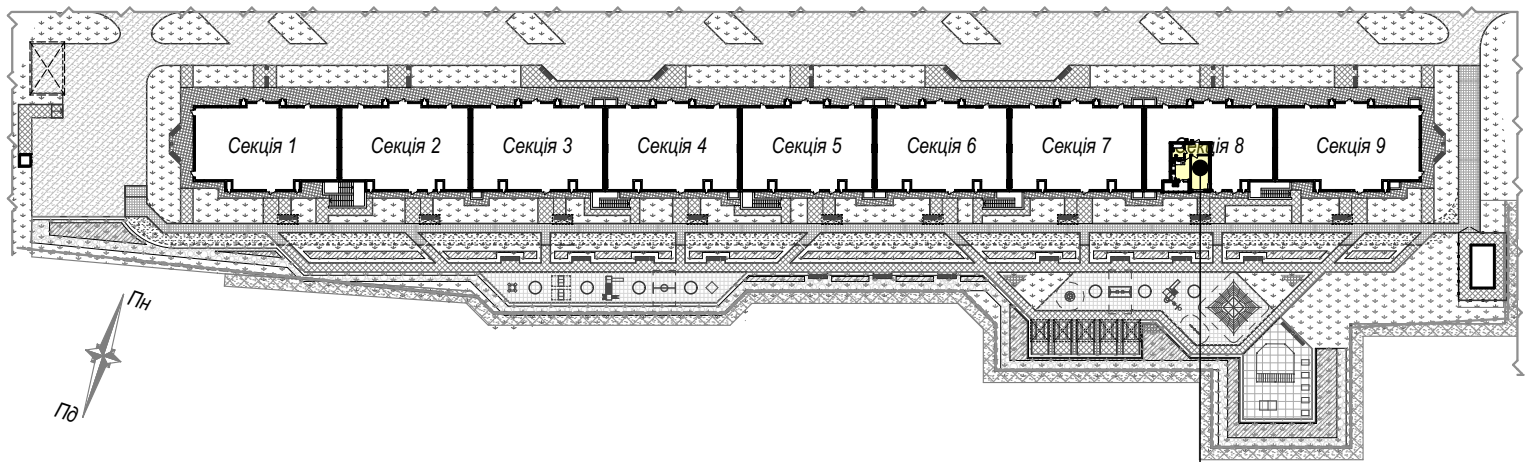

майбутній об'єкт нерухомості - кв.№235
розміщений на 5 поверсі секції 8

Покупець:

Продавець:
ТОВ "СОЛАР ПОЛТАВА"

В.В. ДОБРЕЛЯ

Графічне зображення схеми будівельного плану МОН - №235

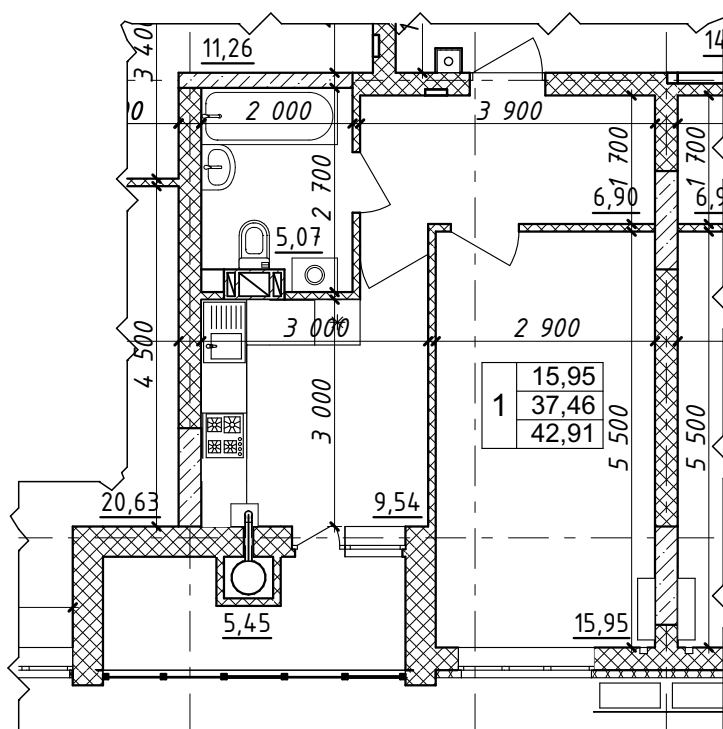

Характеристика квартири:

Передпокій - 6,90 м²

Кухня - 9,54 м²

Загальна кімната - 15,95 м²

С/в - 5,07 м²

Житлова площа

квартири - 15,95 м²

Загальна площа

квартири - 42,91 м²

Покупець:

Продавець:

ТОВ "СОЛАР ПОЛТАВА"

В.В. ДОБРЕЛЯ

Схема розміщення МОН - №235 на поверсі

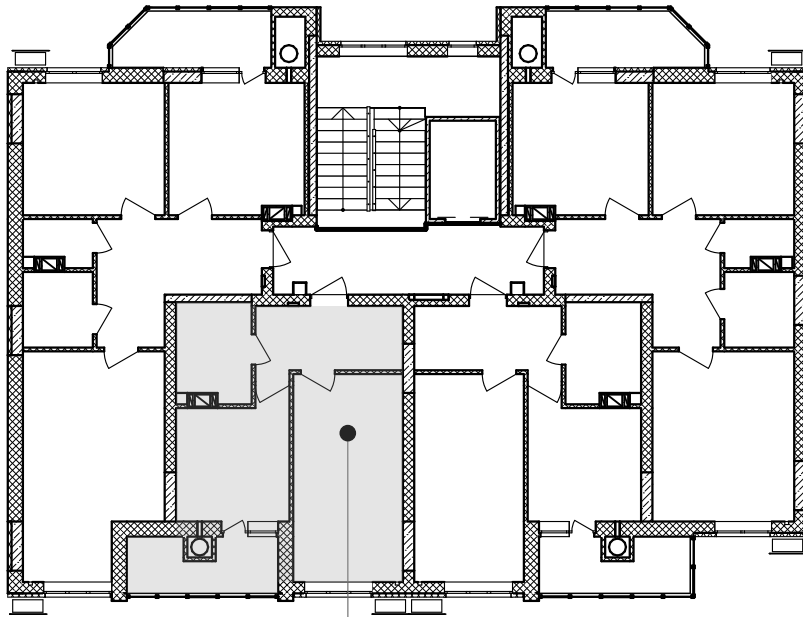

кв.№235
5-й поверх

Покупець:

Продавець:
ТОВ "СОЛАР ПОЛТАВА"

В.В. ДОБРЕЛЯ

Додаток №1 до Договору купівлі-продажу
об'єкта нерухомості (перший продаж)
№ЮТ1А-236/1 від "___" _____ 2025 р.
(графічне зображення розташування
неподільного об'єкта незавершеного
будівництва на генеральному плані об'єкта
будівництва)

Генеральний план

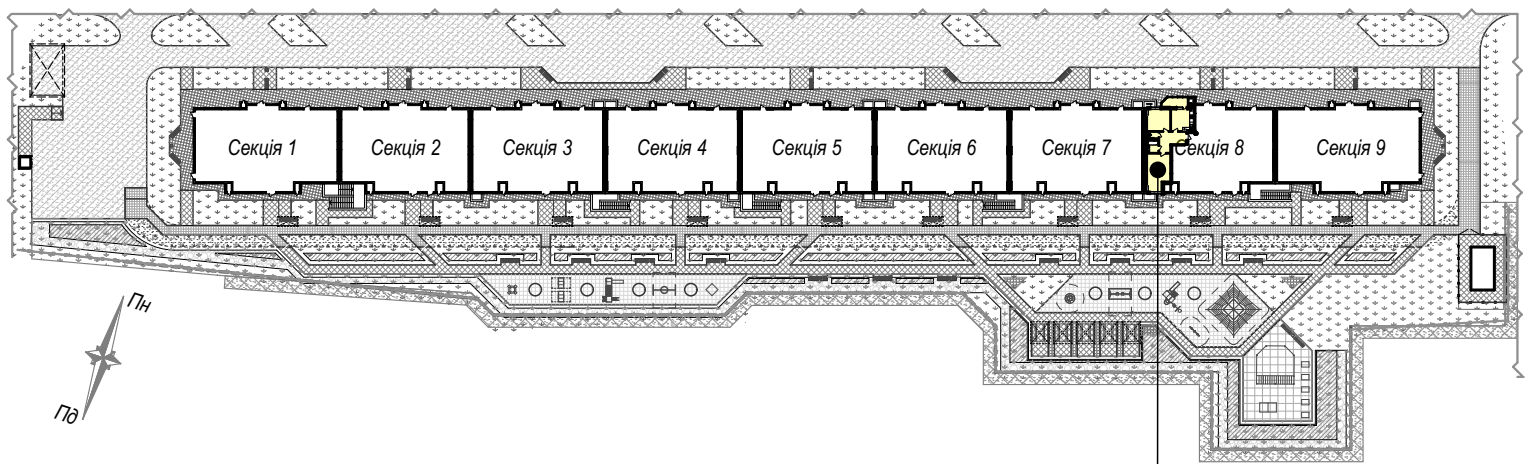

майбутній об'єкт нерухомості - кв.№236
розміщений на 5 поверсі секції 8

Покупець:

Продавець:
ТОВ "СОЛАР ПОЛТАВА"

В.В. ДОБРЕЛЯ

Графічне зображення схеми будівельного плану МОН - №236

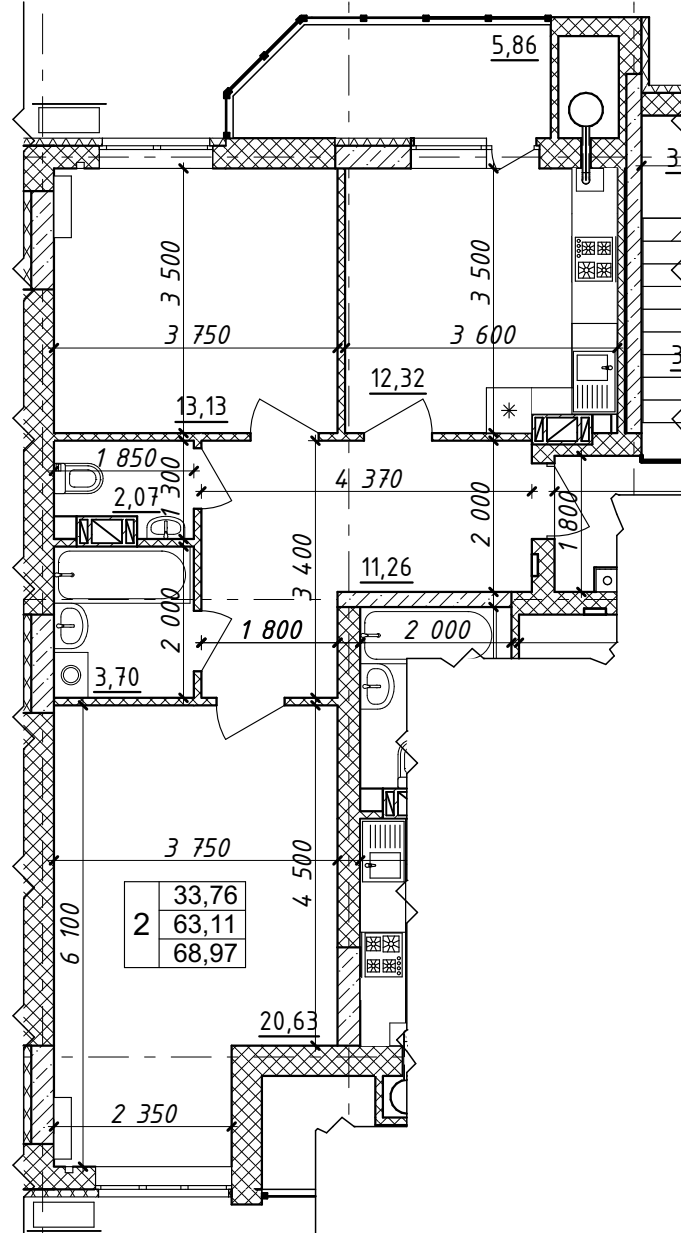

Характеристика квартири:

Передпокій - 11,26 м ²	Житлова площа квартири - 33,76 м ²
Кухня - 12,32 м ²	Загальна площа квартири - 68,97 м ²
Загальна кімната - 20,63 м ²	
Спальня - 13,13 м ²	
С/в - 5,77 м ²	

Покупець:

Продавець:
ТОВ "СОЛАР ПОЛТАВА"

В.В. ДОБРЕЛЯ

Схема розміщення МОН - №236 на поверсі

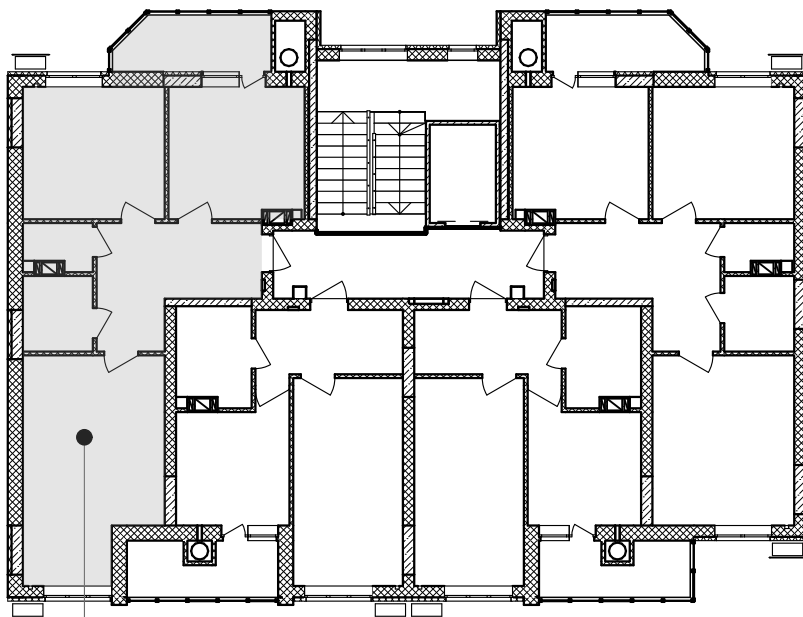

кв. №236
5-й поверх

Покупець:

Продавець:
ТОВ "СОЛАР ПОЛТАВА"

В.В. ДОБРЕЛЯ

Додаток №1 до Договору купівлі-продажу
об'єкта нерухомості (перший продаж)
№ЮТ1А-237/1 від "___" _____ 2025 р.
(графічне зображення розташування
неподільного об'єкта незавершеного
будівництва на генеральному плані об'єкта
будівництва)

Генеральний план

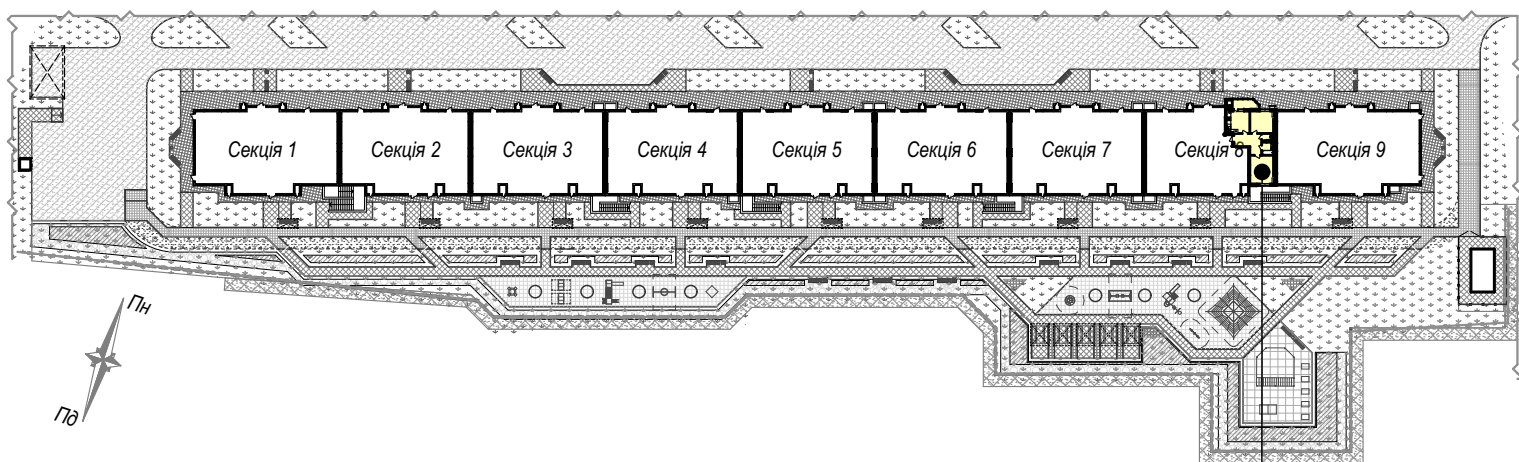

майбутній об'єкт нерухомості - кв.№237
розміщений на 6 поверсі секції 8

Покупець:

Продавець:
ТОВ "СОЛАР ПОЛТАВА"

В.В. ДОБРЕЛЯ

Додаток №2 до Договору купівлі-продажу
 об'єкта нерухомості (перший продаж)
 №ЮТ1А-237/1 від "___" _____ 2025 р.
 (графічне зображення схеми будівельного
 плану МОН)

Графічне зображення схеми будівельного плану МОН - №237

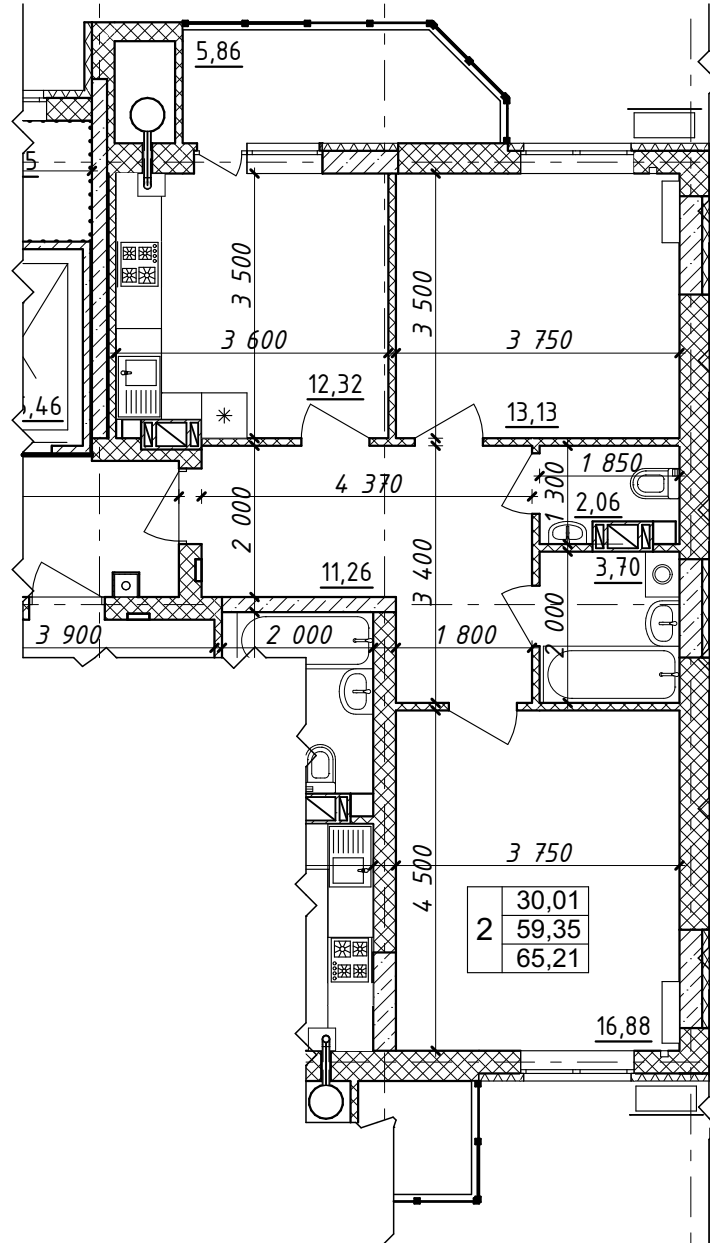

Характеристика квартири:

Передпокій - 11,26 м ²	Житлова площа квартири - 30,01 м ²
Кухня - 12,32 м ²	Загальна площа квартири - 65,21 м ²
Загальна кімната - 16,88 м ²	
Спальня - 13,13 м ²	
С/в - 5,76 м ²	

Покупець:

Продавець:
 ТОВ "СОЛАР ПОЛТАВА"

В.В. ДОБРЕЛЯ

Схема розміщення МОН - №237 на поверсі

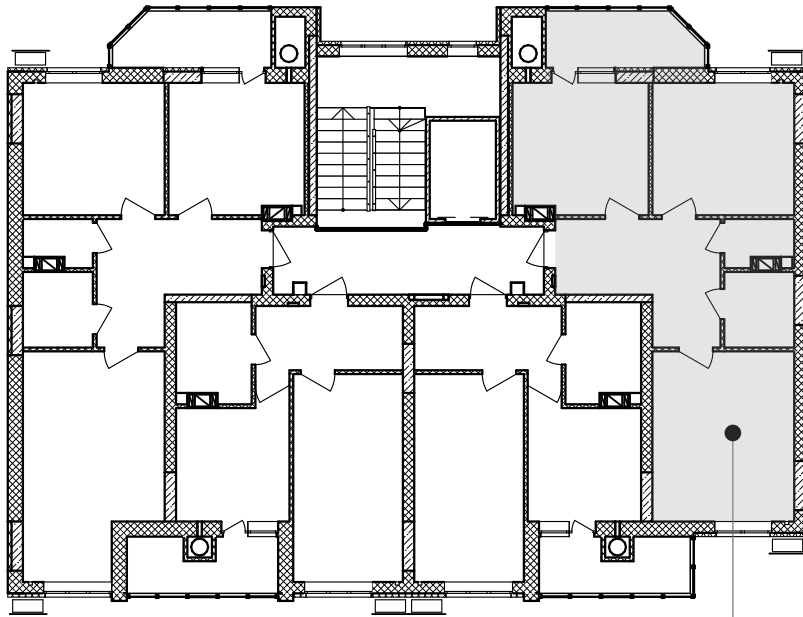

кв. №237
6-й поверх

Покупець:

Продавець:
ТОВ "СОЛАР ПОЛТАВА"

В.В. ДОБРЕЛЯ

Додаток №1 до Договору купівлі-продажу
об'єкта нерухомості (перший продаж)
№ЮТ1А-238/1 від "___" _____ 2025 р.
(графічне зображення розташування
неподільного об'єкта незавершеного
будівництва на генеральному плані об'єкта
будівництва)

Генеральний план

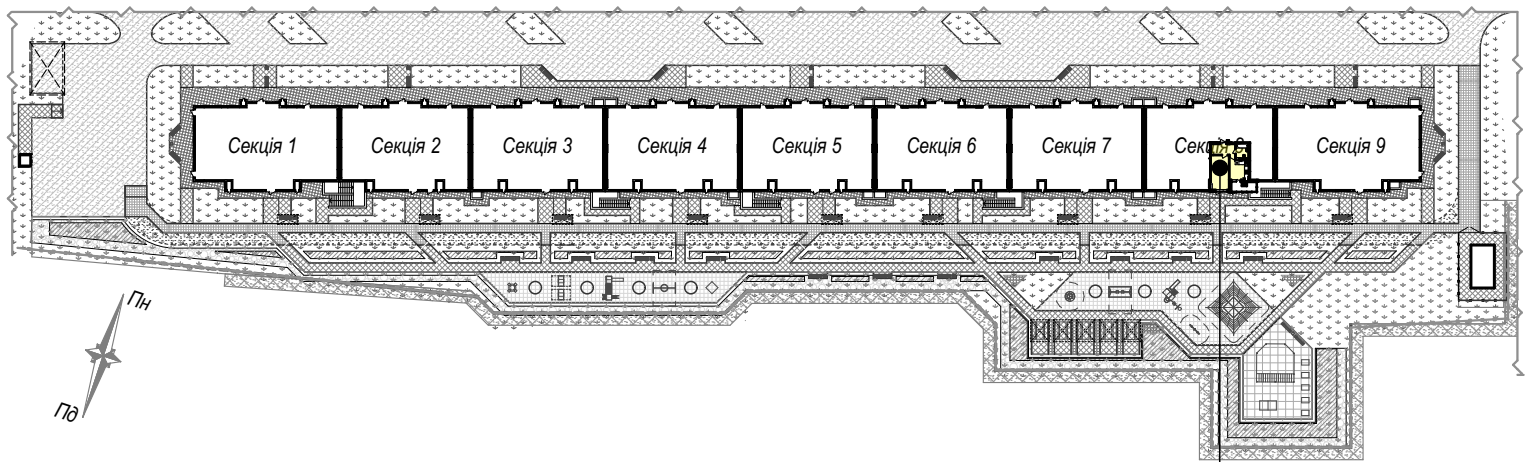

майбутній об'єкт нерухомості - кв.№238
розміщений на 6 поверсі секції 8

Покупець:

Продавець:
ТОВ "СОЛАР ПОЛТАВА"

В.В. ДОБРЕЛЯ

Додаток №2 до Договору купівлі-продажу
об'єкта нерухомості (перший продаж)
№ЮТ1А-238/1 від "___" _____ 2025 р.
(графічне зображення схеми будівельного
плану МОН)

Графічне зображення схеми будівельного плану МОН - №238

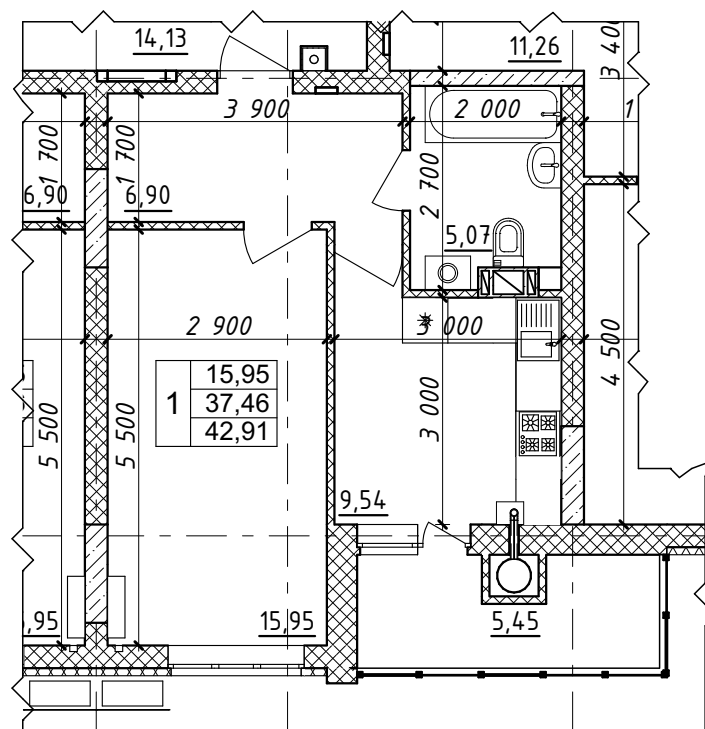

Характеристика квартири:

Передпокій - 6,90 м²

Кухня - 9,54 м²

Загальна кімната - 15,95 м²

С/в - 5,07 м²

Житлова площа

квартири - 15,95 м²

Загальна площа

квартири - 42,91 м²

Покупець:

Продавець:

ТОВ "СОЛАР ПОЛТАВА"

В.В. ДОБРЕЛЯ

Схема розміщення МОН - №238 на поверсі

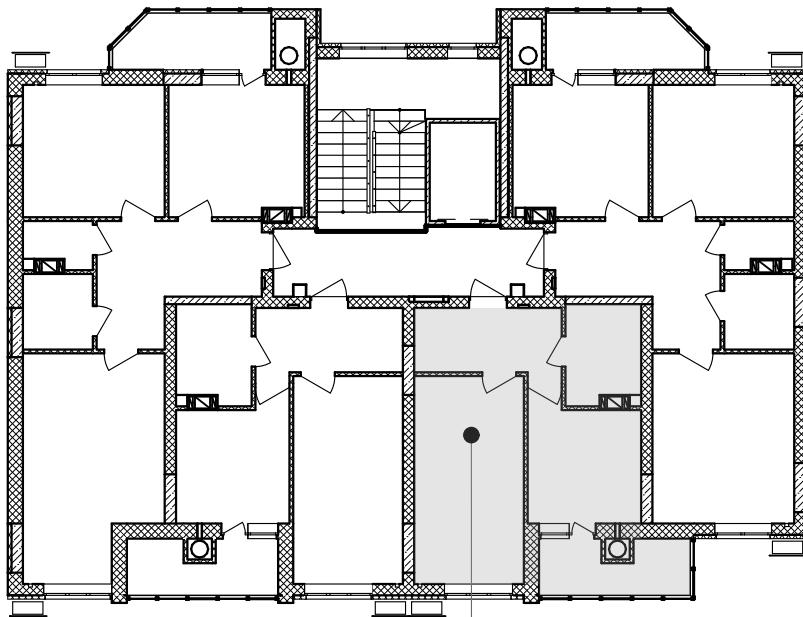

кв.№238
6-й поверх

Покупець:

Продавець:
ТОВ "СОЛАР ПОЛТАВА"

В.В. ДОБРЕЛЯ

Додаток №1 до Договору купівлі-продажу
об'єкта нерухомості (перший продаж)
№ЮТ1А-239/1 від "___" _____ 2025 р.
(графічне зображення розташування
неподільного об'єкта незавершеного
будівництва на генеральному плані об'єкта
будівництва)

Генеральний план

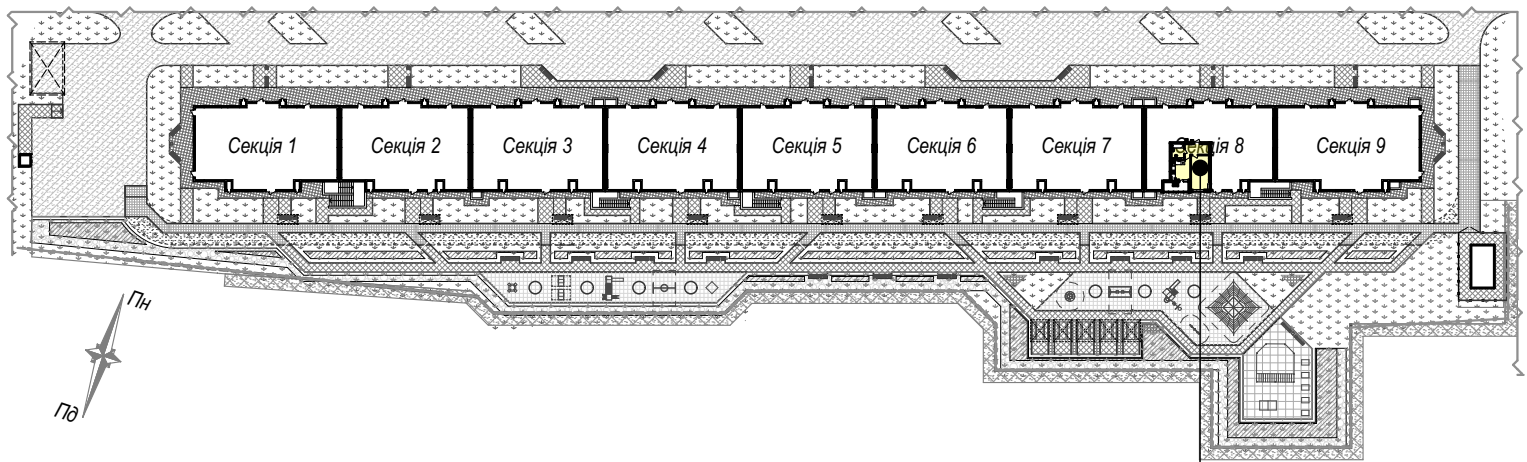

майбутній об'єкт нерухомості - кв.№239
розміщений на 6 поверсі секції 8

Покупець:

Продавець:
ТОВ "СОЛАР ПОЛТАВА"

В.В. ДОБРЕЛЯ

Графічне зображення схеми будівельного плану МОН - №239

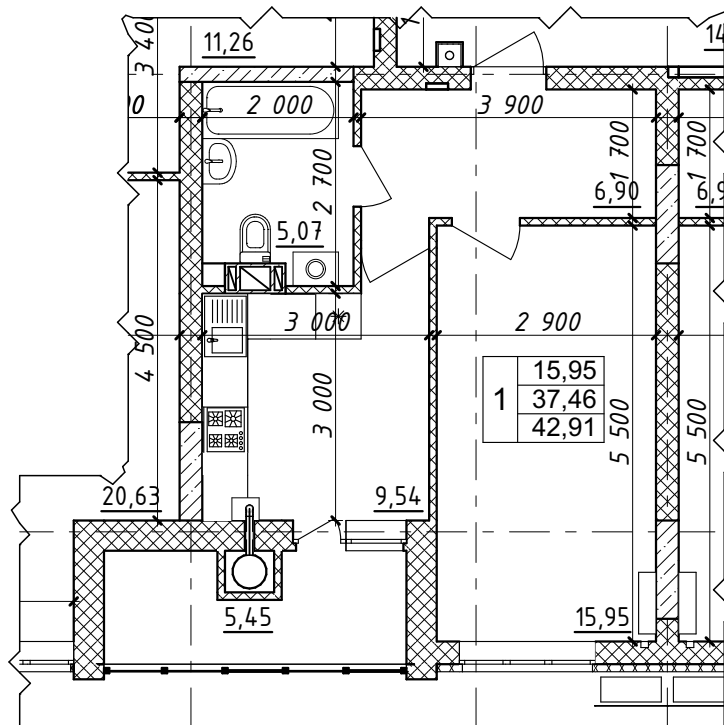

Характеристика квартири:

Передпокій - 6,90 м²

Кухня - 9,54 м²

Загальна кімната - 15,95 м²

С/в - 5,07 м²

Житлова площа

квартири - 15,95 м²

Загальна площа

квартири - 42,91 м²

Покупець:

Продавець:

ТОВ "СОЛАР ПОЛТАВА"

В.В. ДОБРЕЛЯ

Схема розміщення МОН - №239 на поверсі

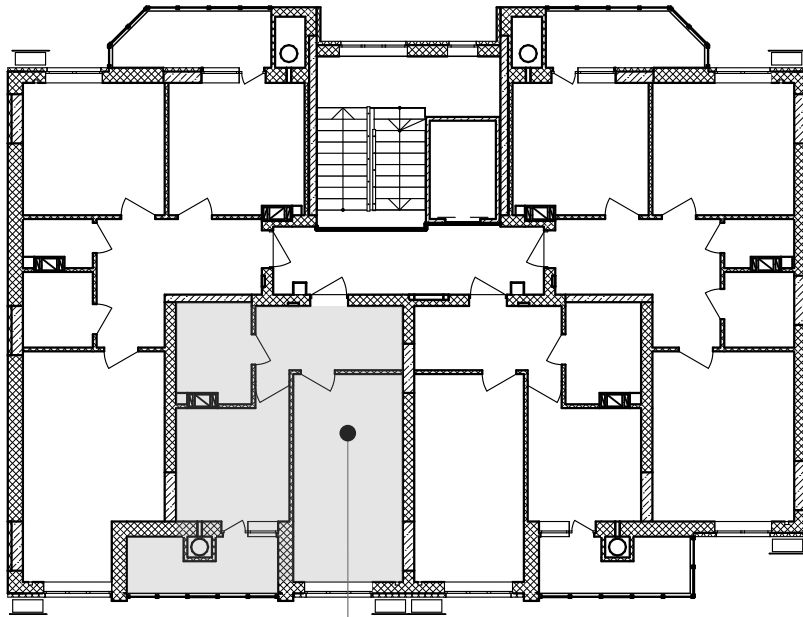

кв.№239
6-й поверх

Покупець:

Продавець:
ТОВ "СОЛАР ПОЛТАВА"

В.В. ДОБРЕЛЯ

Додаток №1 до Договору купівлі-продажу
об'єкта нерухомості (перший продаж)
№ЮТ1А-240/1 від "___" _____ 2025 р.
(графічне зображення розташування
неподільного об'єкта незавершеного
будівництва на генеральному плані об'єкта
будівництва)

Генеральний план

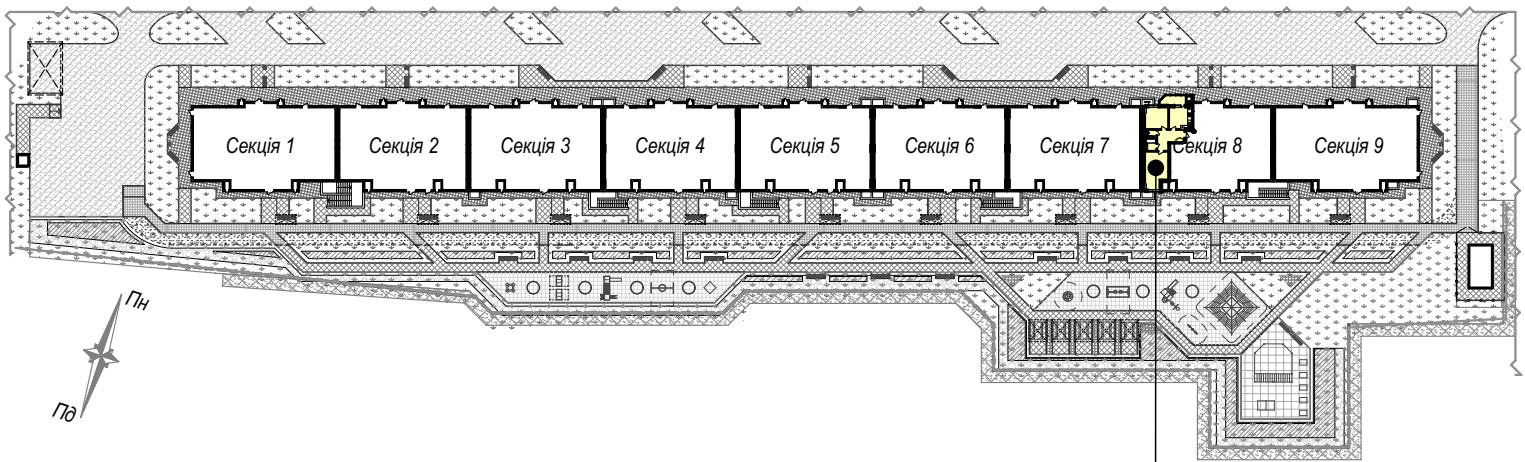

майбутній об'єкт нерухомості - кв.№240
розміщений на 6 поверсі секції 8

Покупець:

Продавець:
ТОВ "СОЛАР ПОЛТАВА"

В.В. ДОБРЕЛЯ

Графічне зображення схеми будівельного плану МОН - №240

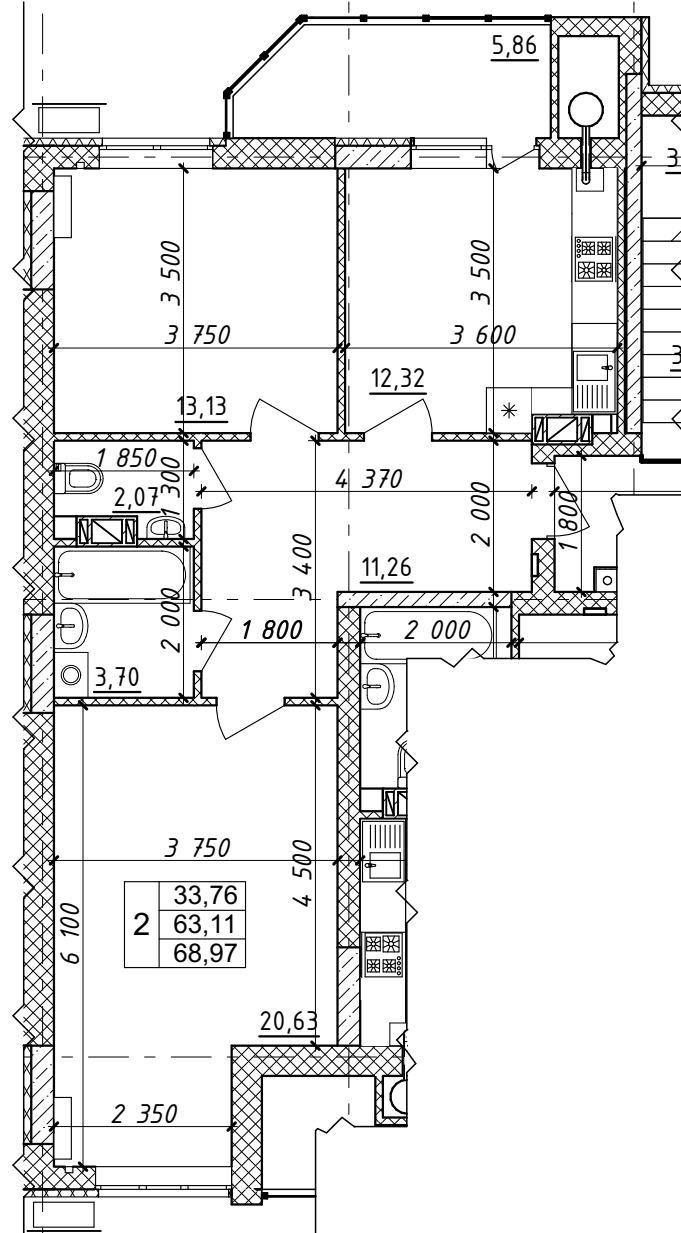

Характеристика квартири:

Передпокій - 11,26 м ²	Житлова площа квартири - 33,76 м ²
Кухня - 12,32 м ²	Загальна площа квартири - 68,97 м ²
Загальна кімната - 20,63 м ²	
Спальня - 13,13 м ²	
С/в - 5,77 м ²	

Покупець:

Продавець:
ТОВ "СОЛАР ПОЛТАВА"

В.В. ДОБРЕЛЯ

Схема розміщення МОН - №240 на поверсі

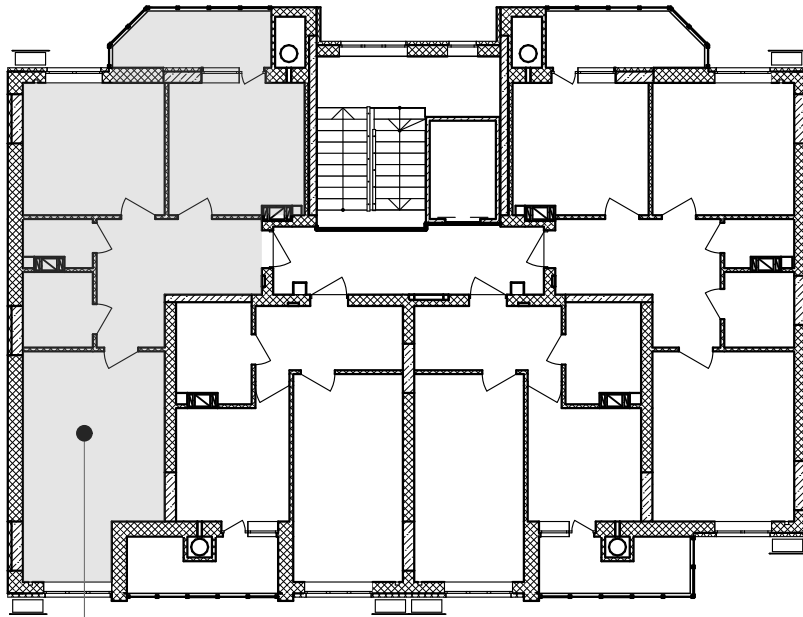

кв. №240
6-й поверх

Покупець:

Продавець:
ТОВ "СОЛАР ПОЛТАВА"

В.В. ДОБРЕЛЯ

Додаток №1 до Договору купівлі-продажу
об'єкта нерухомості (перший продаж)
№ЮТ1А-247/1 від "___" _____ 2025 р.
(графічне зображення розташування
неподільного об'єкта незавершеного
будівництва на генеральному плані об'єкта
будівництва)

Генеральний план

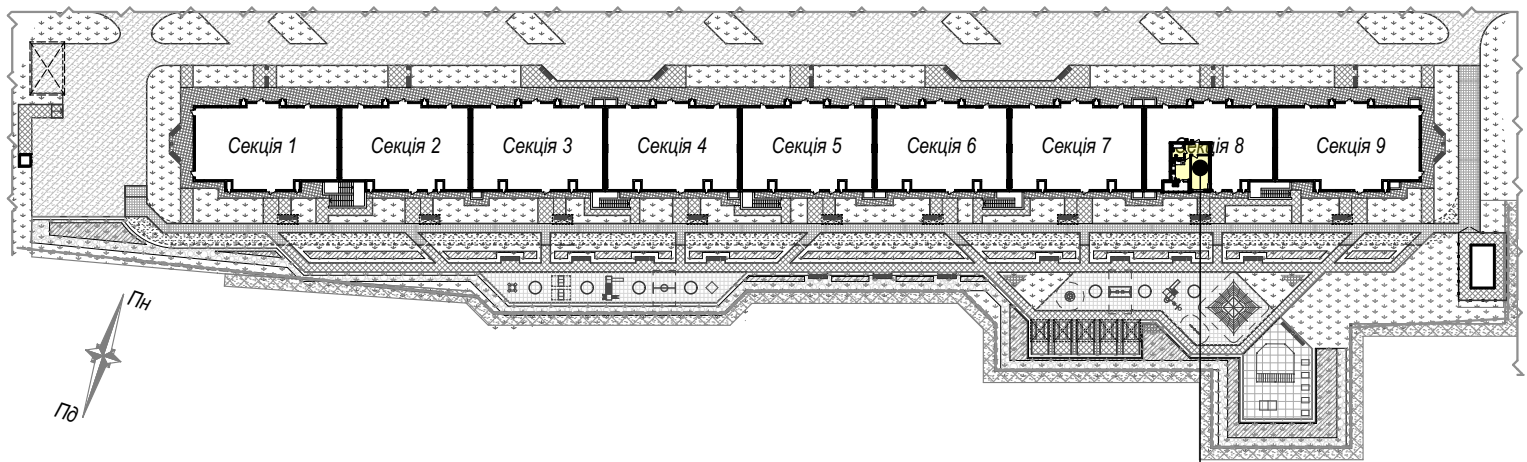

майбутній об'єкт нерухомості - кв.№247
розміщений на 8 поверсі секції 8

Покупець:

Продавець:
ТОВ "СОЛАР ПОЛТАВА"

В.В. ДОБРЕЛЯ

Графічне зображення схеми будівельного плану МОН - №247

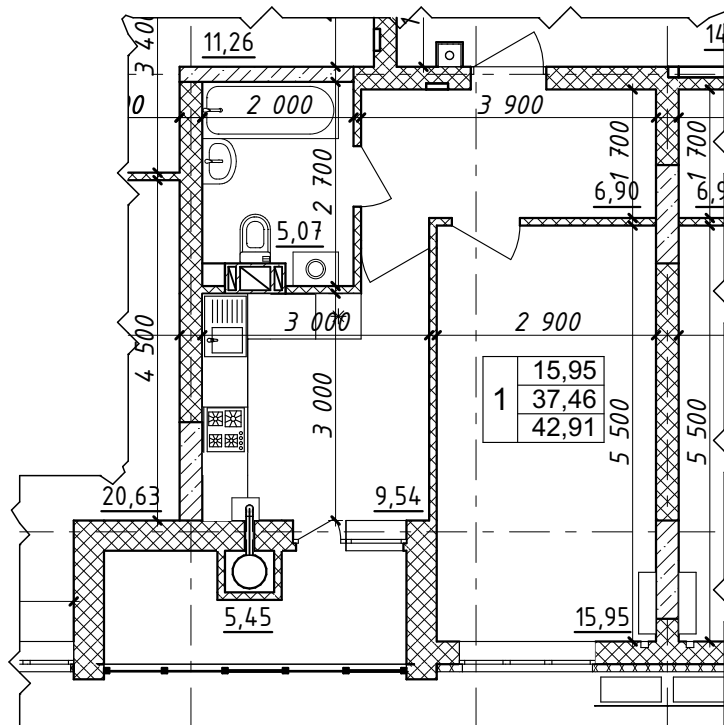

Характеристика квартири:

Передпокій - 6,90 м²

Кухня - 9,54 м²

Загальна кімната - 15,95 м²

С/в - 5,07 м²

Житлова площа

квартири - 15,95 м²

Загальна площа

квартири - 42,91 м²

Покупець:

Продавець:

ТОВ "СОЛАР ПОЛТАВА"

В.В. ДОБРЕЛЯ

Схема розміщення МОН - №247 на поверсі

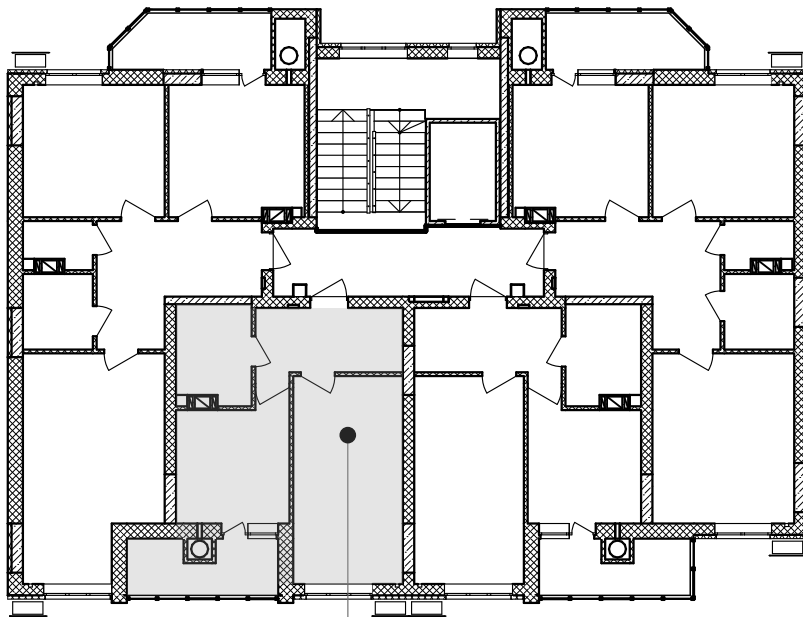

кв.№247
8-й поверх

Покупець:

Продавець:
ТОВ "СОЛАР ПОЛТАВА"

В.В. ДОБРЕЛЯ

Додаток №1 до Договору купівлі-продажу
об'єкта нерухомості (перший продаж)
№ЮТ1А-248/1 від "___" _____ 2025 р.
(графічне зображення розташування
неподільного об'єкта незавершеного
будівництва на генеральному плані об'єкта
будівництва)

Генеральний план

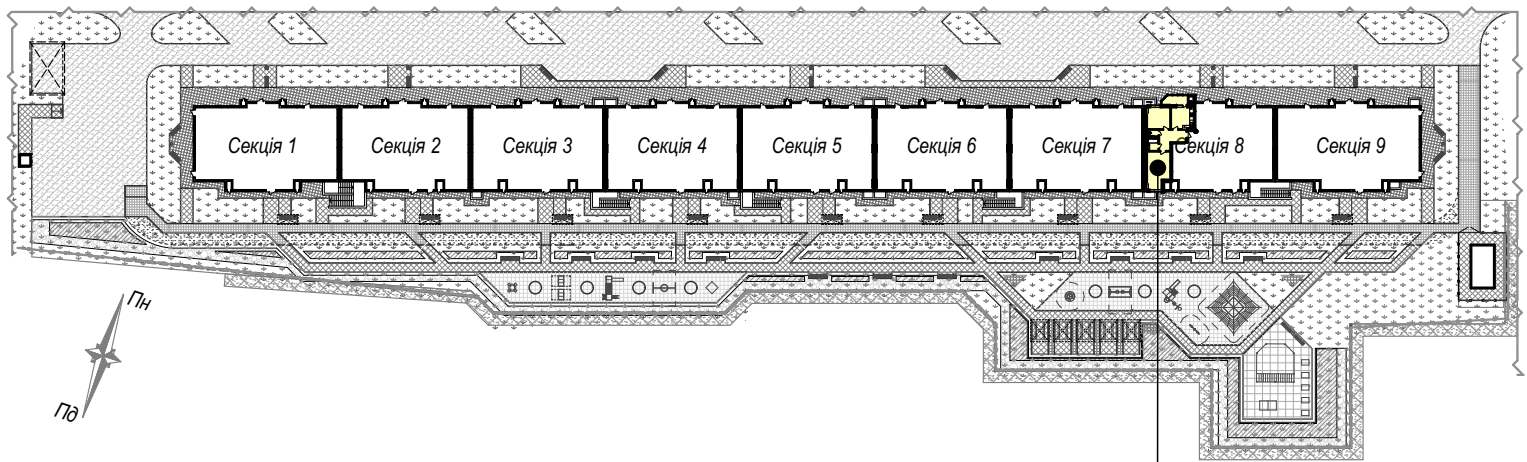

майбутній об'єкт нерухомості - кв.№248
розміщений на 8 поверсі секції 8

Покупець:

Продавець:
ТОВ "СОЛАР ПОЛТАВА"

В.В. ДОБРЕЛЯ

Графічне зображення схеми будівельного плану МОН - №248

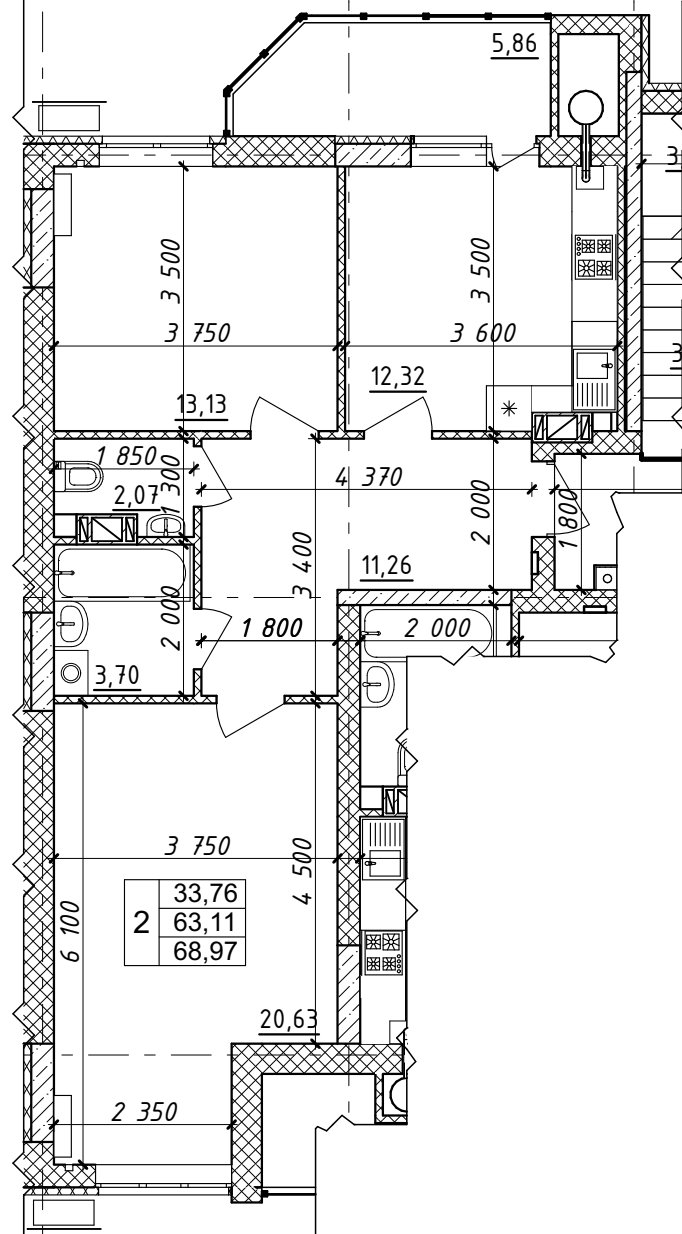

Характеристика квартири:

Передпокій - 11,26 м ²	Житлова площа квартири - 33,76 м ²
Кухня - 12,32 м ²	Загальна площа квартири - 68,97 м ²
Загальна кімната - 20,63 м ²	
Спальня - 13,13 м ²	
С/в - 5,77 м ²	

Покупець:

Продавець:
ТОВ "СОЛАР ПОЛТАВА"

В.В. ДОБРЕЛЯ

Схема розміщення МОН - №248 на поверсі

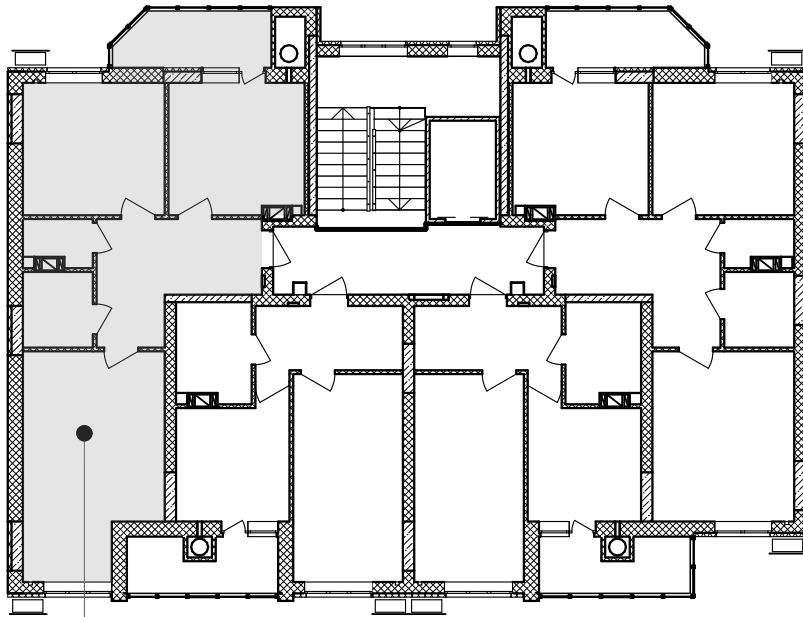

кв. №248
8-й поверх

Покупець:

Продавець:
ТОВ "СОЛАР ПОЛТАВА"

В.В. ДОБРЕЛЯ

Додаток №1 до Договору купівлі-продажу
об'єкта нерухомості (перший продаж)
№ЮТ1А-249/1 від "___" _____ 2025 р.
(графічне зображення розташування
неподільного об'єкта незавершеного
будівництва на генеральному плані об'єкта
будівництва)

Генеральний план

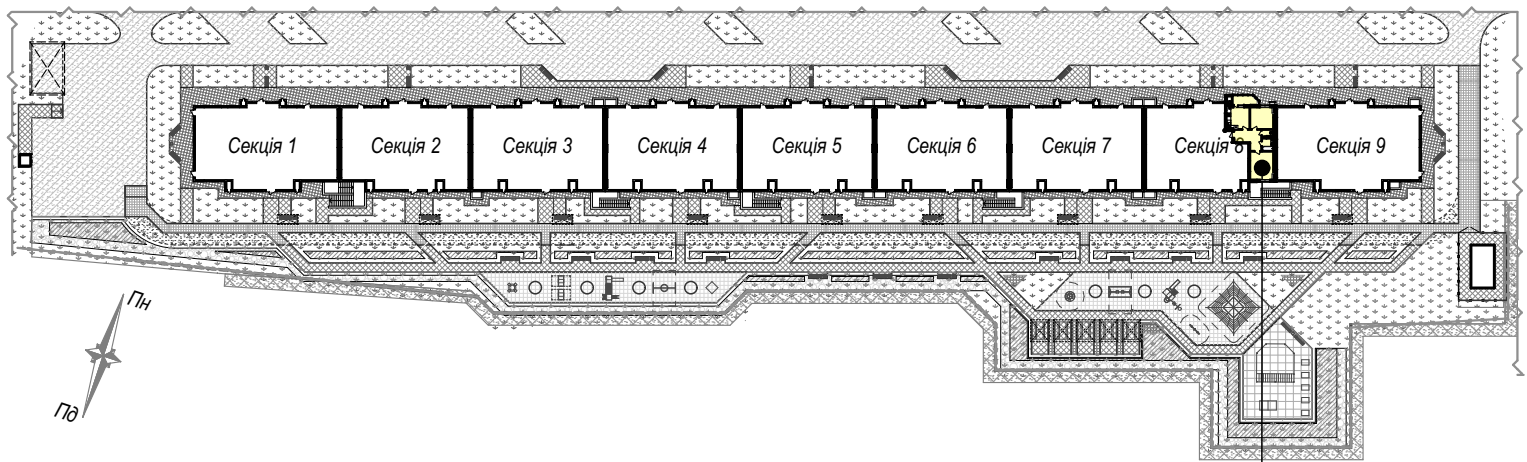

майбутній об'єкт нерухомості - кв.№249
розміщений на 9 поверсі секції 8

Покупець:

Продавець:
ТОВ "СОЛАР ПОЛТАВА"

В.В. ДОБРЕЛЯ

Додаток №2 до Договору купівлі-продажу
 об'єкта нерухомості (перший продаж)
 №ЮТ1А-249/1 від "___" _____ 2025 р.
 (графічне зображення схеми будівельного
 плану МОН)

Графічне зображення схеми будівельного плану МОН - №249

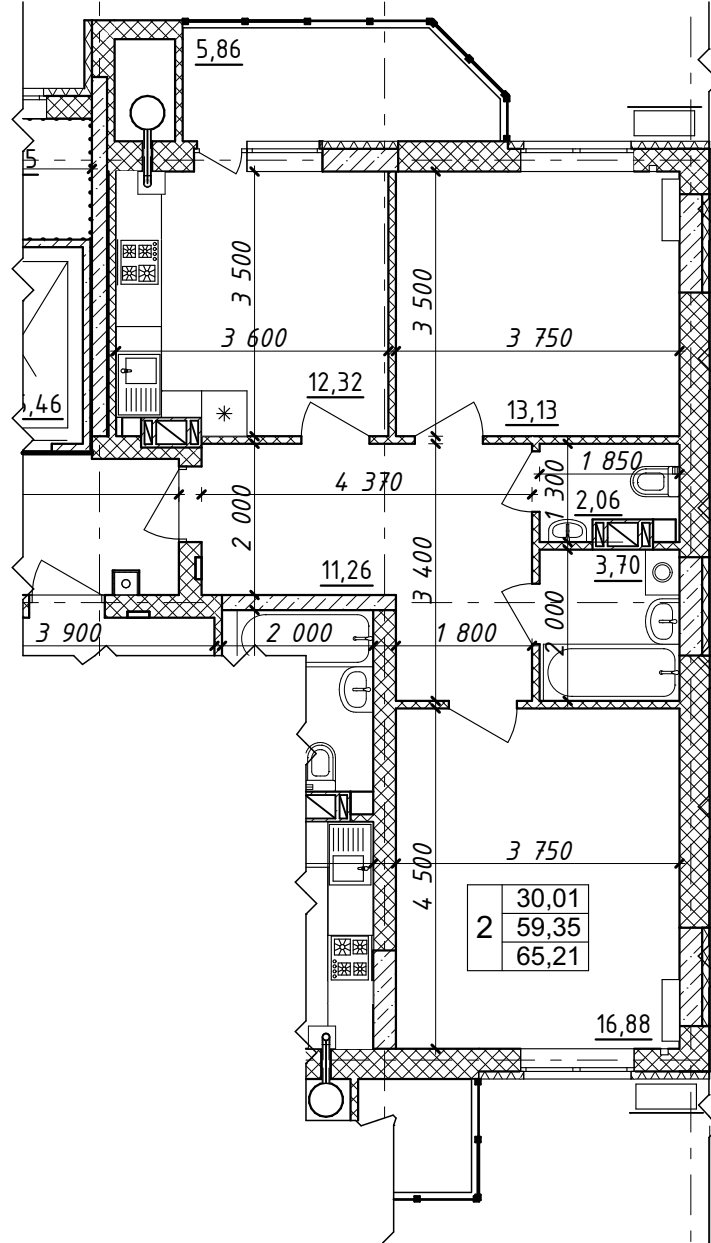

Характеристика квартири:

Передпокій - 11,26 м ²	Житлова площа квартири - 30,01 м ²
Кухня - 12,32 м ²	Загальна площа квартири - 65,21 м ²
Загальна кімната - 16,88 м ²	
Спальня - 13,13 м ²	
С/в - 5,76 м ²	

Покупець:

Продавець:
 ТОВ "СОЛАР ПОЛТАВА"

В.В. ДОБРЕЛЯ

Схема розміщення МОН - №249 на поверсі

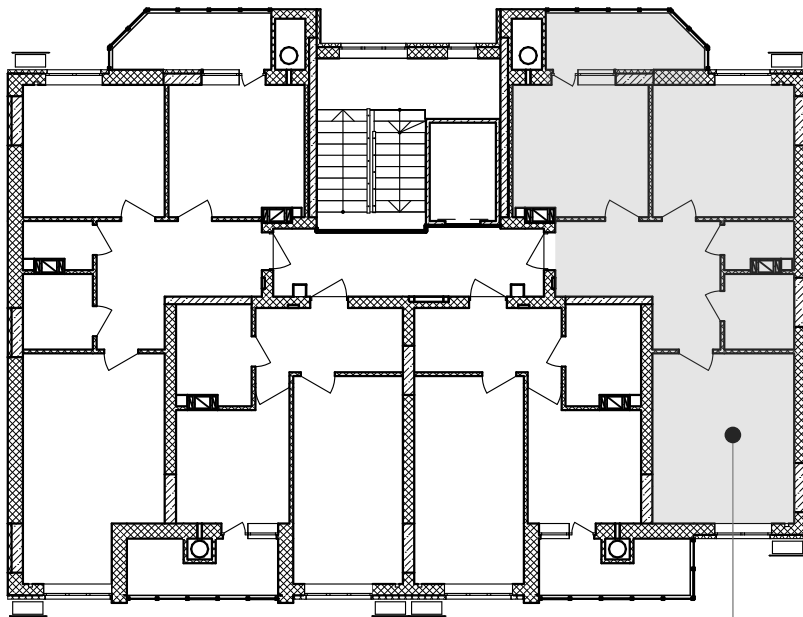

кв. №249
9-й поверх

Покупець:

Продавець:
ТОВ "СОЛАР ПОЛТАВА"

В.В. ДОБРЕЛЯ

Додаток №1 до Договору купівлі-продажу
об'єкта нерухомості (перший продаж)
№ЮТ1А-250/1 від "___" _____ 2025 р.
(графічне зображення розташування
неподільного об'єкта незавершеного
будівництва на генеральному плані об'єкта
будівництва)

Генеральний план

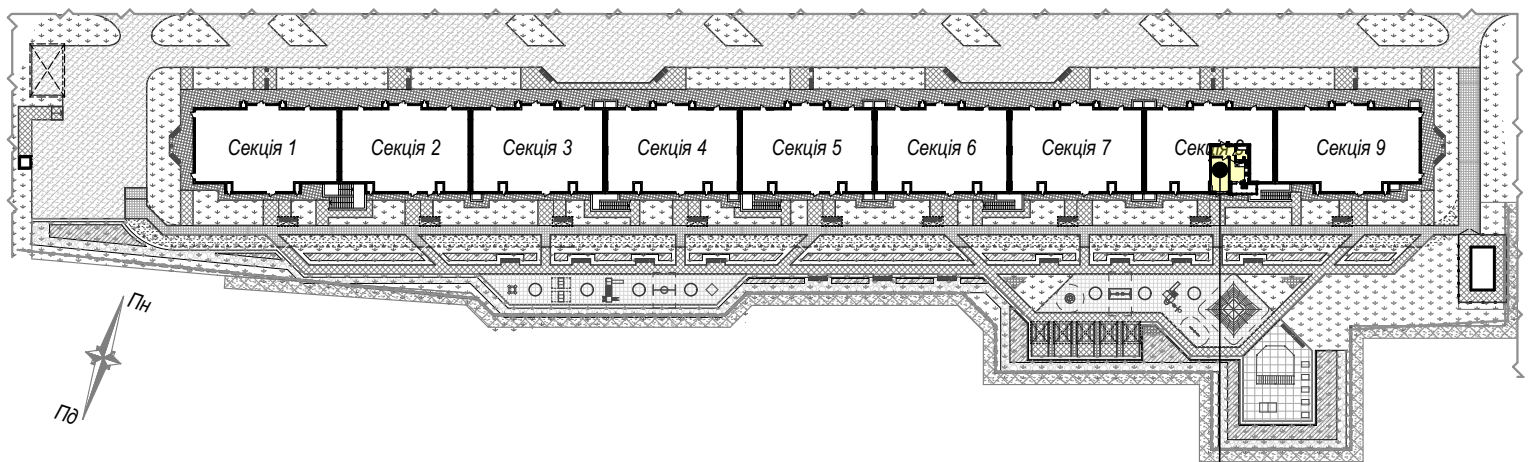

майбутній об'єкт нерухомості - кв.№250
розміщений на 9 поверсі секції 8

Покупець:

Продавець:
ТОВ "СОЛАР ПОЛТАВА"

В.В. ДОБРЕЛЯ

Схема розміщення МОН - №250 на поверсі

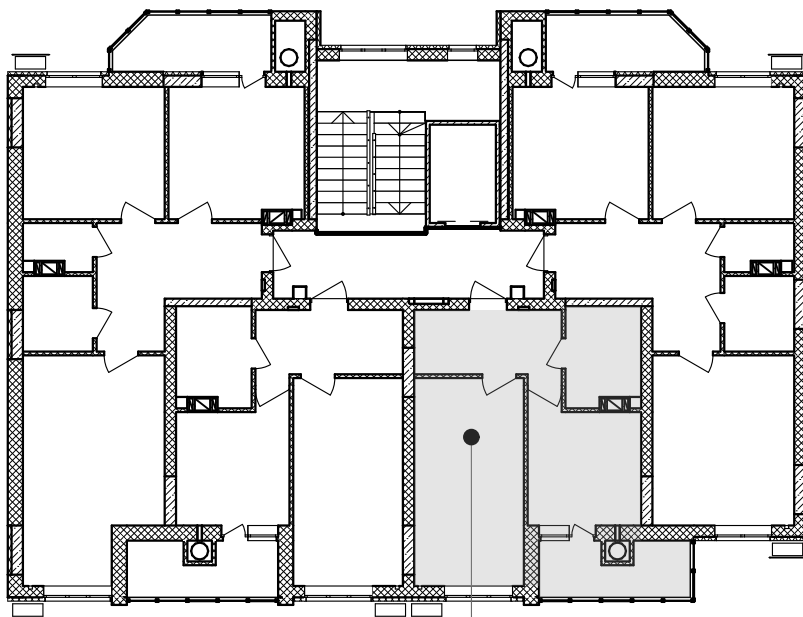

кв.№250
9-й поверх

Покупець:

Продавець:
ТОВ "СОЛАР ПОЛТАВА"

В.В. ДОБРЕЛЯ

Додаток №1 до Договору купівлі-продажу
об'єкта нерухомості (перший продаж)
№ЮТ1А-251/1 від "___" _____ 2025 р.
(графічне зображення розташування
неподільного об'єкта незавершеного
будівництва на генеральному плані об'єкта
будівництва)

Генеральний план

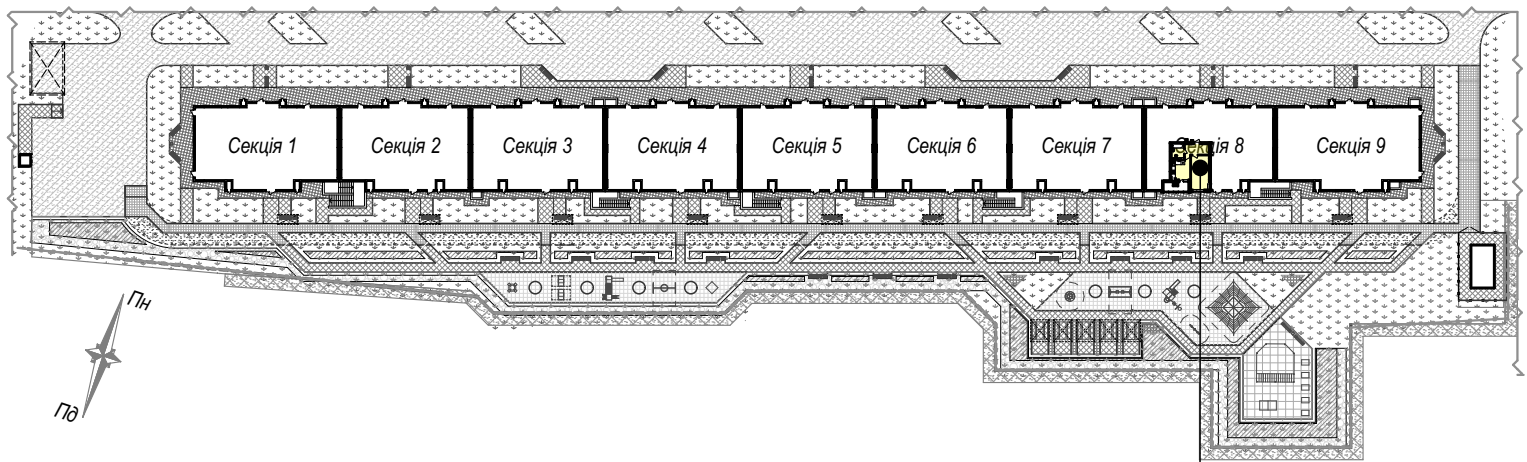

майбутній об'єкт нерухомості - кв.№251
розміщений на 9 поверсі секції 8

Покупець:

Продавець:
ТОВ "СОЛАР ПОЛТАВА"

В.В. ДОБРЕЛЯ

Графічне зображення схеми будівельного плану МОН - №251

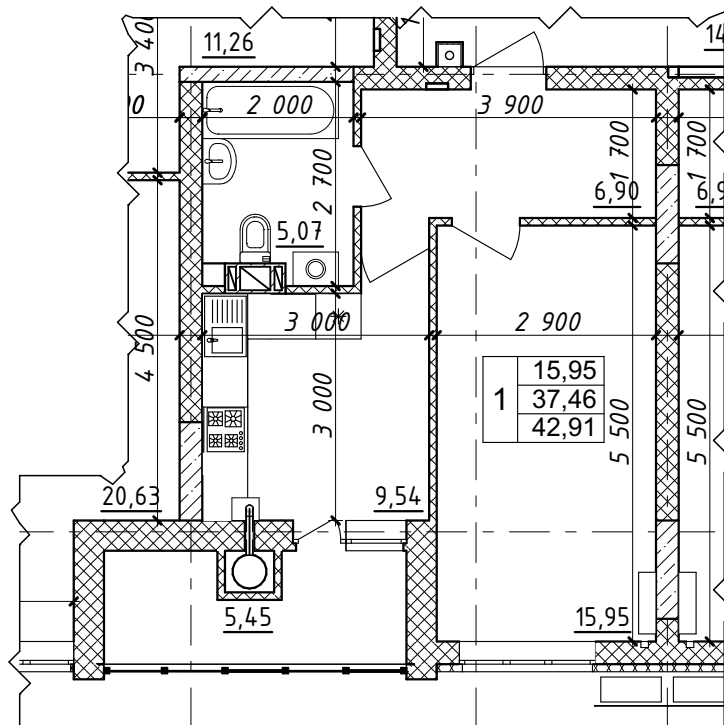

Характеристика квартири:

Передпокій - 6,90 м²

Кухня - 9,54 м²

Загальна кімната - 15,95 м²

С/в - 5,07 м²

Житлова площа

квартири - 15,95 м²

Загальна площа

квартири - 42,91 м²

Покупець:

Продавець:

ТОВ "СОЛАР ПОЛТАВА"

В.В. ДОБРЕЛЯ

Схема розміщення МОН - №251 на поверсі

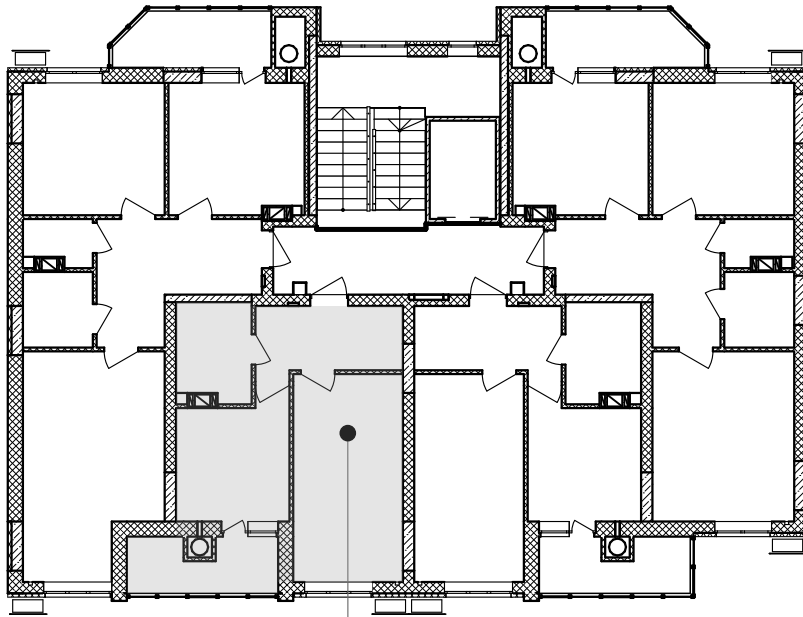

кв.№251
9-й поверх

Покупець:

Продавець:
ТОВ "СОЛАР ПОЛТАВА"

В.В. ДОБРЕЛЯ

Додаток №1 до Договору купівлі-продажу
об'єкта нерухомості (перший продаж)
№ЮТ1А-252/1 від "___" _____ 2025 р.
(графічне зображення розташування
неподільного об'єкта незавершеного
будівництва на генеральному плані об'єкта
будівництва)

Генеральний план

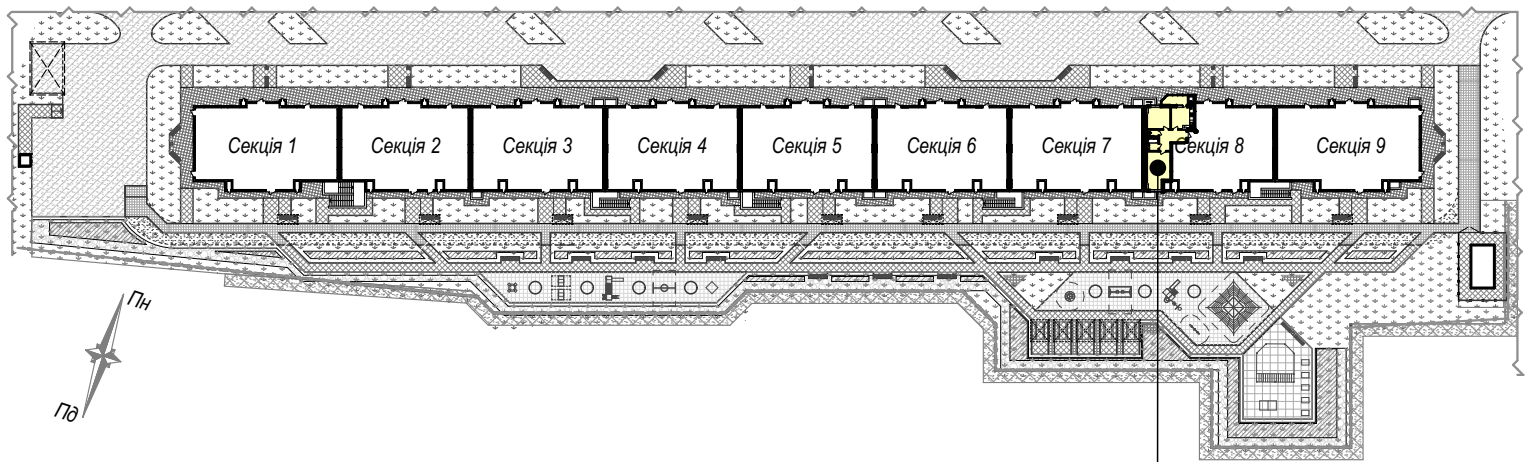

майбутній об'єкт нерухомості - кв.№252
розміщений на 9 поверсі секції 8

Покупець:

Продавець:
ТОВ "СОЛАР ПОЛТАВА"

В.В. ДОБРЕЛЯ

Схема розміщення МОН - №252 на поверсі

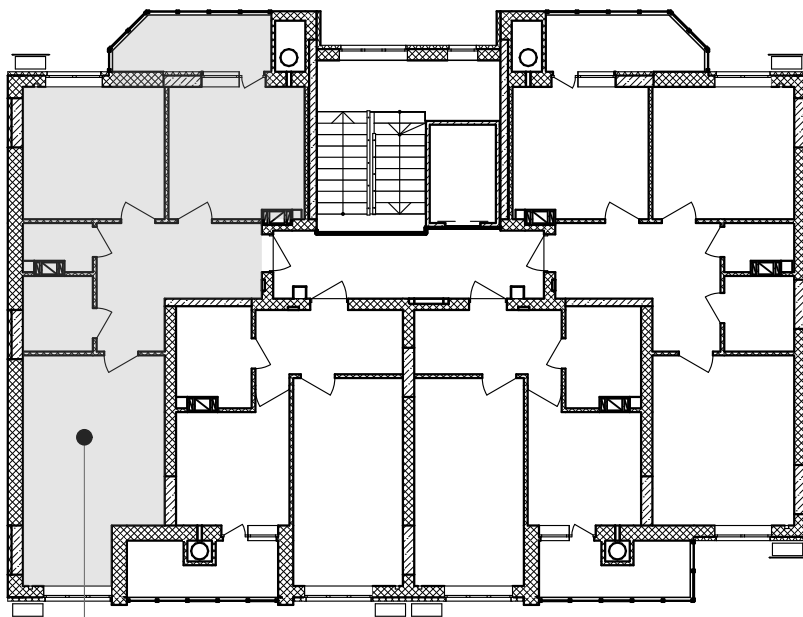

кв. №252
9-й поверх

Покупець:

Продавець:
ТОВ "СОЛАР ПОЛТАВА"

В.В. ДОБРЕЛЯ

Додаток №1 до Договору купівлі-продажу
об'єкта нерухомості (перший продаж)
№ЮТ1А-242/1 від "___" _____ 2025 р.
(графічне зображення розташування
неподільного об'єкта незавершеного
будівництва на генеральному плані об'єкта
будівництва)

Генеральний план

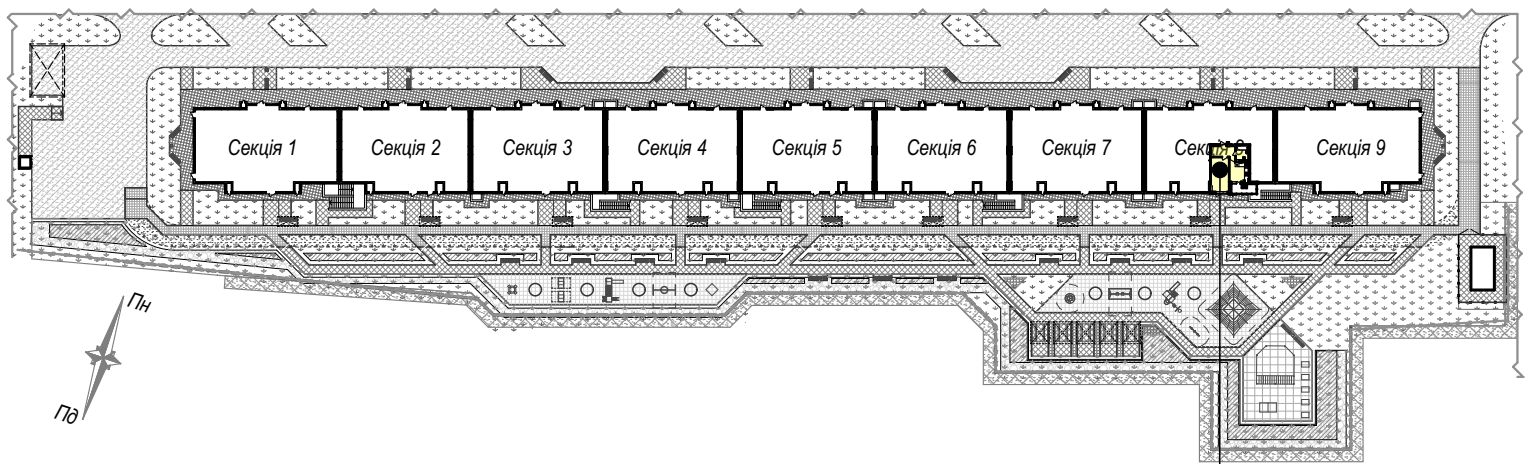

майбутній об'єкт нерухомості - кв.№242
розміщений на 7 поверсі секції 8

Покупець:

Продавець:
ТОВ "СОЛАР ПОЛТАВА"

В.В. ДОБРЕЛЯ

Додаток №2 до Договору купівлі-продажу
об'єкта нерухомості (перший продаж)
№ЮТ1А-242/1 від "___" _____ 2025 р.
(графічне зображення схеми будівельного
плану МОН)

Графічне зображення схеми будівельного плану МОН - №242

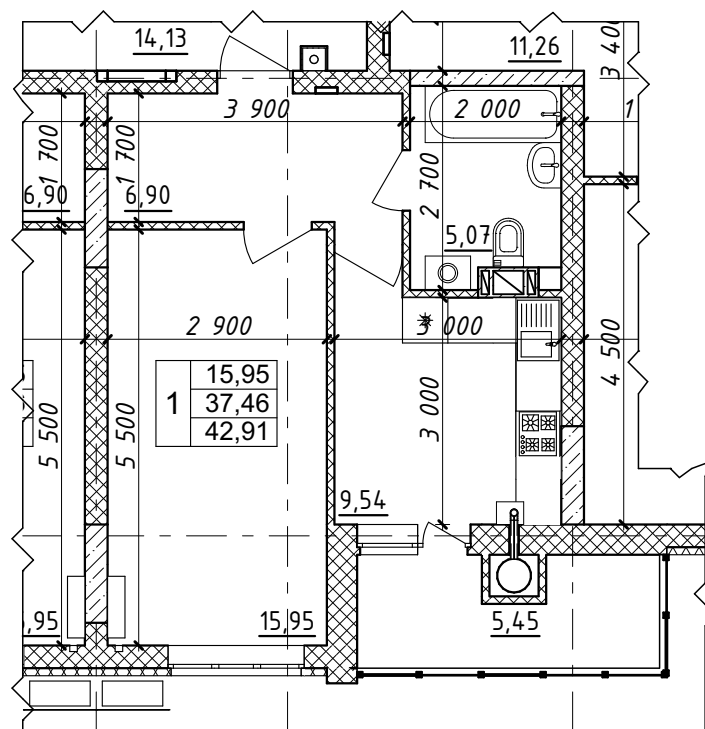

Характеристика квартири:

Передпокій - 6,90 м²

Кухня - 9,54 м²

Загальна кімната - 15,95 м²

С/в - 5,07 м²

Житлова площа

квартири - 15,95 м²

Загальна площа

квартири - 42,91 м²

Покупець:

Продавець:

ТОВ "СОЛАР ПОЛТАВА"

В.В. ДОБРЕЛЯ

Схема розміщення МОН - №242 на поверсі

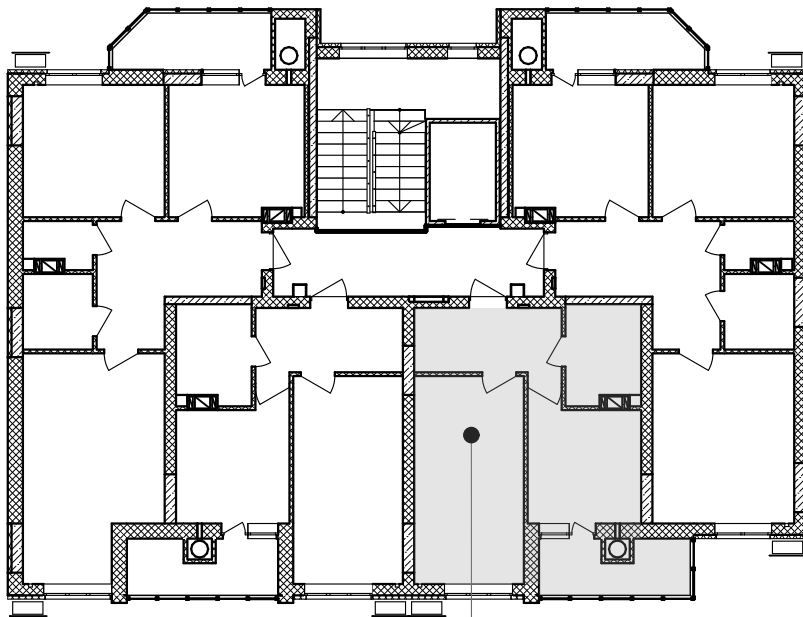

кв.№242
7-й поверх

Покупець:

Продавець:
ТОВ "СОЛАР ПОЛТАВА"

В.В. ДОБРЕЛЯ

Додаток №1 до Договору купівлі-продажу
об'єкта нерухомості (перший продаж)
№ЮТ1А-243/1 від "___" _____ 2025 р.
(графічне зображення розташування
неподільного об'єкта незавершеного
будівництва на генеральному плані об'єкта
будівництва)

Генеральний план

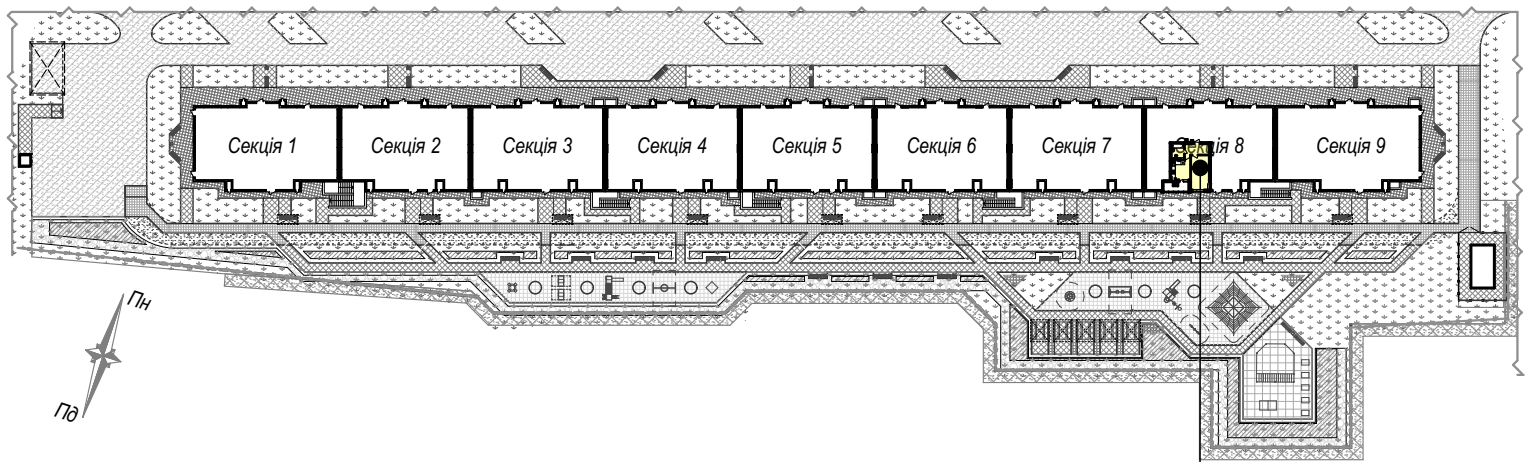

майбутній об'єкт нерухомості - кв.№243
розміщений на 7 поверсі секції 8

Покупець:

Продавець:
ТОВ "СОЛАР ПОЛТАВА"

В.В. ДОБРЕЛЯ

Графічне зображення схеми будівельного плану МОН - №243

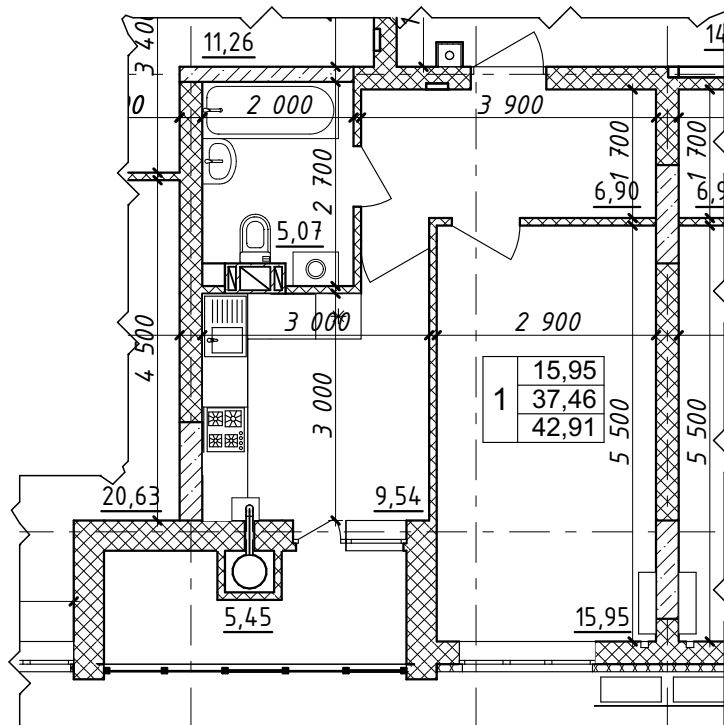

Характеристика квартири:

Передпокій - 6,90 м²

Кухня - 9,54 м²

Загальна кімната - 15,95 м²

С/в - 5,07 м²

Житлова площа

квартири - 15,95 м²

Загальна площа

квартири - 42,91 м²

Покупець:

Продавець:

ТОВ "СОЛАР ПОЛТАВА"

В.В. ДОБРЕЛЯ

Схема розміщення МОН - №243 на поверсі

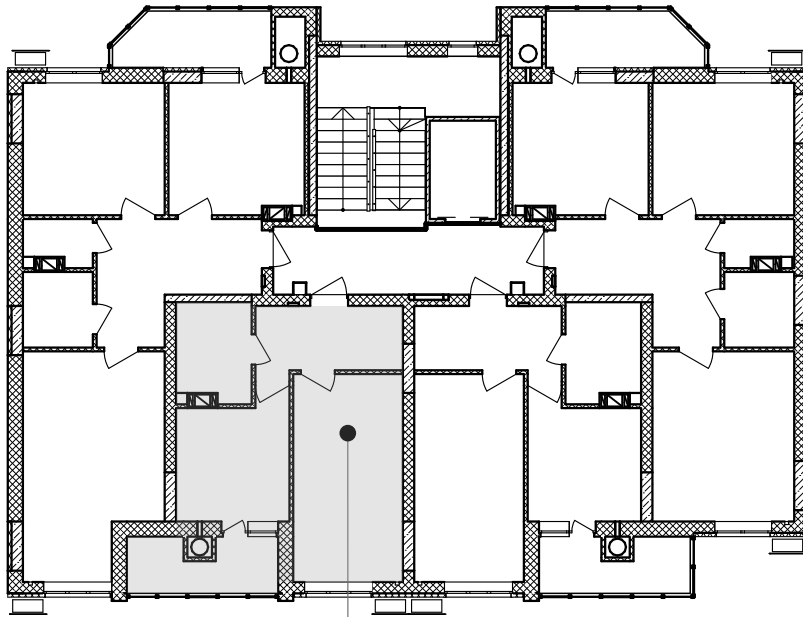

кв.№243
7-й поверх

Покупець:

Продавець:
ТОВ "СОЛАР ПОЛТАВА"

В.В. ДОБРЕЛЯ

Додаток №1 до Договору купівлі-продажу
об'єкта нерухомості (перший продаж)
№ЮТ1А-244/1 від "___" _____ 2025 р.
(графічне зображення розташування
неподільного об'єкта незавершеного
будівництва на генеральному плані об'єкта
будівництва)

Генеральний план

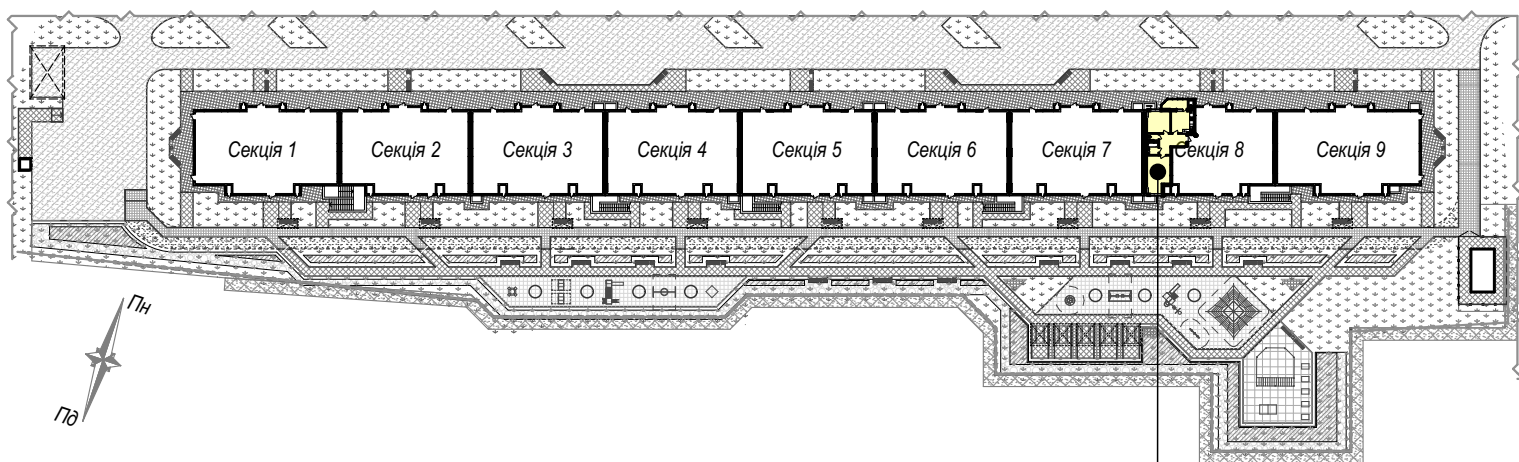

майбутній об'єкт нерухомості - кв.№244
розміщений на 7 поверсі секції 8

Покупець:

Продавець:
ТОВ "СОЛАР ПОЛТАВА"

В.В. ДОБРЕЛЯ

Схема розміщення МОН - №244 на поверсі

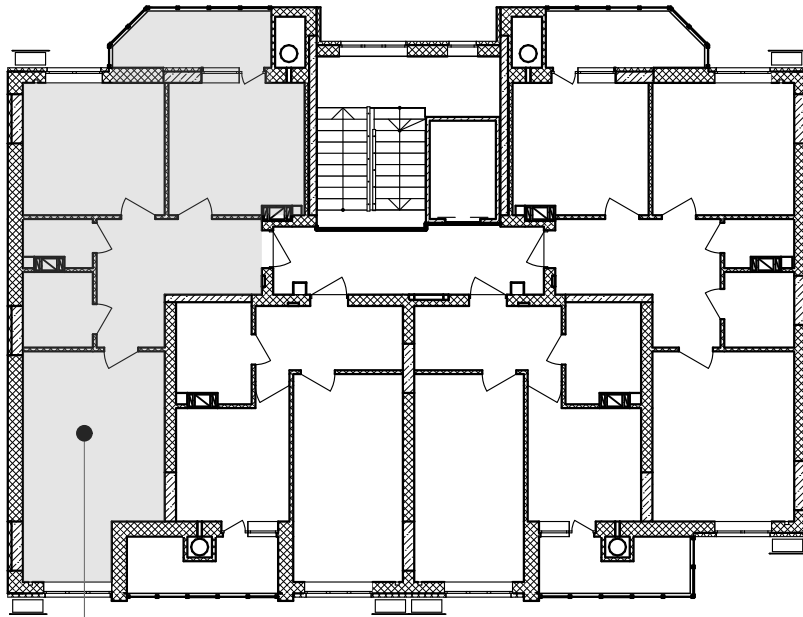

кв. №244
7-й поверх

Покупець:

Продавець:
ТОВ "СОЛАР ПОЛТАВА"

В.В. ДОБРЕЛЯ

Додаток №1 до Договору купівлі-продажу
об'єкта нерухомості (перший продаж)
№ЮТ1А-245/1 від "___" _____ 2025 р.
(графічне зображення розташування
неподільного об'єкта незавершеного
будівництва на генеральному плані об'єкта
будівництва)

Генеральний план

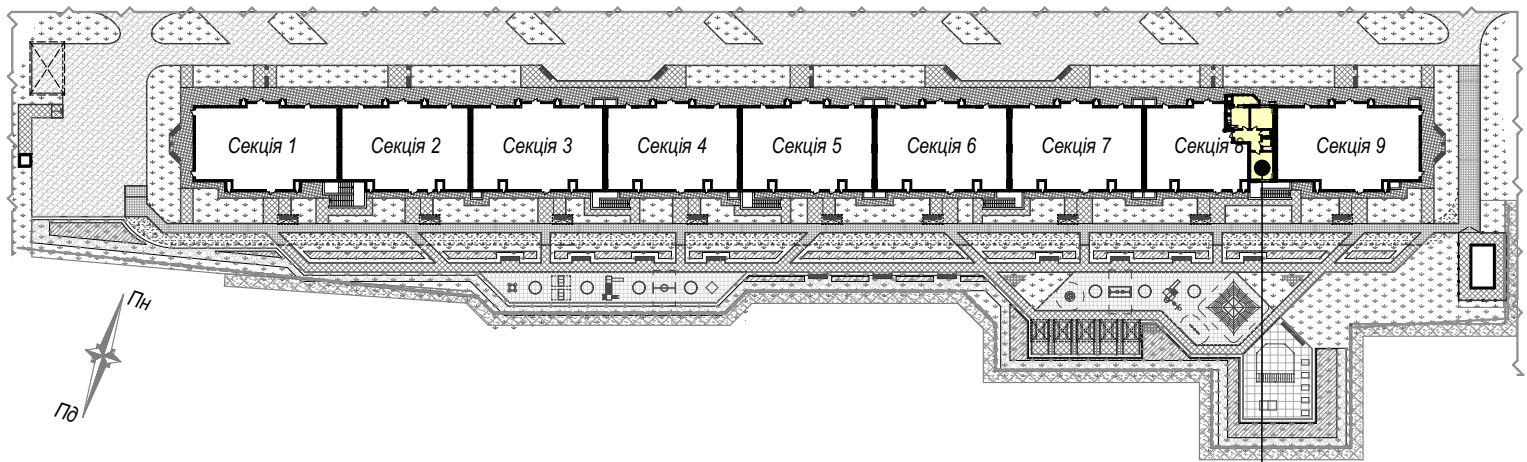

майбутній об'єкт нерухомості - кв.№245
розміщений на 8 поверсі секції 8

Покупець:

Продавець:
ТОВ "СОЛАР ПОЛТАВА"

В.В. ДОБРЕЛЯ

Додаток №2 до Договору купівлі-продажу
 об'єкта нерухомості (перший продаж)
 №ЮТ1А-245/1 від "___" _____ 2025 р.
 (графічне зображення схеми будівельного
 плану МОН)

Графічне зображення схеми будівельного плану МОН - №245

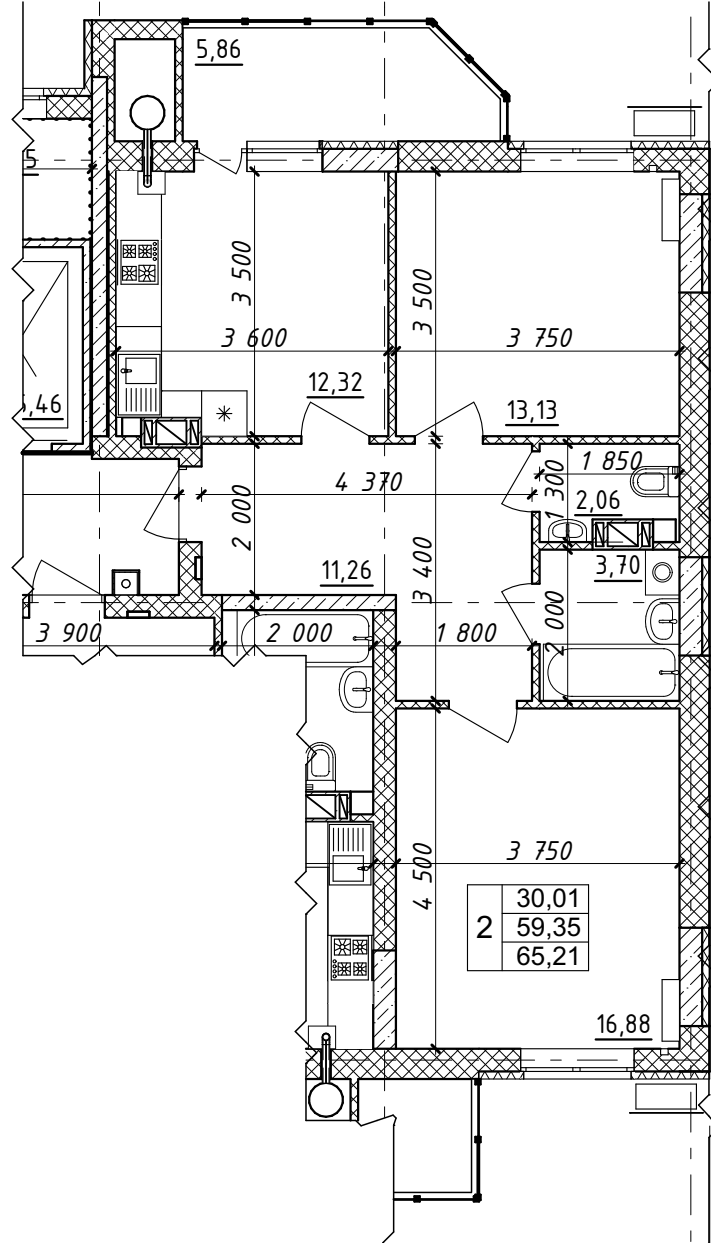

Характеристика квартири:

Передпокій - 11,26 м ²	Житлова площа квартири - 30,01 м ²
Кухня - 12,32 м ²	Загальна площа квартири - 65,21 м ²
Загальна кімната - 16,88 м ²	
Спальня - 13,13 м ²	
С/в - 5,76 м ²	

Покупець:

Продавець:
 ТОВ "СОЛАР ПОЛТАВА"

В.В. ДОБРЕЛЯ

Схема розміщення МОН - №245 на поверсі

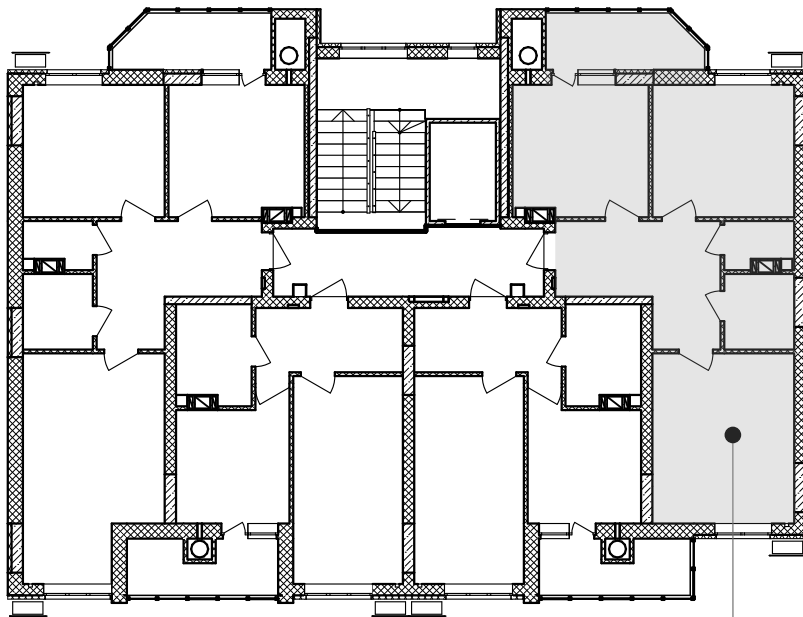

кв. №245
8-й поверх

Покупець:

Продавець:
ТОВ "СОЛАР ПОЛТАВА"

В.В. ДОБРЕЛЯ

Додаток №1 до Договору купівлі-продажу
об'єкта нерухомості (перший продаж)
№ЮТ1А-246/1 від "___" _____ 2025 р.
(графічне зображення розташування
неподільного об'єкта незавершеного
будівництва на генеральному плані об'єкта
будівництва)

Генеральний план

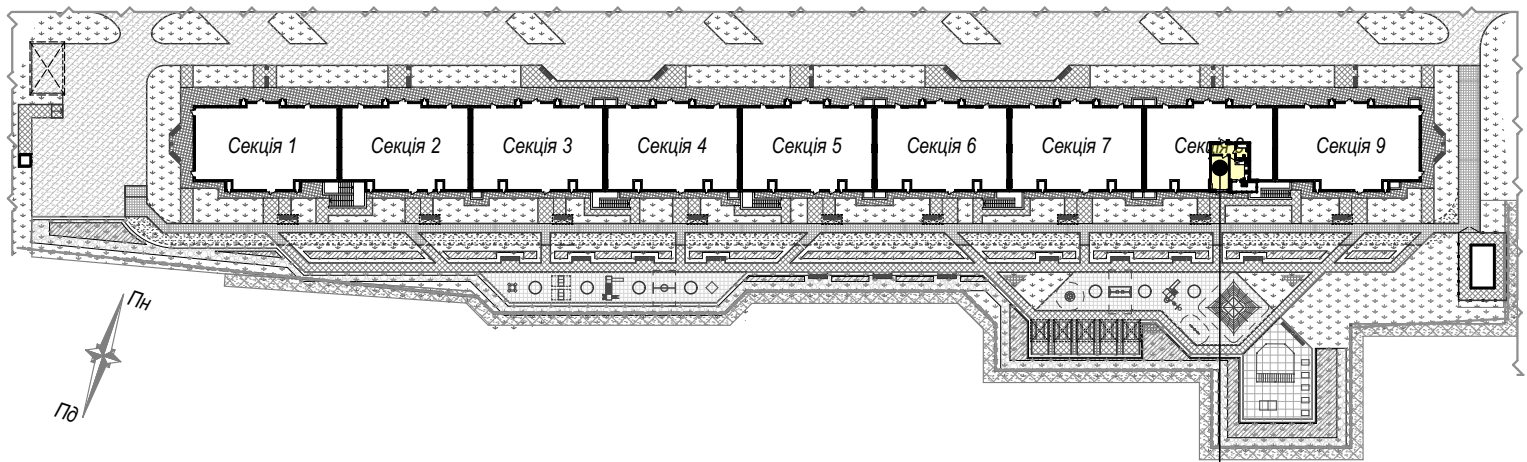

майбутній об'єкт нерухомості - кв.№246
розміщений на 8 поверсі секції 8

Покупець:

Продавець:
ТОВ "СОЛАР ПОЛТАВА"

В.В. ДОБРЕЛЯ

Схема розміщення МОН - №246 на поверсі

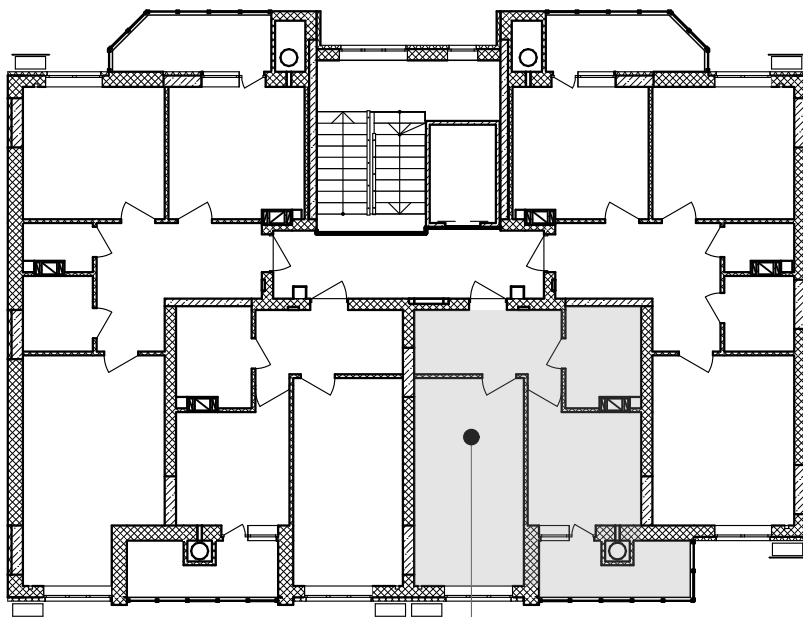

кв.№246
8-й поверх

Покупець:

Продавець:
ТОВ "СОЛАР ПОЛТАВА"

В.В. ДОБРЕЛЯ