

Додаток №1 до Договору купівлі-продажу  
об'єкта нерухомості (перший продаж)  
№ЮТ1А-185/1 від "\_\_\_" \_\_\_\_\_ 2025 р.  
(графічне зображення розташування  
неподільного об'єкта незавершеного  
будівництва на генеральному плані об'єкта  
будівництва)

Генеральний план

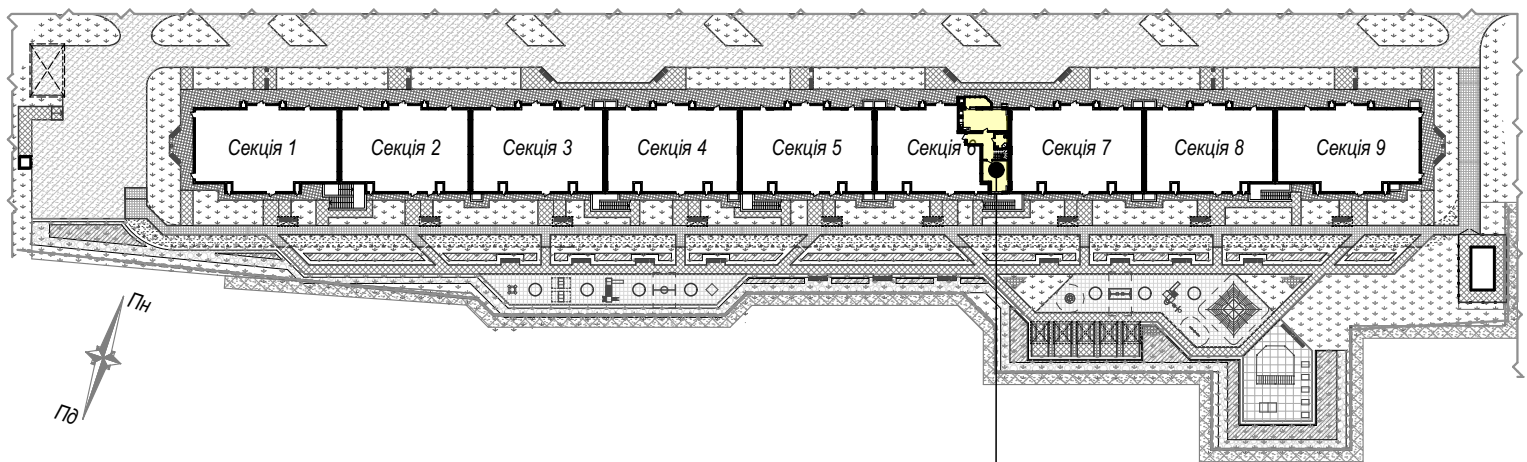

майбутній об'єкт нерухомості - кв.№185  
розміщений на 9/10 поверсі секції 6

Покупець:

Продавець:  
ТОВ "СОЛАР ПОЛТАВА"

В.В. ДОБРЕЛЯ

Графічне зображення схеми будівельного плану МОН - №185

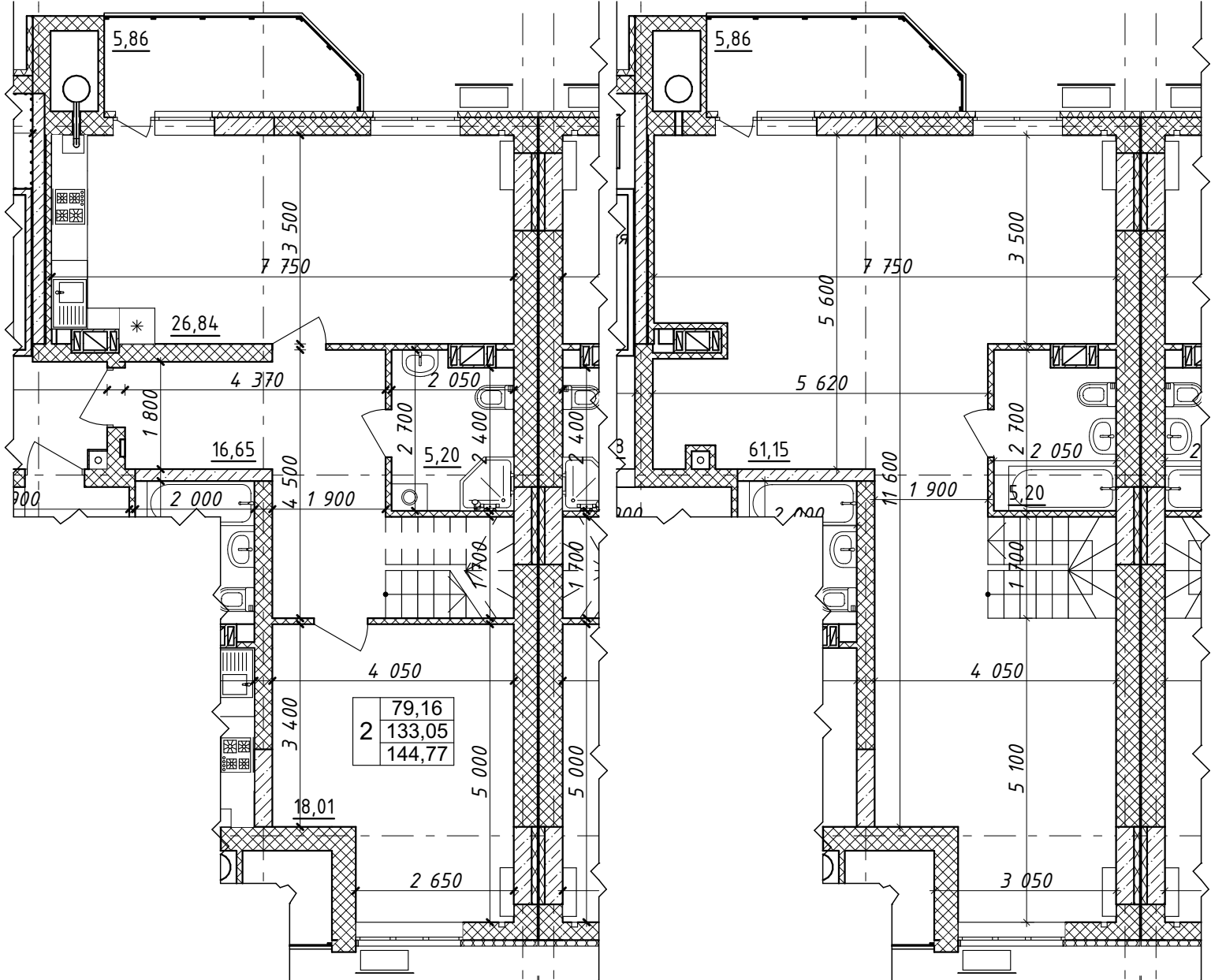

Характеристика квартири:

Передпокій - 16,65 м<sup>2</sup>  
 Кухня - 26,84 м<sup>2</sup>  
 Загальна кімната - 61,15 м<sup>2</sup>  
 Спальня - 18,01 м<sup>2</sup>  
 С/в - 10,40 м<sup>2</sup>

Житлова площа  
 квартири - 79,16 м<sup>2</sup>  
 Загальна площа  
 квартири - 144,77 м<sup>2</sup>

Покупець:

Продавець:  
 ТОВ "СОЛАР ПОЛТАВА"

В.В. ДОБРЕЛЯ

Схема розміщення МОН - №185 на поверсі

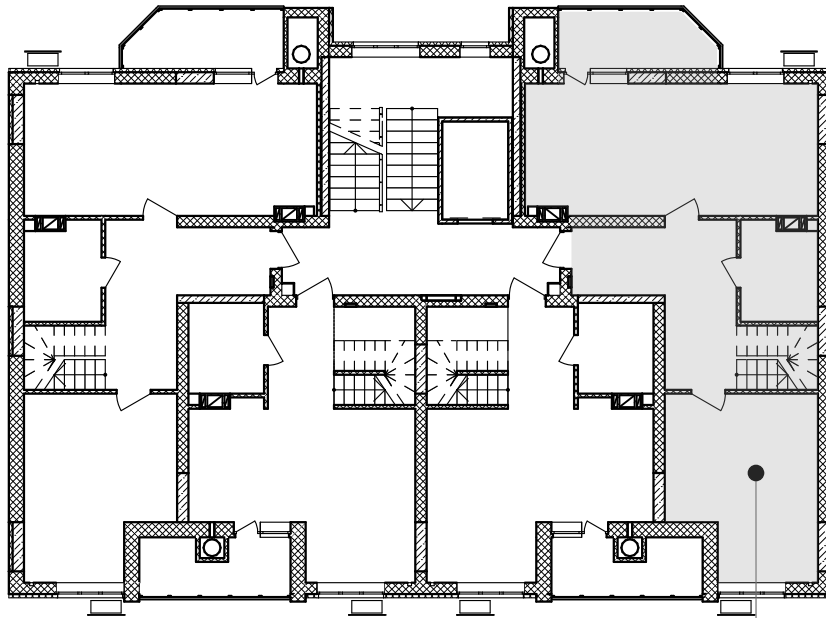

кв. №185  
9-й поверх

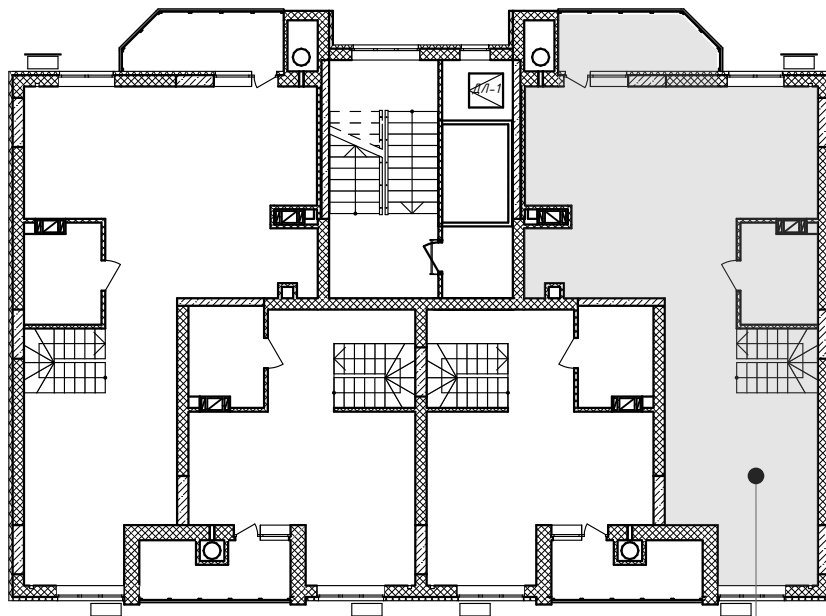

кв. №185  
10-й поверх

Покупець:

Продавець:  
ТОВ "СОЛАР ПОЛТАВА"

В.В. ДОБРЕЛЯ

Додаток №1 до Договору купівлі-продажу  
об'єкта нерухомості (перший продаж)  
№ЮТ1А-186/1 від "\_\_\_" \_\_\_\_\_ 2025 р.  
(графічне зображення розташування  
неподільного об'єкта незавершеного  
будівництва на генеральному плані об'єкта  
будівництва)

### Генеральний план

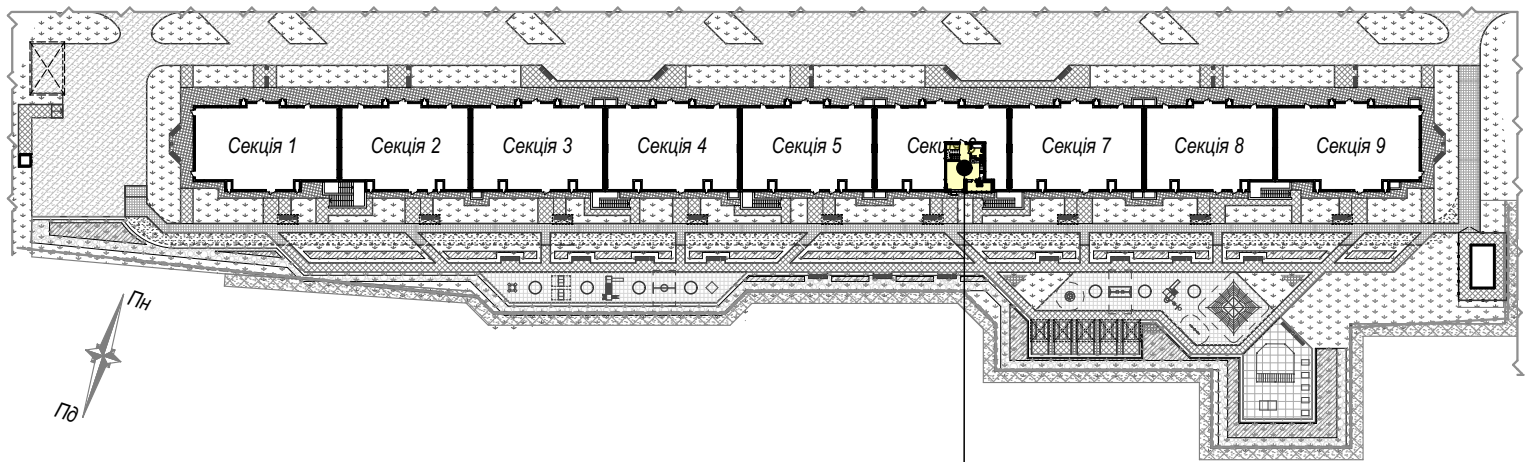

майбутній об'єкт нерухомості - кв.№186  
розміщений на 9/10 поверсі секції 6

Покупець:

Продавець:  
ТОВ "СОЛАР ПОЛТАВА"

В.В. ДОБРЕЛЯ

Додаток №2 до Договору купівлі-продажу  
об'єкта нерухомості (перший продаж)  
№ЮТ1А-186/1 від "\_\_\_" \_\_\_\_\_ 2025 р.  
(графічне зображення схеми будівельного  
плану МОН)

Графічне зображення схеми будівельного плану МОН - №186

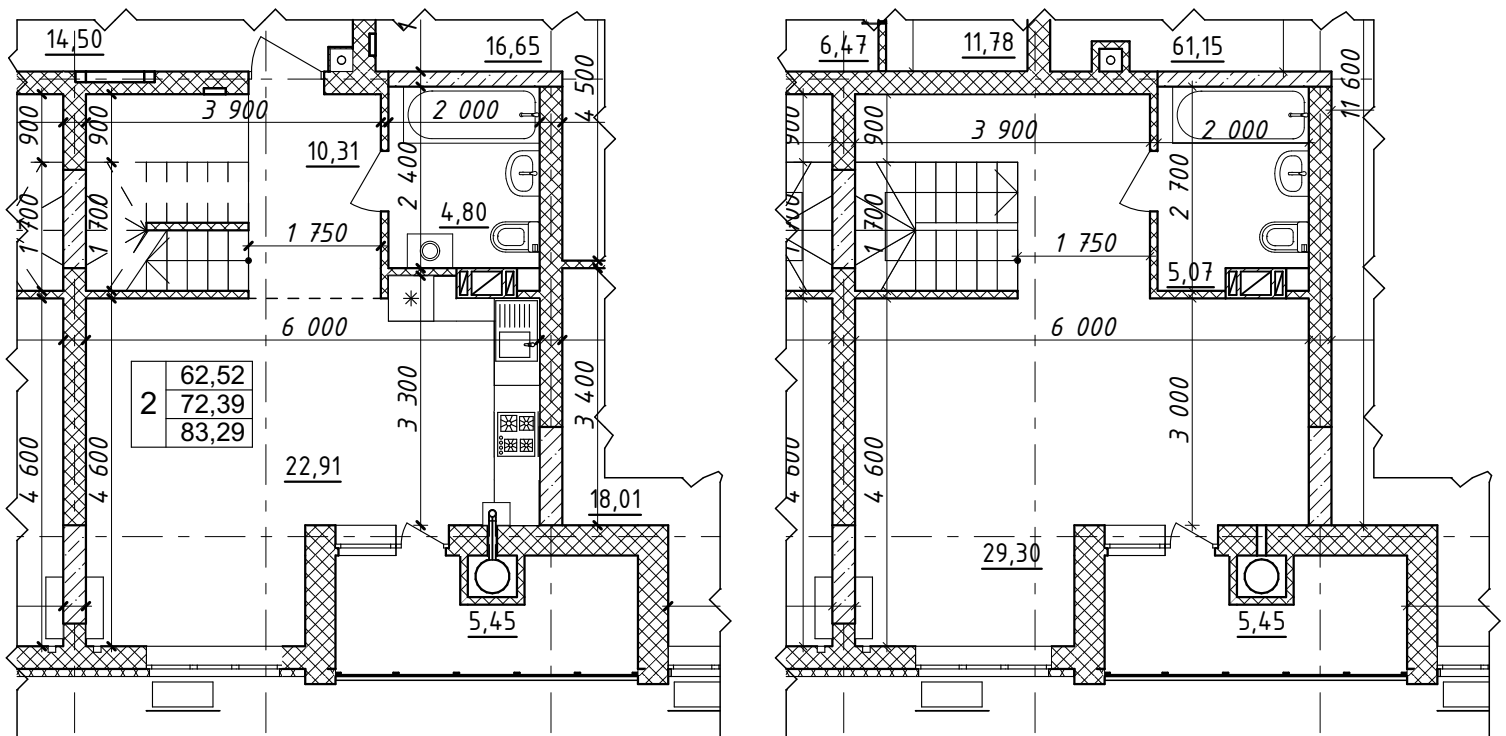

Характеристика квартири:

Передпокій - 10,31 м <sup>2</sup>	Житлова площа квартири - 62,52 м <sup>2</sup>
Кухня - 22,91 м <sup>2</sup>	Загальна площа квартири - 83,29 м <sup>2</sup>
Загальна кімната - 29,30 м <sup>2</sup>	
С/в - 9,87 м <sup>2</sup>	

Покупець:

Продавець:  
ТОВ "СОЛАР ПОЛТАВА"

В.В. ДОБРЕЛЯ

Схема розміщення МОН - №186 на поверсі

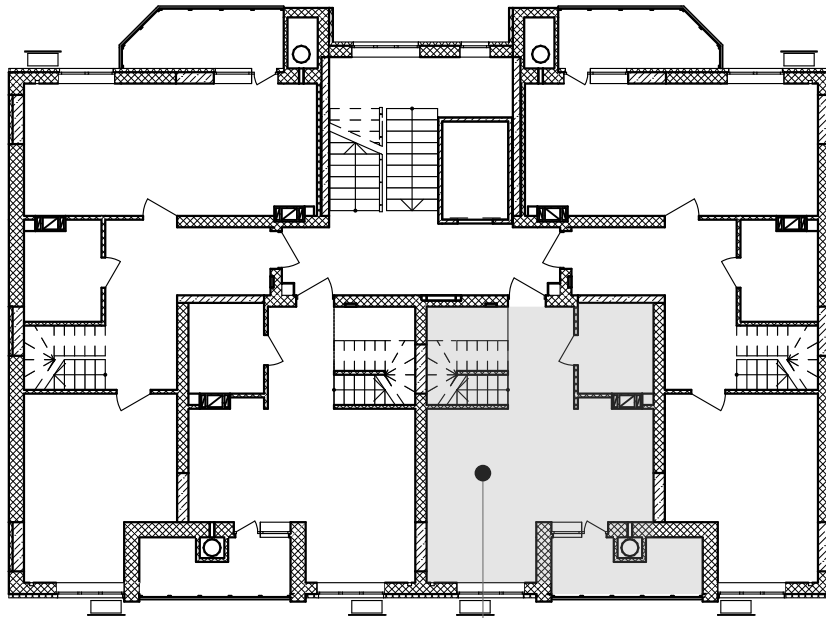

кв.№186  
9-й поверх

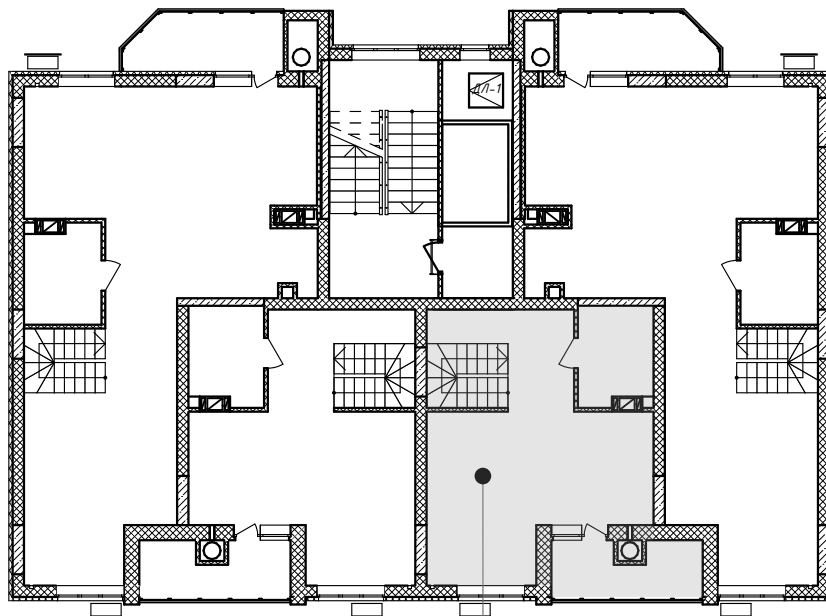

кв.№186  
10-й поверх

Покупець:

Продавець:  
ТОВ "СОЛАР ПОЛТАВА"

В.В. ДОБРЕЛЯ

Додаток №1 до Договору купівлі-продажу  
об'єкта нерухомості (перший продаж)  
№ЮТ1А-187/1 від "\_\_\_" \_\_\_\_\_ 2025 р.  
(графічне зображення розташування  
неподільного об'єкта незавершеного  
будівництва на генеральному плані об'єкта  
будівництва)

Генеральний план

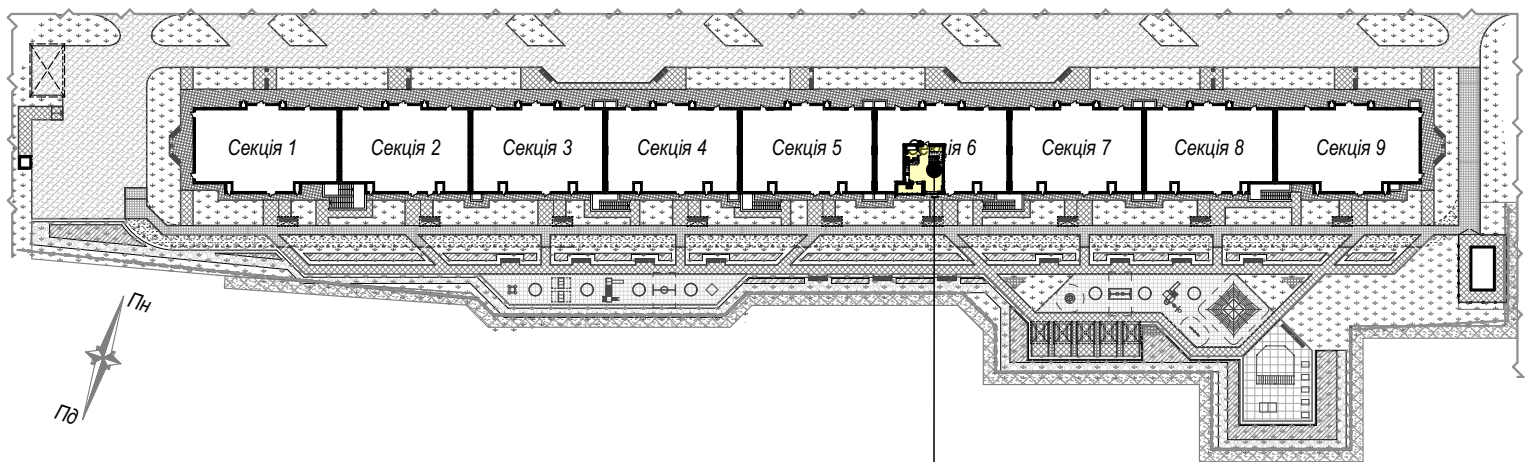

майбутній об'єкт нерухомості - кв.№187  
розміщений на 9/10 поверсі секції 6

Покупець:

Продавець:  
ТОВ "СОЛАР ПОЛТАВА"

В.В. ДОБРЕЛЯ

Графічне зображення схеми будівельного плану МОН - №187

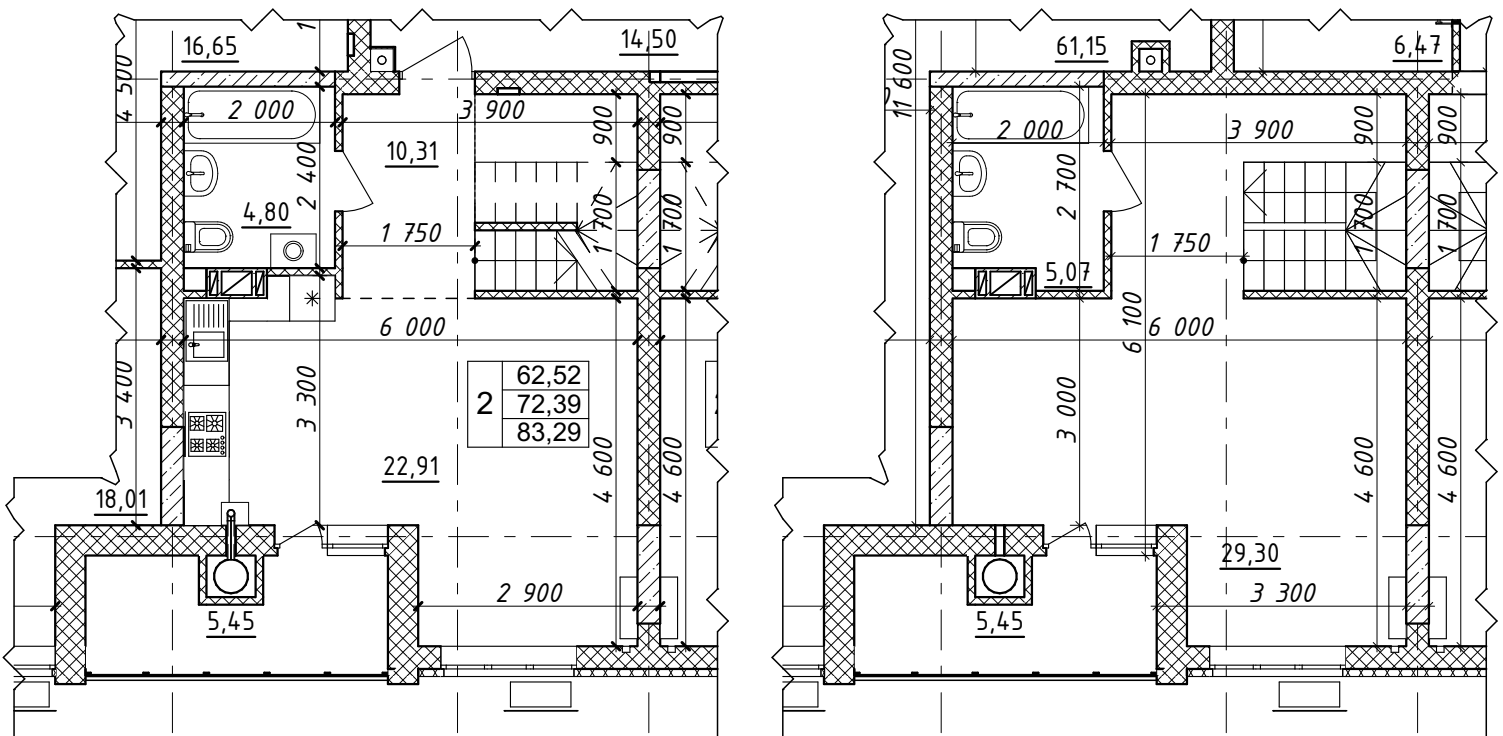

Характеристика квартири:

Передпокій - 10,31 м<sup>2</sup>  
 Кухня - 5,45 м<sup>2</sup>  
 Загальна кімната - 29,30 м<sup>2</sup>  
 С/в - 9,87 м<sup>2</sup>

Житлова площа  
 квартири - 62,52 м<sup>2</sup>  
 Загальна площа  
 квартири - 83,29 м<sup>2</sup>

Покупець:

Продавець:  
 ТОВ "СОЛАР ПОЛТАВА"

В.В. ДОБРЕЛЯ

Схема розміщення МОН - №187 на поверсі

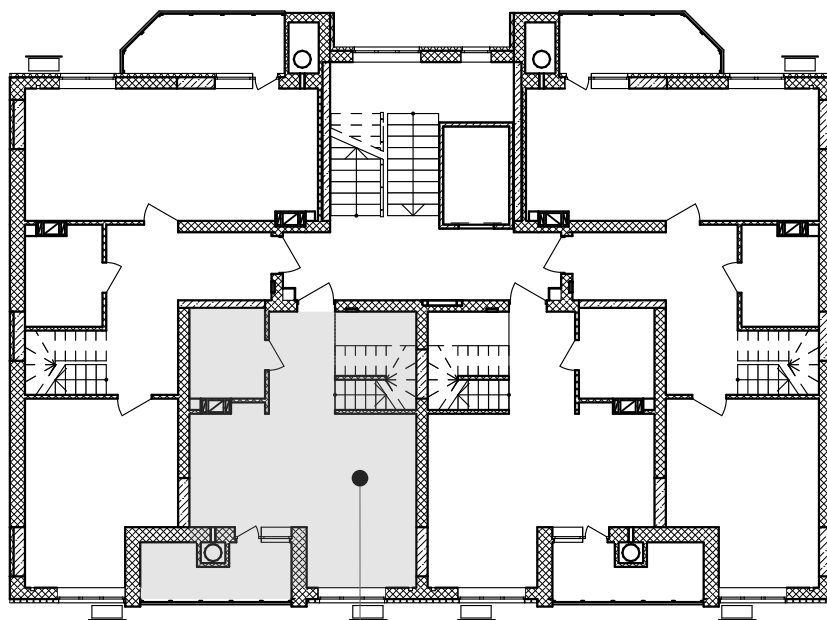

кв.№187  
9-й поверх

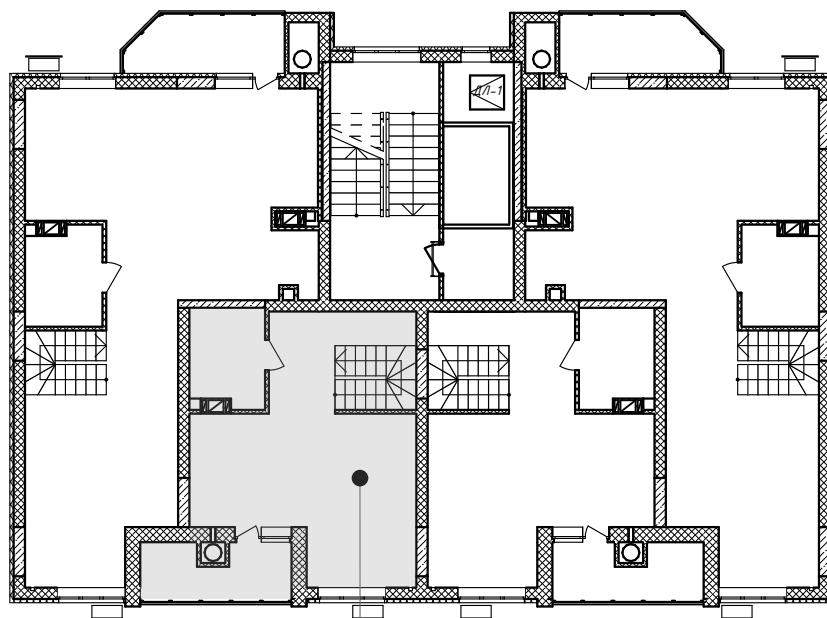

кв.№187  
10-й поверх

Покупець:

Продавець:  
ТОВ "СОЛАР ПОЛТАВА"

В.В. ДОБРЕЛЯ

Додаток №1 до Договору купівлі-продажу  
об'єкта нерухомості (перший продаж)  
№ЮТ1А-188/1 від "\_\_\_" \_\_\_\_\_ 2025 р.  
(графічне зображення розташування  
неподільного об'єкта незавершеного  
будівництва на генеральному плані об'єкта  
будівництва)

### Генеральний план

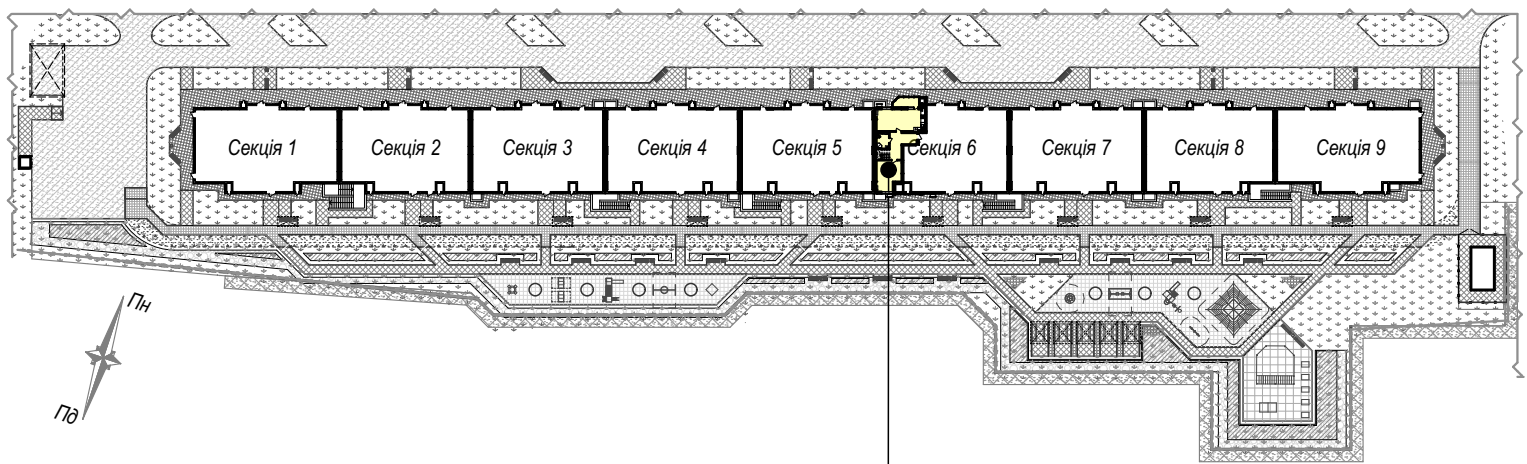

майбутній об'єкт нерухомості - кв.№188  
розміщений на 9/10 поверсі секції 6

Покупець:

Продавець:  
ТОВ "СОЛАР ПОЛТАВА"

В.В. ДОБРЕЛЯ

Графічне зображення схеми будівельного плану МОН - №188

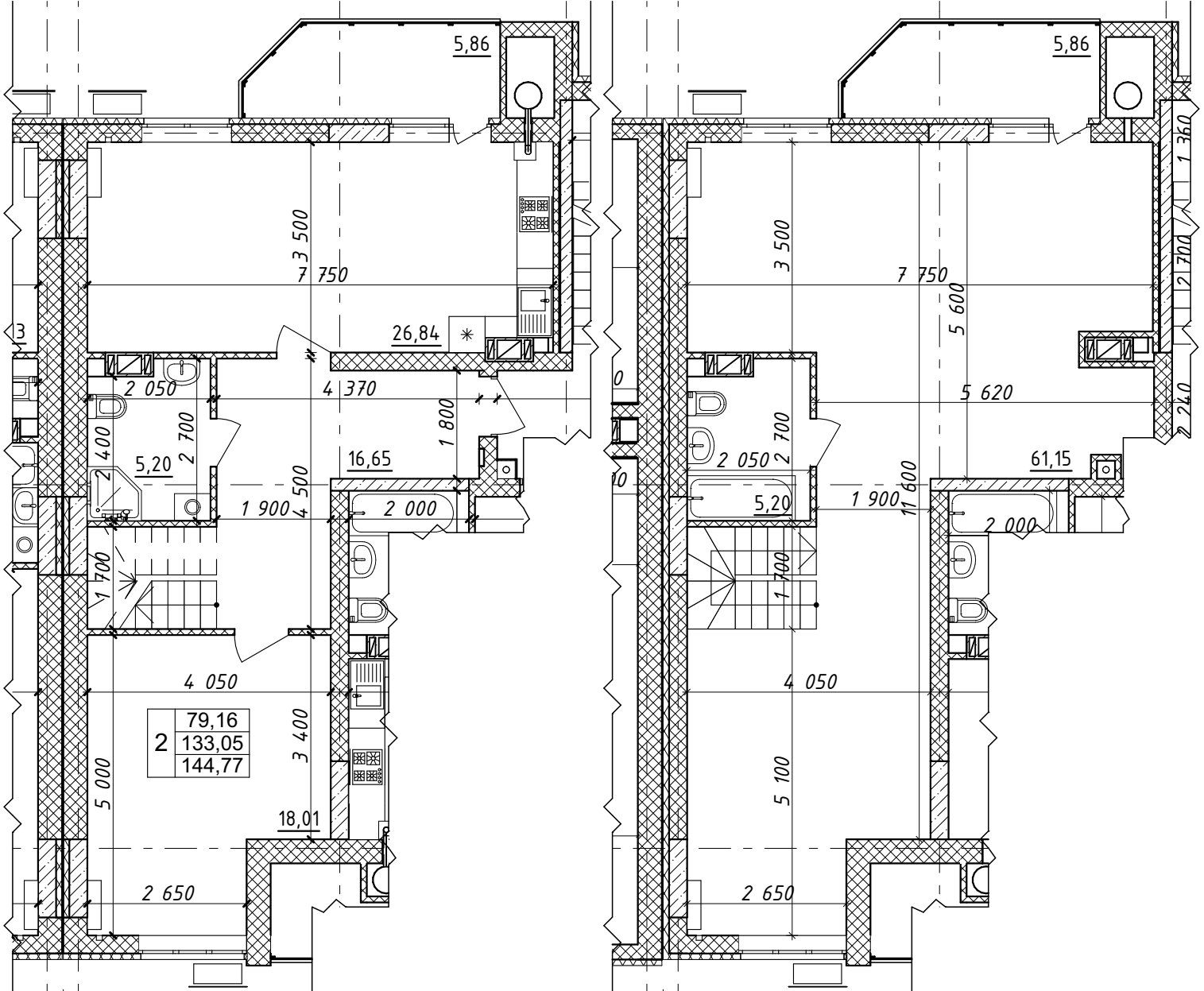

Характеристика квартири

Передпокій - 16,65 м<sup>2</sup>  
 Кухня - 26,84 м<sup>2</sup>  
 Загальна кімната - 61,15 м<sup>2</sup>  
 Спальня - 18,01 м<sup>2</sup>  
 С/в - 10,40 м<sup>2</sup>

Житлова площа  
 квартири - 79,16 м<sup>2</sup>  
 Загальна площа  
 квартири - 144,77 м<sup>2</sup>

Покупець:

Продавець:  
 ТОВ "СОЛАР ПОЛТАВА"

В.В. ДОБРЕЛЯ

Схема розміщення МОН - №188 на поверсі

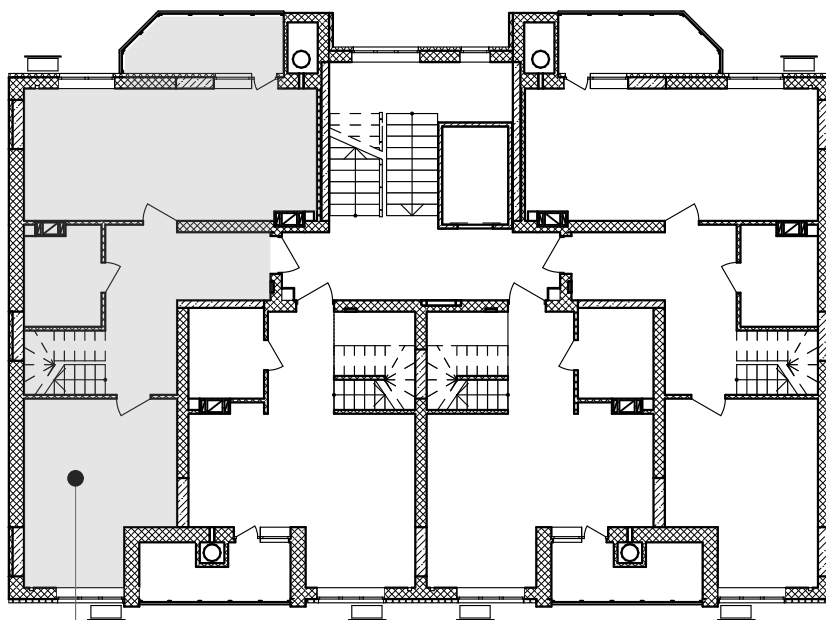

кв. №188  
9-й поверх

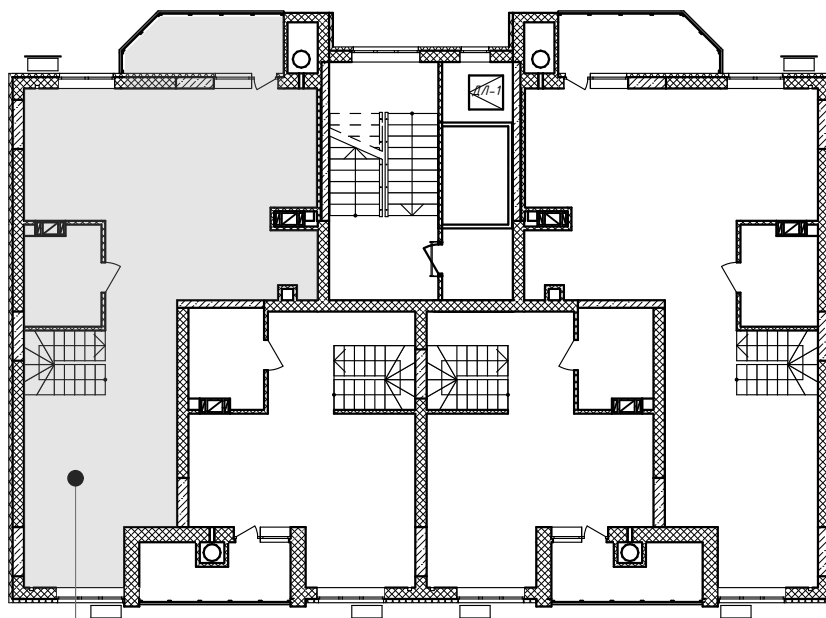

кв. №188  
10-й поверх

Покупець:

Продавець:  
ТОВ "СОЛАР ПОЛТАВА"

В.В. ДОБРЕЛЯ

Додаток №1 до Договору купівлі-продажу  
об'єкта нерухомості (перший продаж)  
№ЮТ1А-181/1 від "\_\_\_" \_\_\_\_\_ 2025 р.  
(графічне зображення розташування  
неподільного об'єкта незавершеного  
будівництва на генеральному плані об'єкта  
будівництва)

Генеральний план

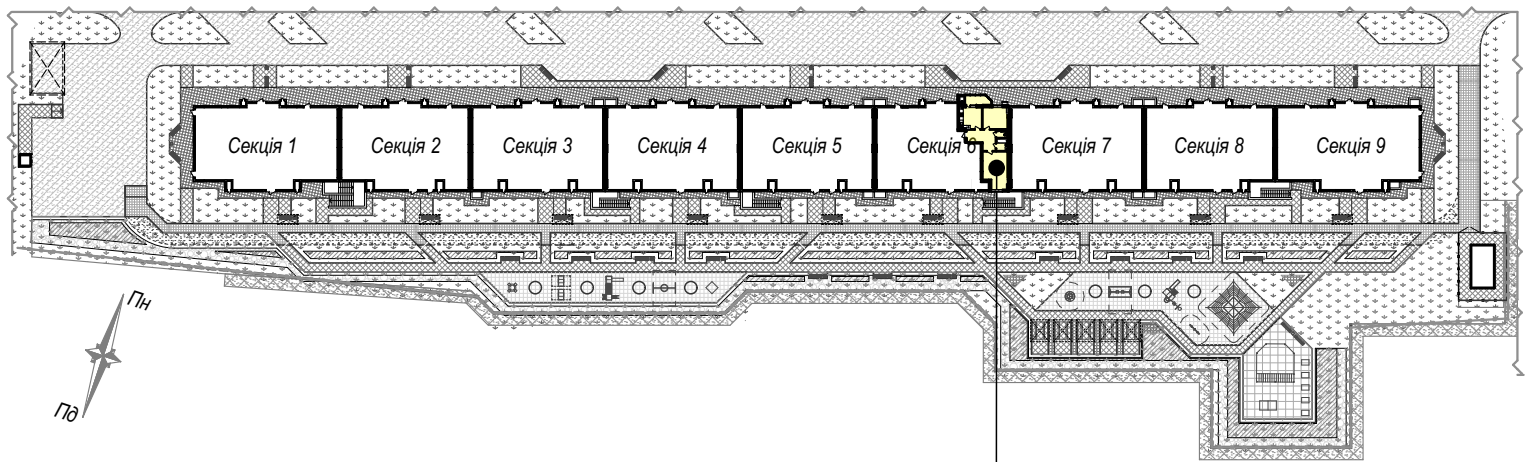

майбутній об'єкт нерухомості - кв.№181  
розміщений на 8 поверсі секції 6

Покупець:

Продавець:  
ТОВ "СОЛАР ПОЛТАВА"

В.В. ДОБРЕЛЯ

Графічне зображення схеми будівельного плану МОН - №181

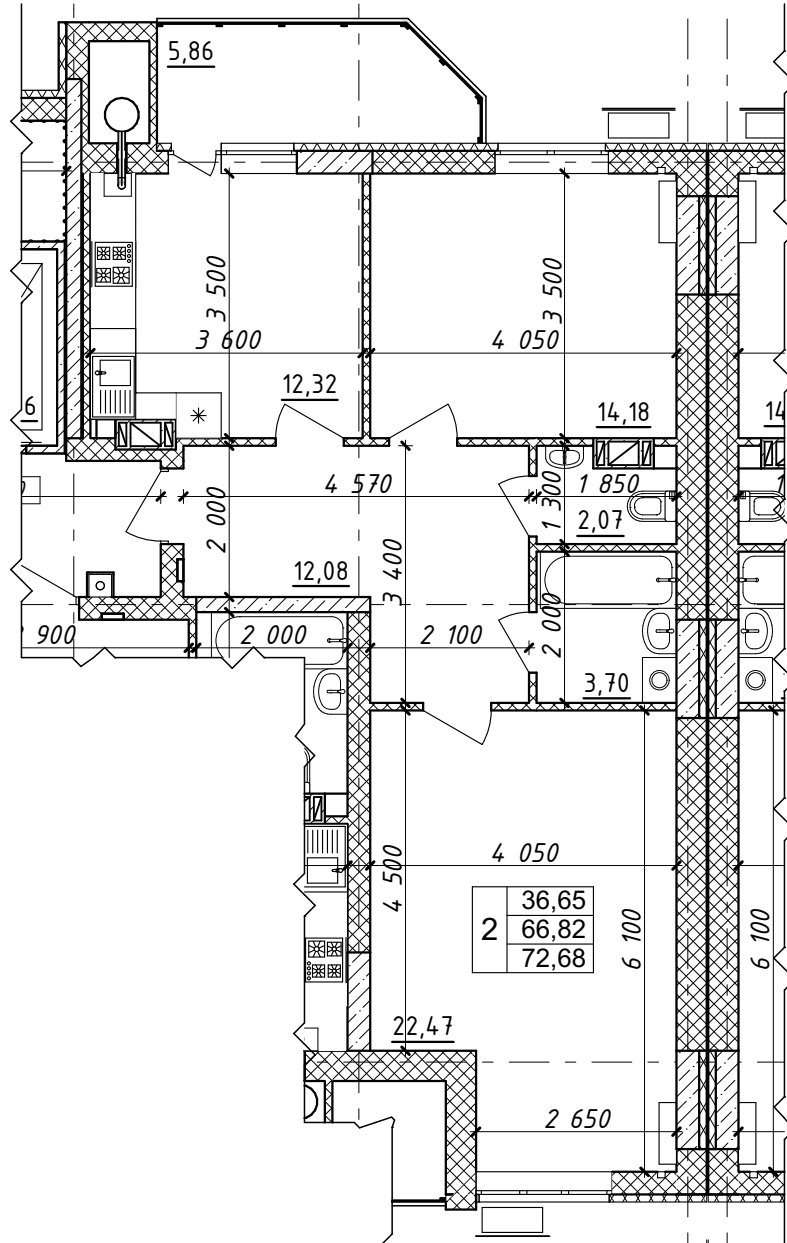

Характеристика квартири:

Передпокій - 12,08 м <sup>2</sup>	Житлова площа квартири - 36,65 м <sup>2</sup>
Кухня - 12,32 м <sup>2</sup>	Загальна площа квартири - 72,68 м <sup>2</sup>
Загальна кімната - 22,47 м <sup>2</sup>	
Спальня - 14,18 м <sup>2</sup>	
С/в - 5,77 м <sup>2</sup>	

Покупець:

Продавець:  
 ТОВ "СОЛАР ПОЛТАВА"

В.В. ДОБРЕЛЯ

Схема розміщення МОН - №181 на поверсі

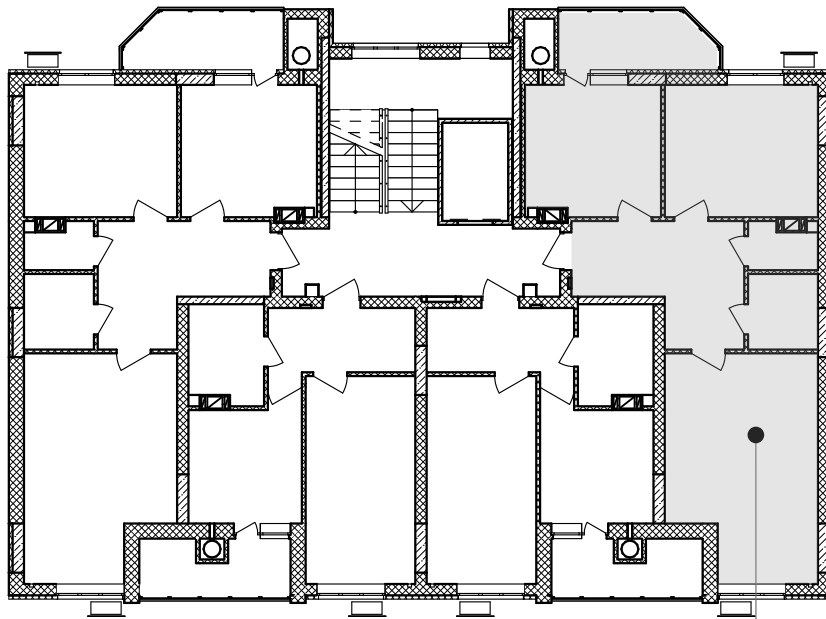

кв. №181  
8-й поверх

Покупець:

Продавець:  
ТОВ "СОЛАР ПОЛТАВА"

В.В. ДОБРЕЛЯ

Додаток №1 до Договору купівлі-продажу  
об'єкта нерухомості (перший продаж)  
№ЮТ1А-182/1 від "\_\_\_" \_\_\_\_\_ 2025 р.  
(графічне зображення розташування  
неподільного об'єкта незавершеного  
будівництва на генеральному плані об'єкта  
будівництва)

Генеральний план

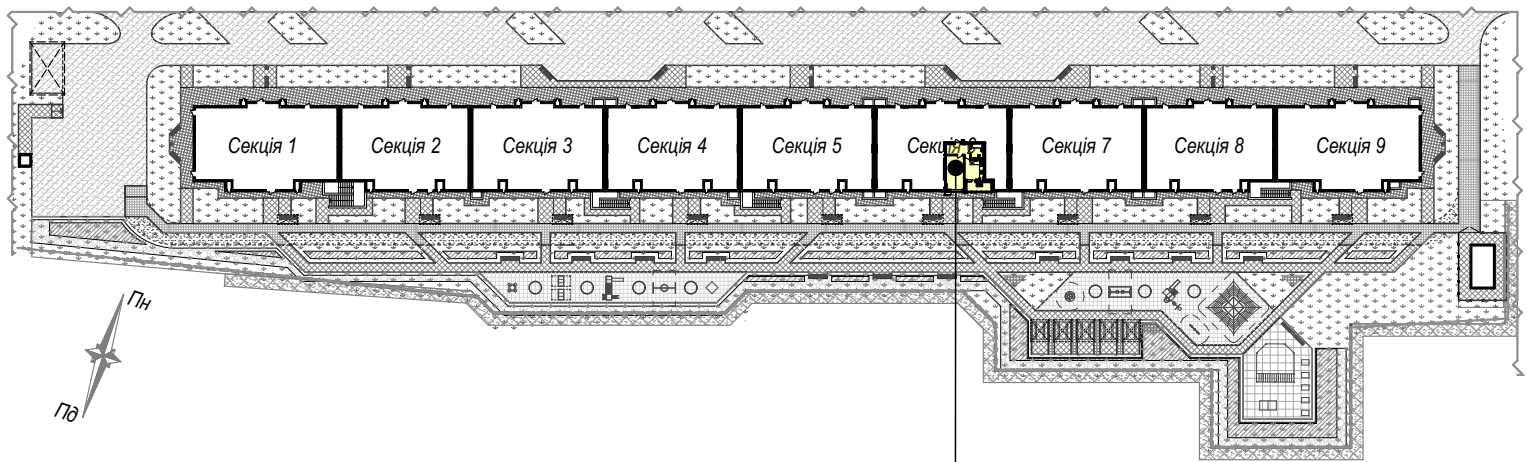

майбутній об'єкт нерухомості - кв.№182  
розміщений на 8 поверсі секції 6

Покупець:

Продавець:  
ТОВ "СОЛАР ПОЛТАВА"

В.В. ДОБРЕЛЯ

Додаток №2 до Договору купівлі-продажу  
об'єкта нерухомості (перший продаж)  
№ЮТ1А-182/1 від "\_\_\_" \_\_\_\_\_ 2025 р.  
(графічне зображення схеми будівельного  
плану МОН)

Графічне зображення схеми будівельного плану МОН - №182

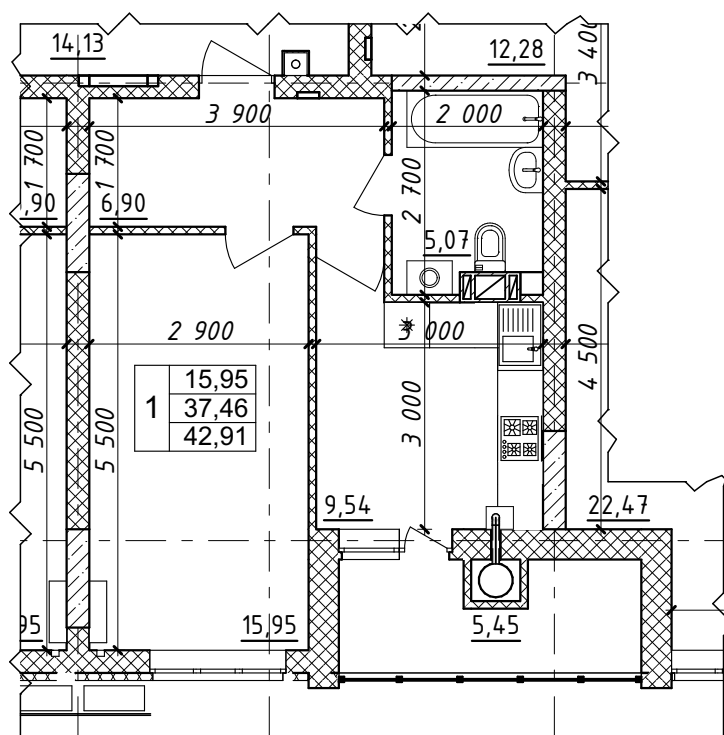

Характеристика квартири:

Передпокій - 6,90 м<sup>2</sup>

Кухня - 9,54 м<sup>2</sup>

Загальна кімната - 15,95 м<sup>2</sup>

С/в - 5,07 м<sup>2</sup>

Житлова площа

квартири - 36,65 м<sup>2</sup>

Загальна площа

квартири - 72,88 м<sup>2</sup>

Покупець:

Продавець:

ТОВ "СОЛАР ПОЛТАВА"

В.В. ДОБРЕЛЯ

Схема розміщення МОН - №182 на поверсі

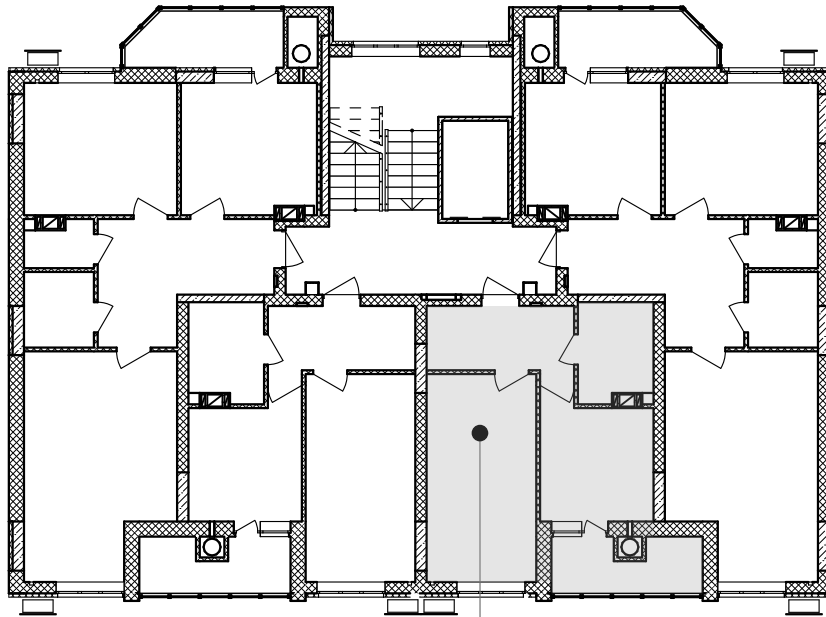

кв.№182  
8-й поверх

Покупець:

Продавець:  
ТОВ "СОЛАР ПОЛТАВА"

В.В. ДОБРЕЛЯ

Додаток №1 до Договору купівлі-продажу  
об'єкта нерухомості (перший продаж)  
№ЮТ1А-183/1 від "\_\_\_" \_\_\_\_\_ 2025 р.  
(графічне зображення розташування  
неподільного об'єкта незавершеного  
будівництва на генеральному плані об'єкта  
будівництва)

Генеральний план

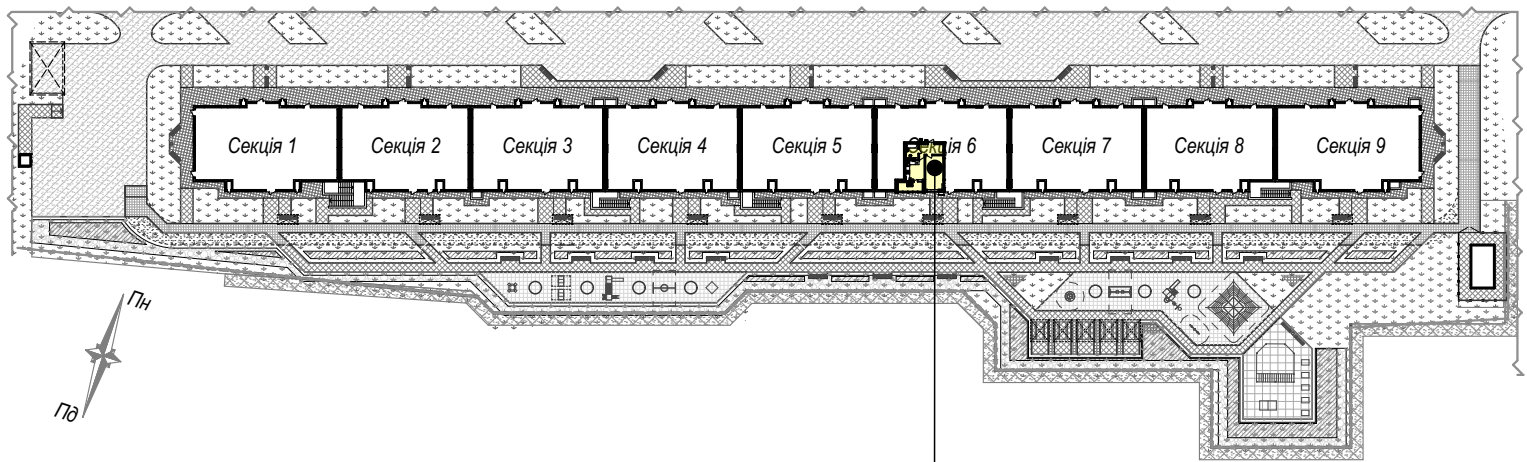

майбутній об'єкт нерухомості - кв.№183  
розміщений на 8 поверсі секції 6

Покупець:

Продавець:  
ТОВ "СОЛАР ПОЛТАВА"

В.В. ДОБРЕЛЯ

Графічне зображення схеми будівельного плану МОН - №183

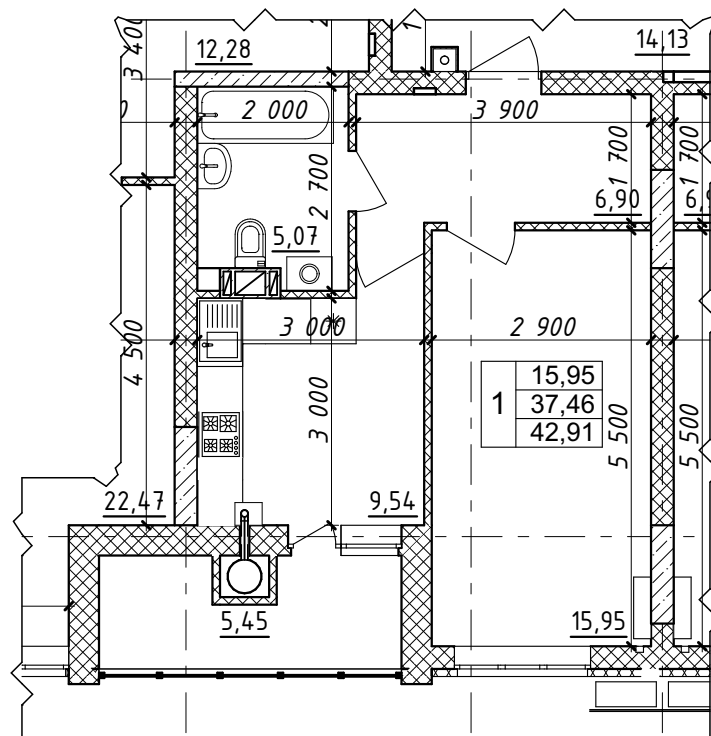

Характеристика квартири:

Передпокій - 6,90 м<sup>2</sup>

Кухня - 9,54 м<sup>2</sup>

Загальна кімната - 15,95 м<sup>2</sup>

С/в - 5,07 м<sup>2</sup>

Житлова площа

квартири - 15,95 м<sup>2</sup>

Загальна площа

квартири - 42,91 м<sup>2</sup>

Покупець:

Продавець:

ТОВ "СОЛАР ПОЛТАВА"

В.В. ДОБРЕЛЯ

Схема розміщення МОН - №183 на поверсі

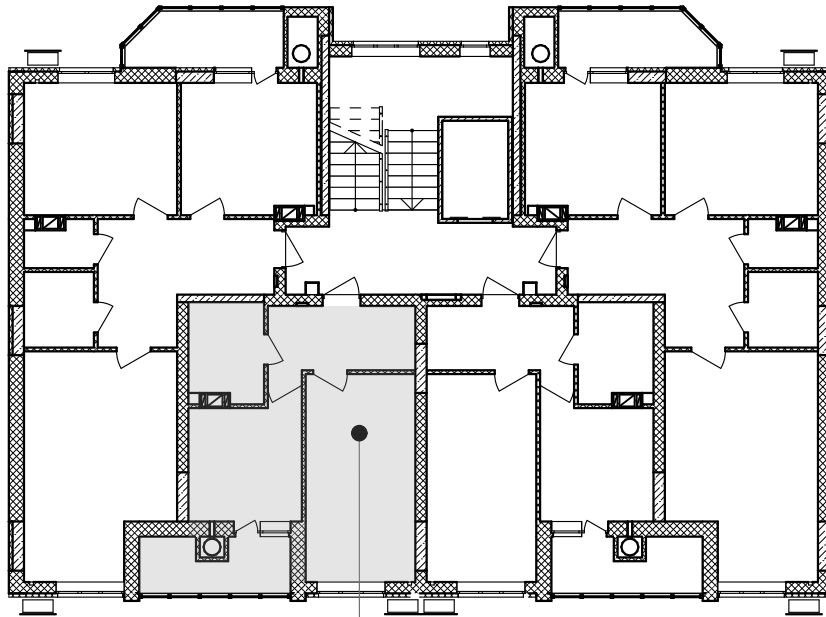

кв. №183  
8-й поверх

Покупець:

Продавець:  
ТОВ "СОЛАР ПОЛТАВА"

В.В. ДОБРЕЛЯ

Додаток №1 до Договору купівлі-продажу  
об'єкта нерухомості (перший продаж)  
№ЮТ1А-184/1 від "\_\_\_" \_\_\_\_\_ 2025 р.  
(графічне зображення розташування  
неподільного об'єкта незавершеного  
будівництва на генеральному плані об'єкта  
будівництва)

Генеральний план

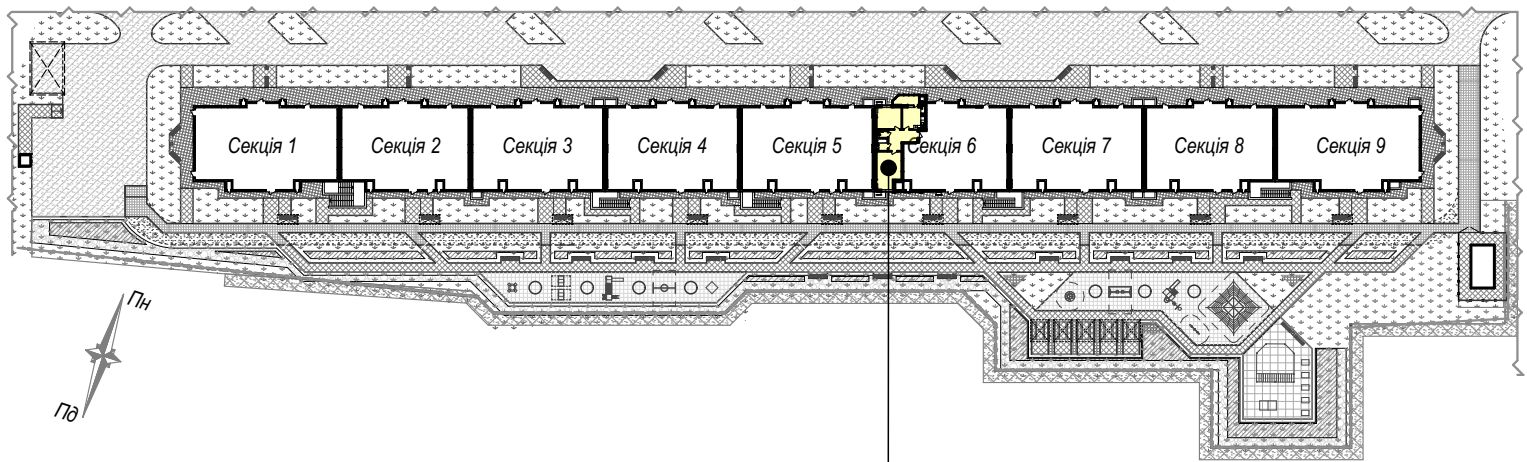

майбутній об'єкт нерухомості - кв.№184  
розміщений на 8 поверсі секції 6

Покупець:

Продавець:  
ТОВ "СОЛАР ПОЛТАВА"

В.В. ДОБРЕЛЯ

Графічне зображення схеми будівельного плану МОН - №184

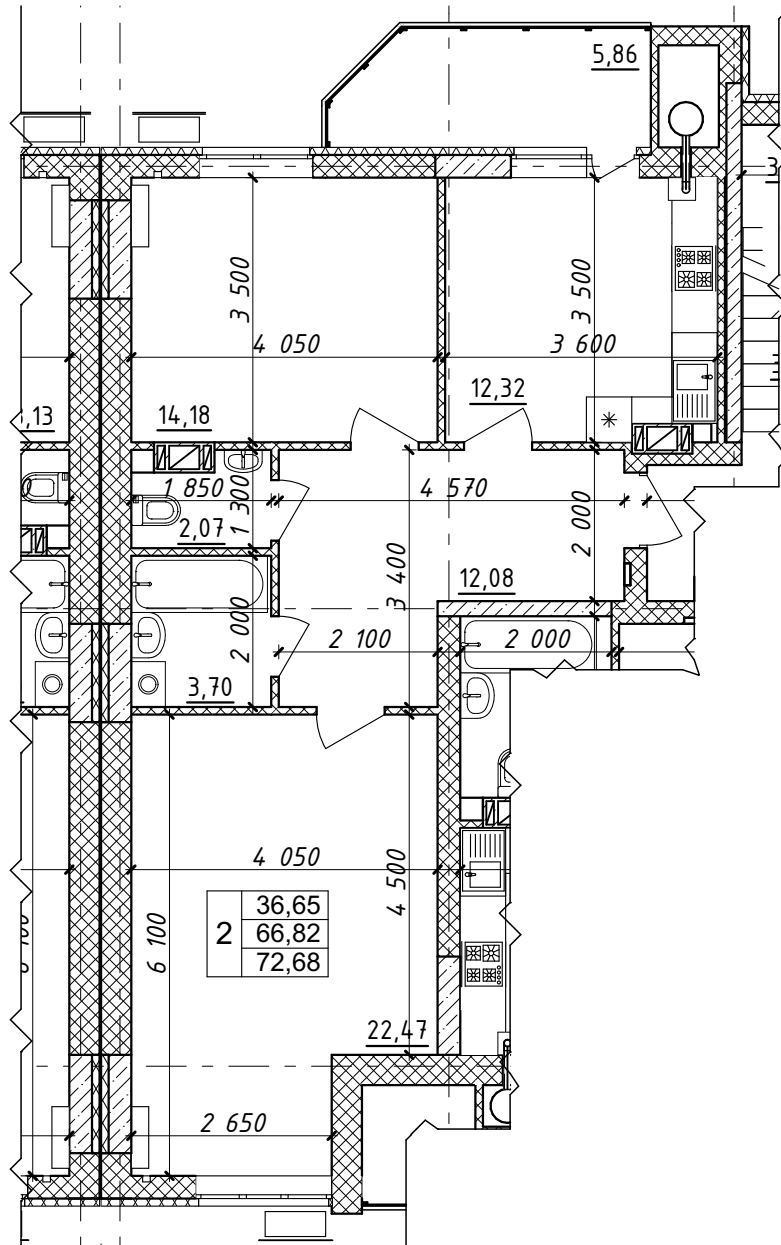

Характеристика квартири:

Передпокій - 12,08 м <sup>2</sup>	Житлова площа квартири - 36,65 м <sup>2</sup>
Кухня - 12,32 м <sup>2</sup>	Загальна площа квартири - 72,68 м <sup>2</sup>
Загальна кімната - 22,47 м <sup>2</sup>	
Спальня - 14,18 м <sup>2</sup>	
С/в - 5,77 м <sup>2</sup>	

Покупець:

Продавець:  
 ТОВ "СОЛАР ПОЛТАВА"

В.В. ДОБРЕЛЯ

Схема розміщення МОН - №184 на поверсі

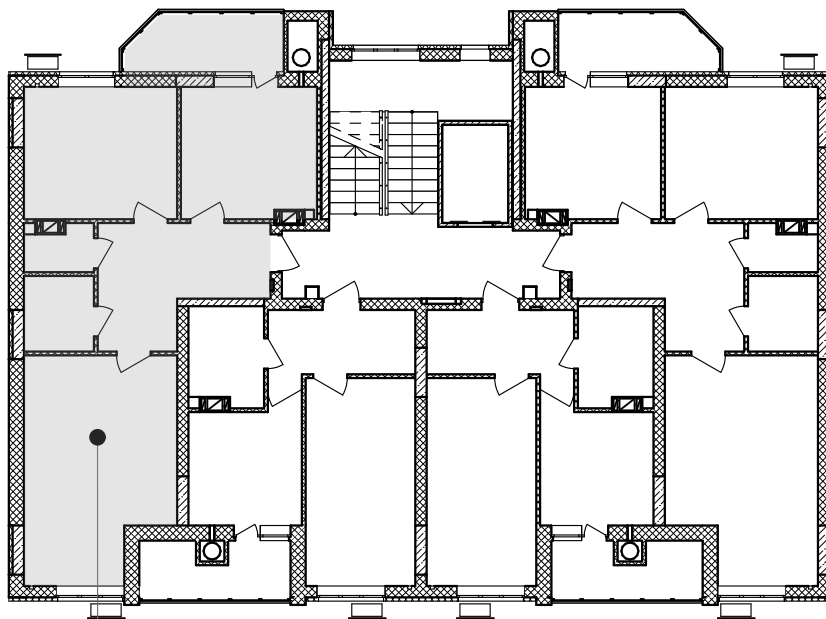

кв.№184  
8-й поверх

Покупець:

Продавець:  
ТОВ "СОЛАР ПОЛТАВА"

В.В. ДОБРЕЛЯ

Додаток №1 до Договору купівлі-продажу  
об'єкта нерухомості (перший продаж)  
№ЮТ1А-180/1 від "\_\_\_" \_\_\_\_\_ 2025 р.  
(графічне зображення розташування  
неподільного об'єкта незавершеного  
будівництва на генеральному плані об'єкта  
будівництва)

Генеральний план

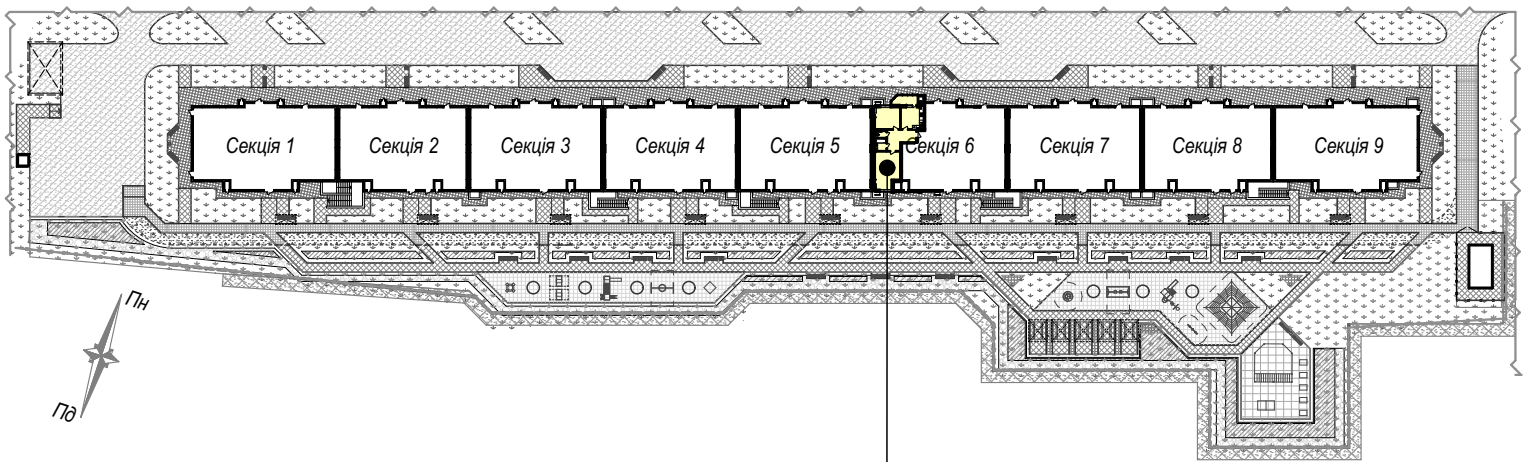

майбутній об'єкт нерухомості - кв.№180  
розміщений на 7 поверсі секції 6

Покупець:

Продавець:  
ТОВ "СОЛАР ПОЛТАВА"

В.В. ДОБРЕЛЯ

Графічне зображення схеми будівельного плану МОН - №180

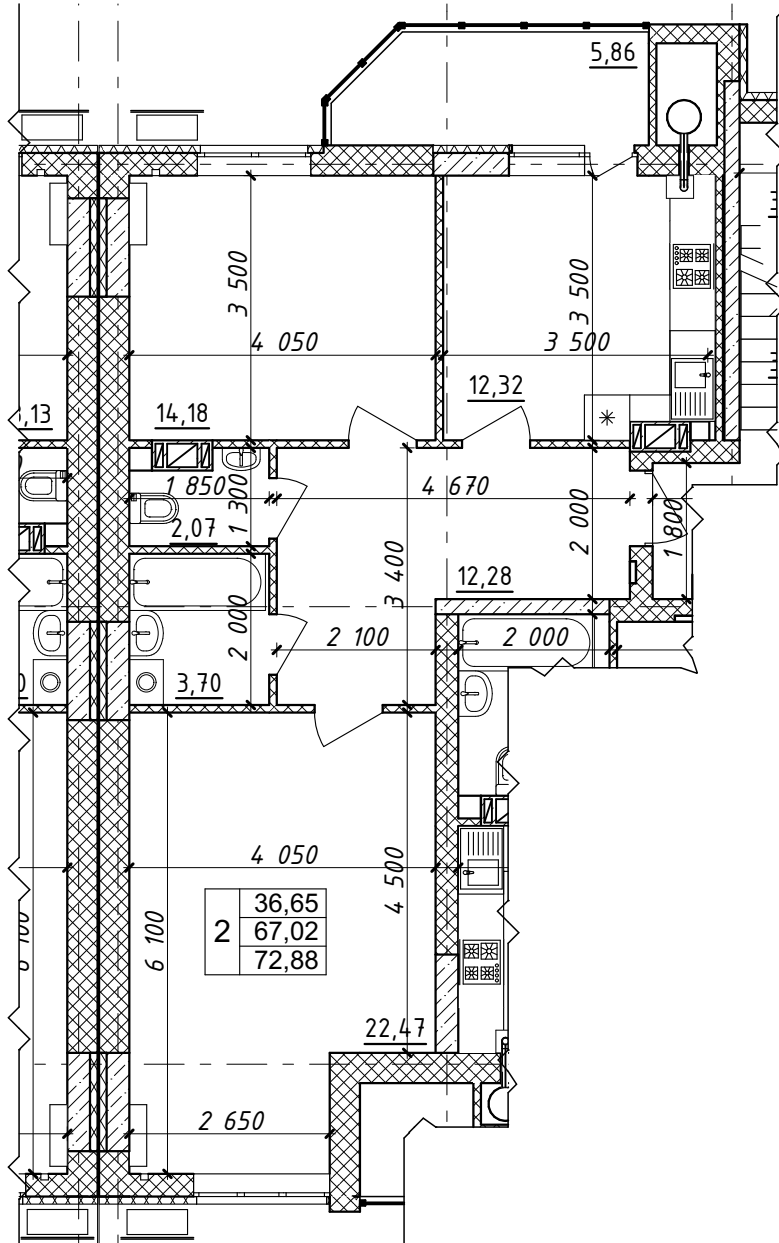

Характеристика квартири:

Передпокій - 12,28 м <sup>2</sup>	Житлова площа квартири - 36,65 м <sup>2</sup>
Кухня - 12,32 м <sup>2</sup>	Загальна площа квартири - 72,88 м <sup>2</sup>
Загальна кімната - 22,47 м <sup>2</sup>	
Спальня - 14,18 м <sup>2</sup>	
С/в - 5,77 м <sup>2</sup>	

Покупець:

Продавець:  
 ТОВ "СОЛАР ПОЛТАВА"

В.В. ДОБРЕЛЯ

Схема розміщення МОН - №180 на поверсі

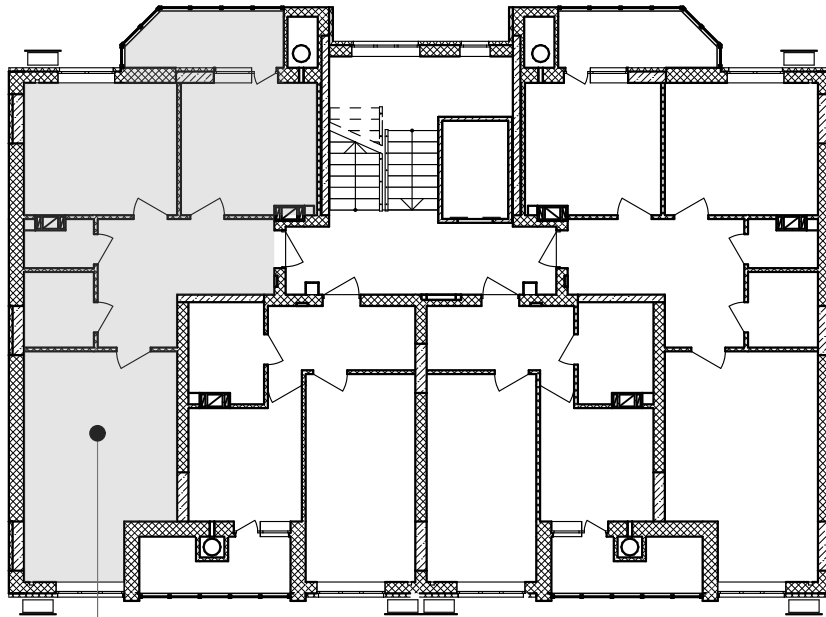

кв.№180  
7-й поверх

Покупець:

Продавець:  
ТОВ "СОЛАР ПОЛТАВА"

В.В. ДОБРЕЛЯ

Додаток №1 до Договору купівлі-продажу  
об'єкта нерухомості (перший продаж)  
№ЮТ1А-157/1 від "\_\_\_" \_\_\_\_\_ 2025 р.  
(графічне зображення розташування  
неподільного об'єкта незавершеного  
будівництва на генеральному плані об'єкта  
будівництва)

### Генеральний план

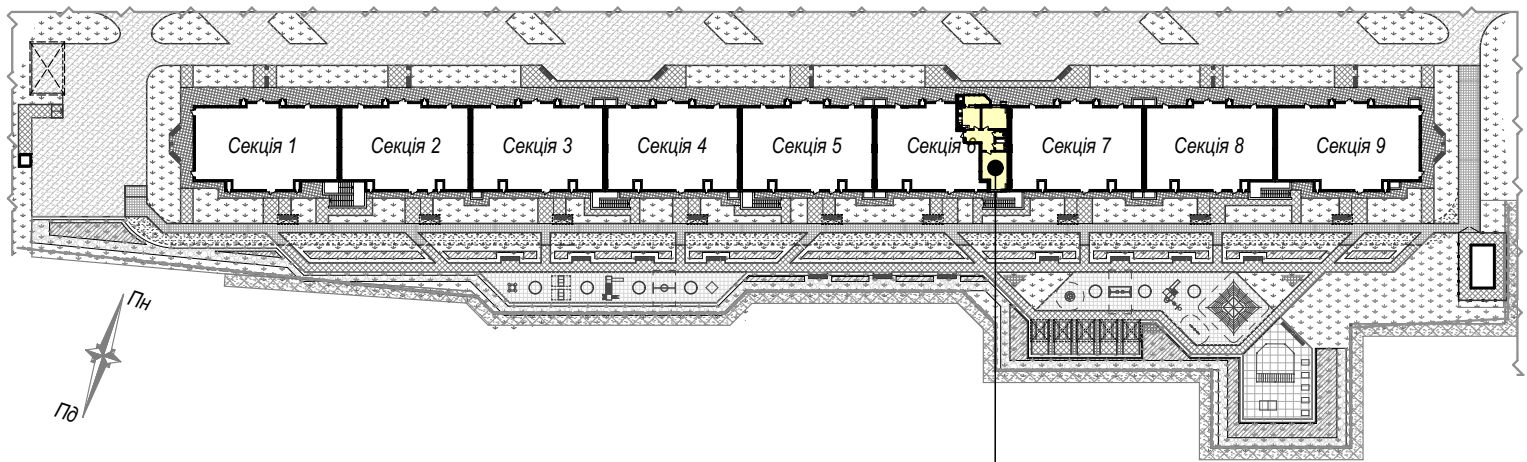

майбутній об'єкт нерухомості - кв.№157  
розміщений на 2 поверсі секції 6

Покупець:

Продавець:  
ТОВ "СОЛАР ПОЛТАВА"

В.В. ДОБРЕЛЯ

Графічне зображення схеми будівельного плану МОН - №157

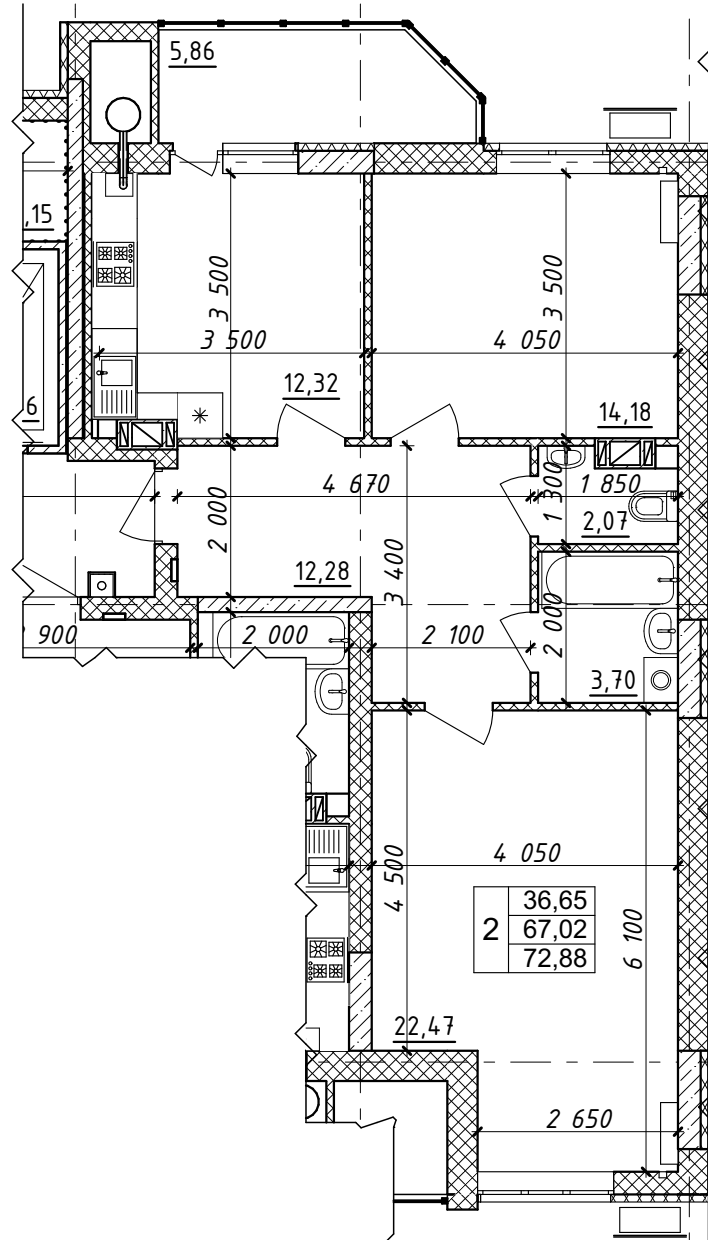

Характеристика квартири:

Передпокій - 12,28 м <sup>2</sup>	Житлова площа квартири - 36,65 м <sup>2</sup>
Кухня - 12,32 м <sup>2</sup>	Загальна площа квартири - 72,88 м <sup>2</sup>
Загальна кімната - 22,47 м <sup>2</sup>	
Спальня - 14,18 м <sup>2</sup>	
С/в - 5,77 м <sup>2</sup>	

Покупець:

Продавець:  
ТОВ "СОЛАР ПОЛТАВА"

В.В. ДОБРЕЛЯ

Схема розміщення МОН - №157 на поверсі

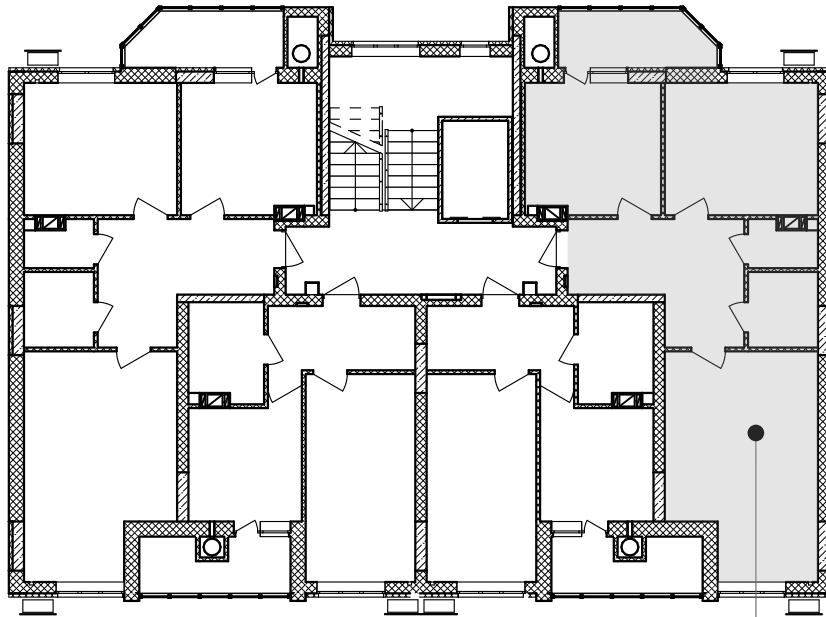

кв. №157  
2-й поверх

Покупець:

Продавець:  
ТОВ "СОЛАР ПОЛТАВА"

В.В. ДОБРЕЛЯ

Додаток №1 до Договору купівлі-продажу  
об'єкта нерухомості (перший продаж)  
№ЮТ1А-158/1 від "\_\_\_" \_\_\_\_\_ 2025 р.  
(графічне зображення розташування  
неподільного об'єкта незавершеного  
будівництва на генеральному плані об'єкта  
будівництва)

Генеральний план

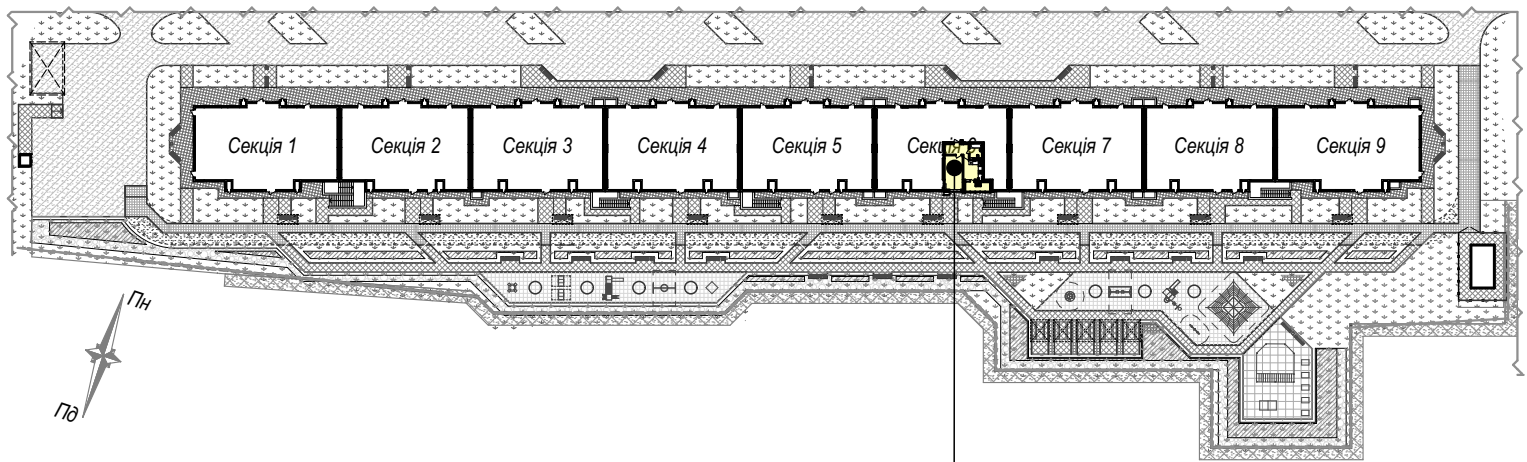

майбутній об'єкт нерухомості - кв.№158  
розміщений на 2 поверсі секції 6

Покупець:

Продавець:  
ТОВ "СОЛАР ПОЛТАВА"

В.В. ДОБРЕЛЯ

Додаток №2 до Договору купівлі-продажу  
об'єкта нерухомості (перший продаж)  
№ЮТ1А-158/1 від "\_\_\_" \_\_\_\_\_ 2025 р.  
(графічне зображення схеми будівельного  
плану МОН)

Графічне зображення схеми будівельного плану МОН - №158

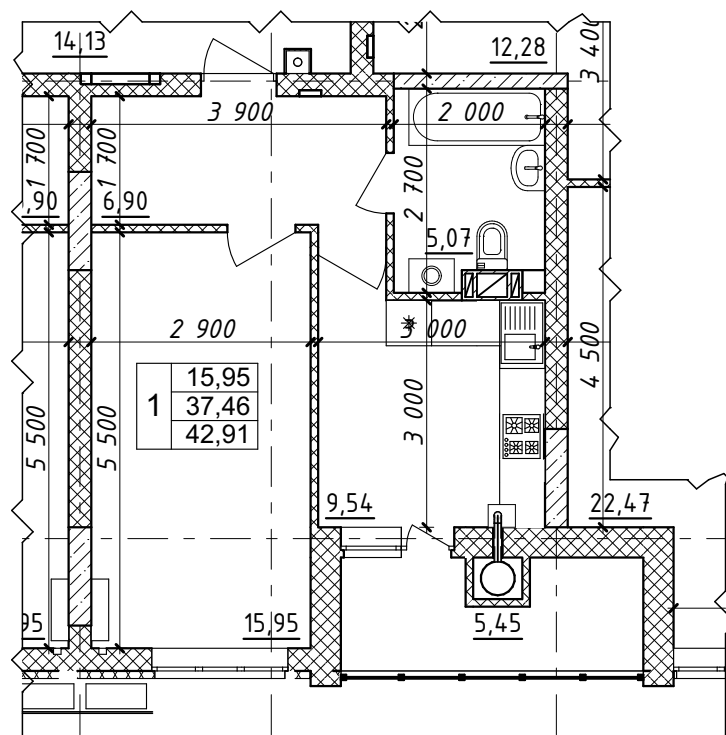

Характеристика квартири:

Передпокій - 6,90 м<sup>2</sup>

Кухня - 9,54 м<sup>2</sup>

Загальна кімната - 15,95 м<sup>2</sup>

С/в - 5,07 м<sup>2</sup>

Житлова площа

квартири - 36,65 м<sup>2</sup>

Загальна площа

квартири - 72,88 м<sup>2</sup>

Покупець:

Продавець:

ТОВ "СОЛАР ПОЛТАВА"

В.В. ДОБРЕЛЯ

Схема розміщення МОН - №158 на поверсі

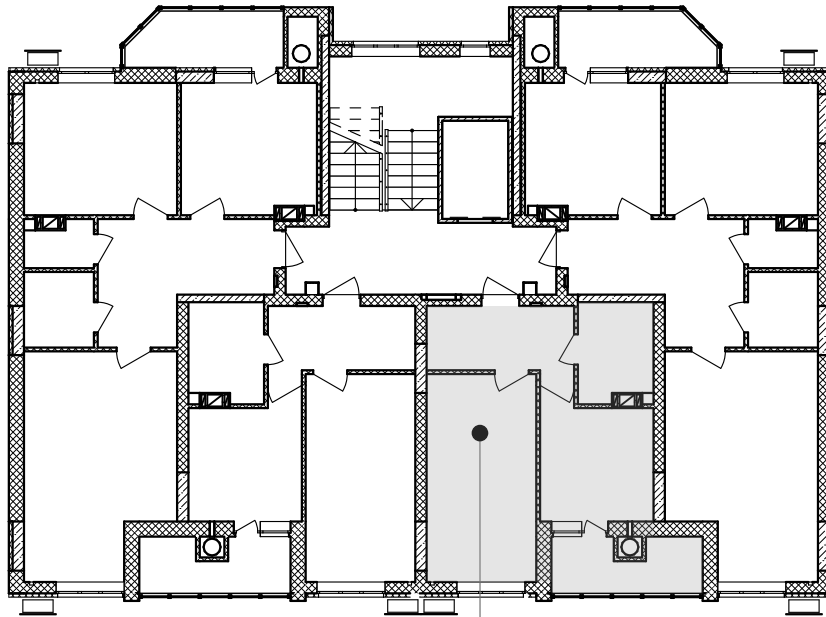

кв. №158  
2-й поверх

Покупець:

Продавець:  
ТОВ "СОЛАР ПОЛТАВА"

В.В. ДОБРЕЛЯ

Додаток №1 до Договору купівлі-продажу  
об'єкта нерухомості (перший продаж)  
№ЮТ1А-159/1 від "\_\_\_" \_\_\_\_\_ 2025 р.  
(графічне зображення розташування  
неподільного об'єкта незавершеного  
будівництва на генеральному плані об'єкта  
будівництва)

### Генеральний план

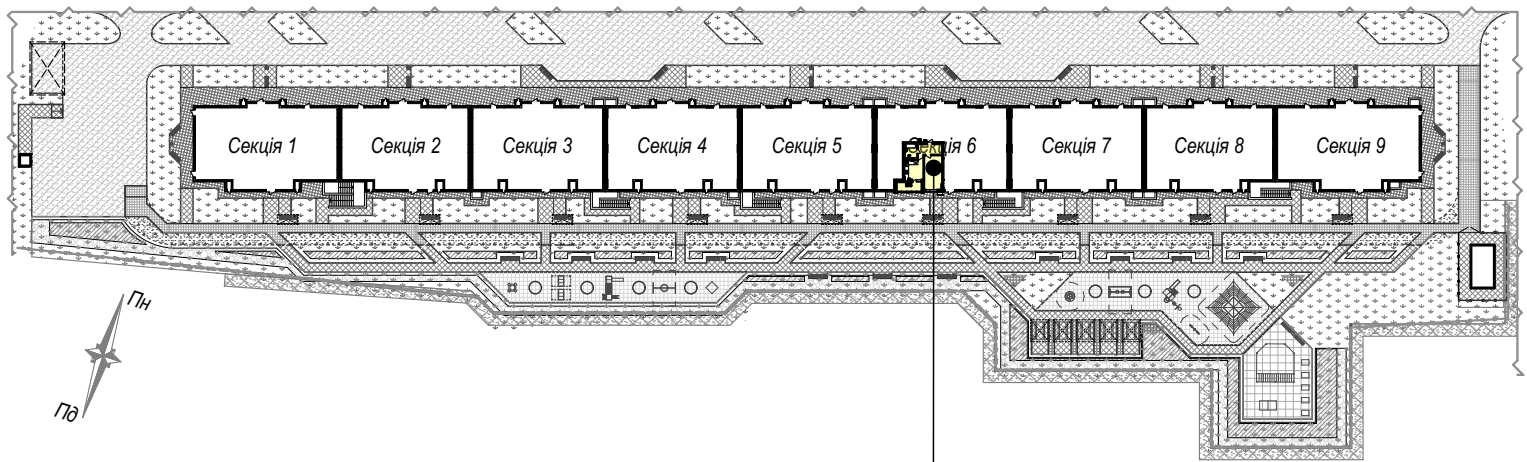

майбутній об'єкт нерухомості - кв.№159  
розміщений на 2 поверсі секції 6

Покупець:

Продавець:  
ТОВ "СОЛАР ПОЛТАВА"

В.В. ДОБРЕЛЯ

Графічне зображення схеми будівельного плану МОН - №159

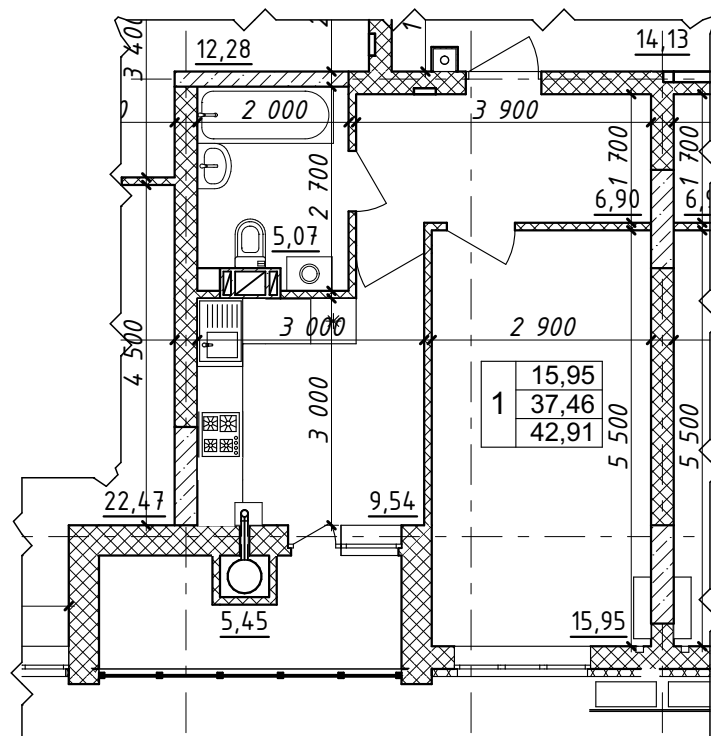

Характеристика квартири:

Передпокій - 6,90 м<sup>2</sup>

Кухня - 9,54 м<sup>2</sup>

Загальна кімната - 15,95 м<sup>2</sup>

С/в - 5,07 м<sup>2</sup>

Житлова площа

квартири - 15,95 м<sup>2</sup>

Загальна площа

квартири - 42,91 м<sup>2</sup>

Покупець:

Продавець:

ТОВ "СОЛАР ПОЛТАВА"

В.В. ДОБРЕЛЯ

Схема розміщення МОН - №159 на поверсі

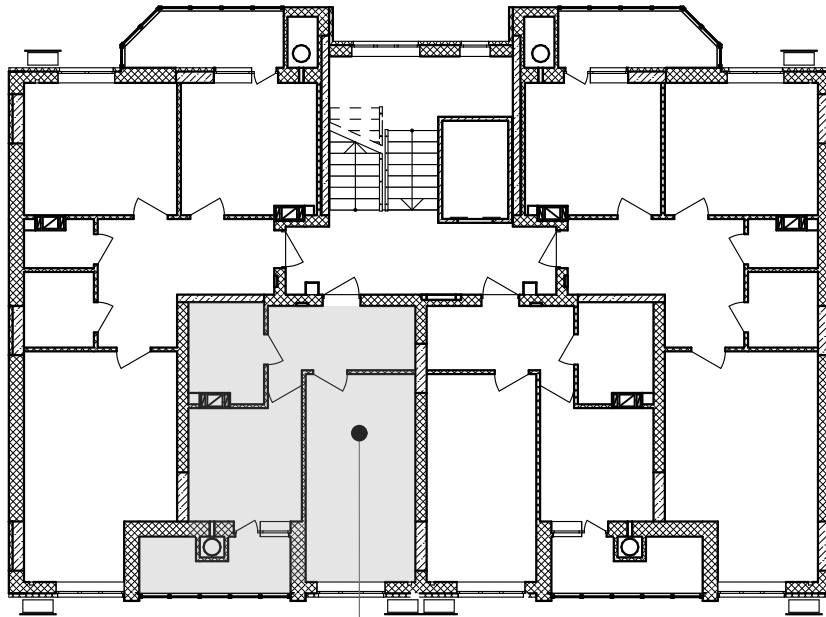

кв. №159  
2-й поверх

Покупець:

Продавець:  
ТОВ "СОЛАР ПОЛТАВА"

В.В. ДОБРЕЛЯ

Додаток №1 до Договору купівлі-продажу  
об'єкта нерухомості (перший продаж)  
№ЮТ1А-160/1 від "\_\_\_" \_\_\_\_\_ 2025 р.  
(графічне зображення розташування  
неподільного об'єкта незавершеного  
будівництва на генеральному плані об'єкта  
будівництва)

### Генеральний план

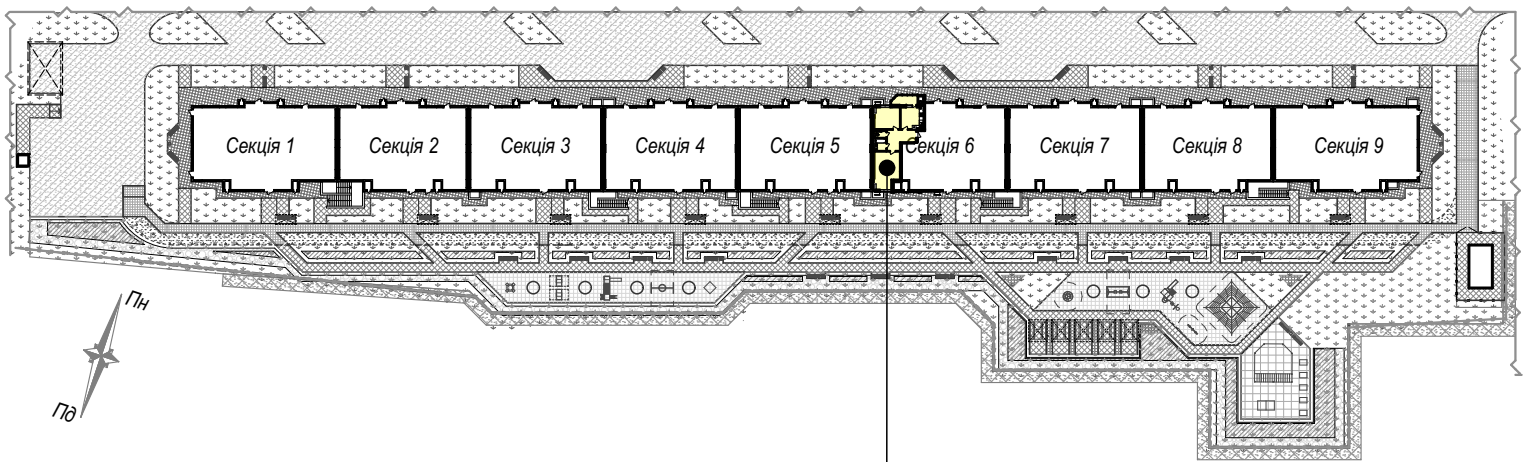

майбутній об'єкт нерухомості - кв.№160  
розміщений на 2 поверсі секції 6

Покупець:

Продавець:  
ТОВ "СОЛАР ПОЛТАВА"

В.В. ДОБРЕЛЯ



Схема розміщення МОН - №160 на поверсі

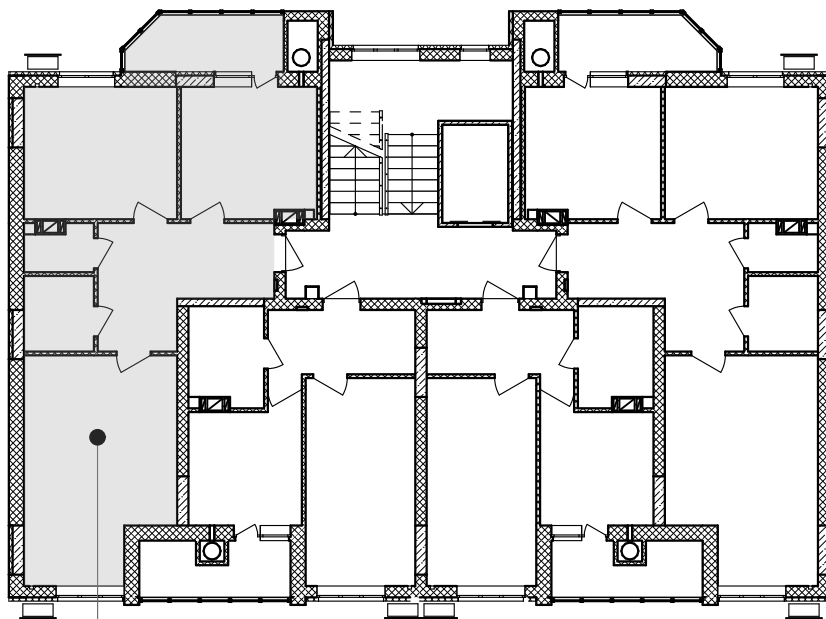

кв.№160  
2-й поверх

Покупець:

Продавець:  
ТОВ "СОЛАР ПОЛТАВА"

В.В. ДОБРЕЛЯ

Додаток №1 до Договору купівлі-продажу  
об'єкта нерухомості (перший продаж)  
№ЮТ1А-161/1 від "\_\_\_" \_\_\_\_\_ 2025 р.  
(графічне зображення розташування  
неподільного об'єкта незавершеного  
будівництва на генеральному плані об'єкта  
будівництва)

Генеральний план

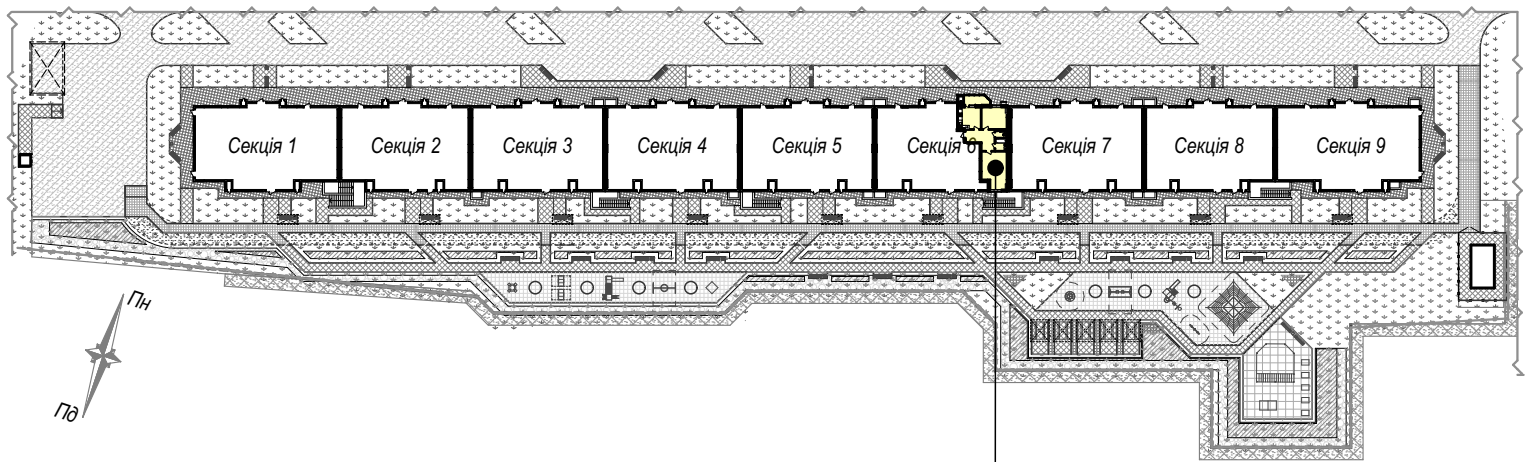

майбутній об'єкт нерухомості - кв.№161  
розміщений на 3 поверсі секції 6

Покупець:

Продавець:  
ТОВ "СОЛАР ПОЛТАВА"

В.В. ДОБРЕЛЯ

Додаток №2 до Договору купівлі-продажу  
 об'єкта нерухомості (перший продаж)  
 №ЮТ1А-161/1 від "\_\_\_" \_\_\_\_\_ 2025 р.  
 (графічне зображення схеми будівельного  
 плану МОН)

Графічне зображення схеми будівельного плану МОН - №161

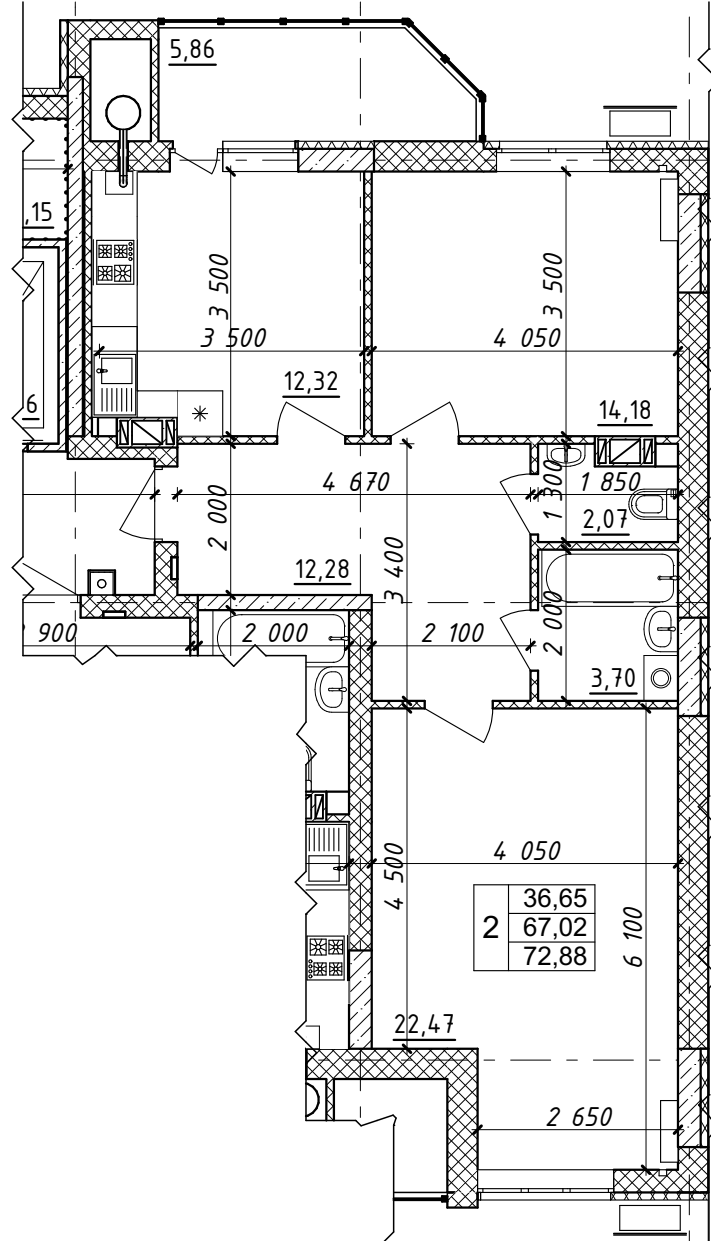

Характеристика квартири:

Передпокій - 12,28 м <sup>2</sup>	Житлова площа квартири - 36,65 м <sup>2</sup>
Кухня - 12,32 м <sup>2</sup>	Загальна площа квартири - 72,88 м <sup>2</sup>
Загальна кімната - 22,47 м <sup>2</sup>	
Спальня - 14,18 м <sup>2</sup>	
С/в - 5,77 м <sup>2</sup>	

Покупець:

Продавець:  
 ТОВ "СОЛАР ПОЛТАВА"

В.В. ДОБРЕЛЯ

Схема розміщення МОН - №161 на поверсі

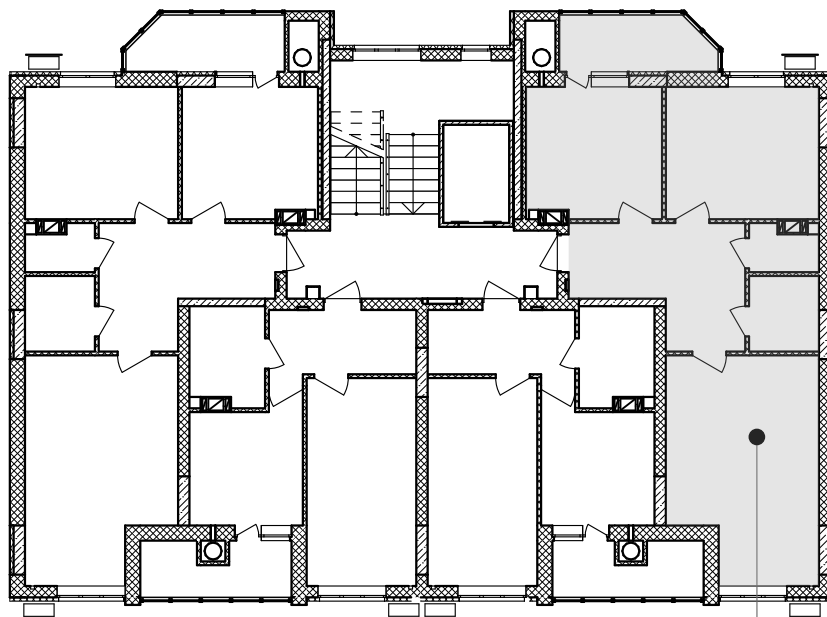

кв. №161  
3-й поверх

Покупець:

Продавець:  
ТОВ "СОЛАР ПОЛТАВА"

В.В. ДОБРЕЛЯ

Додаток №1 до Договору купівлі-продажу  
об'єкта нерухомості (перший продаж)  
№ЮТ1А-162/1 від "\_\_\_" \_\_\_\_\_ 2025 р.  
(графічне зображення розташування  
неподільного об'єкта незавершеного  
будівництва на генеральному плані об'єкта  
будівництва)

Генеральний план

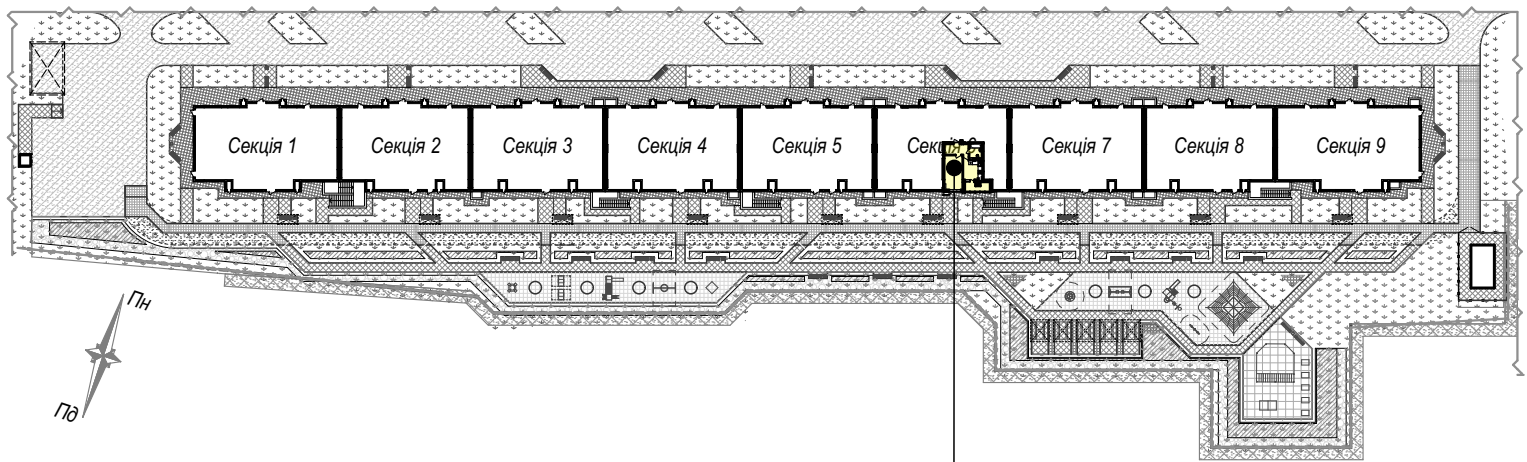

майбутній об'єкт нерухомості - кв.№162  
розміщений на 3 поверсі секції 6

Покупець:

Продавець:  
ТОВ "СОЛАР ПОЛТАВА"

В.В. ДОБРЕЛЯ

Додаток №2 до Договору купівлі-продажу  
об'єкта нерухомості (перший продаж)  
№ЮТ1А-162/1 від "\_\_\_" \_\_\_\_\_ 2025 р.  
(графічне зображення схеми будівельного  
плану МОН)

Графічне зображення схеми будівельного плану МОН - №162

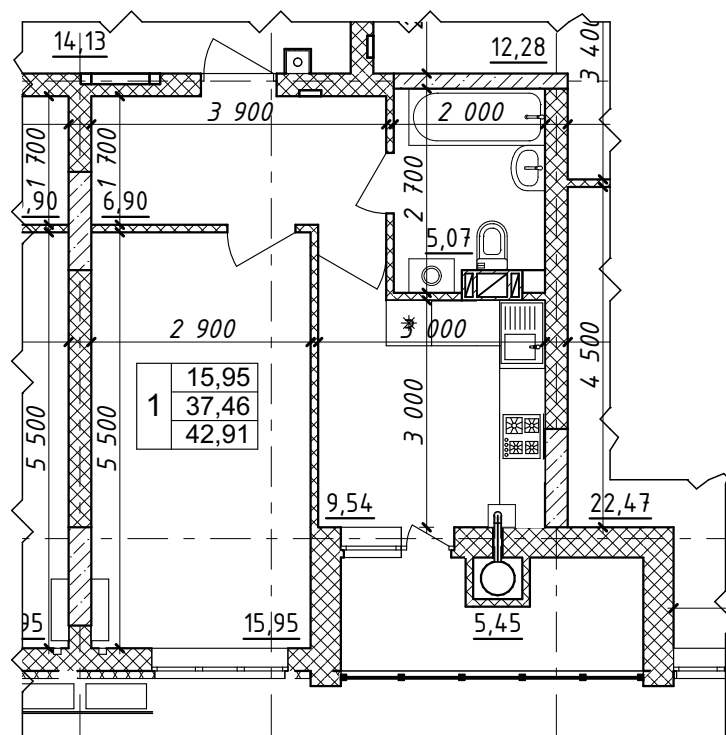

Характеристика квартири:

Передпокій - 6,90 м<sup>2</sup>

Кухня - 9,54 м<sup>2</sup>

Загальна кімната - 15,95 м<sup>2</sup>

С/в - 5,07 м<sup>2</sup>

Житлова площа

квартири - 36,65 м<sup>2</sup>

Загальна площа

квартири - 72,88 м<sup>2</sup>

Покупець:

Продавець:

ТОВ "СОЛАР ПОЛТАВА"

В.В. ДОБРЕЛЯ

Схема розміщення МОН - №162 на поверсі

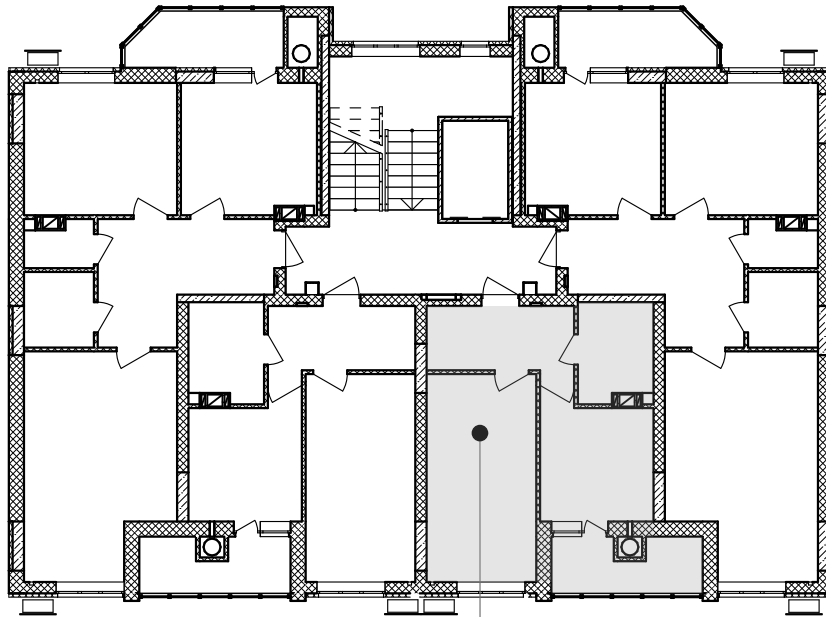

кв.№162  
3-й поверх

Покупець:

Продавець:  
ТОВ "СОЛАР ПОЛТАВА"

В.В. ДОБРЕЛЯ

Додаток №1 до Договору купівлі-продажу  
об'єкта нерухомості (перший продаж)  
№ЮТ1А-163/1 від "\_\_\_" \_\_\_\_\_ 2025 р.  
(графічне зображення розташування  
неподільного об'єкта незавершеного  
будівництва на генеральному плані об'єкта  
будівництва)

Генеральний план

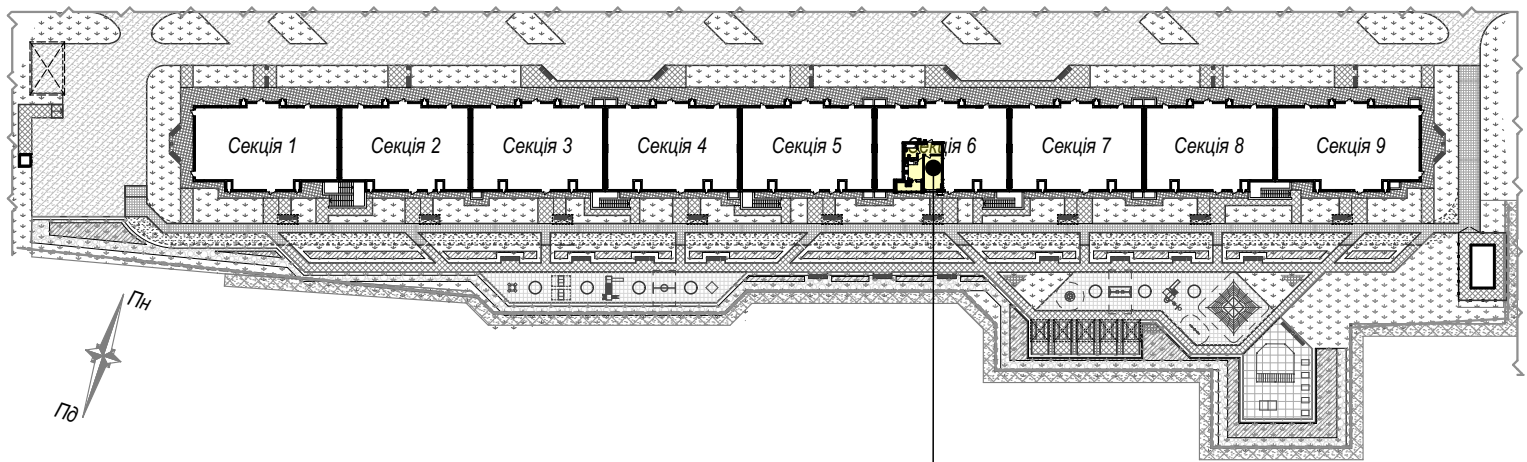

майбутній об'єкт нерухомості - кв.№163  
розміщений на 3 поверсі секції 6

Покупець:

Продавець:  
ТОВ "СОЛАР ПОЛТАВА"

В.В. ДОБРЕЛЯ

Графічне зображення схеми будівельного плану МОН - №163

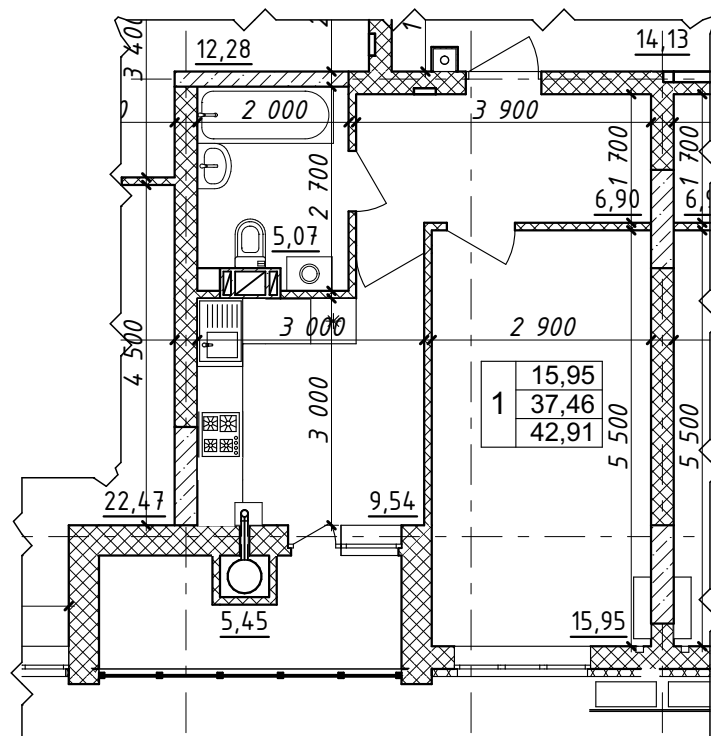

Характеристика квартири:

Передпокій - 6,90 м<sup>2</sup>

Кухня - 9,54 м<sup>2</sup>

Загальна кімната - 15,95 м<sup>2</sup>

С/в - 5,07 м<sup>2</sup>

Житлова площа

квартири - 15,95 м<sup>2</sup>

Загальна площа

квартири - 42,91 м<sup>2</sup>

Покупець:

Продавець:

ТОВ "СОЛАР ПОЛТАВА"

В.В. ДОБРЕЛЯ

Схема розміщення МОН - №163 на поверсі

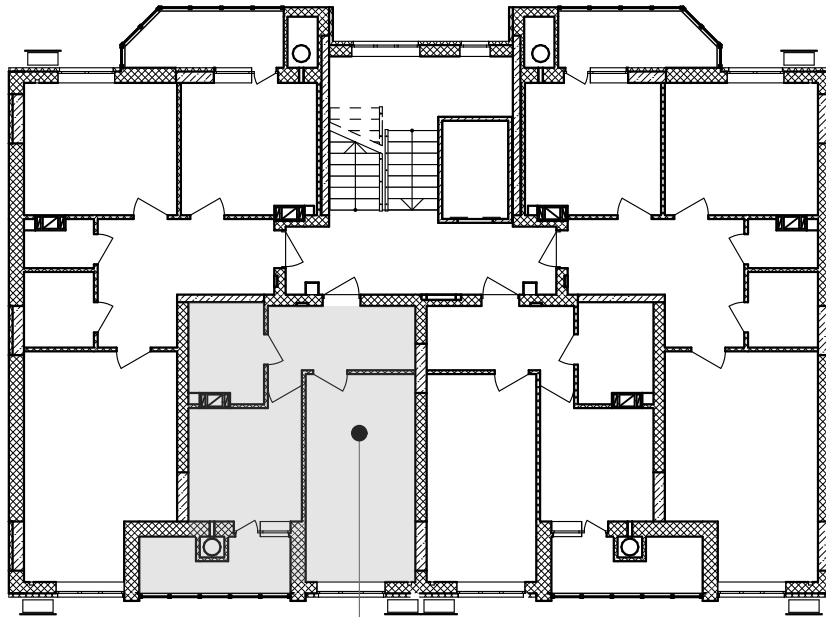

кв.№163  
3-й поверх

Покупець:

Продавець:  
ТОВ "СОЛАР ПОЛТАВА"

В.В. ДОБРЕЛЯ

Додаток №1 до Договору купівлі-продажу  
об'єкта нерухомості (перший продаж)  
№ЮТ1А-164/1 від "\_\_\_" \_\_\_\_\_ 2025 р.  
(графічне зображення розташування  
неподільного об'єкта незавершеного  
будівництва на генеральному плані об'єкта  
будівництва)

### Генеральний план

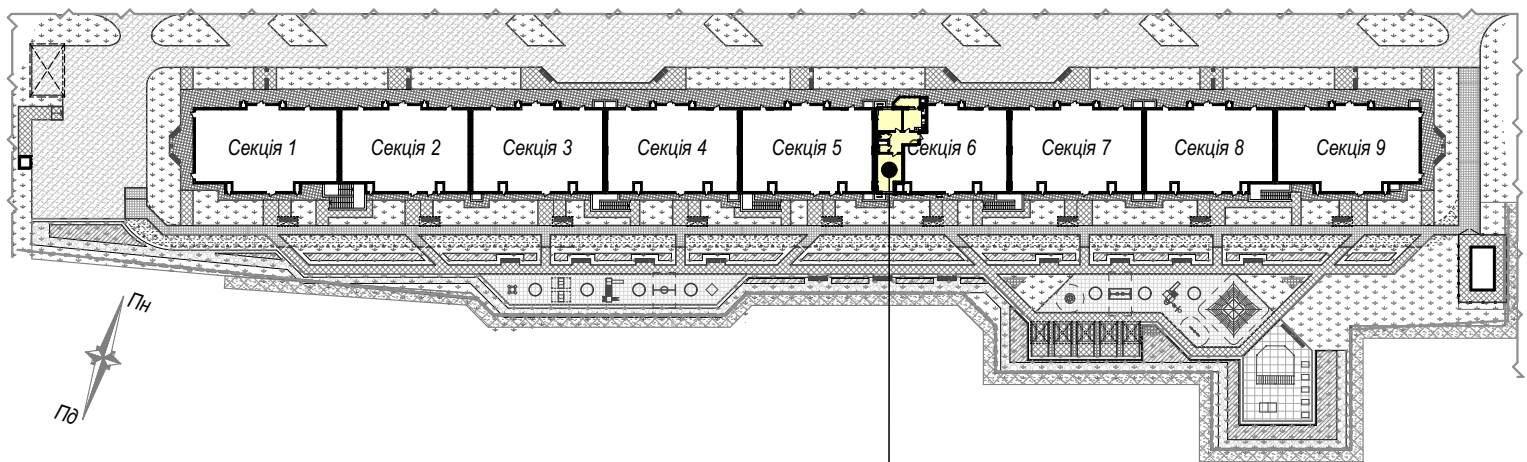

майбутній об'єкт нерухомості - кв.№164  
розміщений на 3 поверсі секції 6

Покупець:

Продавець:  
ТОВ "СОЛАР ПОЛТАВА"

В.В. ДОБРЕЛЯ

Графічне зображення схеми будівельного плану МОН - №164

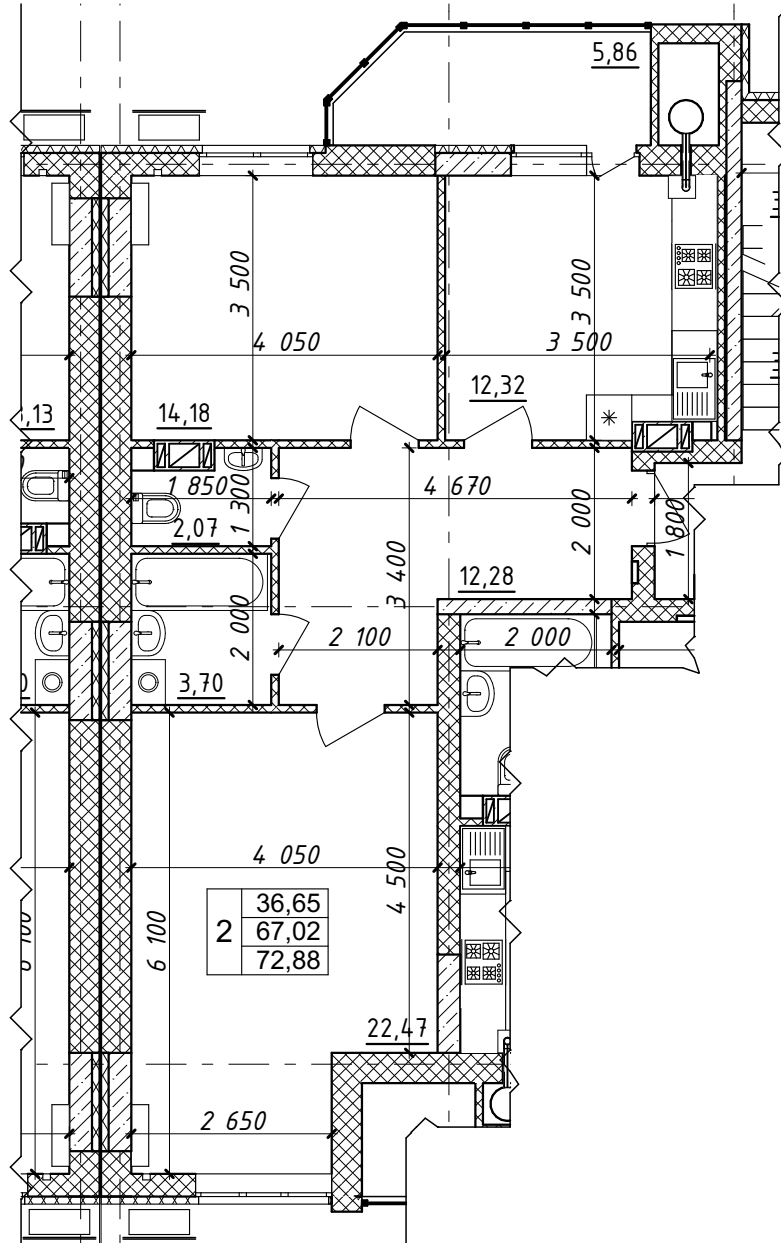

Характеристика квартири:

Передпокій - 12,28 м <sup>2</sup>	Житлова площа квартири - 36,65 м <sup>2</sup>
Кухня - 12,32 м <sup>2</sup>	Загальна площа квартири - 72,88 м <sup>2</sup>
Загальна кімната - 22,47 м <sup>2</sup>	
Спальня - 14,18 м <sup>2</sup>	
С/в - 5,77 м <sup>2</sup>	

Покупець:

Продавець:  
 ТОВ "СОЛАР ПОЛТАВА"

В.В. ДОБРЕЛЯ

Схема розміщення МОН - №164 на поверсі

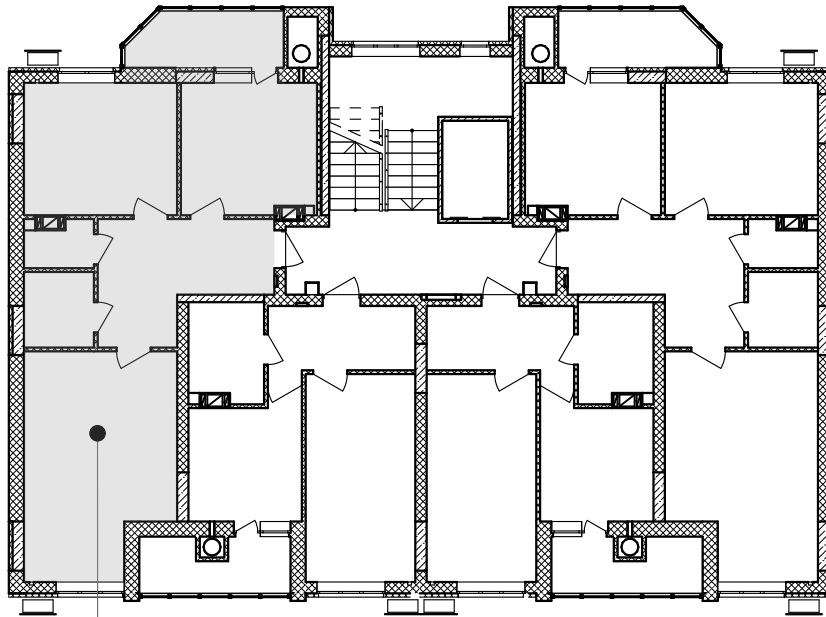

кв. №164  
3-й поверх

Покупець:

Продавець:  
ТОВ "СОЛАР ПОЛТАВА"

В.В. ДОБРЕЛЯ

Додаток №1 до Договору купівлі-продажу  
об'єкта нерухомості (перший продаж)  
№ЮТ1А-165/1 від "\_\_\_" \_\_\_\_\_ 2025 р.  
(графічне зображення розташування  
неподільного об'єкта незавершеного  
будівництва на генеральному плані об'єкта  
будівництва)

Генеральний план

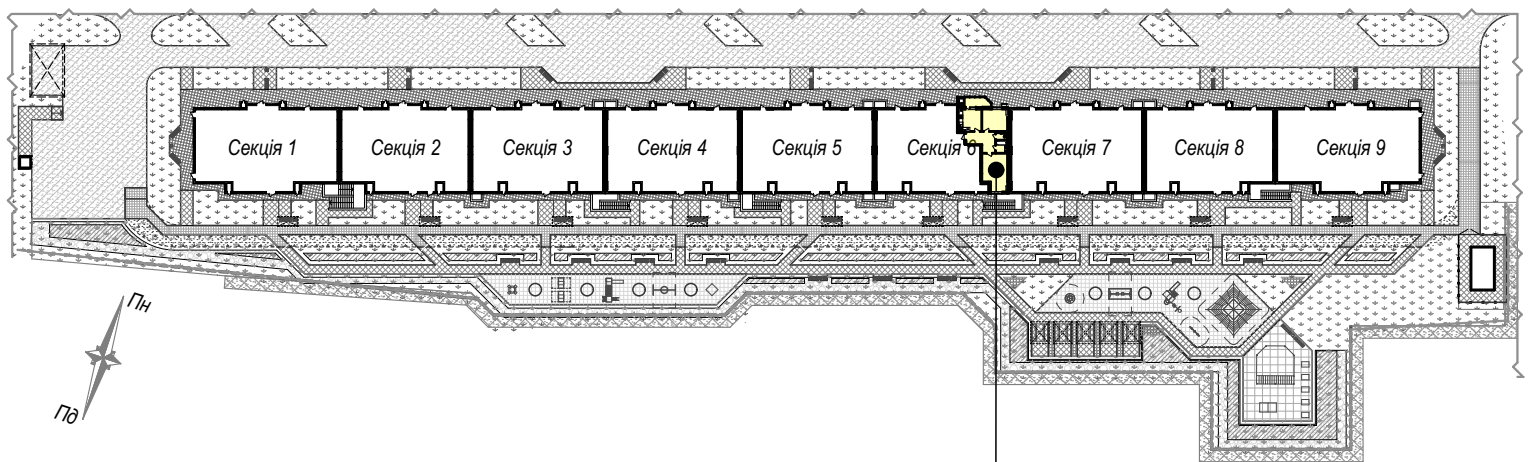

майбутній об'єкт нерухомості - кв.№165  
розміщений на 4 поверсі секції 6

Покупець:

Продавець:  
ТОВ "СОЛАР ПОЛТАВА"

В.В. ДОБРЕЛЯ

Додаток №2 до Договору купівлі-продажу  
об'єкта нерухомості (перший продаж)  
№ЮТ1А-165/1 від "\_\_\_" \_\_\_\_\_ 2025 р.  
(графічне зображення схеми будівельного  
плану МОН)

Графічне зображення схеми будівельного плану МОН - №165

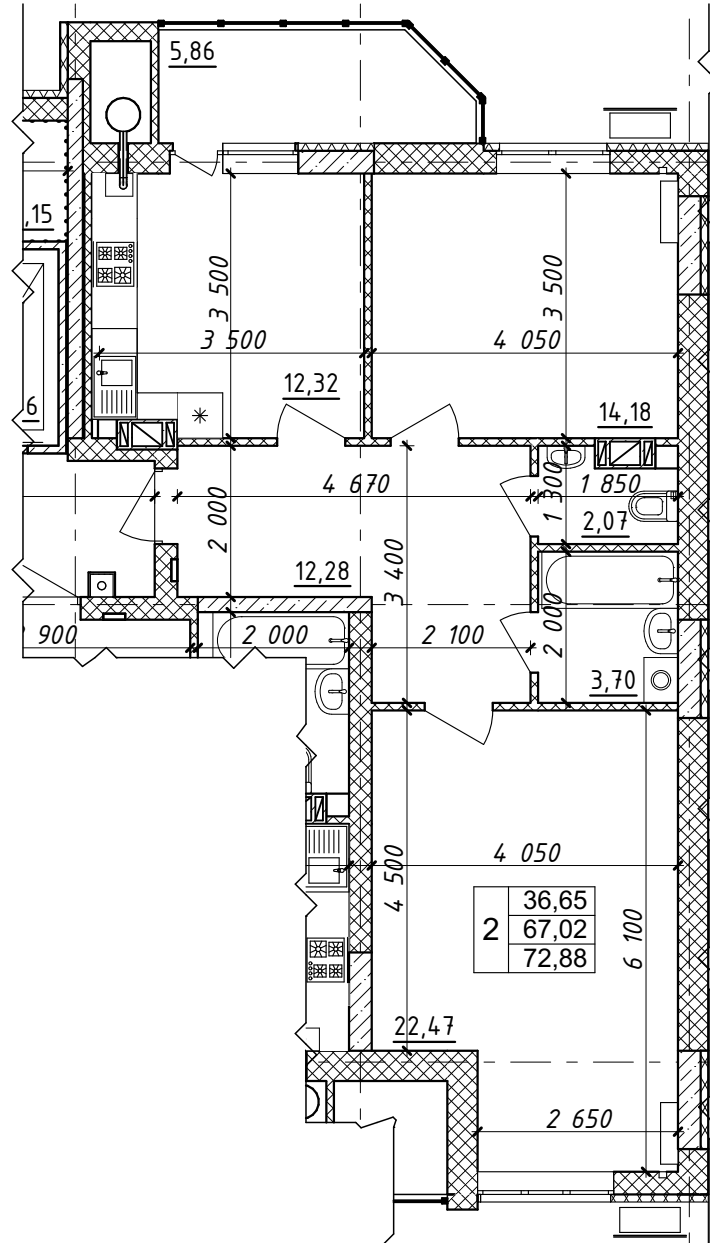

Характеристика квартири:

Передпокій - 12,28 м <sup>2</sup>	Житлова площа квартири - 36,65 м <sup>2</sup>
Кухня - 12,32 м <sup>2</sup>	Загальна площа квартири - 72,88 м <sup>2</sup>
Загальна кімната - 22,47 м <sup>2</sup>	
Спальня - 14,18 м <sup>2</sup>	
С/в - 5,77 м <sup>2</sup>	

Покупець:

Продавець:  
ТОВ "СОЛАР ПОЛТАВА"

В.В. ДОБРЕЛЯ

Схема розміщення МОН - №165 на поверсі

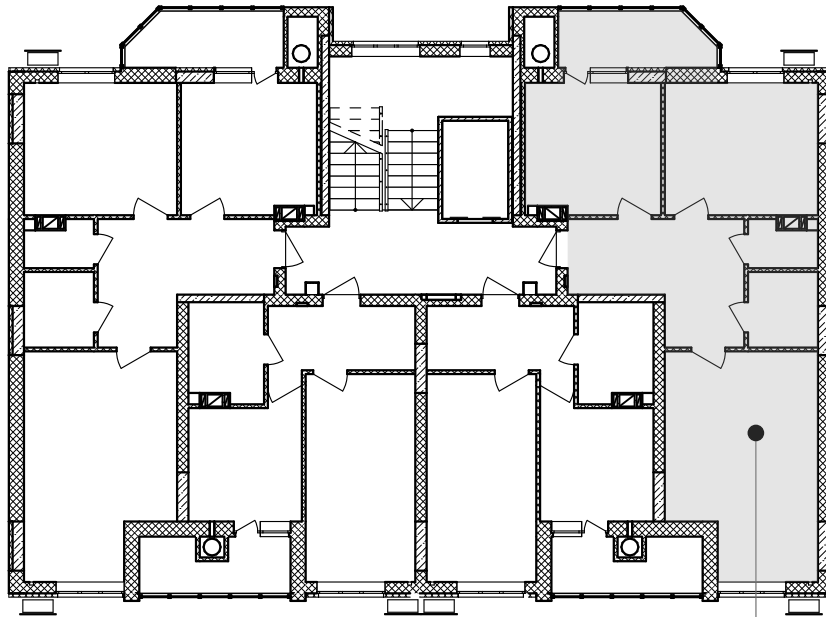

кв. №165  
4-й поверх

Покупець:

Продавець:  
ТОВ "СОЛАР ПОЛТАВА"

В.В. ДОБРЕЛЯ

Додаток №1 до Договору купівлі-продажу  
об'єкта нерухомості (перший продаж)  
№ЮТ1А-166/1 від "\_\_\_" \_\_\_\_\_ 2025 р.  
(графічне зображення розташування  
неподільного об'єкта незавершеного  
будівництва на генеральному плані об'єкта  
будівництва)

Генеральний план

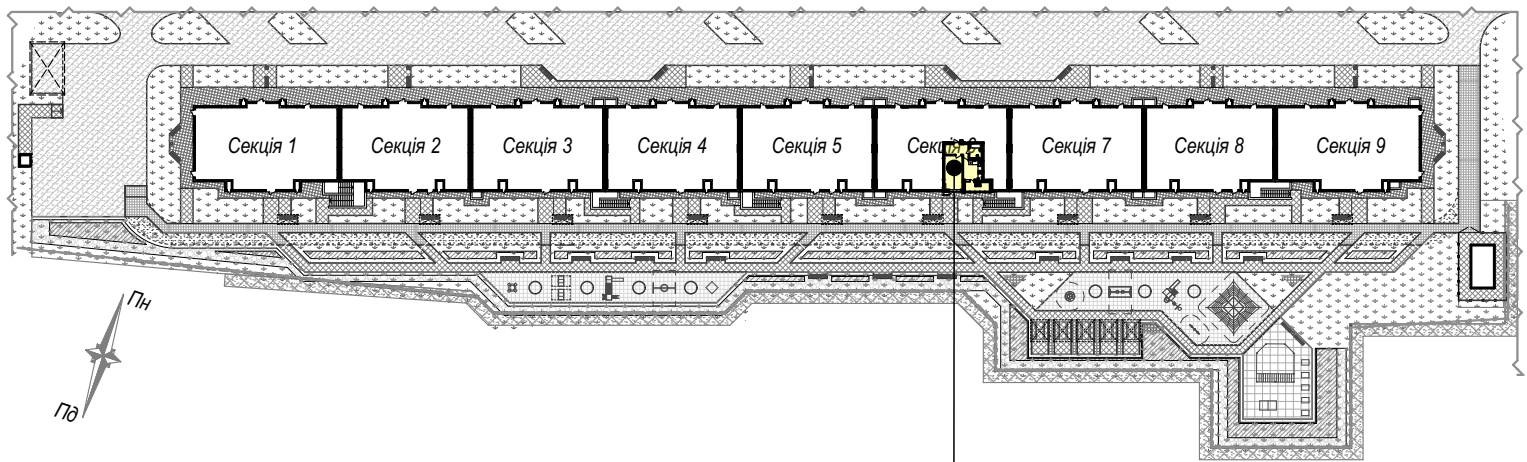

майбутній об'єкт нерухомості - кв.№166  
розміщений на 4 поверсі секції 6

Покупець:

Продавець:  
ТОВ "СОЛАР ПОЛТАВА"

В.В. ДОБРЕЛЯ

Додаток №2 до Договору купівлі-продажу  
об'єкта нерухомості (перший продаж)  
№ЮТ1А-166/1 від "\_\_\_" \_\_\_\_\_ 2025 р.  
(графічне зображення схеми будівельного  
плану МОН)

Графічне зображення схеми будівельного плану МОН - №166

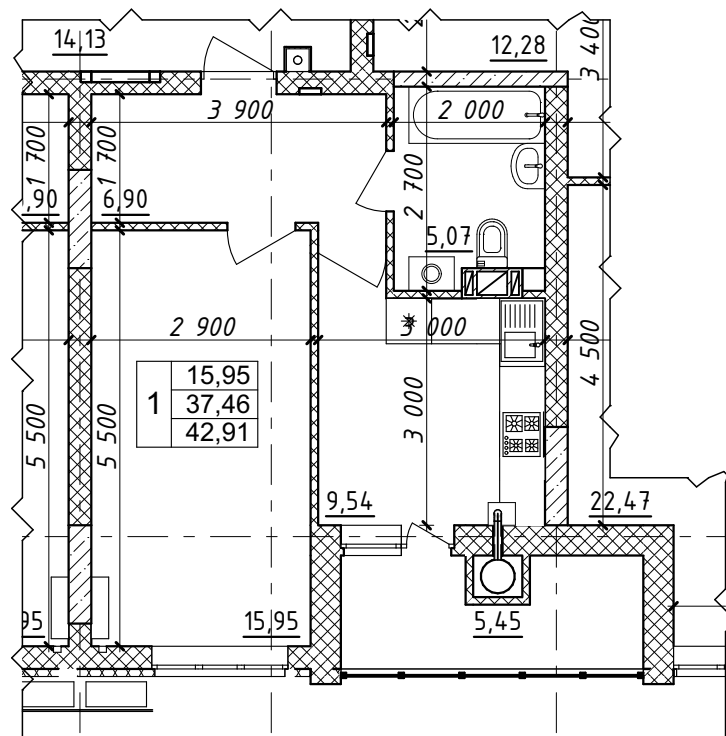

Характеристика квартири:

Передпокій - 6,90 м<sup>2</sup>

Кухня - 9,54 м<sup>2</sup>

Загальна кімната - 15,95 м<sup>2</sup>

С/в - 5,07 м<sup>2</sup>

Житлова площа

квартири - 36,65 м<sup>2</sup>

Загальна площа

квартири - 72,88 м<sup>2</sup>

Покупець:

Продавець:

ТОВ "СОЛАР ПОЛТАВА"

В.В. ДОБРЕЛЯ

Схема розміщення МОН - №166 на поверсі

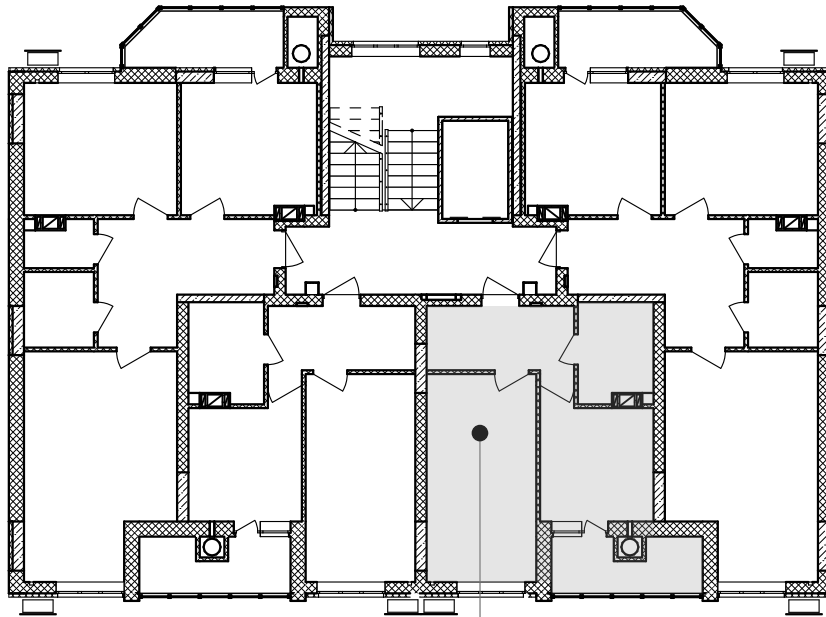

кв.№166  
4-й поверх

Покупець:

Продавець:  
ТОВ "СОЛАР ПОЛТАВА"

В.В. ДОБРЕЛЯ

Додаток №1 до Договору купівлі-продажу  
об'єкта нерухомості (перший продаж)  
№ЮТ1А-167/1 від "\_\_\_" \_\_\_\_\_ 2025 р.  
(графічне зображення розташування  
неподільного об'єкта незавершеного  
будівництва на генеральному плані об'єкта  
будівництва)

### Генеральний план

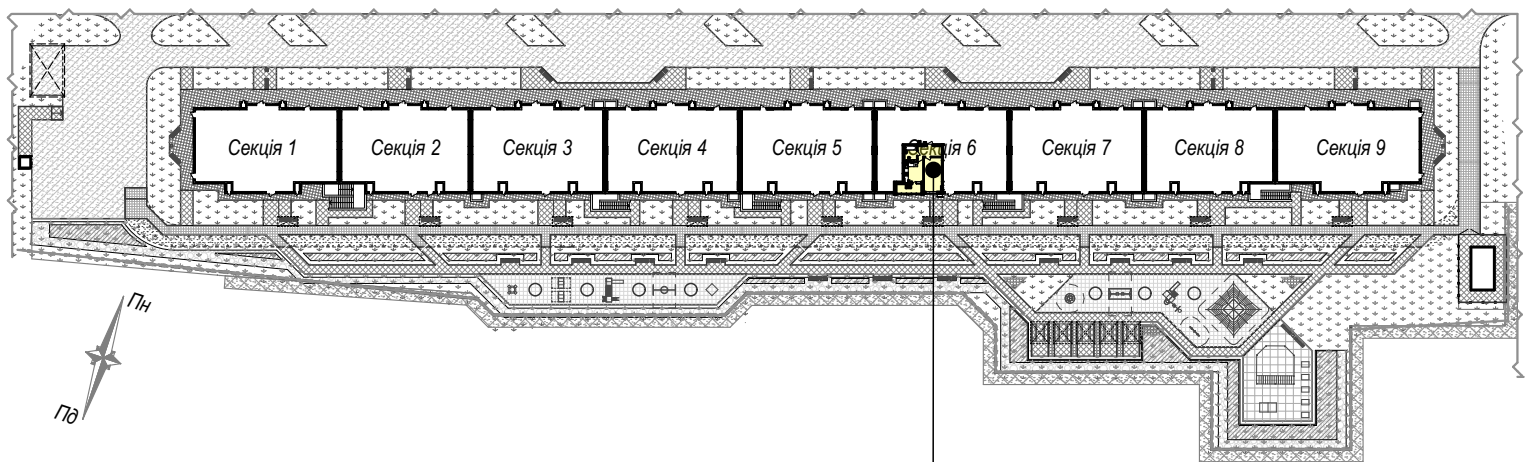

майбутній об'єкт нерухомості - кв.№167  
розміщений на 4 поверсі секції 6

Покупець:

Продавець:  
ТОВ "СОЛАР ПОЛТАВА"

В.В. ДОБРЕЛЯ

Графічне зображення схеми будівельного плану МОН - №167

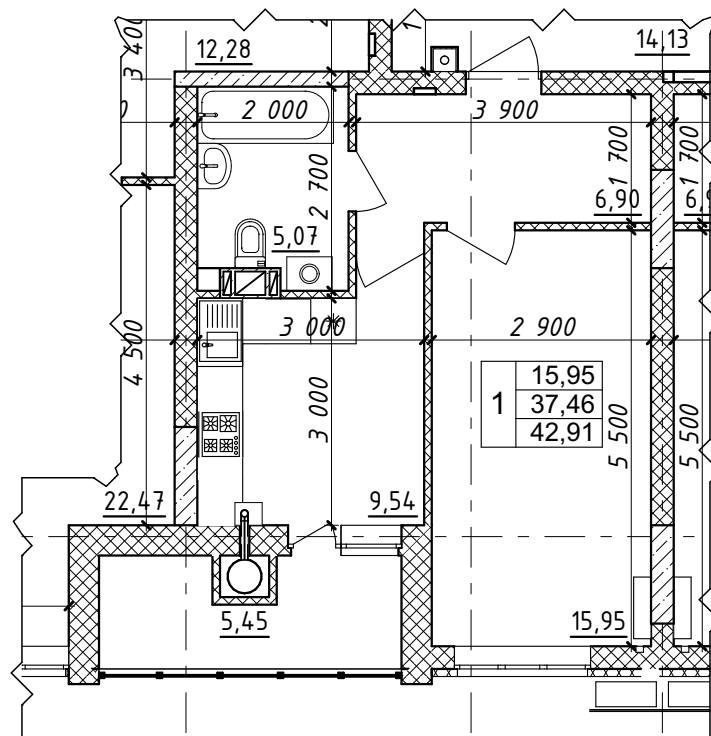

Характеристика квартири:

Передпокій - 6,90 м<sup>2</sup>

Кухня - 9,54 м<sup>2</sup>

Загальна кімната - 15,95 м<sup>2</sup>

С/в - 5,07 м<sup>2</sup>

Житлова площа

квартири - 15,95 м<sup>2</sup>

Загальна площа

квартири - 42,91 м<sup>2</sup>

Покупець:

Продавець:

ТОВ "СОЛАР ПОЛТАВА"

В.В. ДОБРЕЛЯ

Схема розміщення МОН - №167 на поверсі

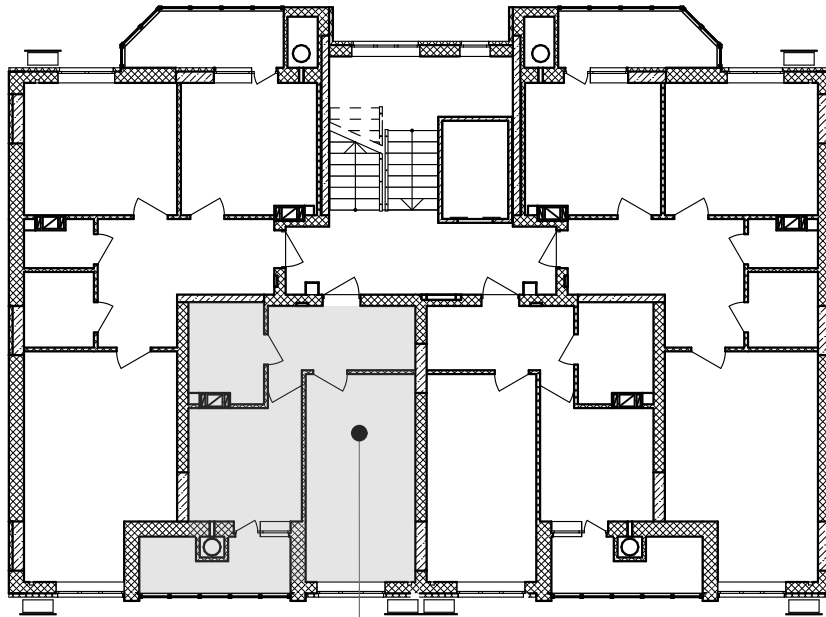

кв.№167  
4-й поверх

Покупець:

Продавець:  
ТОВ "СОЛАР ПОЛТАВА"

В.В. ДОБРЕЛЯ

Додаток №1 до Договору купівлі-продажу  
об'єкта нерухомості (перший продаж)  
№ЮТ1А-168/1 від "\_\_\_" \_\_\_\_\_ 2025 р.  
(графічне зображення розташування  
неподільного об'єкта незавершеного  
будівництва на генеральному плані об'єкта  
будівництва)

### Генеральний план

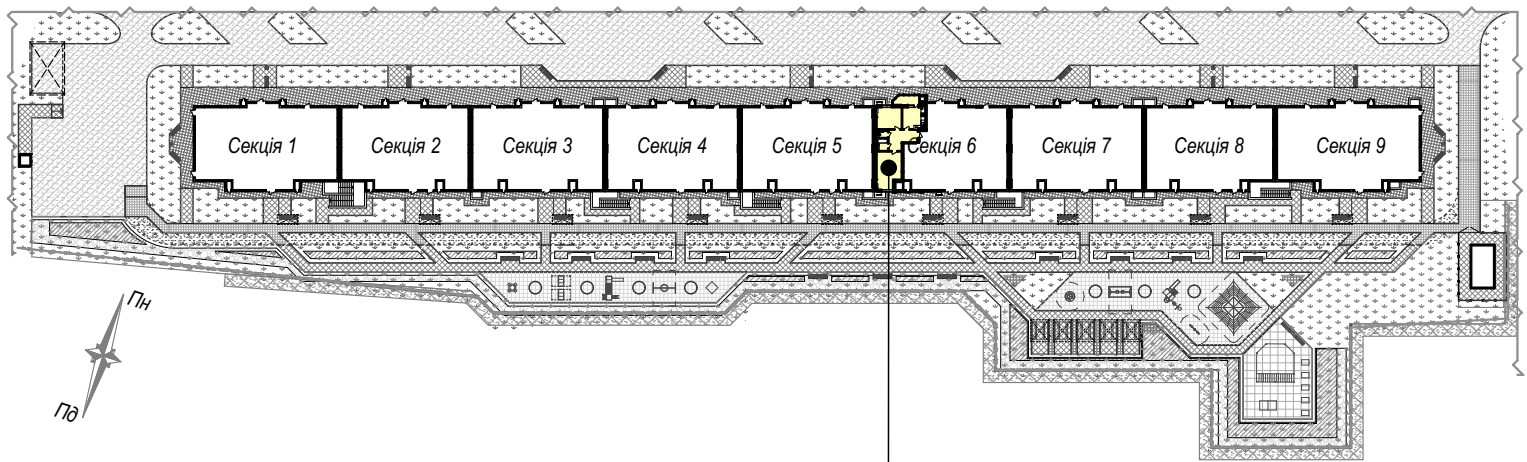

майбутній об'єкт нерухомості - кв.№168  
розміщений на 4 поверсі секції 6

Покупець:

Продавець:  
ТОВ "СОЛАР ПОЛТАВА"

В.В. ДОБРЕЛЯ

Графічне зображення схеми будівельного плану МОН - №168

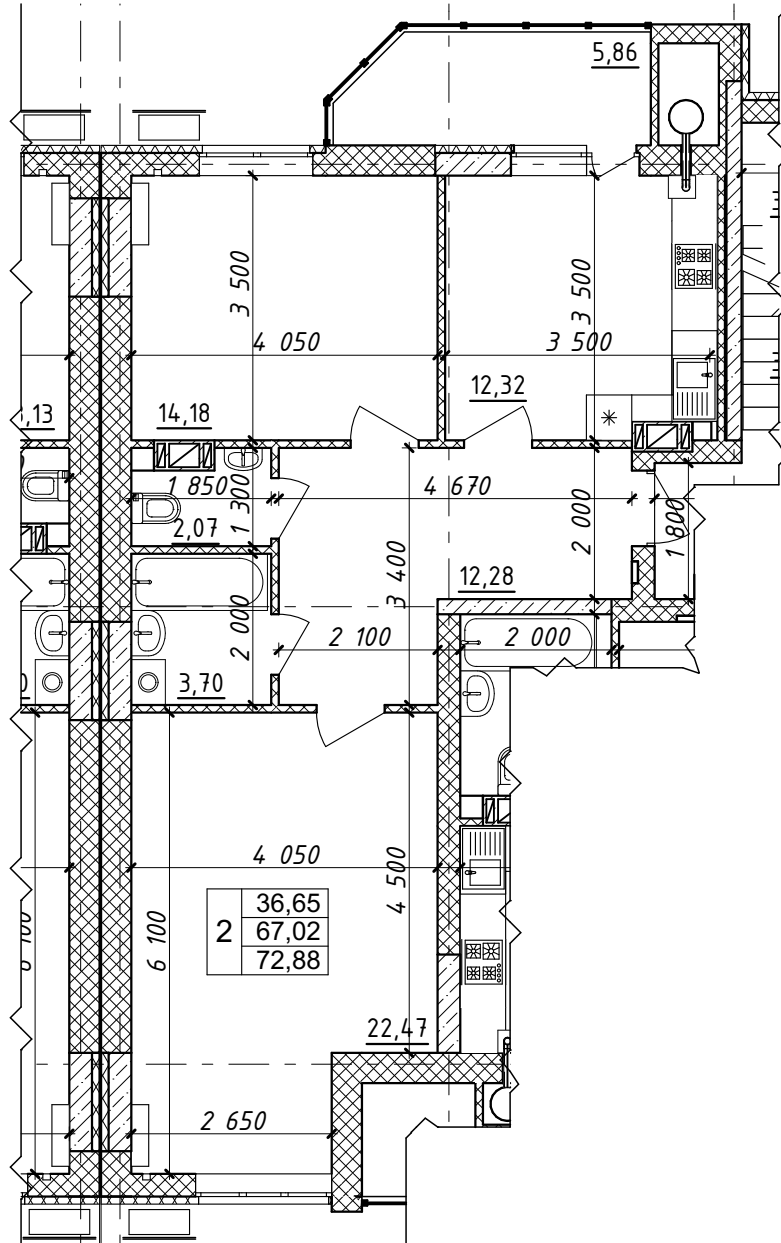

Характеристика квартири:

Передпокій - 12,28 м <sup>2</sup>	Житлова площа квартири - 36,65 м <sup>2</sup>
Кухня - 12,32 м <sup>2</sup>	Загальна площа квартири - 72,88 м <sup>2</sup>
Загальна кімната - 22,47 м <sup>2</sup>	
Спальня - 14,18 м <sup>2</sup>	
С/в - 5,77 м <sup>2</sup>	

Покупець:

Продавець:  
 ТОВ "СОЛАР ПОЛТАВА"

В.В. ДОБРЕЛЯ

Схема розміщення МОН - №168 на поверсі

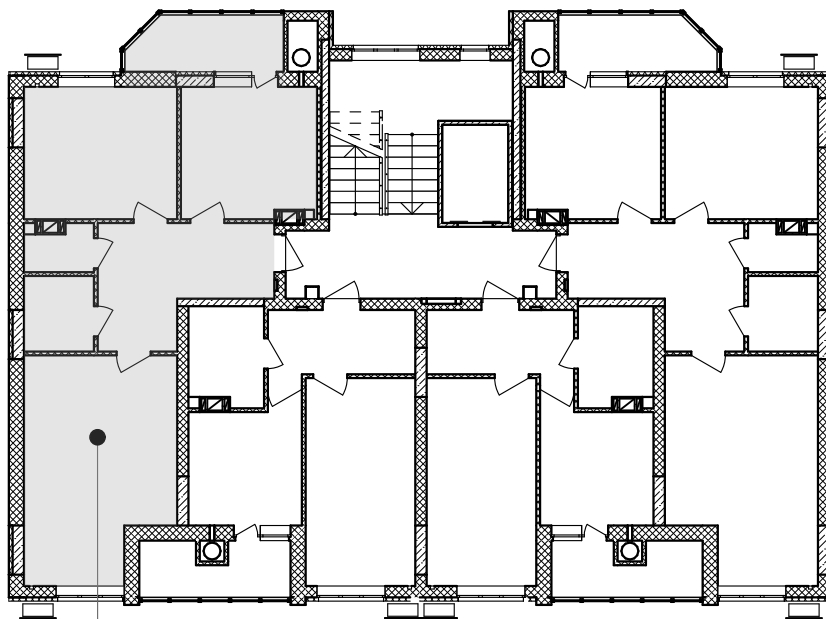

кв.№168  
4-й поверх

Покупець:

Продавець:  
ТОВ "СОЛАР ПОЛТАВА"

В.В. ДОБРЕЛЯ

Додаток №1 до Договору купівлі-продажу  
об'єкта нерухомості (перший продаж)  
№ЮТ1А-169/1 від "\_\_\_" \_\_\_\_\_ 2025 р.  
(графічне зображення розташування  
неподільного об'єкта незавершеного  
будівництва на генеральному плані об'єкта  
будівництва)

Генеральний план

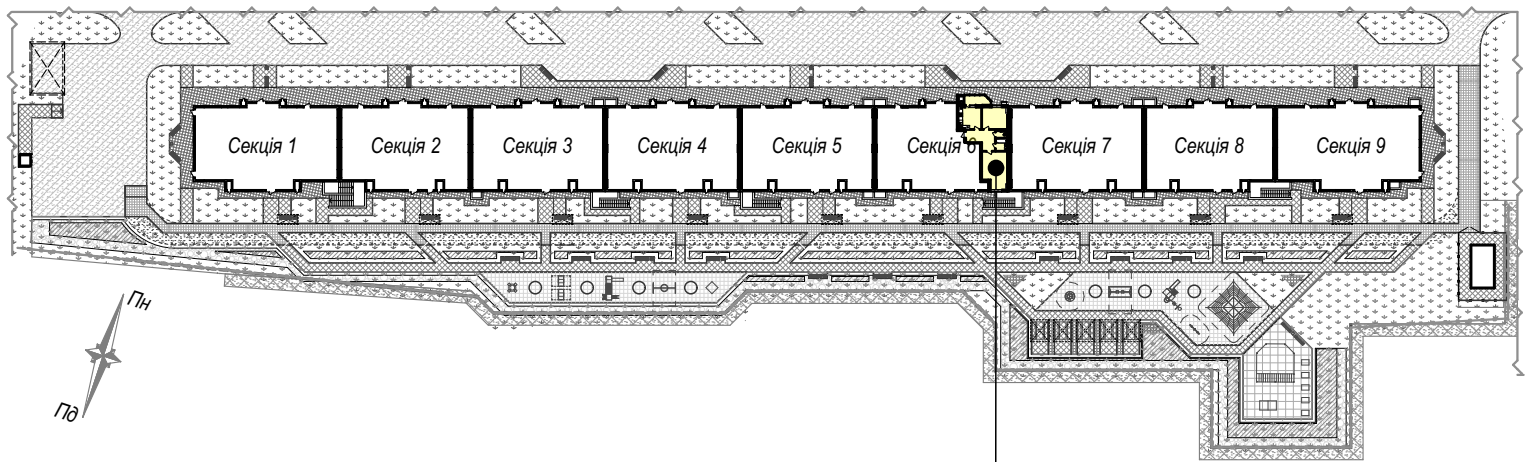

майбутній об'єкт нерухомості - кв.№169  
розміщений на 5 поверсі секції 6

Покупець:

Продавець:  
ТОВ "СОЛАР ПОЛТАВА"

В.В. ДОБРЕЛЯ

Додаток №2 до Договору купівлі-продажу  
 об'єкта нерухомості (перший продаж)  
 №ЮТ1А-169/1 від "\_\_\_" \_\_\_\_\_ 2025 р.  
 (графічне зображення схеми будівельного  
 плану МОН)

Графічне зображення схеми будівельного плану МОН - №169

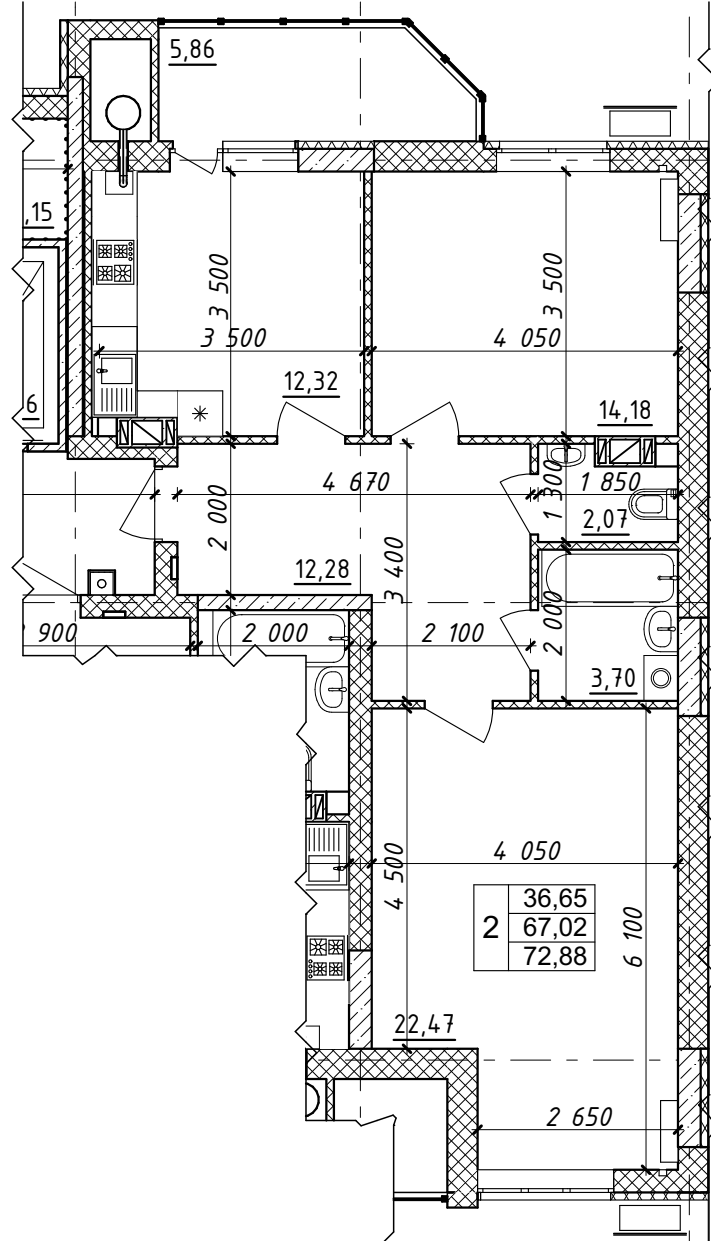

Характеристика квартири:

Передпокій - 12,28 м <sup>2</sup>	Житлова площа квартири - 36,65 м <sup>2</sup>
Кухня - 12,32 м <sup>2</sup>	Загальна площа квартири - 72,88 м <sup>2</sup>
Загальна кімната - 22,47 м <sup>2</sup>	
Спальня - 14,18 м <sup>2</sup>	
С/в - 5,77 м <sup>2</sup>	

Покупець:

Продавець:  
 ТОВ "СОЛАР ПОЛТАВА"

В.В. ДОБРЕЛЯ

Схема розміщення МОН - №169 на поверсі

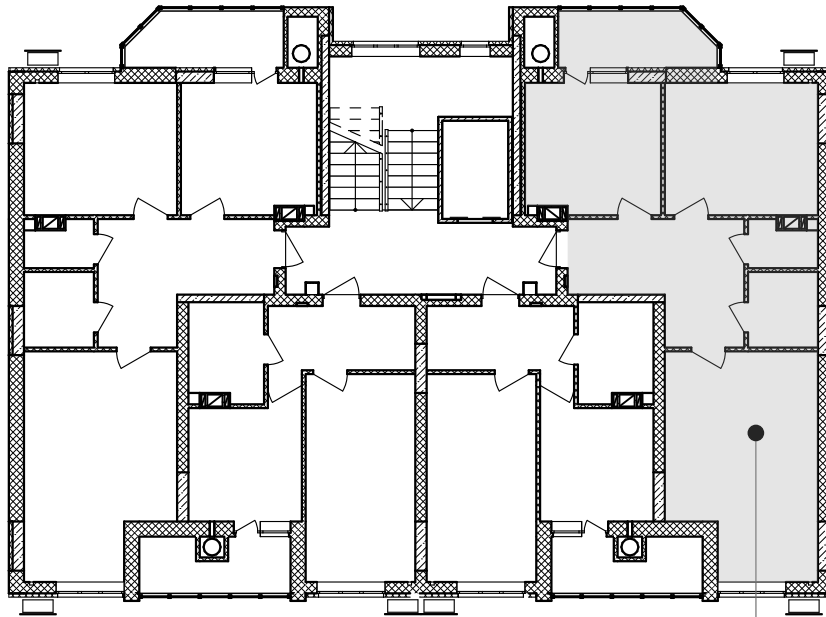

кв. №169  
5-й поверх

Покупець:

Продавець:  
ТОВ "СОЛАР ПОЛТАВА"

В.В. ДОБРЕЛЯ

Додаток №1 до Договору купівлі-продажу  
об'єкта нерухомості (перший продаж)  
№ЮТ1А-170/1 від "\_\_\_" \_\_\_\_\_ 2025 р.  
(графічне зображення розташування  
неподільного об'єкта незавершеного  
будівництва на генеральному плані об'єкта  
будівництва)

Генеральний план

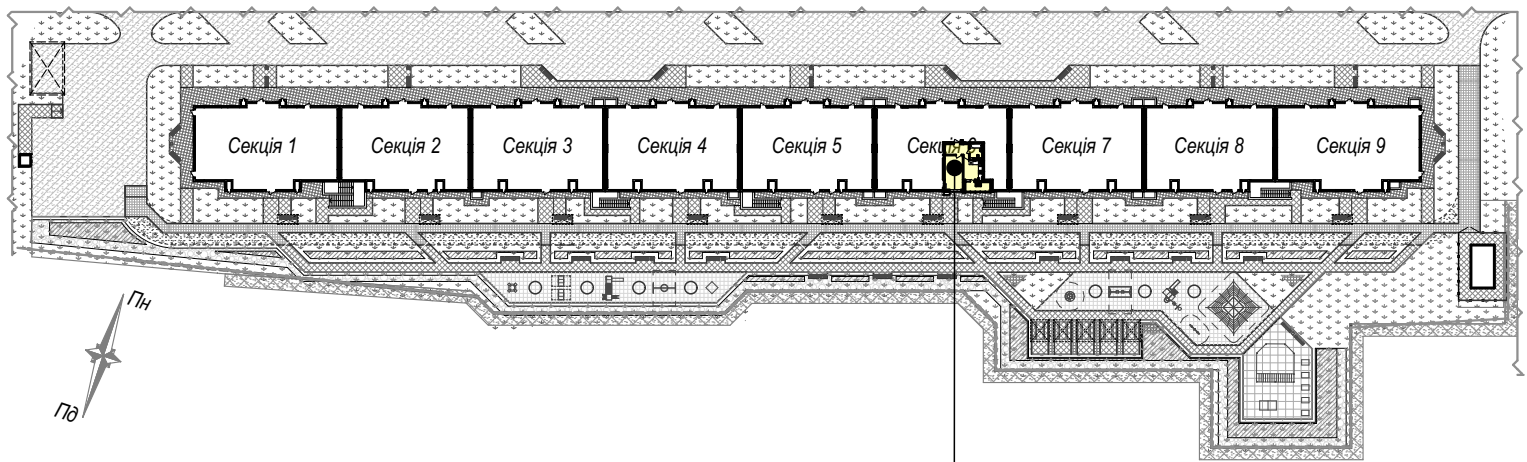

майбутній об'єкт нерухомості - кв.№170  
розміщений на 5 поверсі секції 6

Покупець:

Продавець:  
ТОВ "СОЛАР ПОЛТАВА"

В.В. ДОБРЕЛЯ

Додаток №2 до Договору купівлі-продажу  
об'єкта нерухомості (перший продаж)  
№ЮТ1А-170/1 від "\_\_\_" \_\_\_\_\_ 2025 р.  
(графічне зображення схеми будівельного  
плану МОН)

Графічне зображення схеми будівельного плану МОН - №170

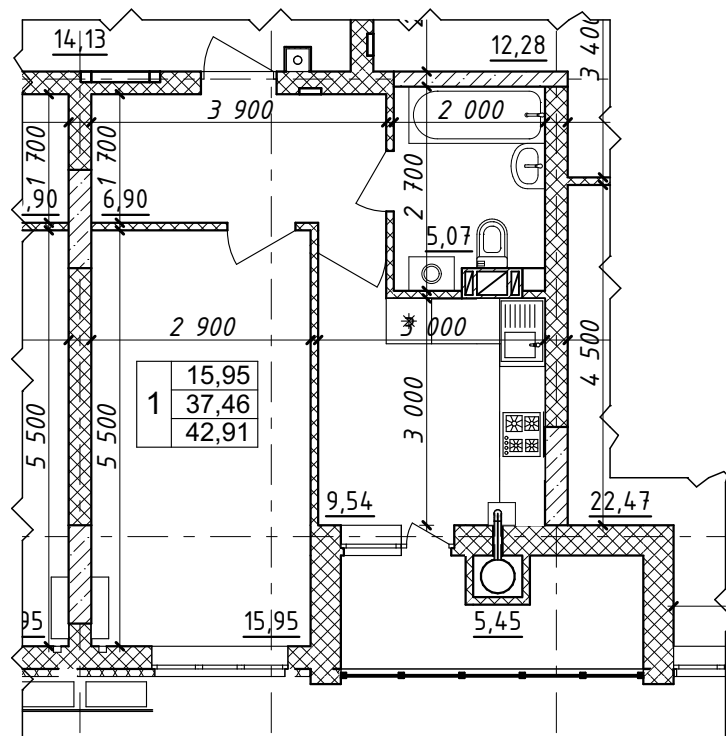

Характеристика квартири:

Передпокій - 6,90 м<sup>2</sup>

Кухня - 9,54 м<sup>2</sup>

Загальна кімната - 15,95 м<sup>2</sup>

С/в - 5,07 м<sup>2</sup>

Житлова площа

квартири - 36,65 м<sup>2</sup>

Загальна площа

квартири - 72,88 м<sup>2</sup>

Покупець:

Продавець:

ТОВ "СОЛАР ПОЛТАВА"

В.В. ДОБРЕЛЯ

Схема розміщення МОН - №170 на поверсі

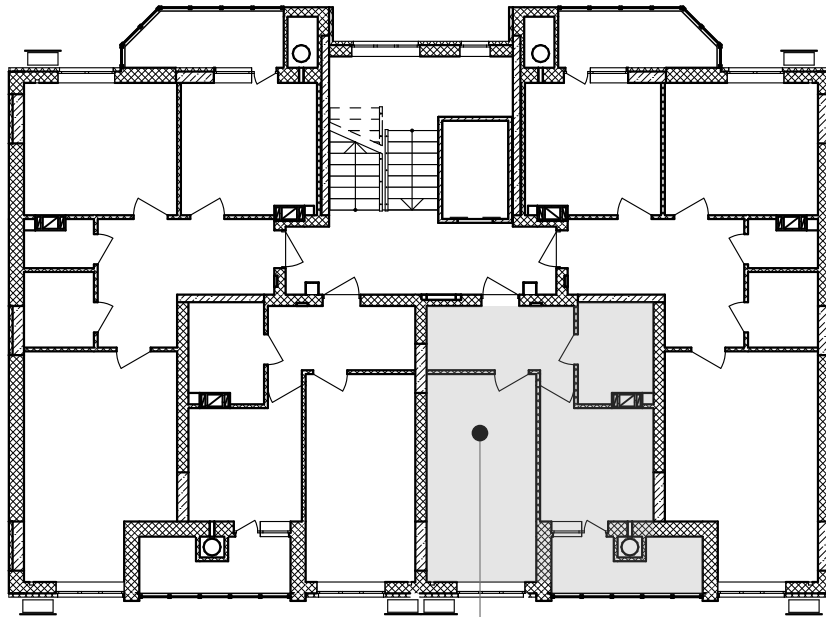

кв.№170  
5-й поверх

Покупець:

Продавець:  
ТОВ "СОЛАР ПОЛТАВА"

В.В. ДОБРЕЛЯ

Додаток №1 до Договору купівлі-продажу  
об'єкта нерухомості (перший продаж)  
№ЮТ1А-171/1 від "\_\_\_" \_\_\_\_\_ 2025 р.  
(графічне зображення розташування  
неподільного об'єкта незавершеного  
будівництва на генеральному плані об'єкта  
будівництва)

Генеральний план

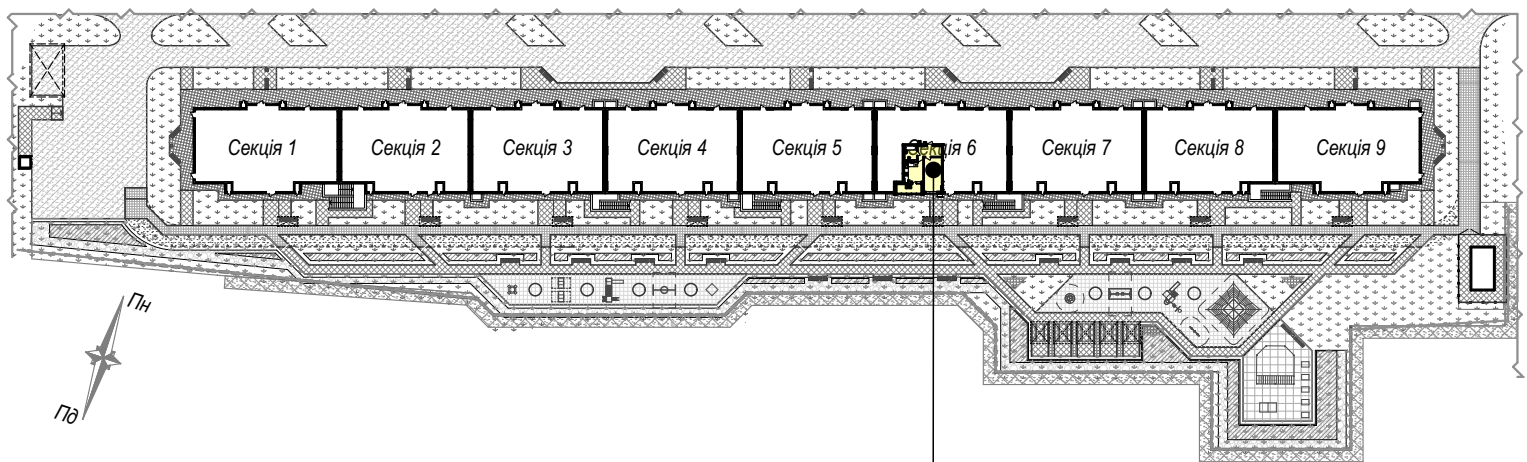

майбутній об'єкт нерухомості - кв.№171  
розміщений на 5 поверсі секції 6

Покупець:

Продавець:  
ТОВ "СОЛАР ПОЛТАВА"

В.В. ДОБРЕЛЯ

Графічне зображення схеми будівельного плану МОН - №171

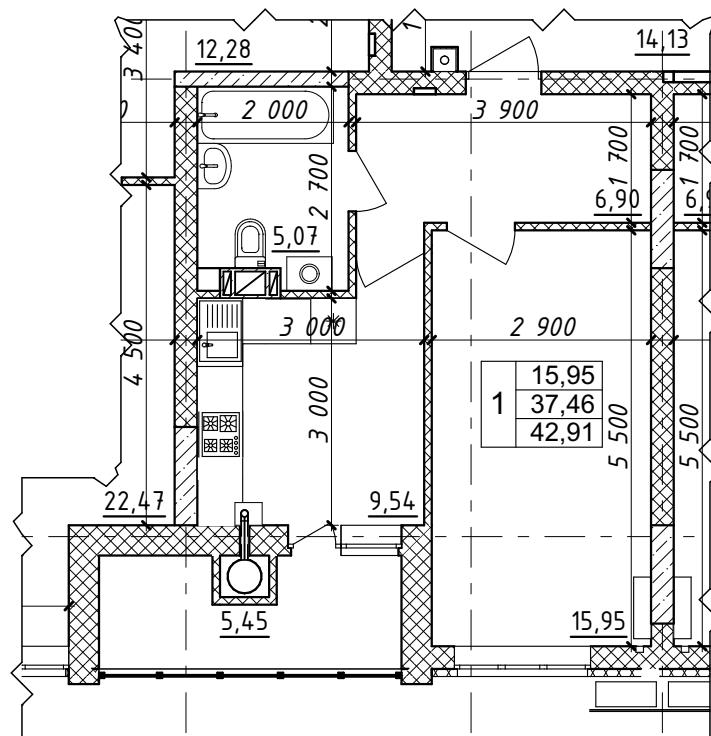

Характеристика квартири:

Передпокій - 6,90 м<sup>2</sup>

Кухня - 9,54 м<sup>2</sup>

Загальна кімната - 15,95 м<sup>2</sup>

С/в - 5,07 м<sup>2</sup>

Житлова площа

квартири - 15,95 м<sup>2</sup>

Загальна площа

квартири - 42,91 м<sup>2</sup>

Покупець:

Продавець:

ТОВ "СОЛАР ПОЛТАВА"

В.В. ДОБРЕЛЯ

Схема розміщення МОН - №171 на поверсі

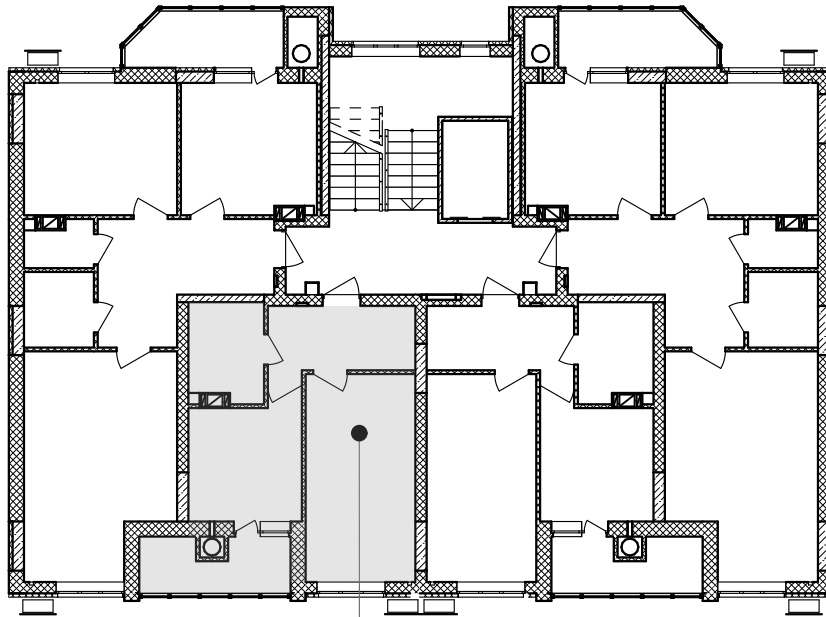

кв. №171  
5-й поверх

Покупець:

Продавець:  
ТОВ "СОЛАР ПОЛТАВА"

В.В. ДОБРЕЛЯ

Додаток №1 до Договору купівлі-продажу  
об'єкта нерухомості (перший продаж)  
№ЮТ1А-172/1 від "\_\_\_" \_\_\_\_\_ 2025 р.  
(графічне зображення розташування  
неподільного об'єкта незавершеного  
будівництва на генеральному плані об'єкта  
будівництва)

Генеральний план

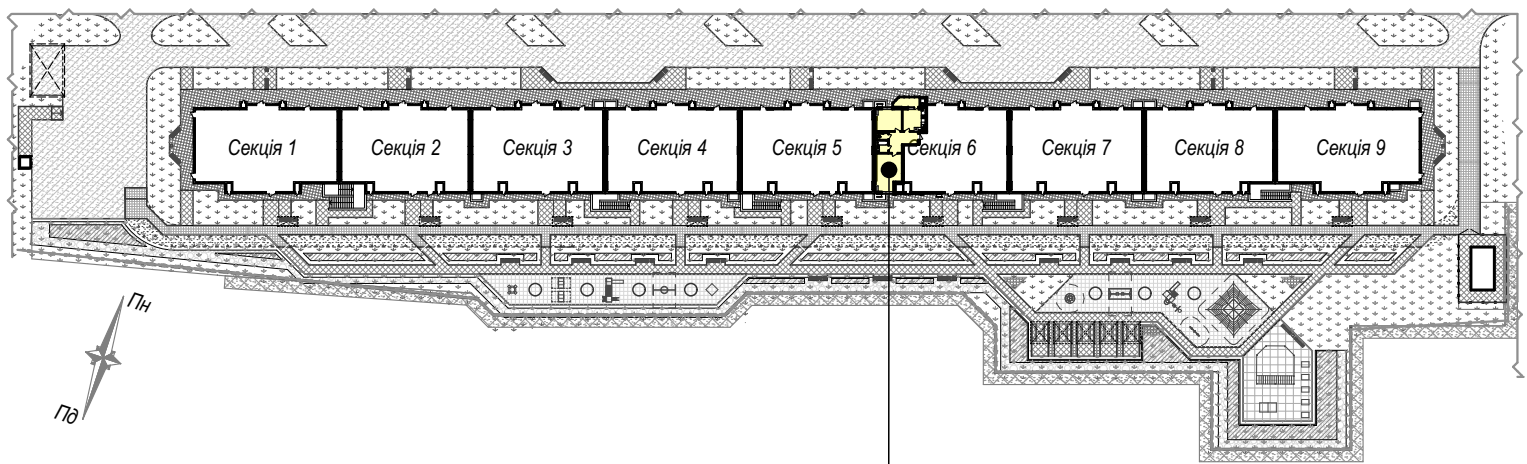

майбутній об'єкт нерухомості - кв.№172  
розміщений на 5 поверсі секції 6

Покупець:

Продавець:  
ТОВ "СОЛАР ПОЛТАВА"

В.В. ДОБРЕЛЯ

Графічне зображення схеми будівельного плану МОН - №172

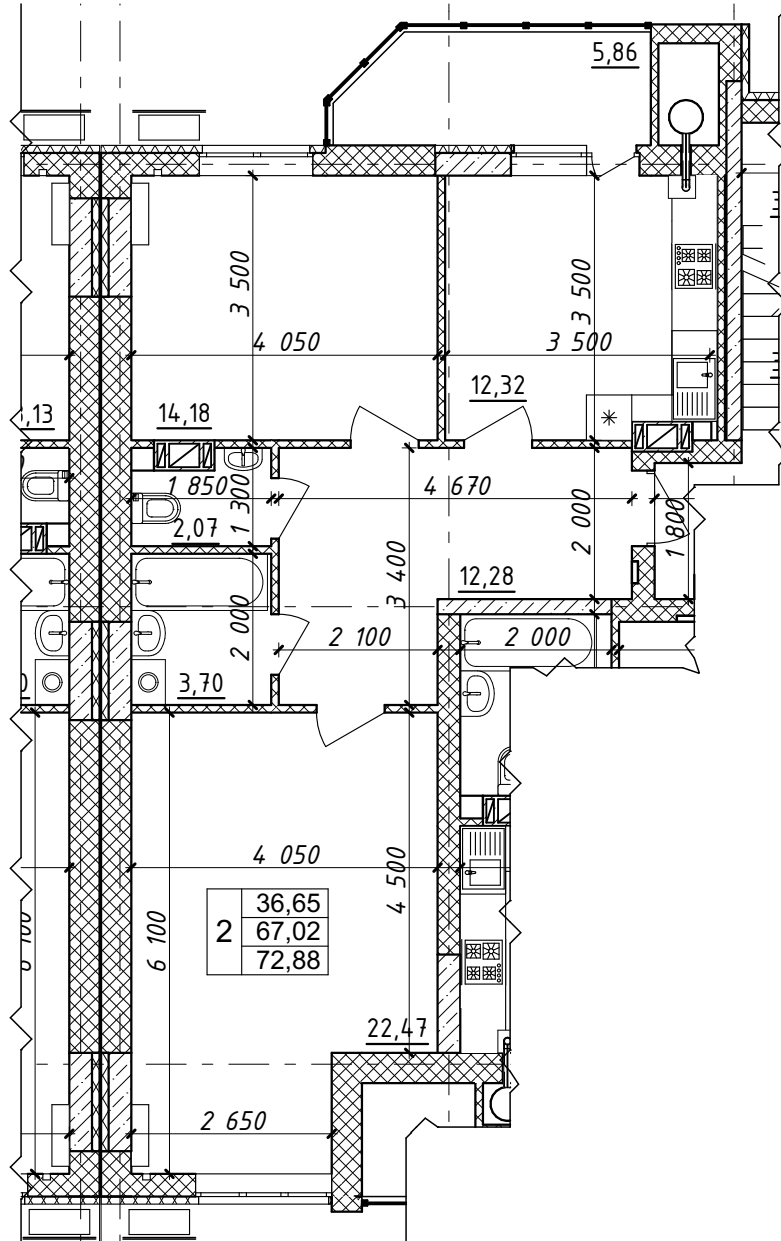

Характеристика квартири:

Передпокій - 12,28 м <sup>2</sup>	Житлова площа квартири - 36,65 м <sup>2</sup>
Кухня - 12,32 м <sup>2</sup>	Загальна площа квартири - 72,88 м <sup>2</sup>
Загальна кімната - 22,47 м <sup>2</sup>	
Спальня - 14,18 м <sup>2</sup>	
С/в - 5,77 м <sup>2</sup>	

Покупець:

Продавець:  
 ТОВ "СОЛАР ПОЛТАВА"

В.В. ДОБРЕЛЯ

Схема розміщення МОН - №172 на поверсі

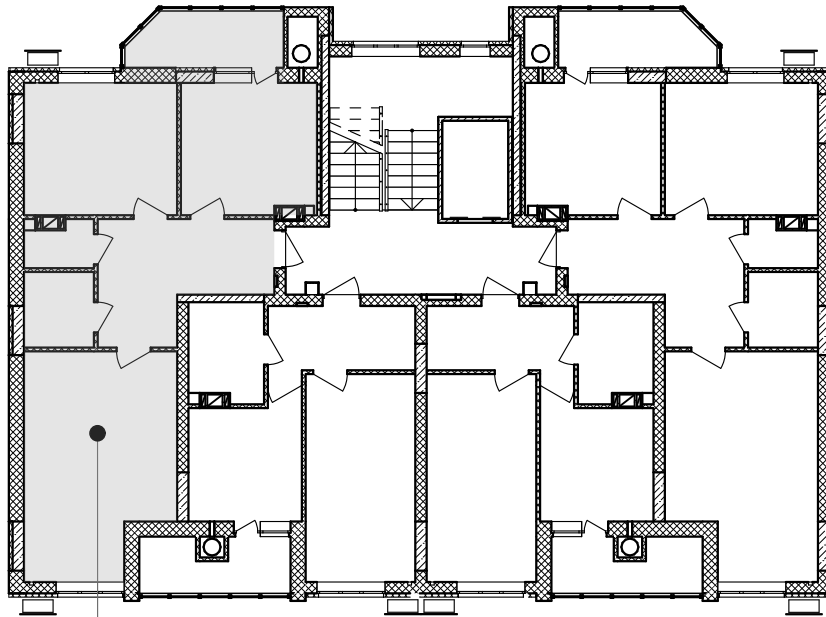

кв. №172  
5-й поверх

Покупець:

Продавець:  
ТОВ "СОЛАР ПОЛТАВА"

В.В. ДОБРЕЛЯ

Додаток №1 до Договору купівлі-продажу  
об'єкта нерухомості (перший продаж)  
№ЮТ1А-173/1 від "\_\_\_" \_\_\_\_\_ 2025 р.  
(графічне зображення розташування  
неподільного об'єкта незавершеного  
будівництва на генеральному плані об'єкта  
будівництва)

Генеральний план

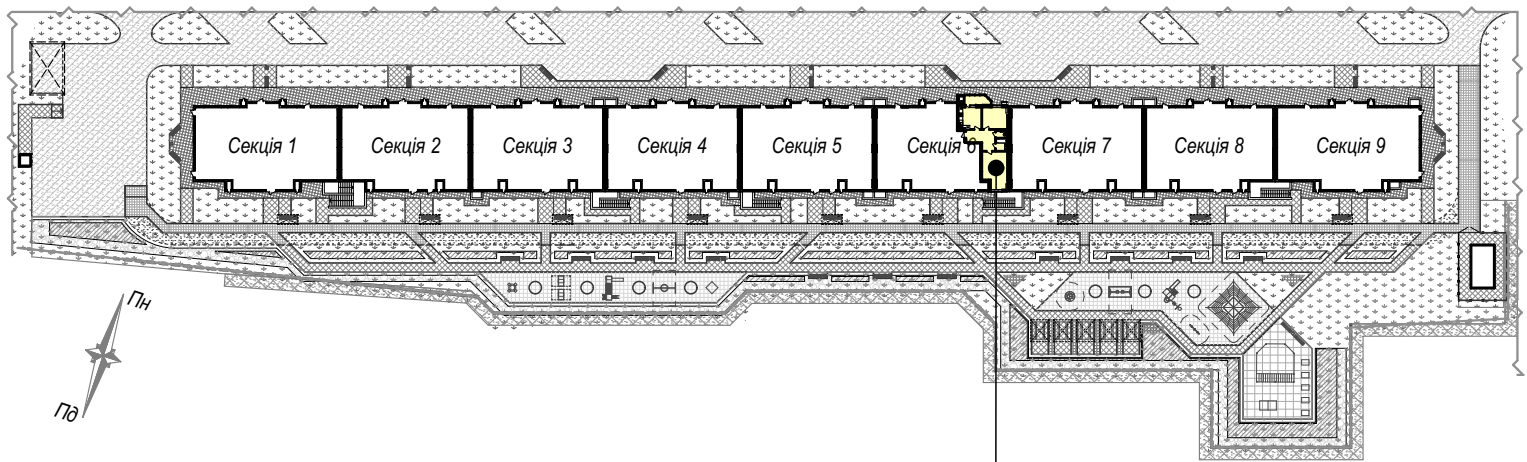

майбутній об'єкт нерухомості - кв.№173  
розміщений на 6 поверсі секції 6

Покупець:

Продавець:  
ТОВ "СОЛАР ПОЛТАВА"

В.В. ДОБРЕЛЯ

Графічне зображення схеми будівельного плану МОН - №173

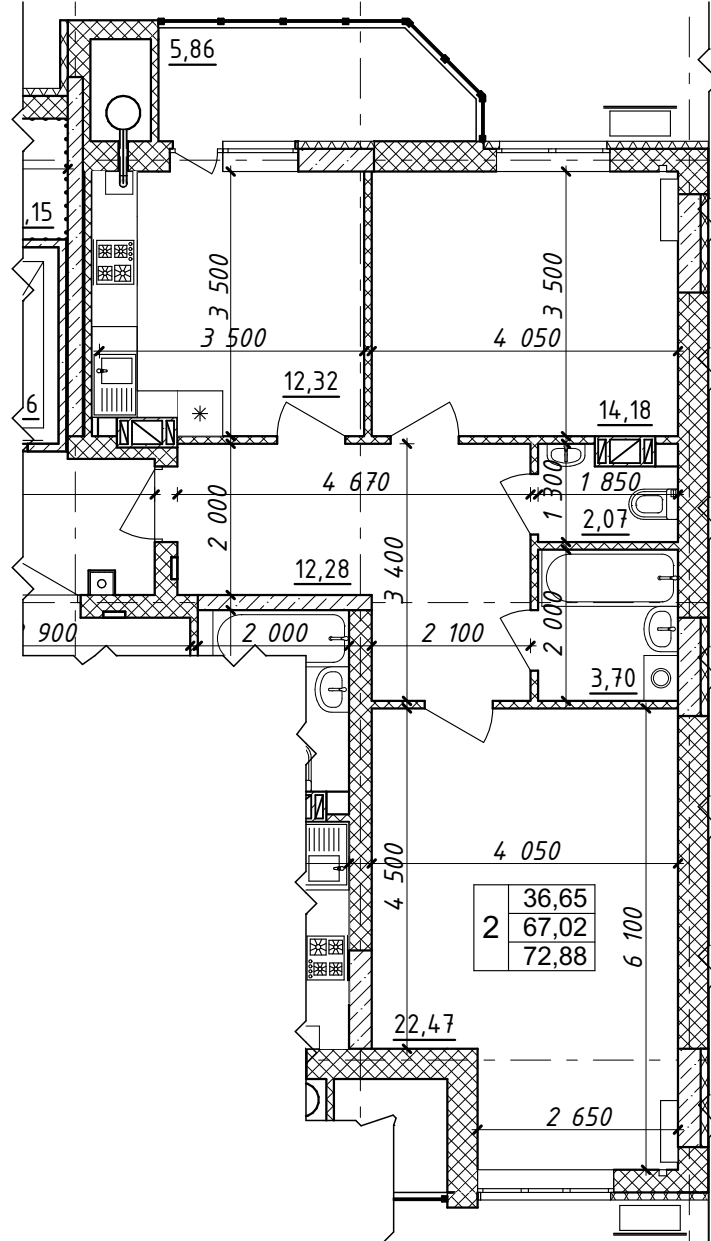

Характеристика квартири:

Передпокій - 12,28 м <sup>2</sup>	Житлова площа квартири - 36,65 м <sup>2</sup>
Кухня - 12,32 м <sup>2</sup>	Загальна площа квартири - 72,88 м <sup>2</sup>
Загальна кімната - 22,47 м <sup>2</sup>	
Спальня - 14,18 м <sup>2</sup>	
С/в - 5,77 м <sup>2</sup>	

Покупець:

Продавець:  
 ТОВ "СОЛАР ПОЛТАВА"

В.В. ДОБРЕЛЯ

Схема розміщення МОН - №173 на поверсі

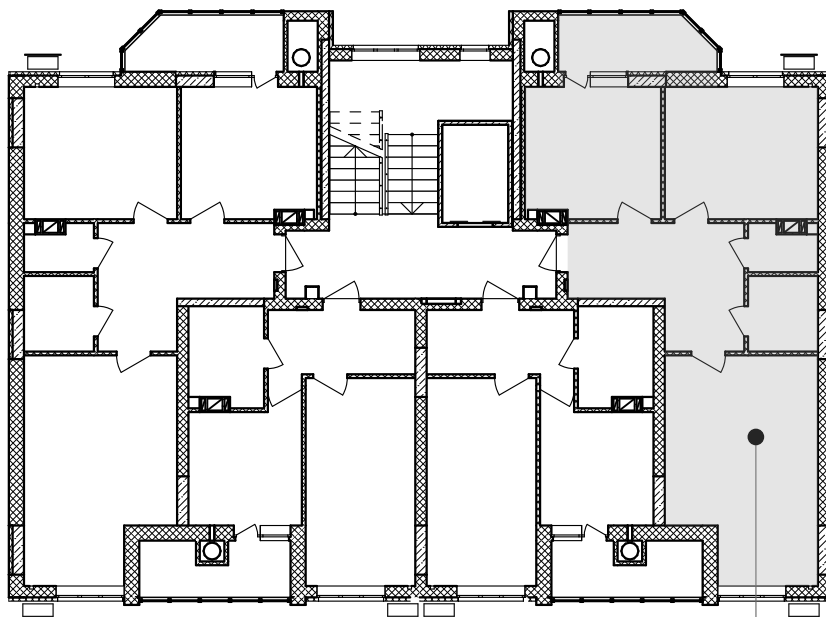

кв. №173  
6-й поверх

Покупець:

Продавець:  
ТОВ "СОЛАР ПОЛТАВА"

В.В. ДОБРЕЛЯ

Додаток №1 до Договору купівлі-продажу  
об'єкта нерухомості (перший продаж)  
№ЮТ1А-174/1 від "\_\_\_" \_\_\_\_\_ 2025 р.  
(графічне зображення розташування  
неподільного об'єкта незавершеного  
будівництва на генеральному плані об'єкта  
будівництва)

Генеральний план

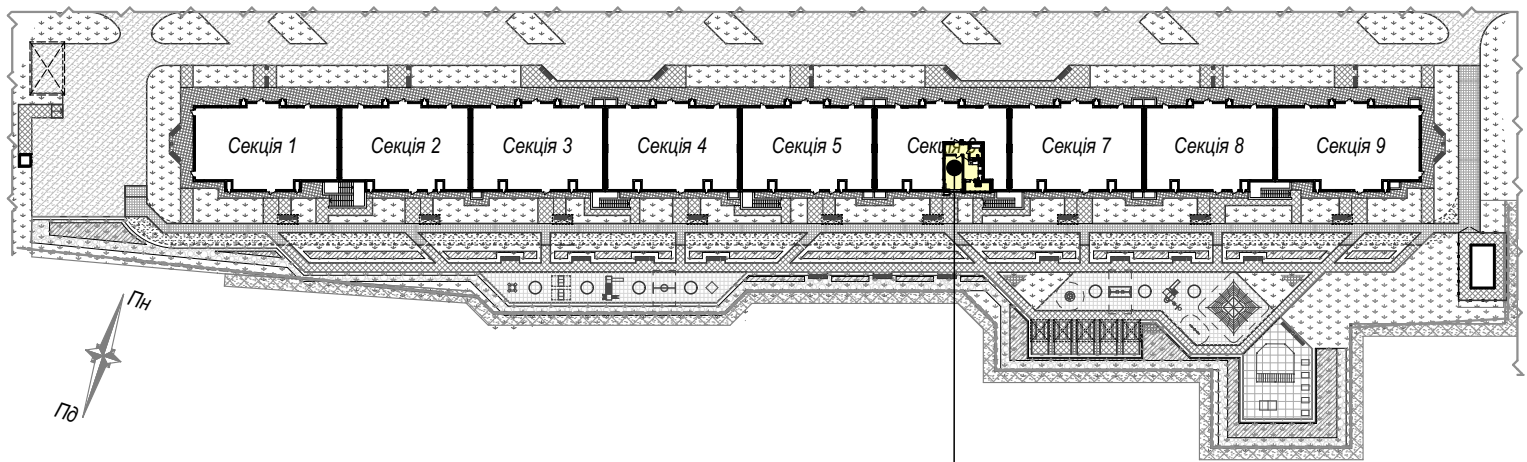

майбутній об'єкт нерухомості - кв.№174  
розміщений на 6 поверсі секції 6

Покупець:

Продавець:  
ТОВ "СОЛАР ПОЛТАВА"

В.В. ДОБРЕЛЯ

Додаток №2 до Договору купівлі-продажу  
об'єкта нерухомості (перший продаж)  
№ЮТ1А-174/1 від "\_\_\_" \_\_\_\_\_ 2025 р.  
(графічне зображення схеми будівельного  
плану МОН)

Графічне зображення схеми будівельного плану МОН - №174

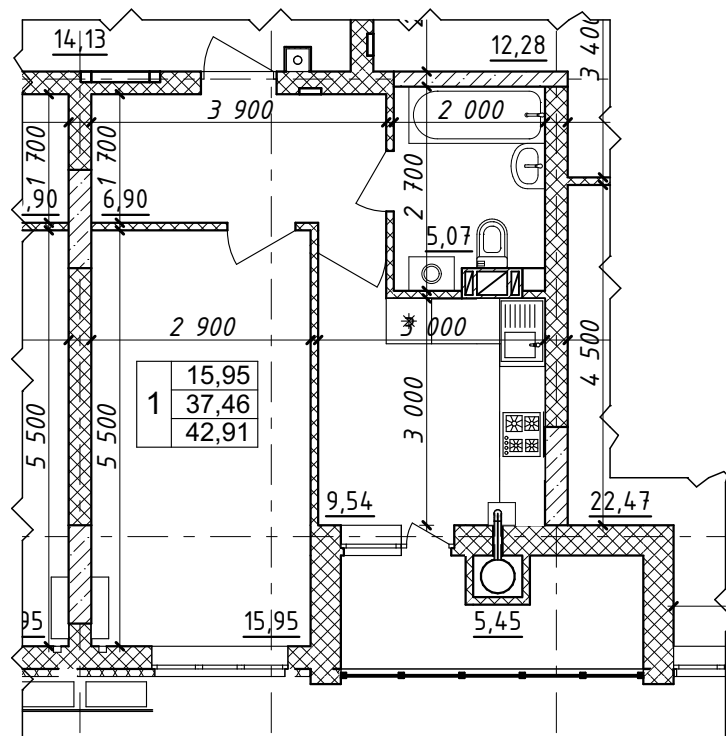

Характеристика квартири:

Передпокій - 6,90 м <sup>2</sup>	Житлова площа квартири - 36,65 м <sup>2</sup>
Кухня - 9,54 м <sup>2</sup>	Загальна площа квартири - 72,88 м <sup>2</sup>
Загальна кімната - 15,95 м <sup>2</sup>	
С/в - 5,07 м <sup>2</sup>	

Покупець:

Продавець:  
ТОВ "СОЛАР ПОЛТАВА"

В.В. ДОБРЕЛЯ

Схема розміщення МОН - №174 на поверсі

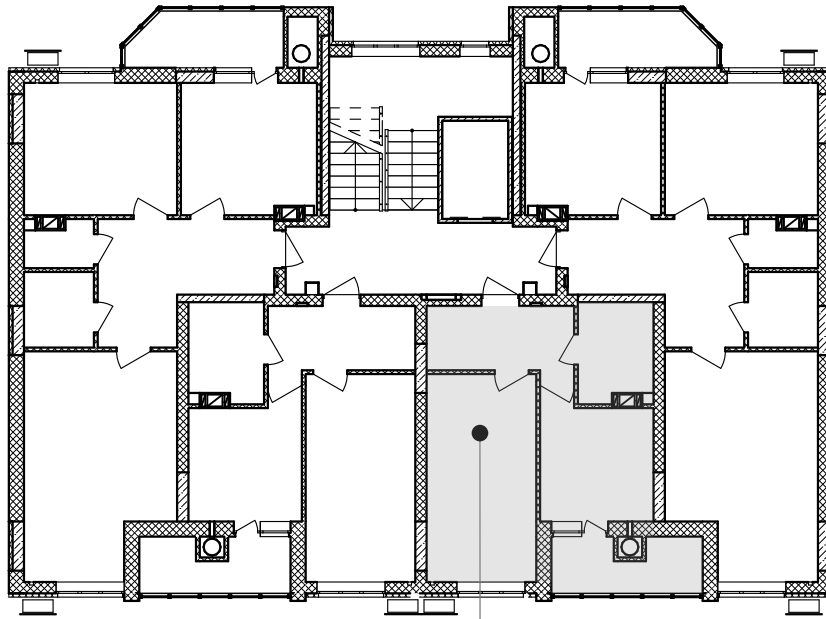

кв.№174  
6-й поверх

Покупець:

Продавець:  
ТОВ "СОЛАР ПОЛТАВА"

В.В. ДОБРЕЛЯ

Додаток №1 до Договору купівлі-продажу  
об'єкта нерухомості (перший продаж)  
№ЮТ1А-175/1 від "\_\_\_" \_\_\_\_\_ 2025 р.  
(графічне зображення розташування  
неподільного об'єкта незавершеного  
будівництва на генеральному плані об'єкта  
будівництва)

Генеральний план

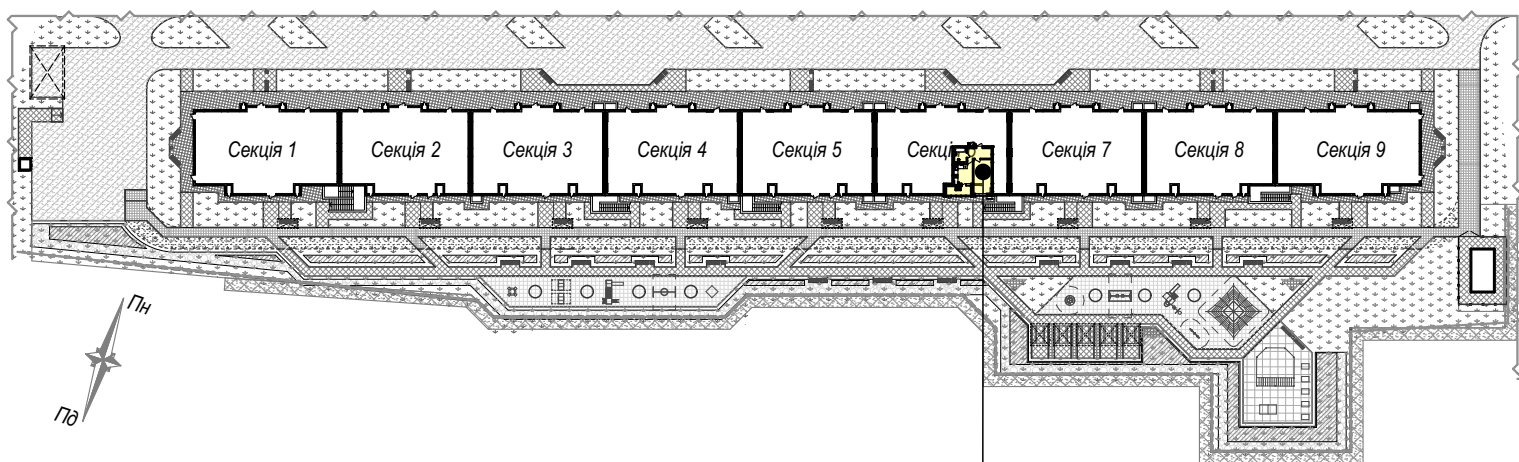

майбутній об'єкт нерухомості - кв.№175  
розміщений на 6 поверсі секції 6

Покупець:

Продавець:  
ТОВ "СОЛАР ПОЛТАВА"

В.В. ДОБРЕЛЯ

Графічне зображення схеми будівельного плану МОН - №175

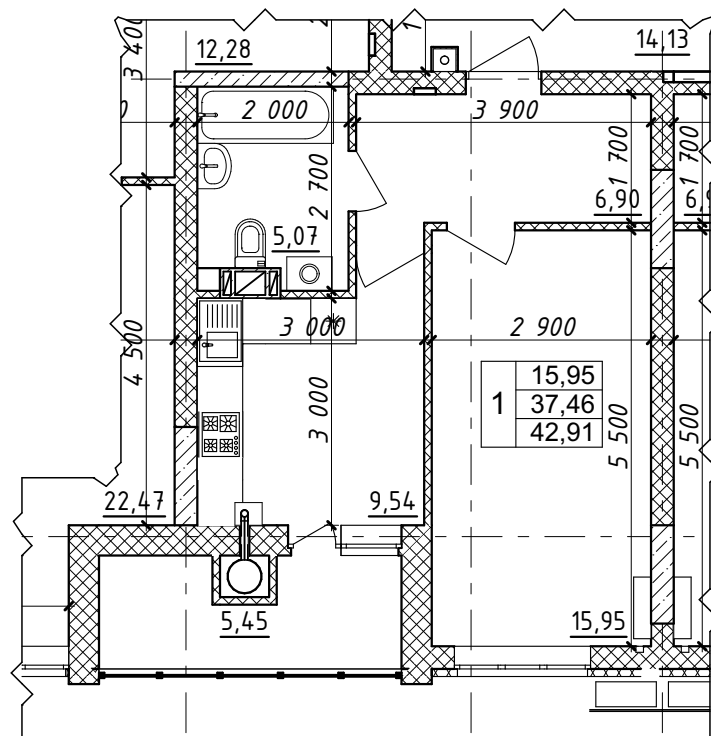

Характеристика квартири:

Передпокій - 6,90 м<sup>2</sup>

Кухня - 9,54 м<sup>2</sup>

Загальна кімната - 15,95 м<sup>2</sup>

С/в - 5,07 м<sup>2</sup>

Житлова площа

квартири - 15,95 м<sup>2</sup>

Загальна площа

квартири - 42,91 м<sup>2</sup>

Покупець:

Продавець:

ТОВ "СОЛАР ПОЛТАВА"

В.В. ДОБРЕЛЯ

Схема розміщення МОН - №175 на поверсі

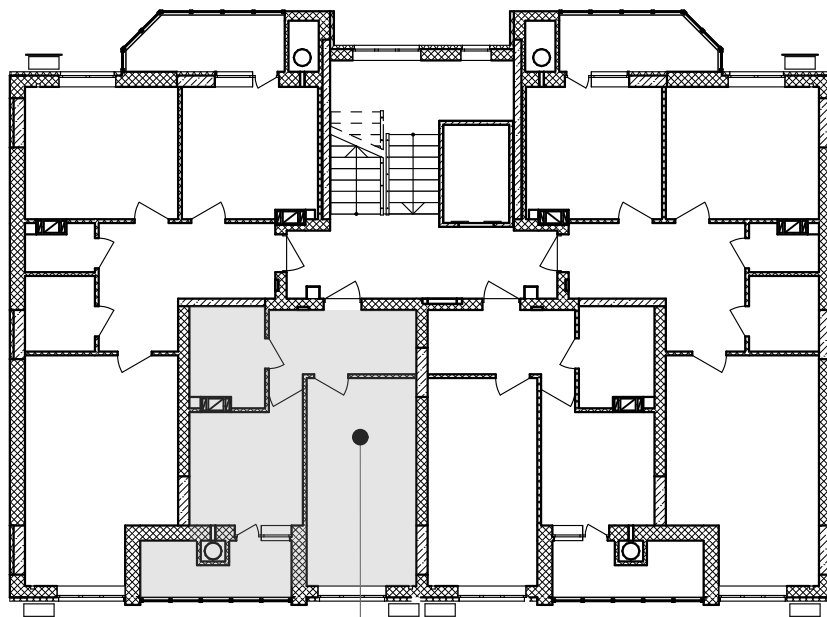

кв.№175  
6-й поверх

Покупець:

Продавець:  
ТОВ "СОЛАР ПОЛТАВА"

В.В. ДОБРЕЛЯ

Додаток №1 до Договору купівлі-продажу  
об'єкта нерухомості (перший продаж)  
№ЮТ1А-176/1 від "\_\_\_" \_\_\_\_\_ 2025 р.  
(графічне зображення розташування  
неподільного об'єкта незавершеного  
будівництва на генеральному плані об'єкта  
будівництва)

Генеральний план

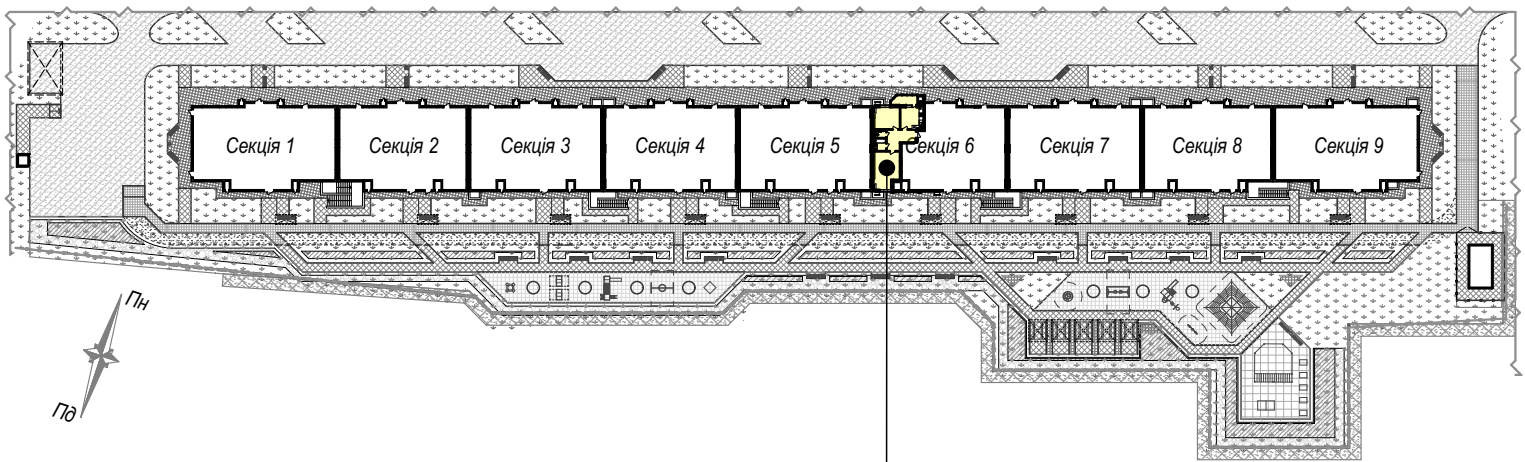

майбутній об'єкт нерухомості - кв.№176  
розміщений на 6 поверсі секції 6

Покупець:

Продавець:  
ТОВ "СОЛАР ПОЛТАВА"

В.В. ДОБРЕЛЯ

Графічне зображення схеми будівельного плану МОН - №176

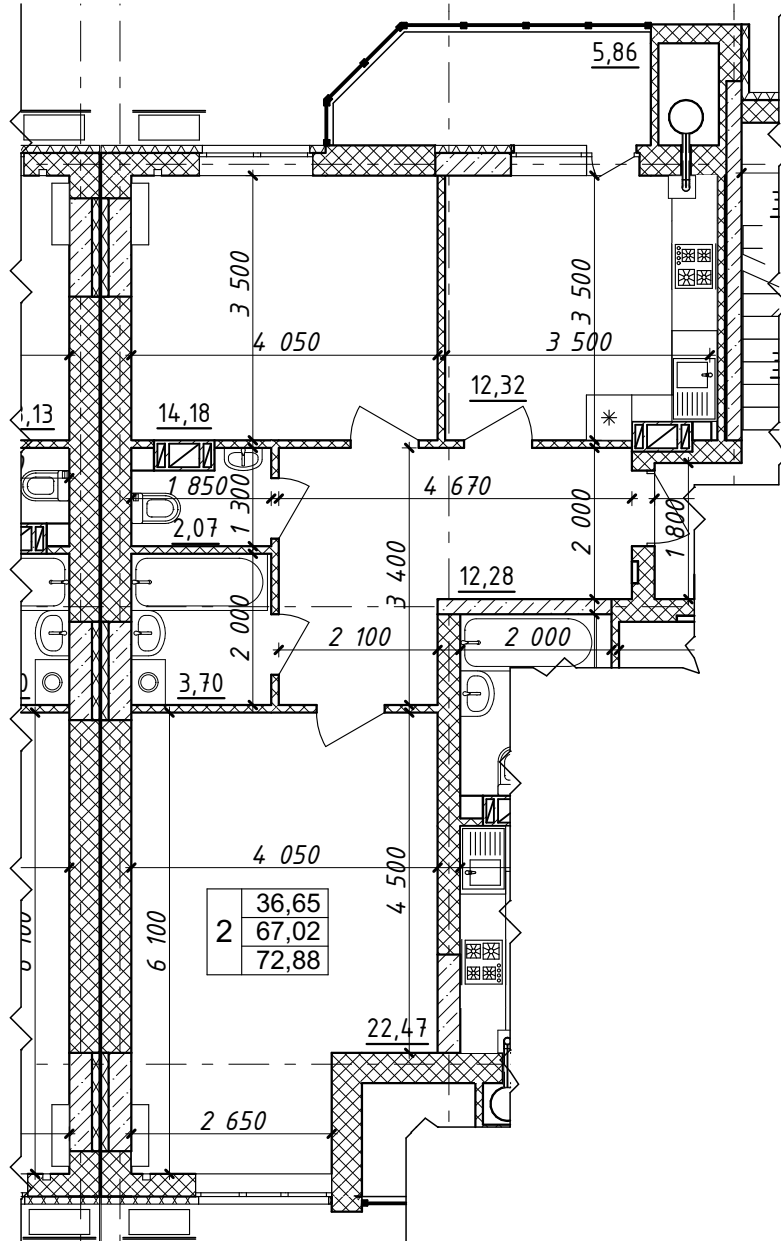

Характеристика квартири:

Передпокій - 12,28 м <sup>2</sup>	Житлова площа квартири - 36,65 м <sup>2</sup>
Кухня - 12,32 м <sup>2</sup>	Загальна площа квартири - 72,88 м <sup>2</sup>
Загальна кімната - 22,47 м <sup>2</sup>	
Спальня - 14,18 м <sup>2</sup>	
С/в - 5,77 м <sup>2</sup>	

Покупець:

Продавець:  
ТОВ "СОЛАР ПОЛТАВА"

В.В. ДОБРЕЛЯ

Схема розміщення МОН - №176 на поверсі

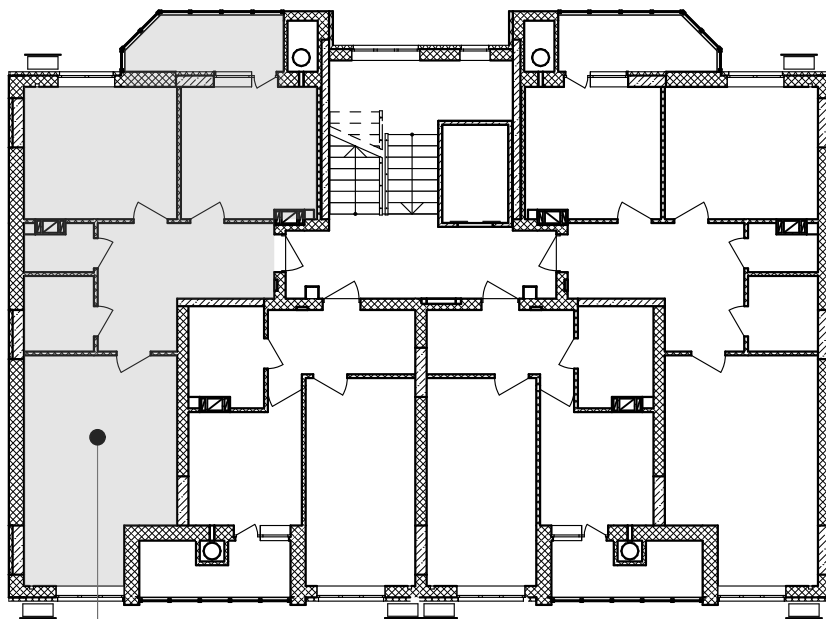

кв.№176  
6-й поверх

Покупець:

Продавець:  
ТОВ "СОЛАР ПОЛТАВА"

В.В. ДОБРЕЛЯ

Додаток №1 до Договору купівлі-продажу  
об'єкта нерухомості (перший продаж)  
№ЮТ1А-177/1 від "\_\_\_" \_\_\_\_\_ 2025 р.  
(графічне зображення розташування  
неподільного об'єкта незавершеного  
будівництва на генеральному плані об'єкта  
будівництва)

### Генеральний план

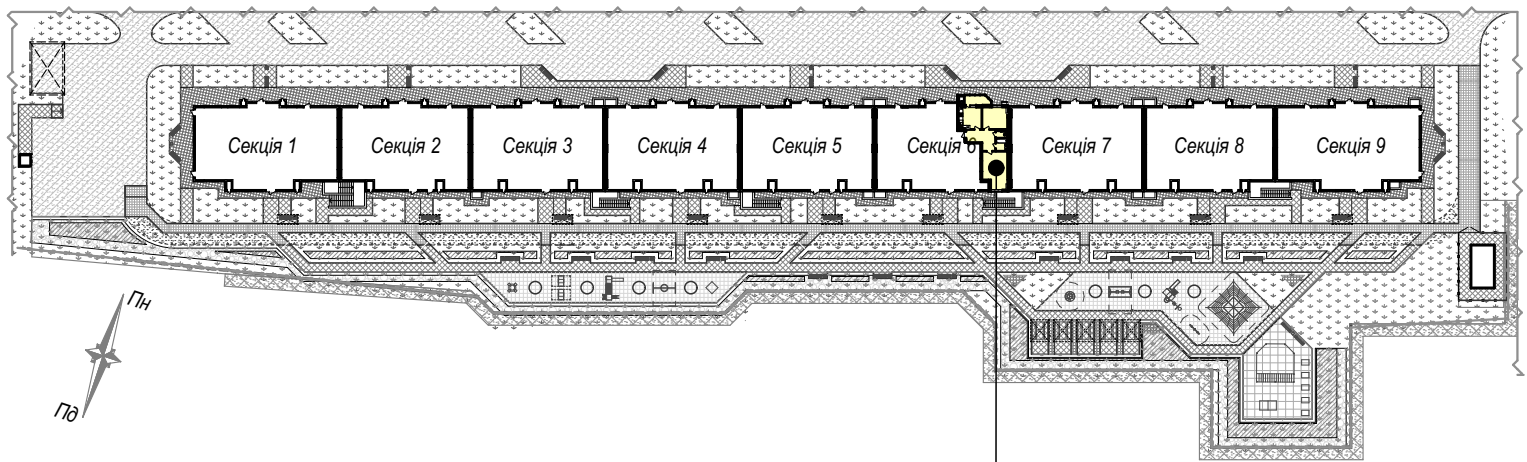

майбутній об'єкт нерухомості - кв.№177  
розміщений на 7 поверсі секції 6

Покупець:

Продавець:  
ТОВ "СОЛАР ПОЛТАВА"

В.В. ДОБРЕЛЯ

Графічне зображення схеми будівельного плану МОН - №177

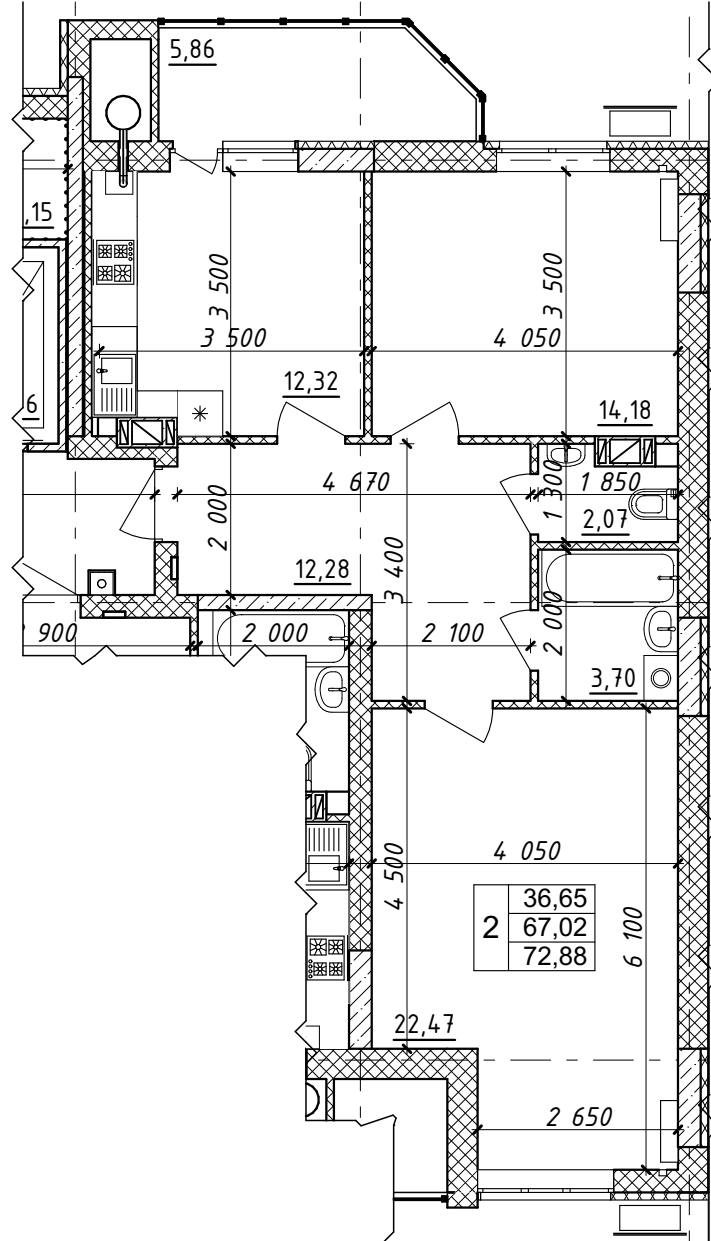

Характеристика квартири:

Передпокій - 12,28 м <sup>2</sup>	Житлова площа квартири - 36,65 м <sup>2</sup>
Кухня - 12,32 м <sup>2</sup>	Загальна площа квартири - 72,88 м <sup>2</sup>
Загальна кімната - 22,47 м <sup>2</sup>	
Спальня - 14,18 м <sup>2</sup>	
С/в - 5,77 м <sup>2</sup>	

Покупець:

Продавець:  
 ТОВ "СОЛАР ПОЛТАВА"

В.В. ДОБРЕЛЯ

Схема розміщення МОН - №177 на поверсі

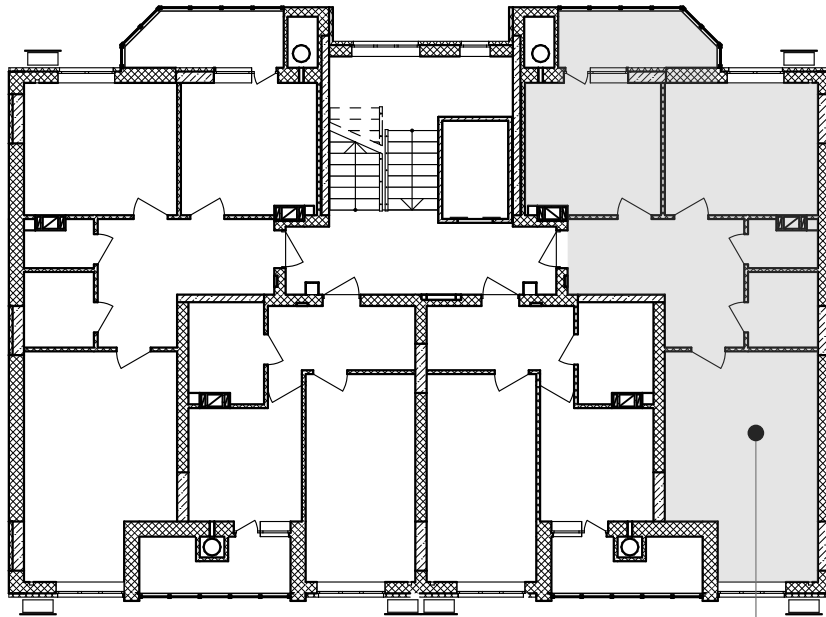

кв. №177  
7-й поверх

Покупець:

Продавець:  
ТОВ "СОЛАР ПОЛТАВА"

В.В. ДОБРЕЛЯ

Додаток №1 до Договору купівлі-продажу  
об'єкта нерухомості (перший продаж)  
№ЮТ1А-178/1 від "\_\_\_" \_\_\_\_\_ 2025 р.  
(графічне зображення розташування  
неподільного об'єкта незавершеного  
будівництва на генеральному плані об'єкта  
будівництва)

Генеральний план

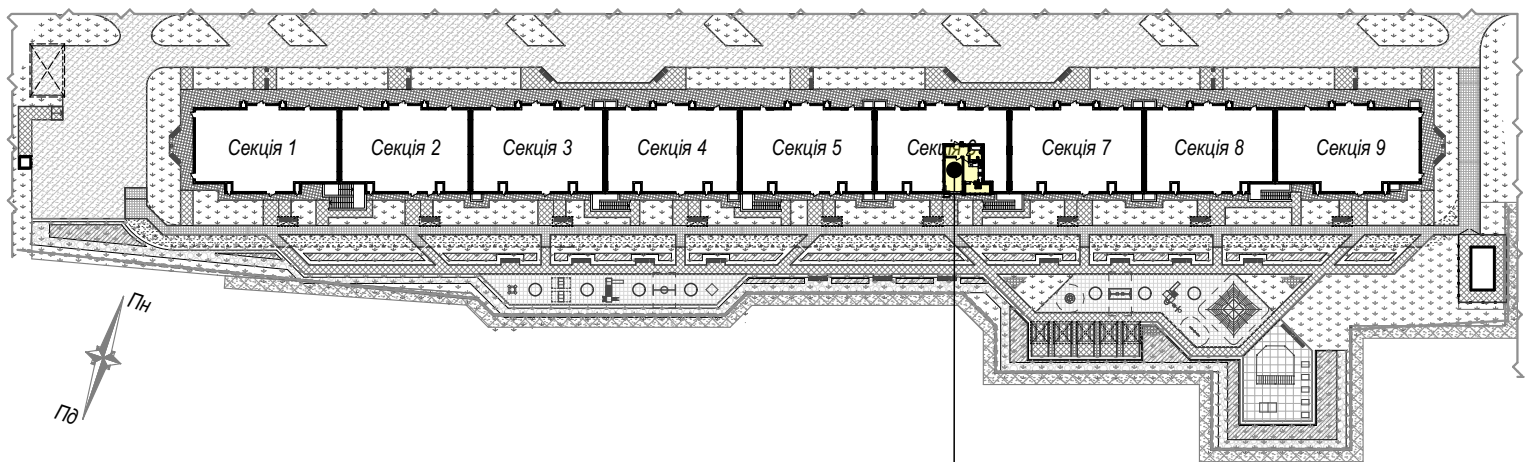

майбутній об'єкт нерухомості - кв.№178  
розміщений на 7 поверсі секції 6

Покупець:

Продавець:  
ТОВ "СОЛАР ПОЛТАВА"

В.В. ДОБРЕЛЯ

Додаток №2 до Договору купівлі-продажу  
об'єкта нерухомості (перший продаж)  
№ЮТ1А-178/1 від "\_\_\_" \_\_\_\_\_ 2025 р.  
(графічне зображення схеми будівельного  
плану МОН)

Графічне зображення схеми будівельного плану МОН - №178

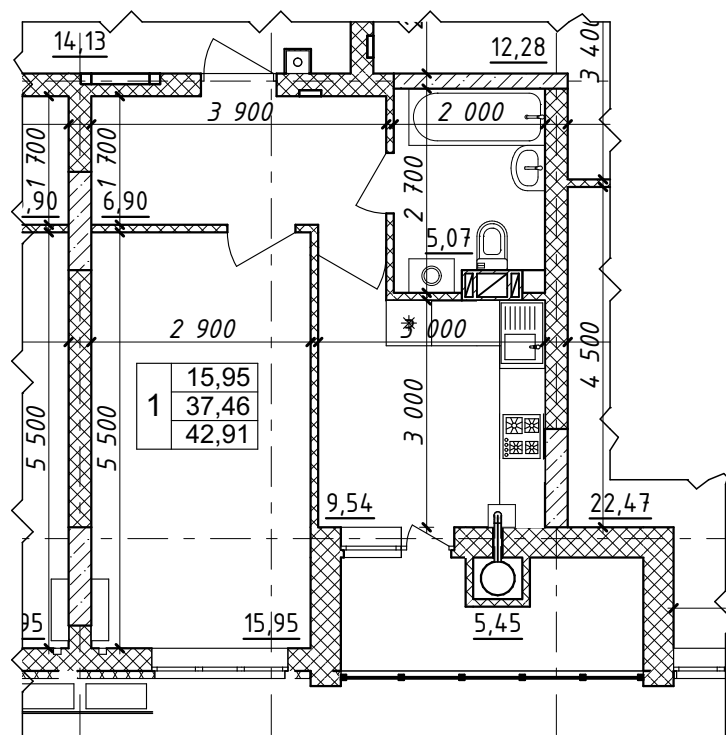

#### Характеристика квартири:

Передпокій - 6,90 м <sup>2</sup>	Житлова площа квартири - 36,65 м <sup>2</sup>
Кухня - 9,54 м <sup>2</sup>	Загальна площа квартири - 72,88 м <sup>2</sup>
Загальна кімната - 15,95 м <sup>2</sup>	
С/в - 5,07 м <sup>2</sup>	

Покупець:

Продавець:  
ТОВ "СОЛАР ПОЛТАВА"

В.В. ДОБРЕЛЯ

Схема розміщення МОН - №178 на поверсі

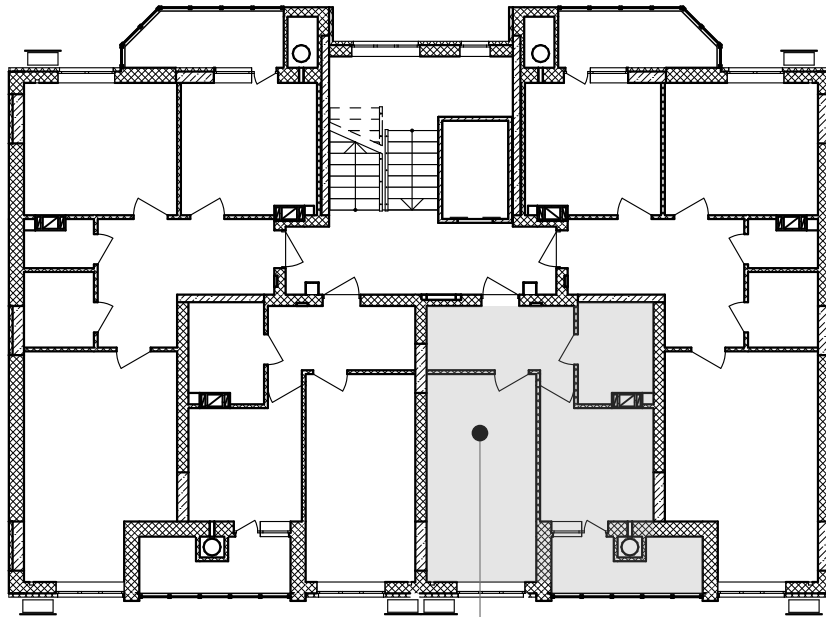

кв.№178  
7-й поверх

Покупець:

Продавець:  
ТОВ "СОЛАР ПОЛТАВА"

В.В. ДОБРЕЛЯ

Додаток №1 до Договору купівлі-продажу  
об'єкта нерухомості (перший продаж)  
№ЮТ1А-179/1 від "\_\_\_" \_\_\_\_\_ 2025 р.  
(графічне зображення розташування  
неподільного об'єкта незавершеного  
будівництва на генеральному плані об'єкта  
будівництва)

Генеральний план

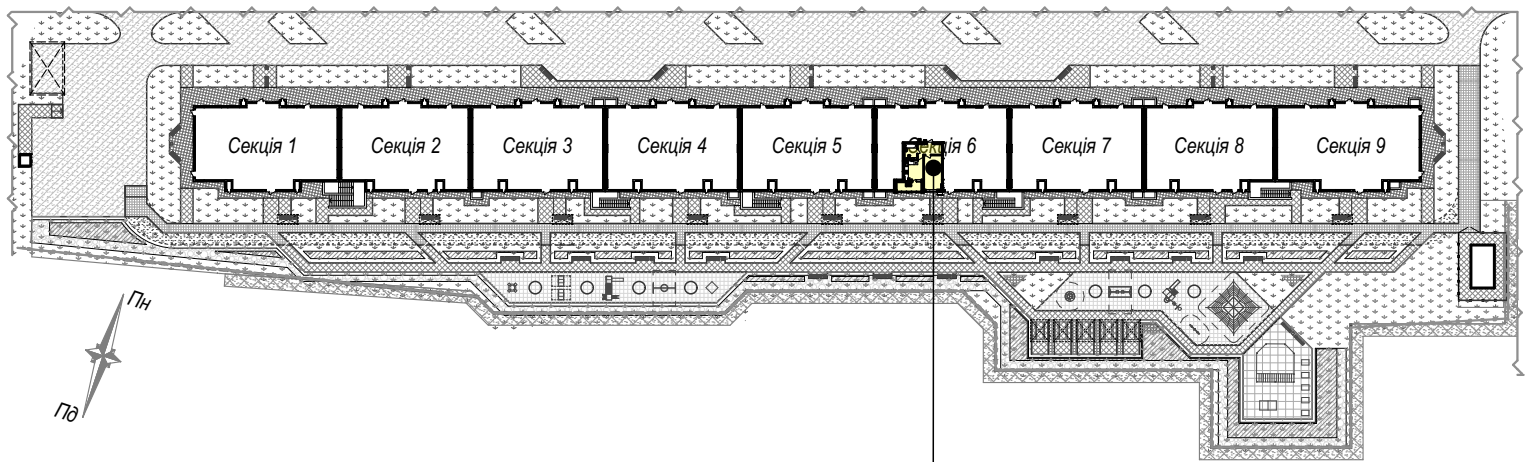

майбутній об'єкт нерухомості - кв.№179  
розміщений на 7 поверсі секції 6

Покупець:

Продавець:  
ТОВ "СОЛАР ПОЛТАВА"

В.В. ДОБРЕЛЯ

Графічне зображення схеми будівельного плану МОН - №179

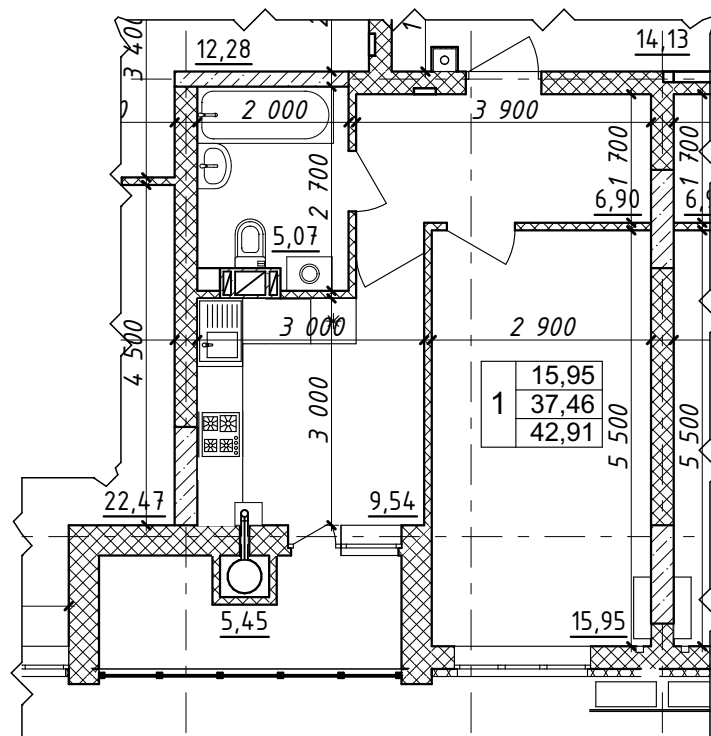

Характеристика квартири:

Передпокій - 6,90 м<sup>2</sup>

Кухня - 9,54 м<sup>2</sup>

Загальна кімната - 15,95 м<sup>2</sup>

С/в - 5,07 м<sup>2</sup>

Житлова площа

квартири - 15,95 м<sup>2</sup>

Загальна площа

квартири - 42,91 м<sup>2</sup>

Покупець:

Продавець:

ТОВ "СОЛАР ПОЛТАВА"

В.В. ДОБРЕЛЯ

Схема розміщення МОН - №179 на поверсі

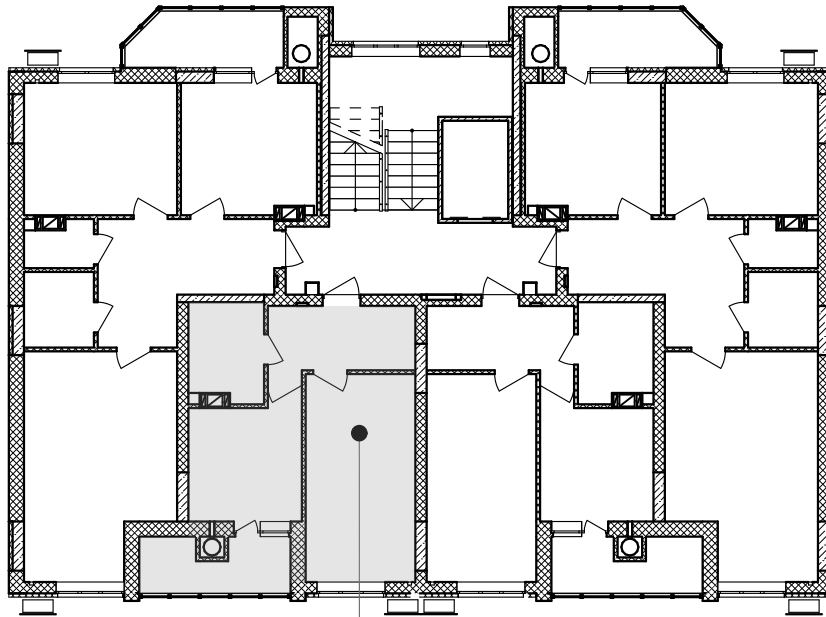

кв. №179  
7-й поверх

Покупець:

Продавець:  
ТОВ "СОЛАР ПОЛТАВА"

В.В. ДОБРЕЛЯ