

Додаток №1 до Договору купівлі-продажу  
об'єкта нерухомості (перший продаж)  
№ЮТ1А-216/1 від "\_\_\_" \_\_\_\_\_ 2025 р.  
(графічне зображення розташування  
неподільного об'єкта незавершеного  
будівництва на генеральному плані об'єкта  
будівництва)

Генеральний план

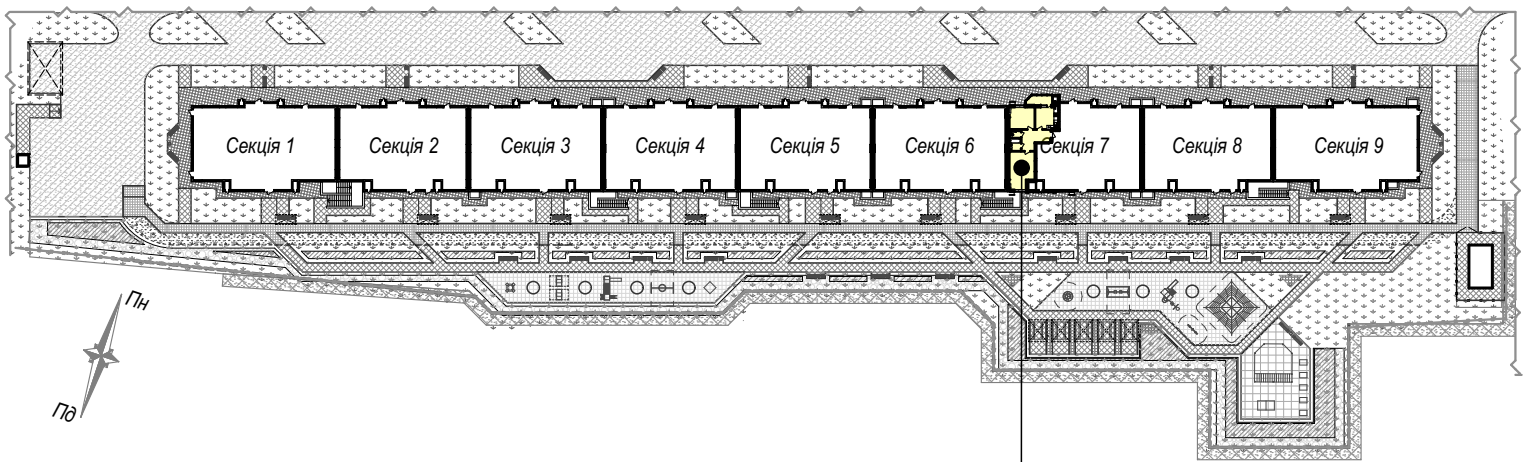

майбутній об'єкт нерухомості - кв.№216  
розміщений на 8 поверсі секції 7

Покупець:

Продавець:  
ТОВ "СОЛАР ПОЛТАВА"

В.В. ДОБРЕЛЯ

Графічне зображення схеми будівельного плану МОН - №216

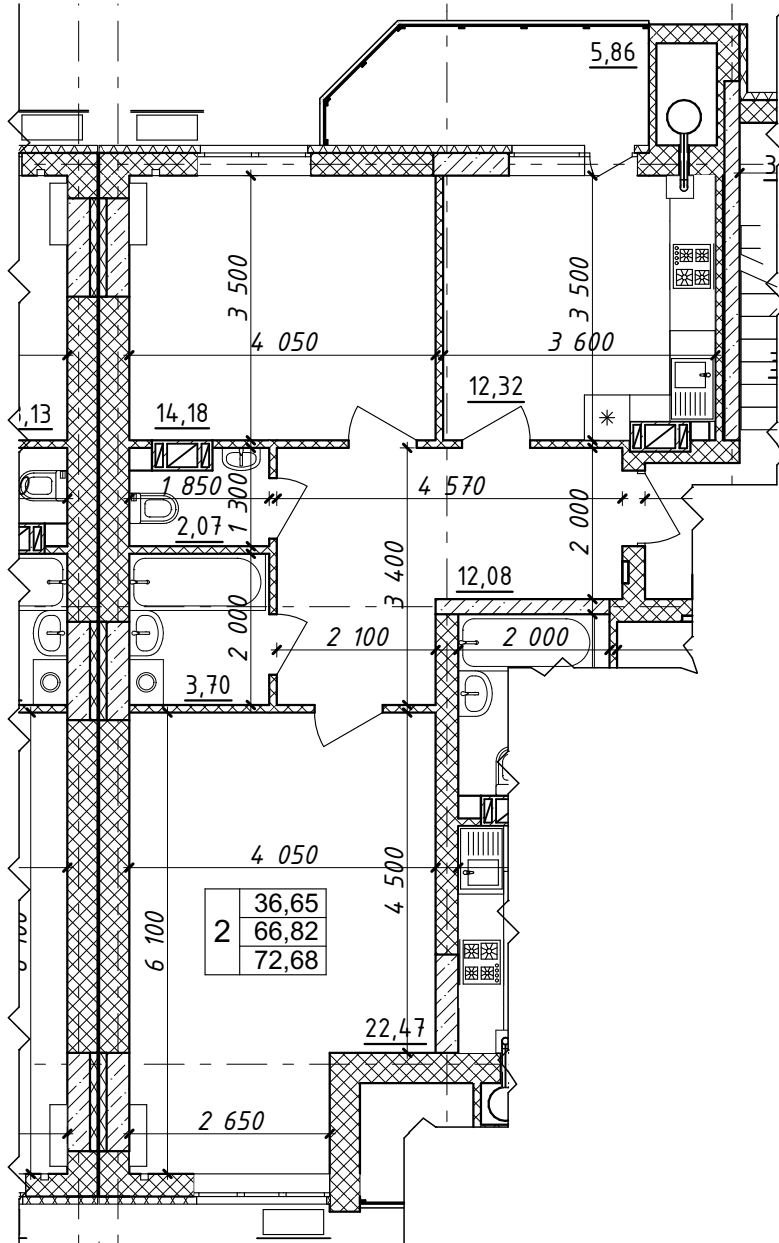

Характеристика квартири:

Передпокій - 12,08 м <sup>2</sup>	Житлова площа квартири - 36,65 м <sup>2</sup>
Кухня - 12,32 м <sup>2</sup>	Загальна площа квартири - 72,68 м <sup>2</sup>
Загальна кімната - 22,47 м <sup>2</sup>	
Спальня - 14,18 м <sup>2</sup>	
С/в - 5,77 м <sup>2</sup>	

Покупець:

Продавець:  
 ТОВ "СОЛАР ПОЛТАВА"

В.В. ДОБРЕЛЯ

Схема розміщення МОН - №216 на поверсі

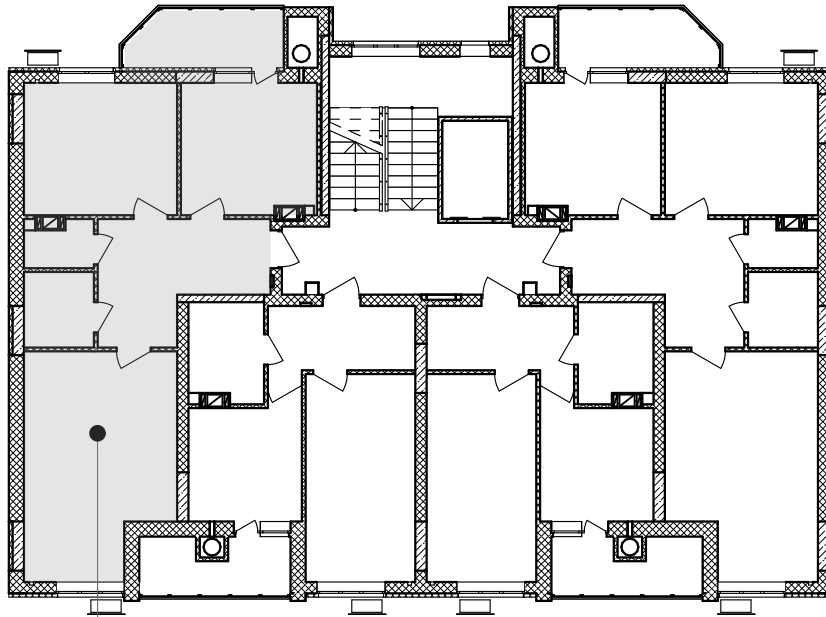

кв.№216  
8-й поверх

Покупець:

Продавець:  
ТОВ "СОЛАР ПОЛТАВА"

В.В. ДОБРЕЛЯ

Додаток №1 до Договору купівлі-продажу  
об'єкта нерухомості (перший продаж)  
№ЮТ1А-217/1 від "\_\_\_" \_\_\_\_\_ 2025 р.  
(графічне зображення розташування  
неподільного об'єкта незавершеного  
будівництва на генеральному плані об'єкта  
будівництва)

Генеральний план

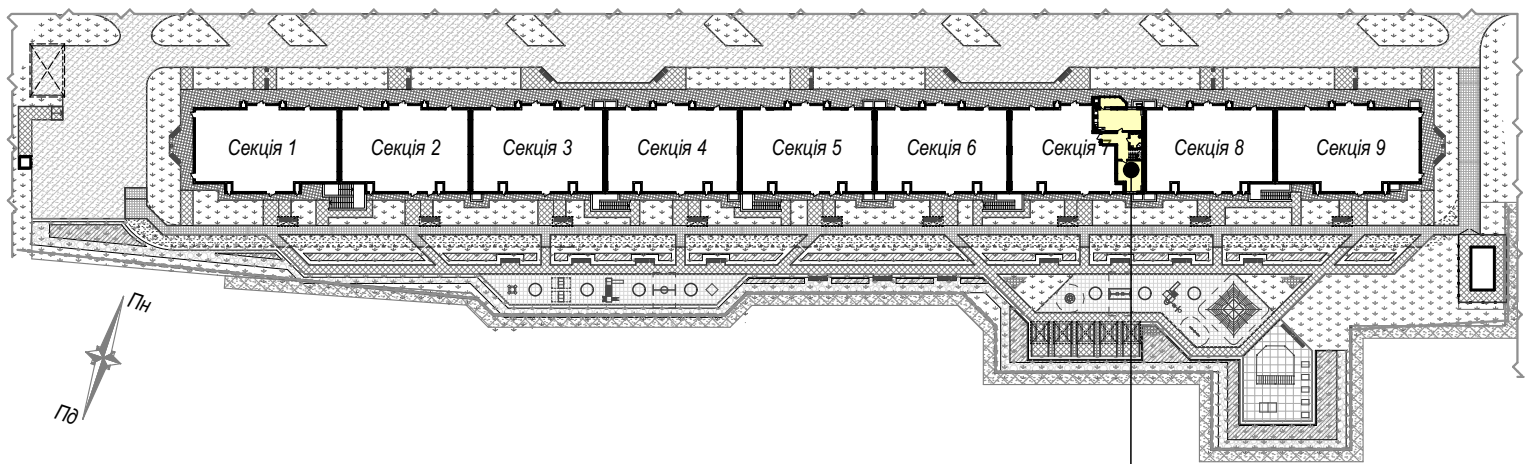

майбутній об'єкт нерухомості - кв.№217  
розміщений на 9/10 поверсі секції 7

Покупець:

Продавець:  
ТОВ "СОЛАР ПОЛТАВА"

В.В. ДОБРЕЛЯ

Додаток №2 до Договору купівлі-продажу  
 об'єкта нерухомості (перший продаж)  
 №ЮТ1А-217/1 від "\_\_\_" \_\_\_\_\_ 2025 р.  
 (графічне зображення схеми будівельного  
 плану МОН)

Графічне зображення схеми будівельного плану МОН - №217

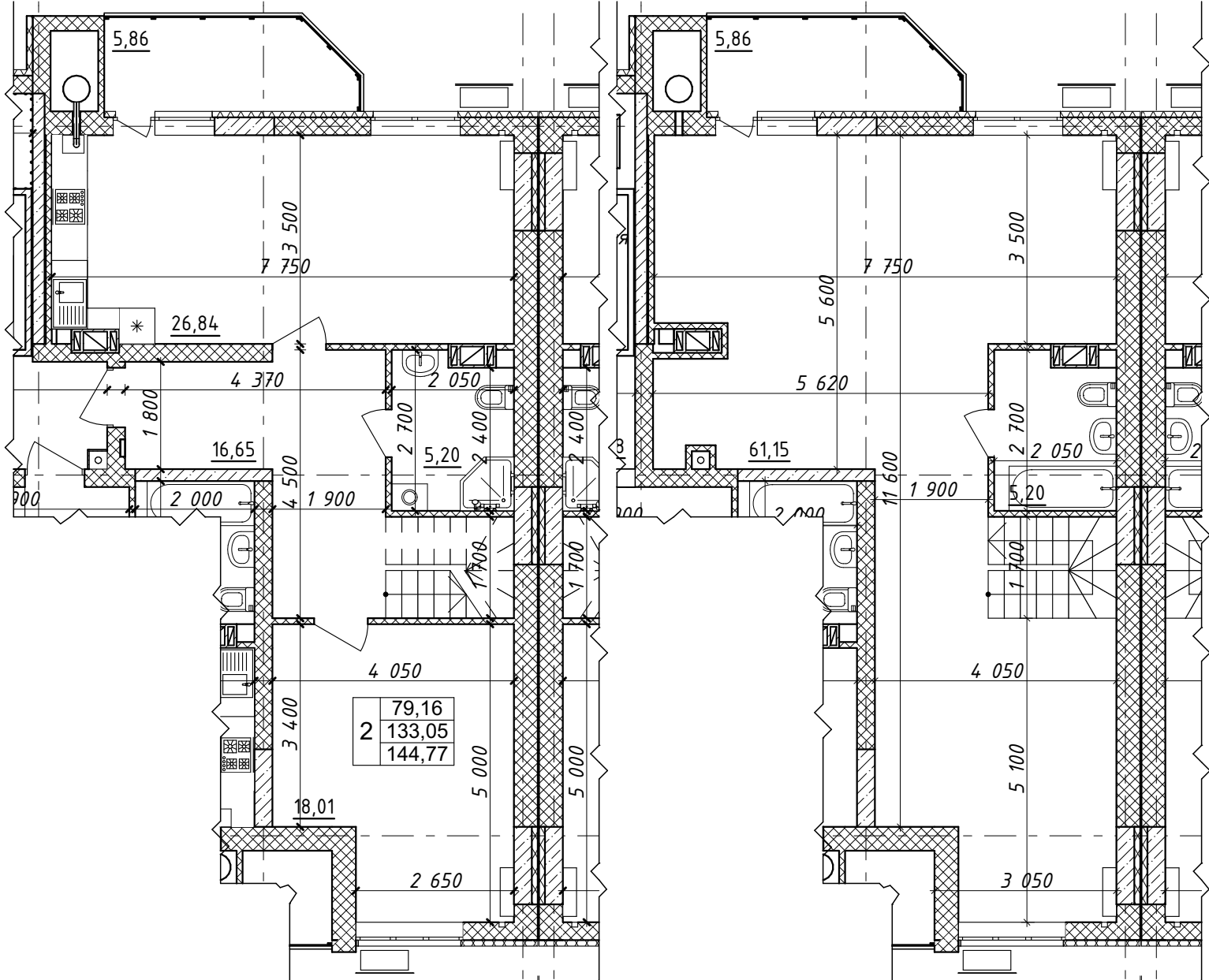

Характеристика квартири:

Передпокій - 16,65 м<sup>2</sup>  
 Кухня - 26,84 м<sup>2</sup>  
 Загальна кімната - 61,15 м<sup>2</sup>  
 Спальня - 18,01 м<sup>2</sup>  
 С/в - 10,40 м<sup>2</sup>

Житлова площа  
 квартири - 79,16 м<sup>2</sup>  
 Загальна площа  
 квартири - 144,77 м<sup>2</sup>

Покупець:

Продавець:  
 ТОВ "СОЛАР ПОЛТАВА"

В.В. ДОБРЕЛЯ

Схема розміщення МОН - №217 на поверсі

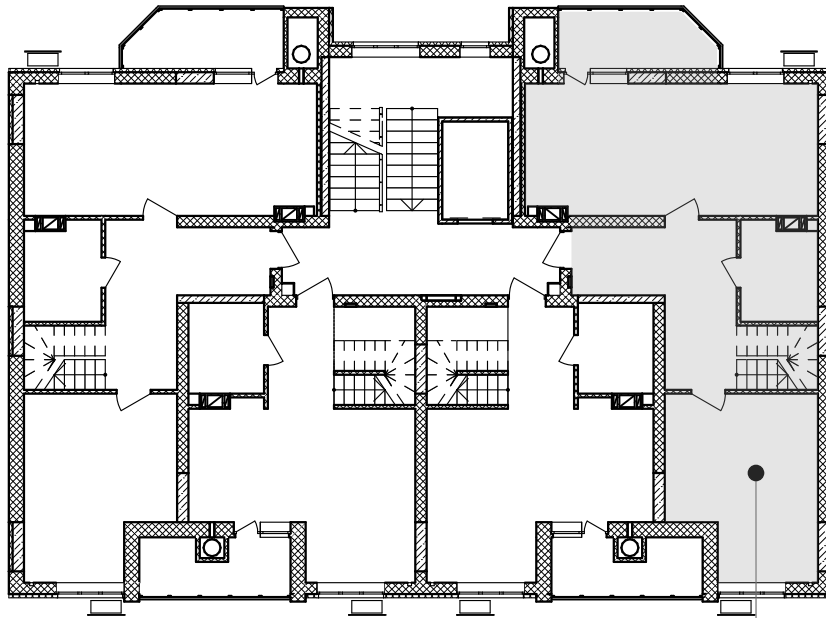

кв.№217  
9-й поверх

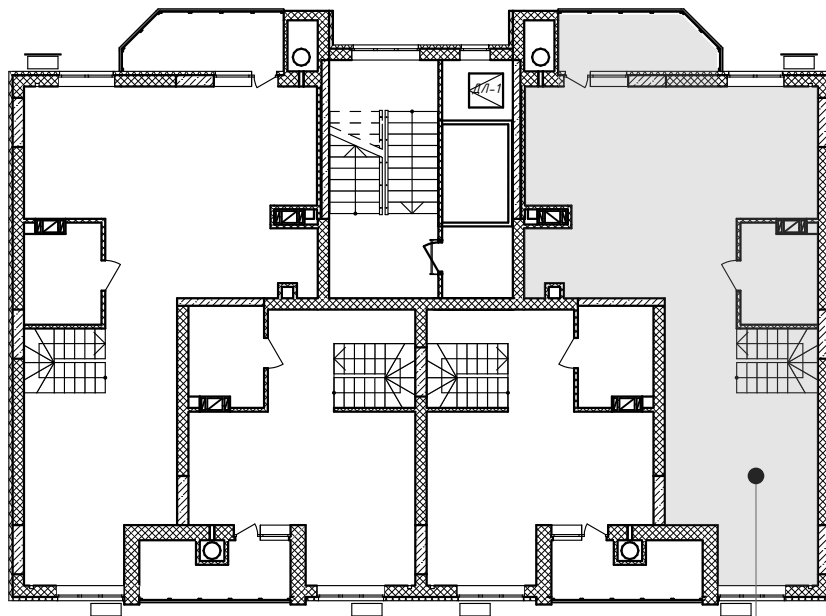

кв.№217  
10-й поверх

Покупець:

Продавець:  
ТОВ "СОЛАР ПОЛТАВА"

В.В. ДОБРЕЛЯ

Додаток №1 до Договору купівлі-продажу  
об'єкта нерухомості (перший продаж)  
№ЮТ1А-218/1 від "\_\_\_" \_\_\_\_\_ 2025 р.  
(графічне зображення розташування  
неподільного об'єкта незавершеного  
будівництва на генеральному плані об'єкта  
будівництва)

Генеральний план

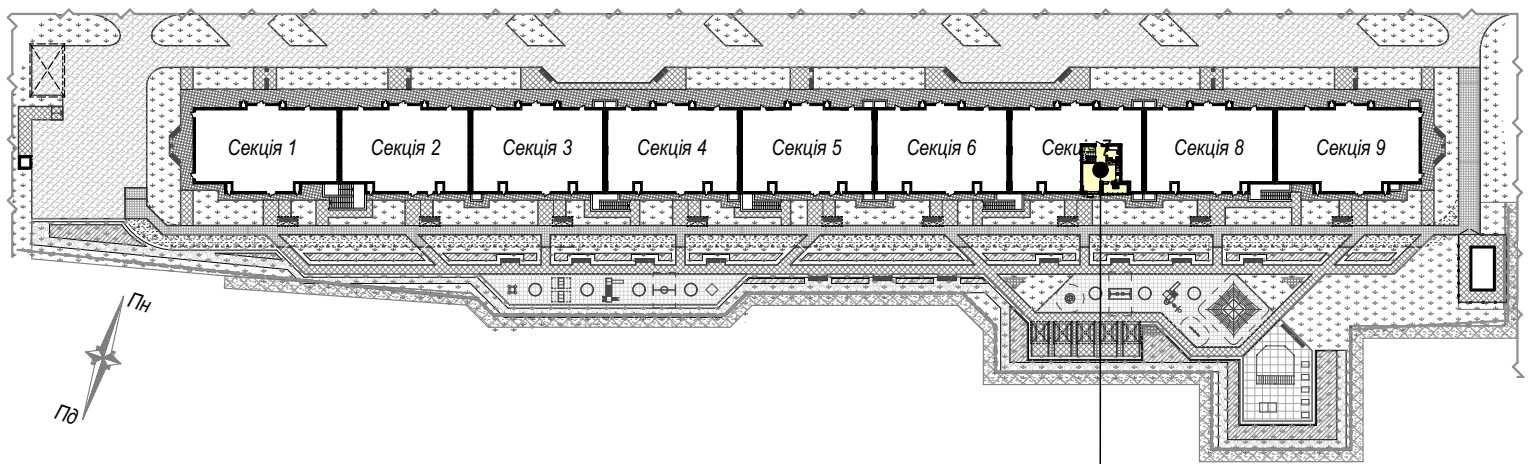

майбутній об'єкт нерухомості - кв.№218  
розміщений на 9/10 поверсі секції 7

Покупець:

Продавець:  
ТОВ "СОЛАР ПОЛТАВА"

В.В. ДОБРЕЛЯ

Додаток №2 до Договору купівлі-продажу  
об'єкта нерухомості (перший продаж)  
№ЮТ1А-218/1 від "\_\_\_" \_\_\_\_\_ 2025 р.  
(графічне зображення схеми будівельного  
плану МОН)

Графічне зображення схеми будівельного плану МОН - №218

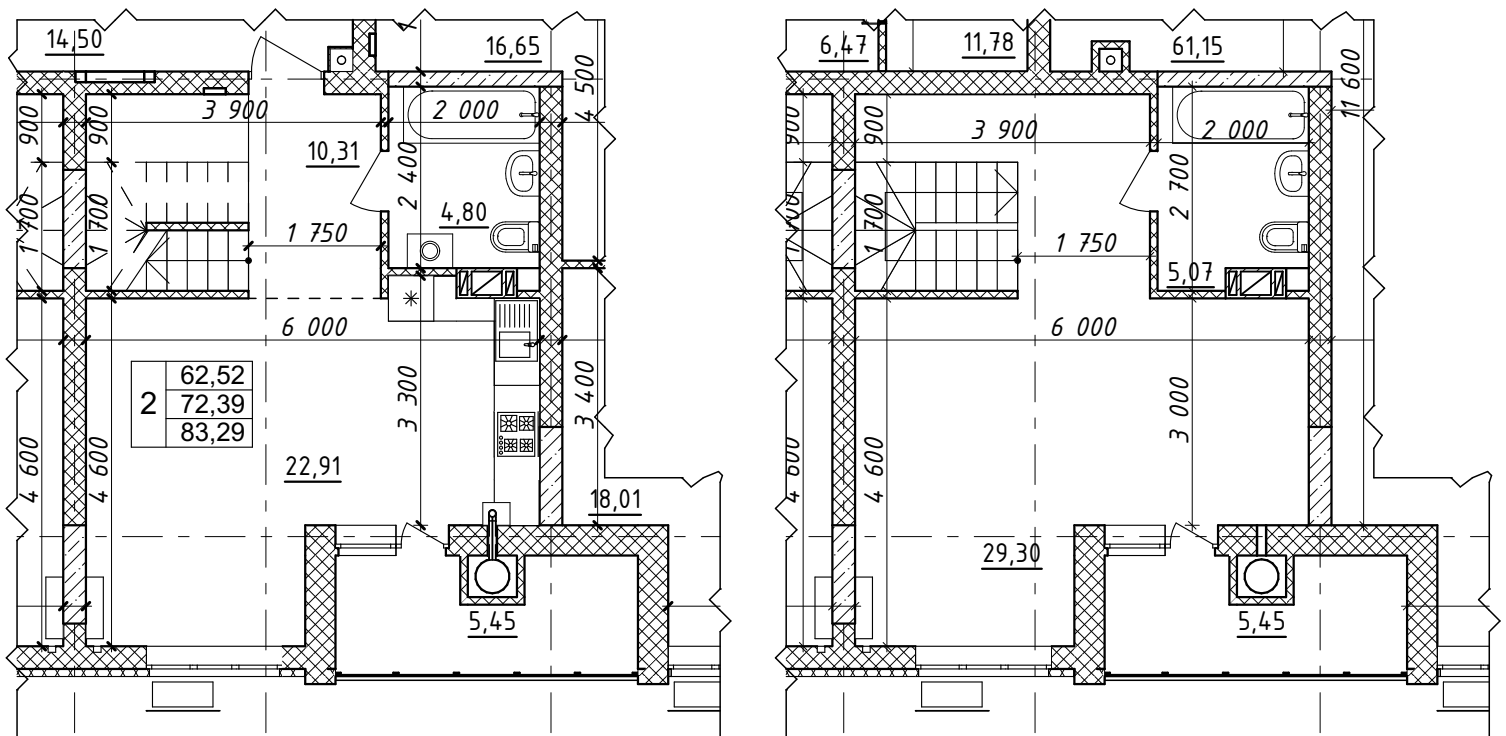

Характеристика квартири:

Передпокій - 10,31 м <sup>2</sup>	Житлова площа квартири - 62,52 м <sup>2</sup>
Кухня - 22,91 м <sup>2</sup>	Загальна площа квартири - 83,29 м <sup>2</sup>
Загальна кімната - 29,30 м <sup>2</sup>	
С/в - 9,87 м <sup>2</sup>	

Покупець:

Продавець:  
ТОВ "СОЛАР ПОЛТАВА"

В.В. ДОБРЕЛЯ

Схема розміщення МОН - №218 на поверсі

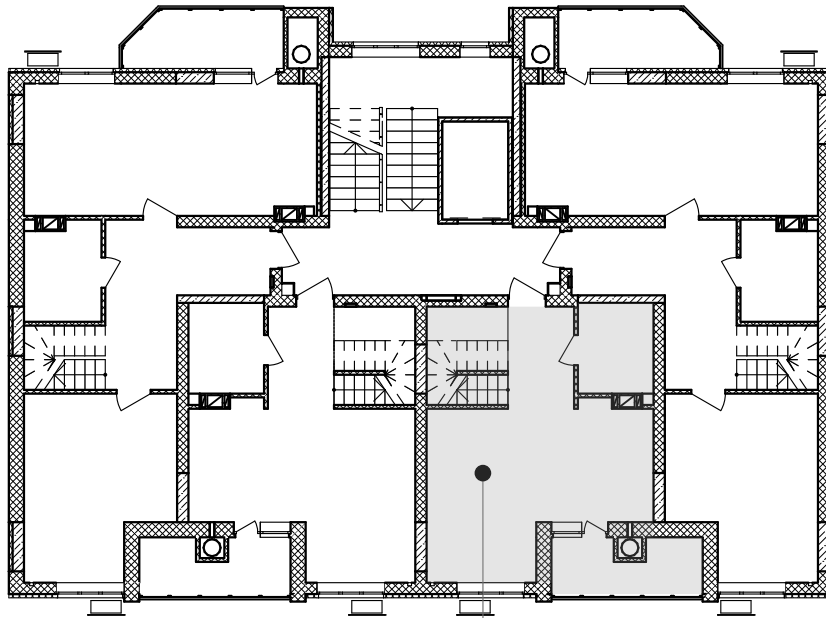

кв.№218  
9-й поверх

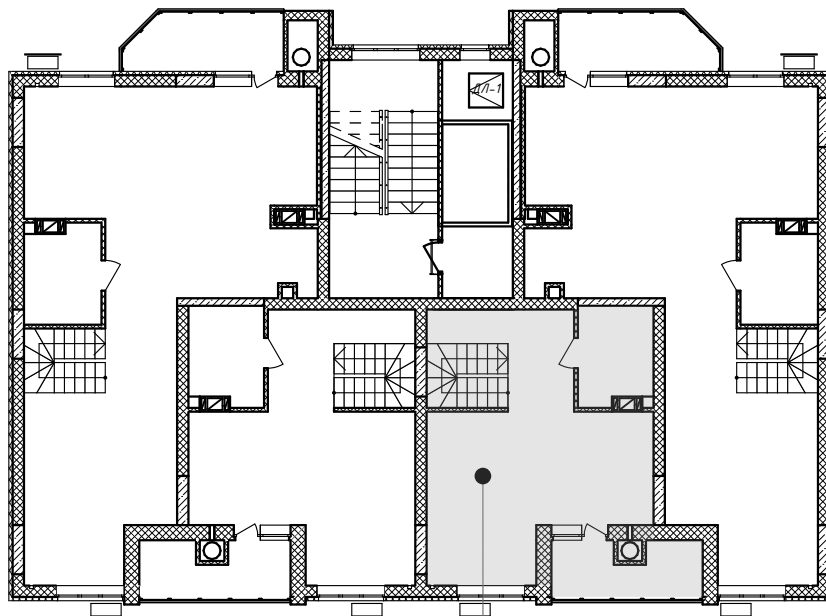

кв.№218  
10-й поверх

Покупець:

Продавець:  
ТОВ "СОЛАР ПОЛТАВА"

В.В. ДОБРЕЛЯ

Додаток №1 до Договору купівлі-продажу  
об'єкта нерухомості (перший продаж)  
№ЮТ1А-219/1 від "\_\_\_" \_\_\_\_\_ 2025 р.  
(графічне зображення розташування  
неподільного об'єкта незавершеного  
будівництва на генеральному плані об'єкта  
будівництва)

Генеральний план

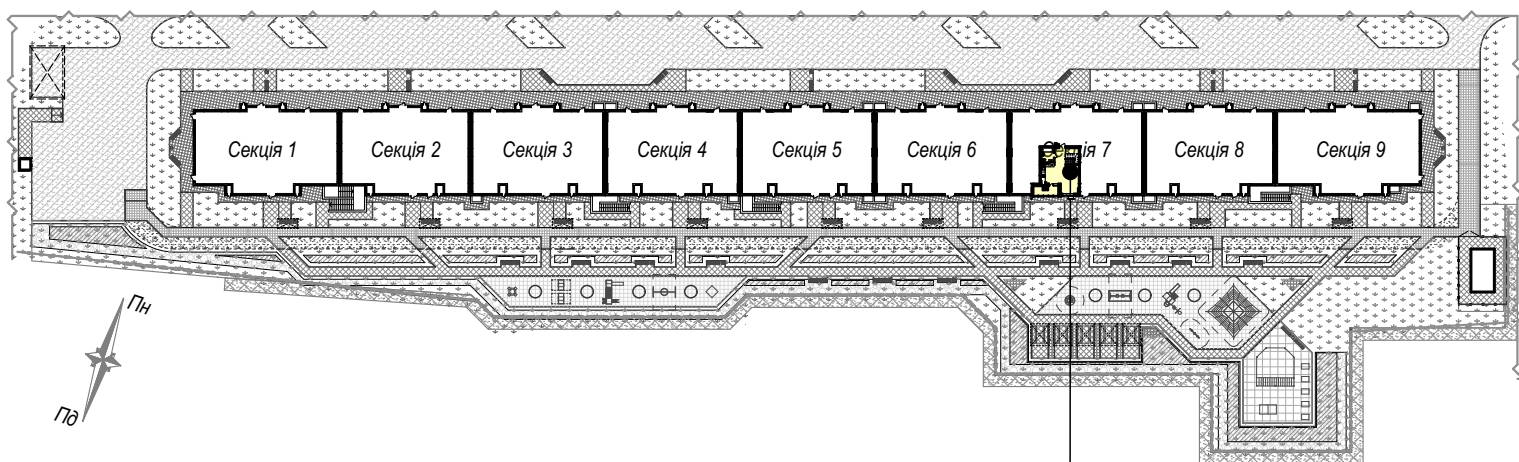

майбутній об'єкт нерухомості - кв.№219  
розміщений на 9/10 поверсі секції 7

Покупець:

Продавець:  
ТОВ "СОЛАР ПОЛТАВА"

В.В. ДОБРЕЛЯ

Додаток №2 до Договору купівлі-продажу  
об'єкта нерухомості (перший продаж)  
№ЮТ1А-219/1 від "\_\_\_" \_\_\_\_\_ 2025 р.  
(графічне зображення схеми будівельного  
плану МОН)

Графічне зображення схеми будівельного плану МОН - №219

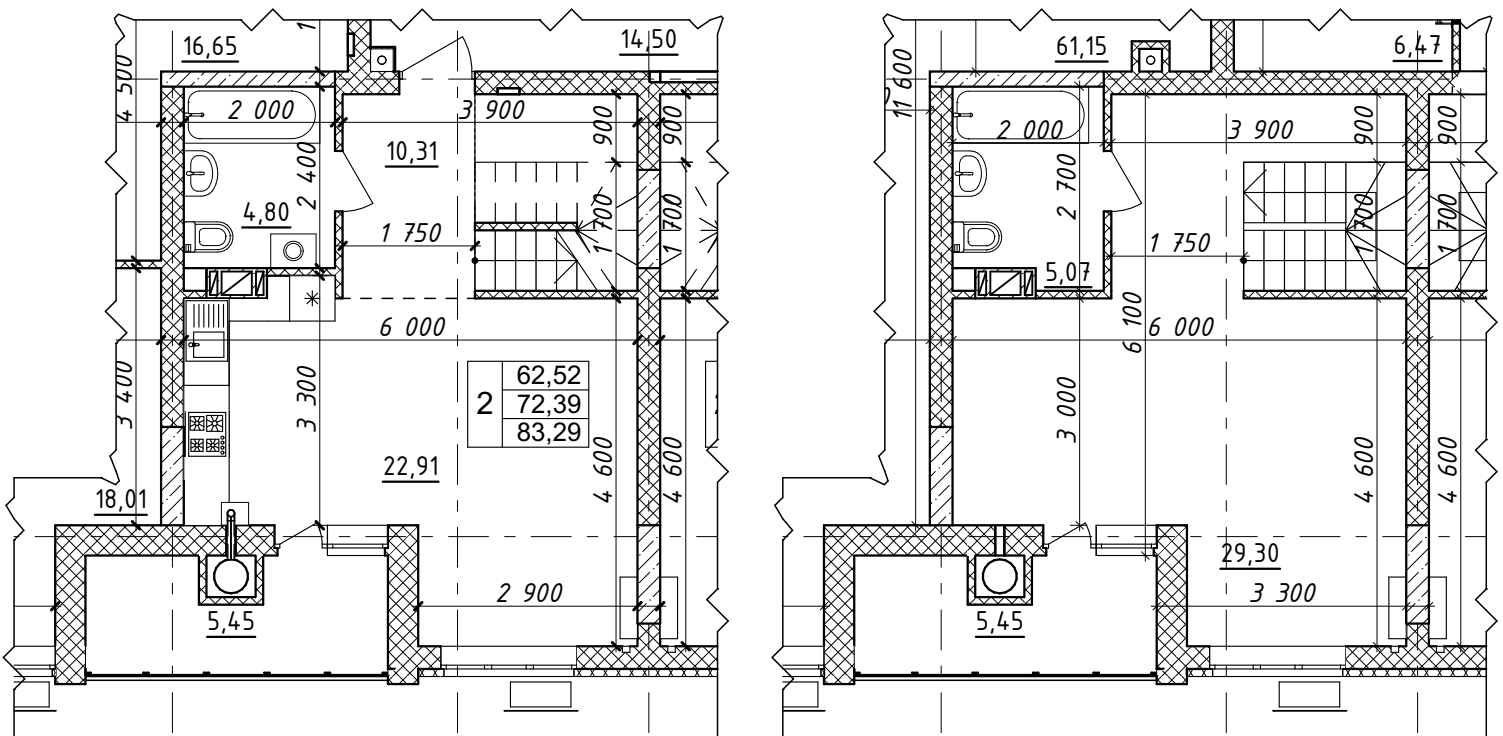

Характеристика квартири:

Передпокій - 10,31 м<sup>2</sup>  
Кухня - 22,91 м<sup>2</sup>  
Загальна кімната - 29,30 м<sup>2</sup>  
С/в - 9,87 м<sup>2</sup>

Житлова площа  
квартири - 62,52 м<sup>2</sup>  
Загальна площа  
квартири - 83,29 м<sup>2</sup>

Покупець:

Продавець:  
ТОВ "СОЛАР ПОЛТАВА"

В.В. ДОБРЕЛЯ

Схема розміщення МОН - №219 на поверсі

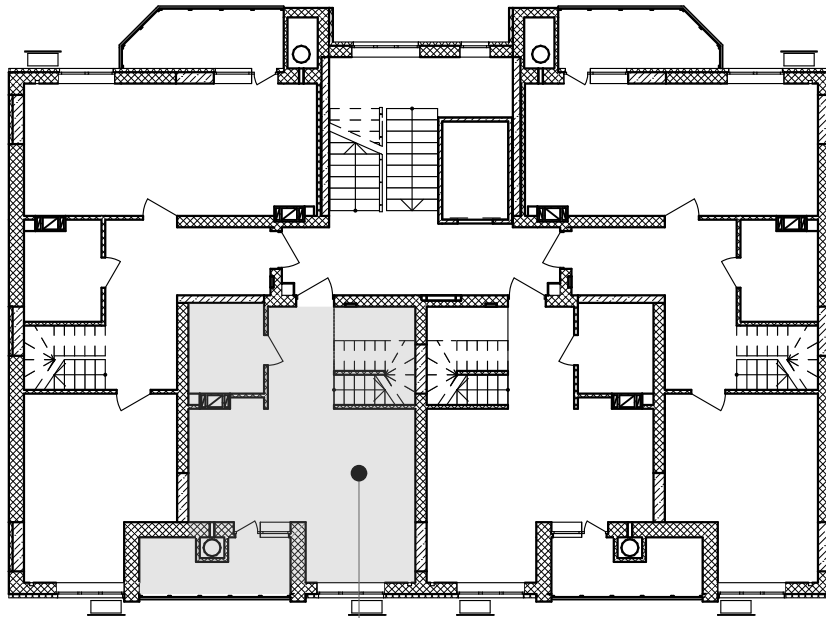

кв.№219  
9-й поверх

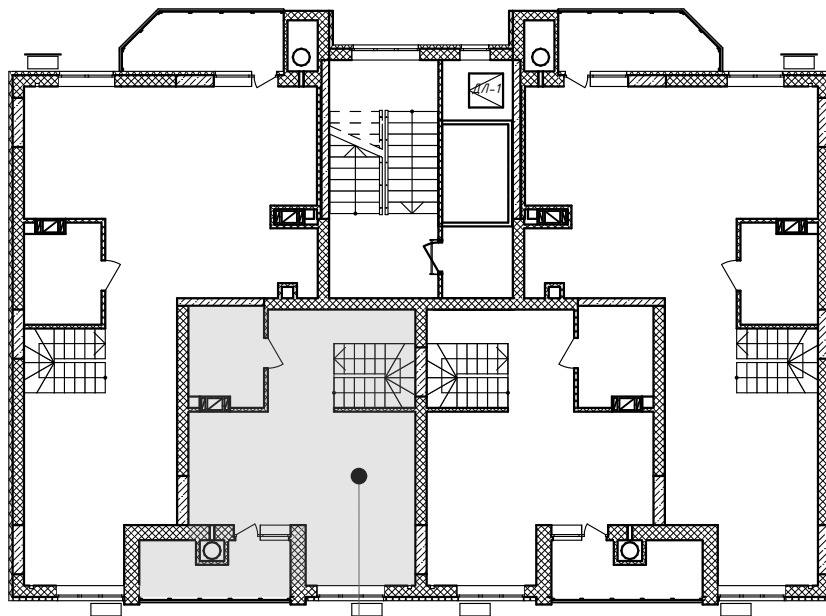

кв.№219  
10-й поверх

Покупець:

Продавець:  
ТОВ "СОЛАР ПОЛТАВА"

В.В. ДОБРЕЛЯ

Додаток №1 до Договору купівлі-продажу  
об'єкта нерухомості (перший продаж)  
№ЮТ1А-220/1 від "\_\_\_" \_\_\_\_\_ 2025 р.  
(графічне зображення розташування  
неподільного об'єкта незавершеного  
будівництва на генеральному плані об'єкта  
будівництва)

Генеральний план

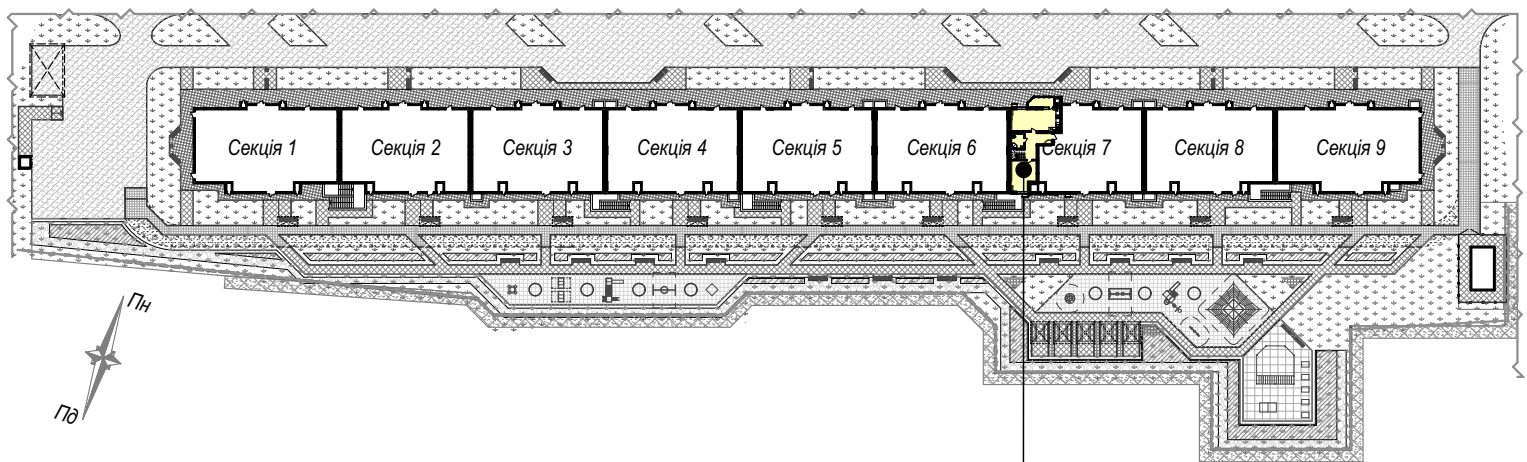

майбутній об'єкт нерухомості - кв.№220  
розміщений на 9/10 поверсі секції 7

Покупець:

Продавець:  
ТОВ "СОЛАР ПОЛТАВА"

В.В. ДОБРЕЛЯ



Схема розміщення МОН - №220 на поверсі

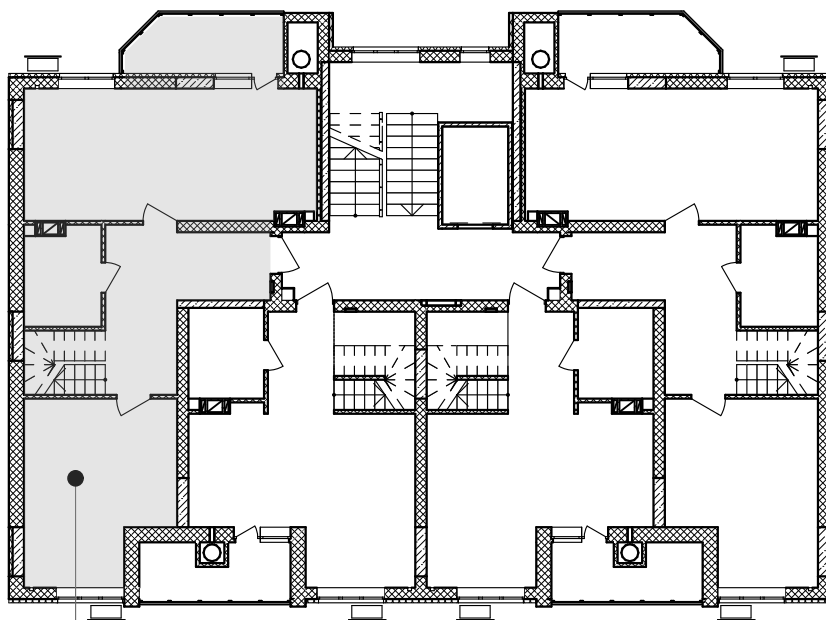

кв. №220  
9-й поверх

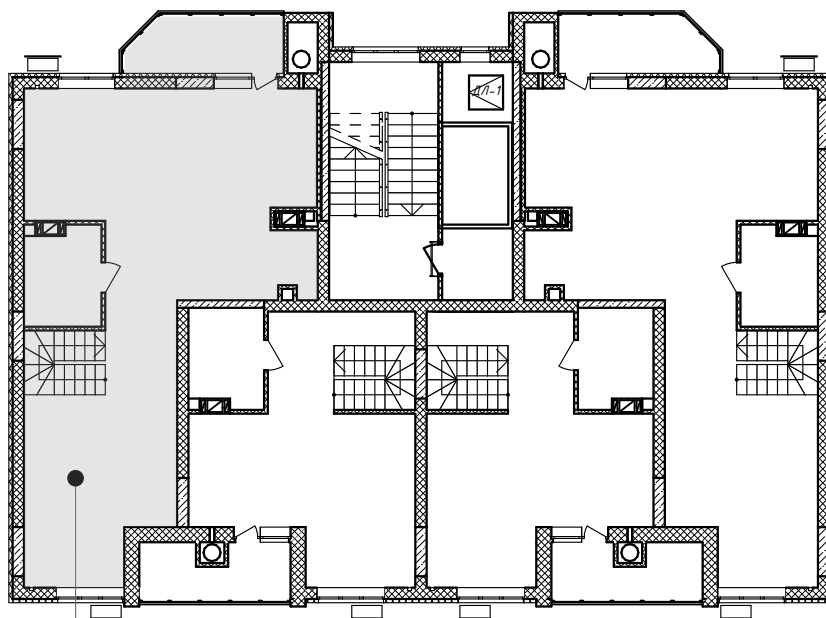

кв. №220  
10-й поверх

Покупець:

Продавець:  
ТОВ "СОЛАР ПОЛТАВА"

В.В. ДОБРЕЛЯ

Додаток №1 до Договору купівлі-продажу  
об'єкта нерухомості (перший продаж)  
№ЮТ1А-211/1 від "\_\_\_" \_\_\_\_\_ 2025 р.  
(графічне зображення розташування  
неподільного об'єкта незавершеного  
будівництва на генеральному плані об'єкта  
будівництва)

### Генеральний план

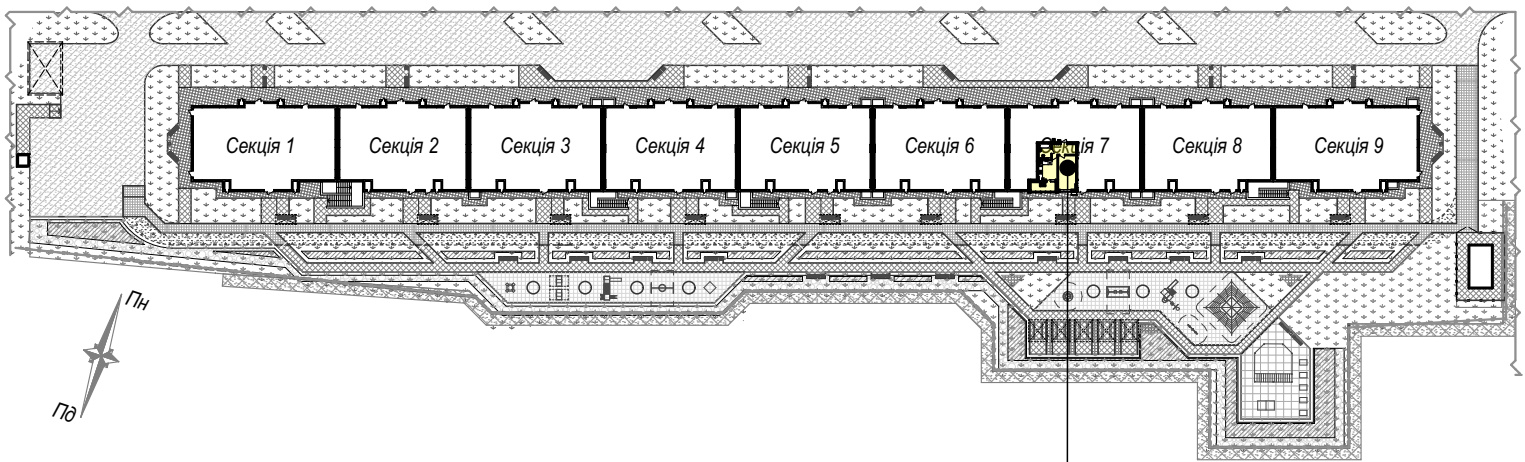

майбутній об'єкт нерухомості - кв.№211  
розміщений на 7 поверсі секції 7

Покупець:

Продавець:  
ТОВ "СОЛАР ПОЛТАВА"

В.В. ДОБРЕЛЯ

Графічне зображення схеми будівельного плану МОН - №211

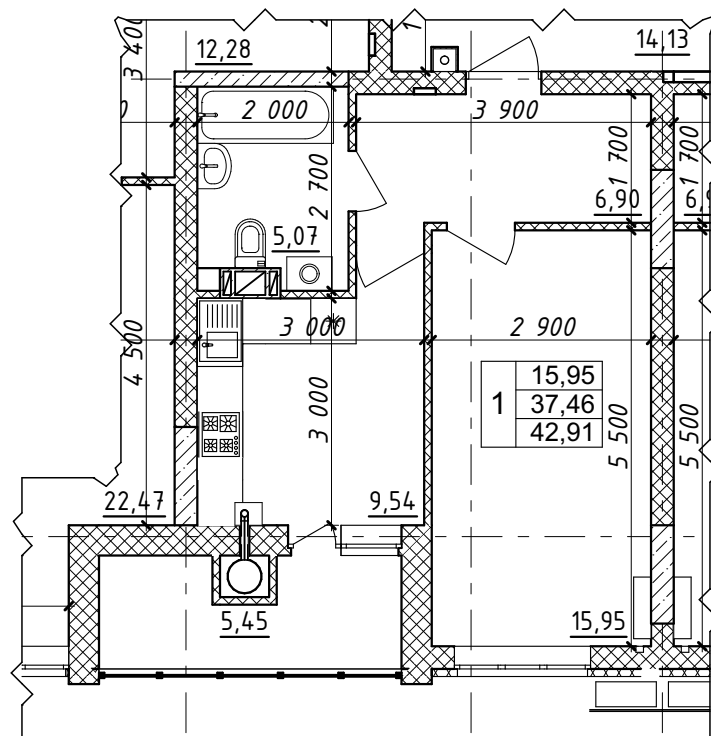

Характеристика квартири:

Передпокій - 6,90 м<sup>2</sup>

Кухня - 9,54 м<sup>2</sup>

Загальна кімната - 15,95 м<sup>2</sup>

С/в - 5,07 м<sup>2</sup>

Житлова площа

квартири - 15,95 м<sup>2</sup>

Загальна площа

квартири - 42,91 м<sup>2</sup>

Покупець:

Продавець:

ТОВ "СОЛАР ПОЛТАВА"

В.В. ДОБРЕЛЯ

Схема розміщення МОН - №211 на поверсі

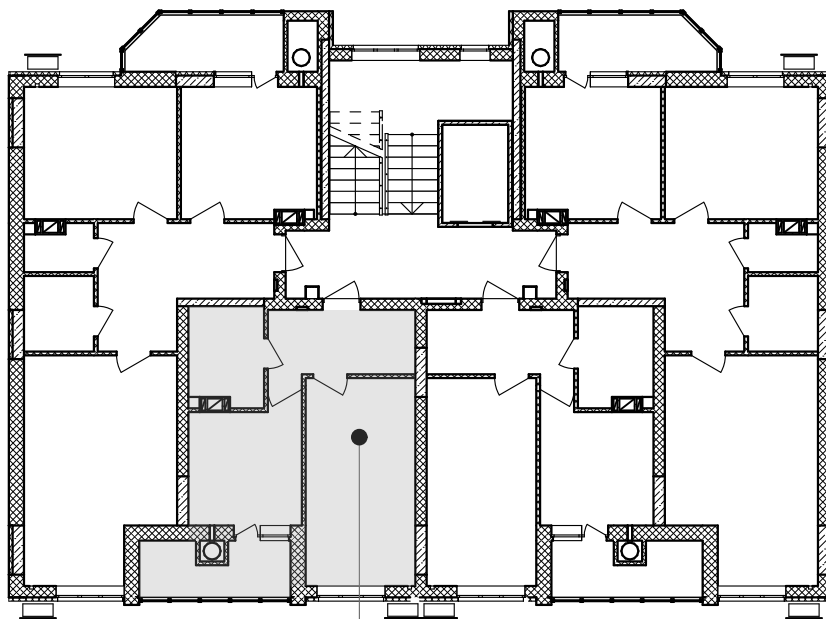

кв. №211  
7-й поверх

Покупець:

Продавець:  
ТОВ "СОЛАР ПОЛТАВА"

В.В. ДОБРЕЛЯ

Додаток №1 до Договору купівлі-продажу  
об'єкта нерухомості (перший продаж)  
№ЮТ1А-212/1 від "\_\_\_" \_\_\_\_\_ 2025 р.  
(графічне зображення розташування  
неподільного об'єкта незавершеного  
будівництва на генеральному плані об'єкта  
будівництва)

Генеральний план

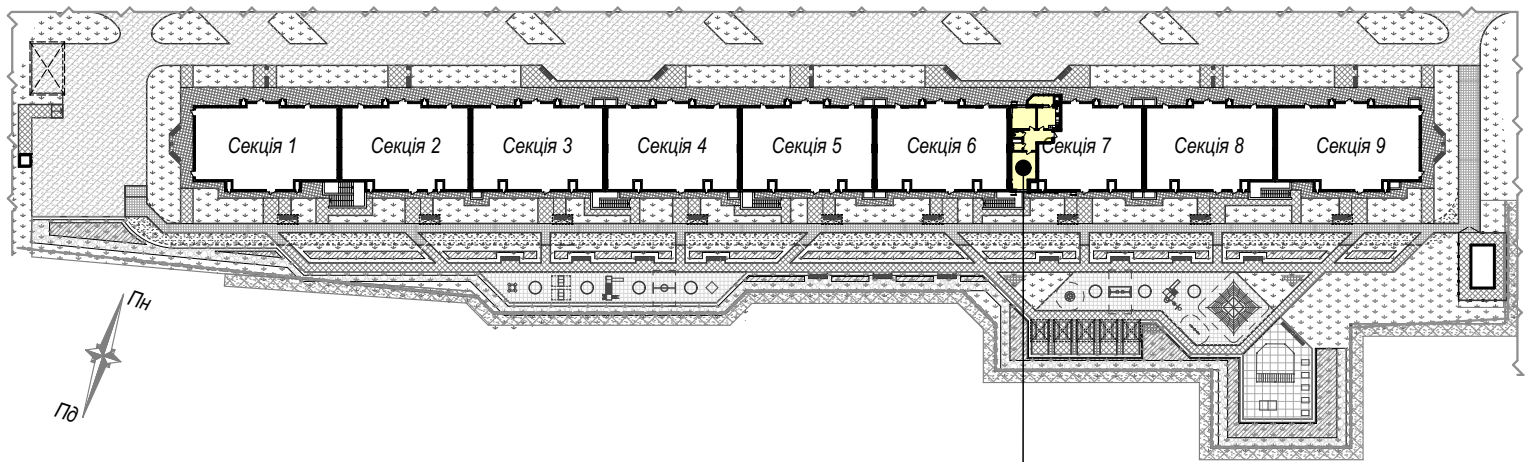

майбутній об'єкт нерухомості - кв.№212  
розміщений на 7 поверсі секції 7

Покупець:

Продавець:  
ТОВ "СОЛАР ПОЛТАВА"

В.В. ДОБРЕЛЯ



Схема розміщення МОН - №212 на поверсі

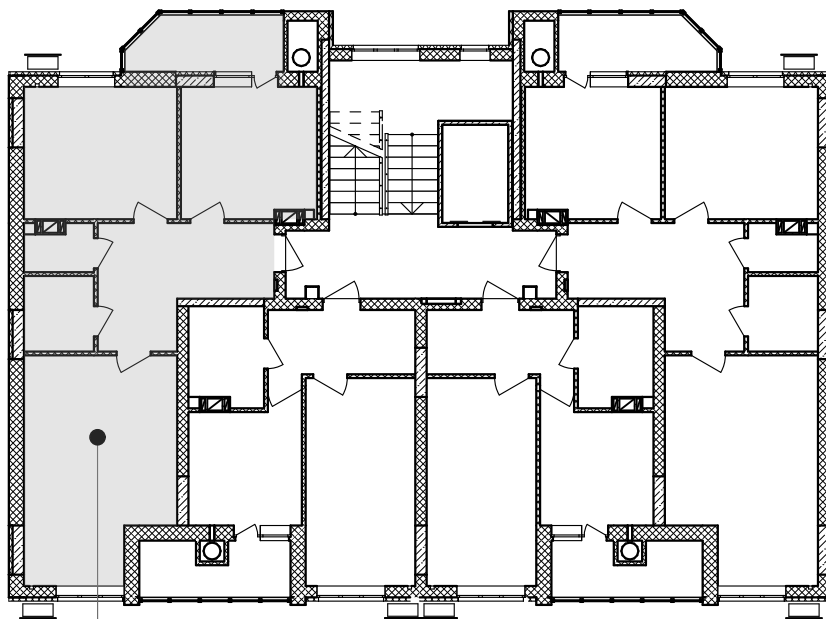

кв.№212  
7-й поверх

Покупець:

Продавець:  
ТОВ "СОЛАР ПОЛТАВА"

В.В. ДОБРЕЛЯ

Додаток №1 до Договору купівлі-продажу  
об'єкта нерухомості (перший продаж)  
№ЮТ1А-213/1 від "\_\_\_" \_\_\_\_\_ 2025 р.  
(графічне зображення розташування  
неподільного об'єкта незавершеного  
будівництва на генеральному плані об'єкта  
будівництва)

Генеральний план

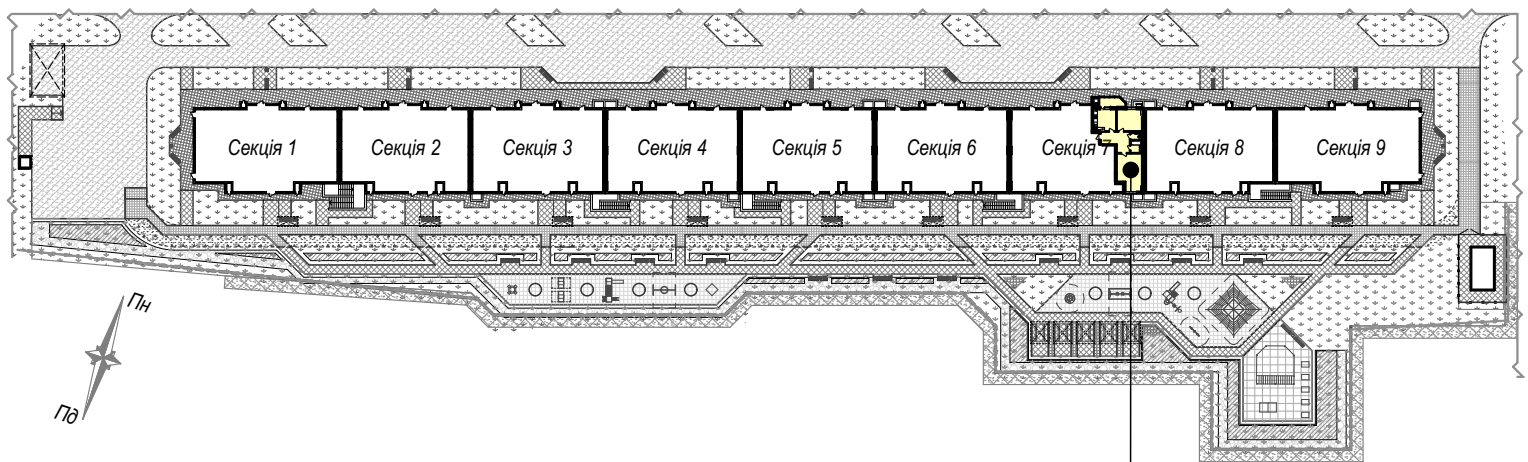

майбутній об'єкт нерухомості - кв.№213  
розміщений на 8 поверсі секції 7

Покупець:

Продавець:  
ТОВ "СОЛАР ПОЛТАВА"

В.В. ДОБРЕЛЯ

Графічне зображення схеми будівельного плану МОН - №213

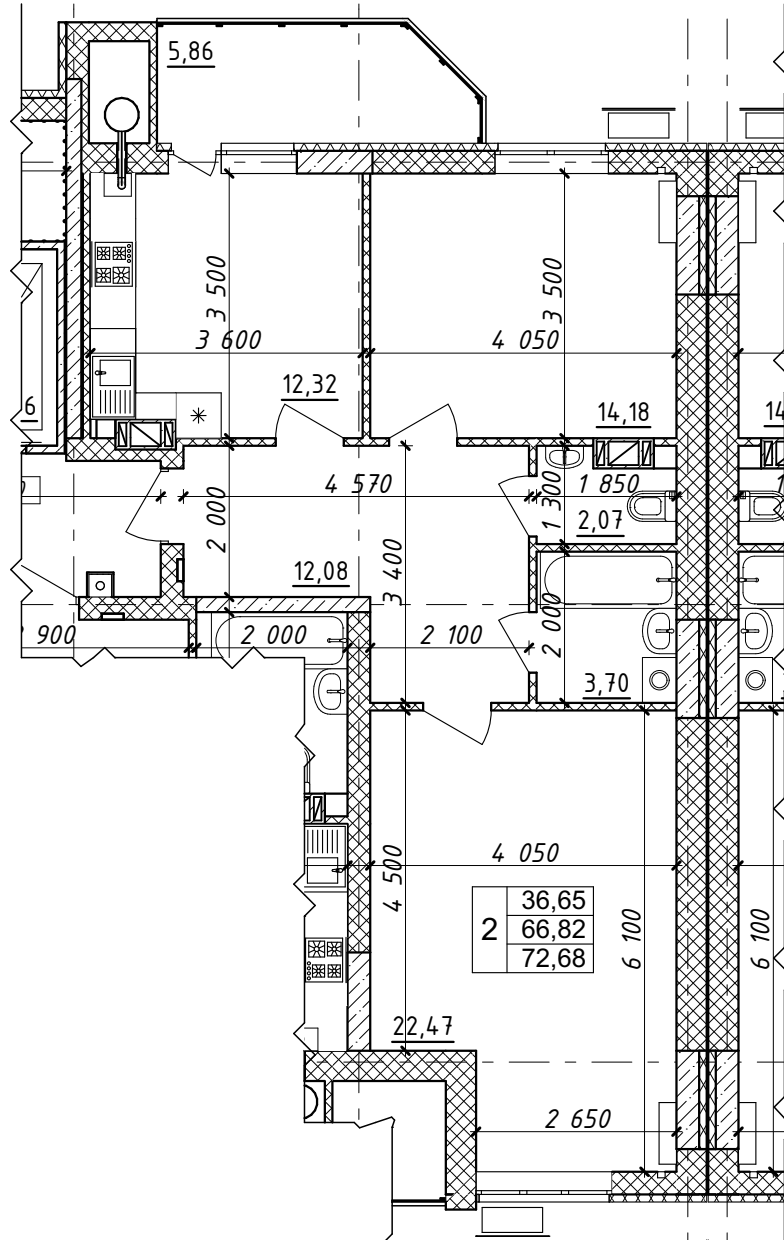

Характеристика квартири:

Передпокій - 12,08 м <sup>2</sup>	Житлова площа квартири - 36,65 м <sup>2</sup>
Кухня - 12,32 м <sup>2</sup>	Загальна площа квартири - 72,68 м <sup>2</sup>
Загальна кімната - 22,47 м <sup>2</sup>	
Спальня - 14,18 м <sup>2</sup>	
С/в - 5,77 м <sup>2</sup>	

Покупець:

Продавець:  
 ТОВ "СОЛАР ПОЛТАВА"

В.В. ДОБРЕЛЯ

Схема розміщення МОН - №213 на поверсі

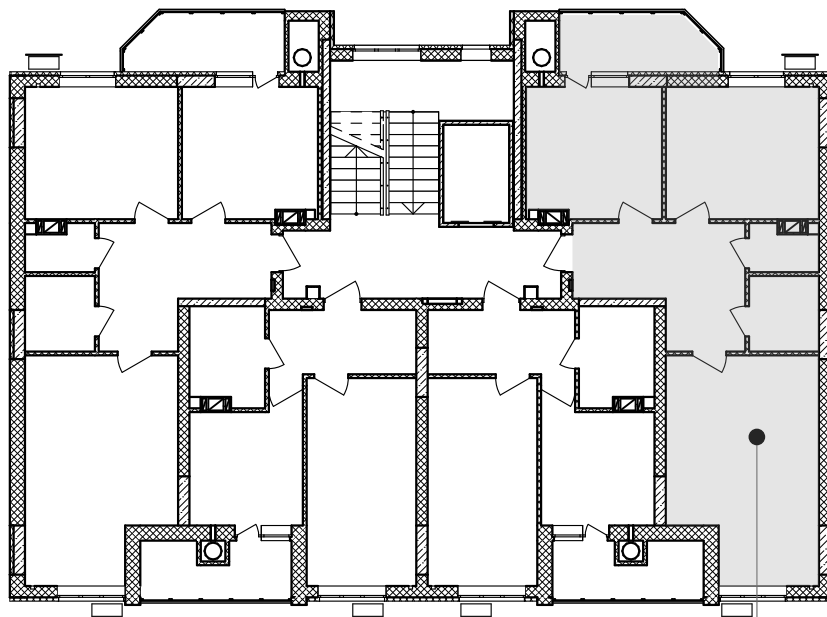

кв. №213  
8-й поверх

Покупець:

Продавець:  
ТОВ "СОЛАР ПОЛТАВА"

В.В. ДОБРЕЛЯ

Додаток №1 до Договору купівлі-продажу  
об'єкта нерухомості (перший продаж)  
№ЮТ1А-214/1 від "\_\_\_" \_\_\_\_\_ 2025 р.  
(графічне зображення розташування  
неподільного об'єкта незавершеного  
будівництва на генеральному плані об'єкта  
будівництва)

Генеральний план

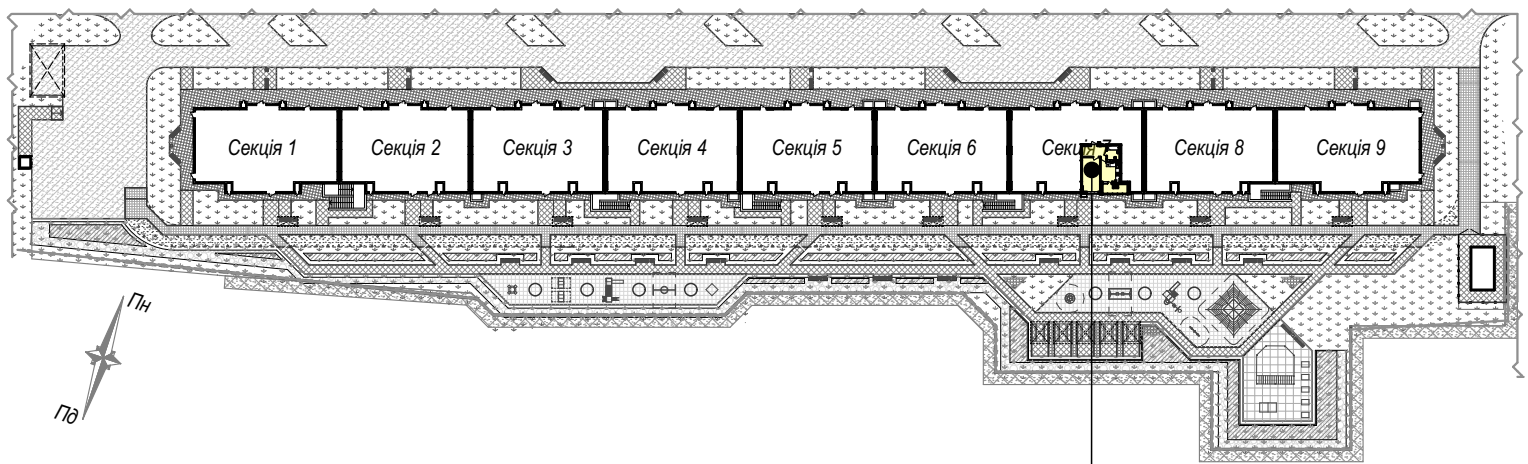

майбутній об'єкт нерухомості - кв.№214  
розміщений на 8 поверсі секції 7

Покупець:

Продавець:  
ТОВ "СОЛАР ПОЛТАВА"

В.В. ДОБРЕЛЯ

Додаток №2 до Договору купівлі-продажу  
об'єкта нерухомості (перший продаж)  
№ЮТ1А-214/1 від "\_\_\_" \_\_\_\_\_ 2025 р.  
(графічне зображення схеми будівельного  
плану МОН)

Графічне зображення схеми будівельного плану МОН - №214

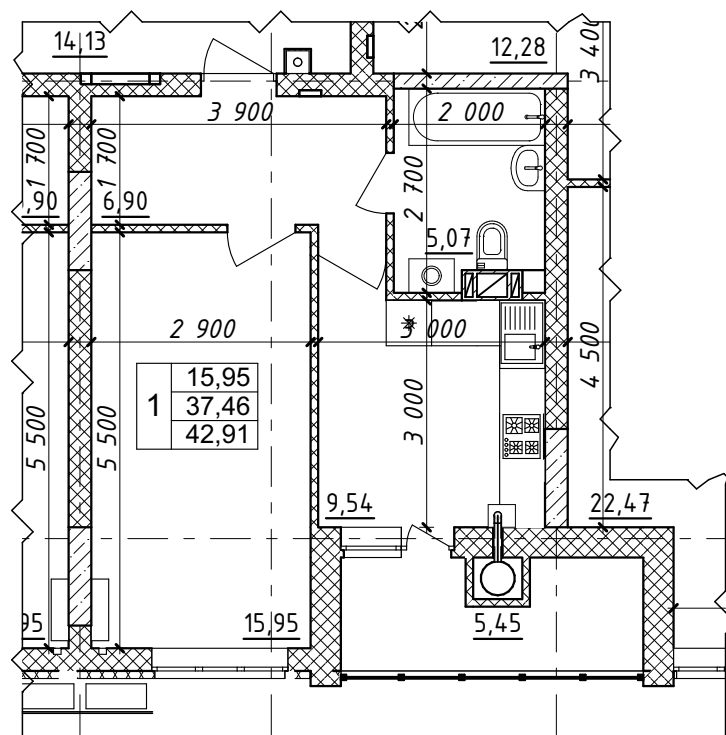

Характеристика квартири:

Передпокій - 6,90 м<sup>2</sup>

Кухня - 9,54 м<sup>2</sup>

Загальна кімната - 15,95 м<sup>2</sup>

С/в - 5,07 м<sup>2</sup>

Житлова площа

квартири - 36,65 м<sup>2</sup>

Загальна площа

квартири - 72,88 м<sup>2</sup>

Покупець:

Продавець:

ТОВ "СОЛАР ПОЛТАВА"

В.В. ДОБРЕЛЯ

Схема розміщення МОН - №214 на поверсі

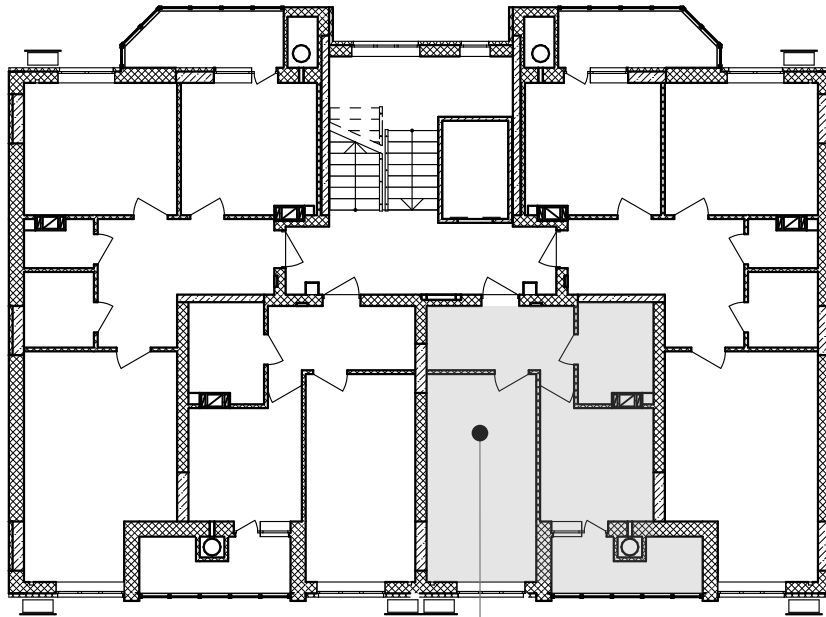

кв.№214  
8-й поверх

Покупець:

Продавець:  
ТОВ "СОЛАР ПОЛТАВА"

В.В. ДОБРЕЛЯ

Додаток №1 до Договору купівлі-продажу  
об'єкта нерухомості (перший продаж)  
№ЮТ1А-215/1 від "\_\_\_" \_\_\_\_\_ 2025 р.  
(графічне зображення розташування  
неподільного об'єкта незавершеного  
будівництва на генеральному плані об'єкта  
будівництва)

Генеральний план

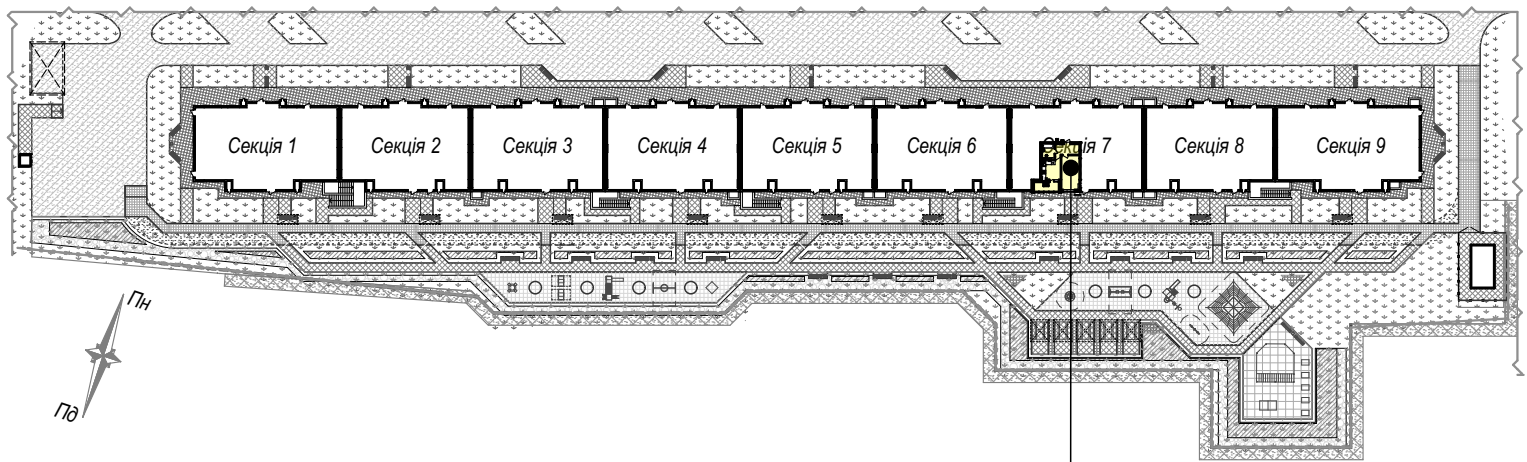

майбутній об'єкт нерухомості - кв.№215  
розміщений на 8 поверсі секції 7

Покупець:

Продавець:  
ТОВ "СОЛАР ПОЛТАВА"

В.В. ДОБРЕЛЯ

Графічне зображення схеми будівельного плану МОН - №215

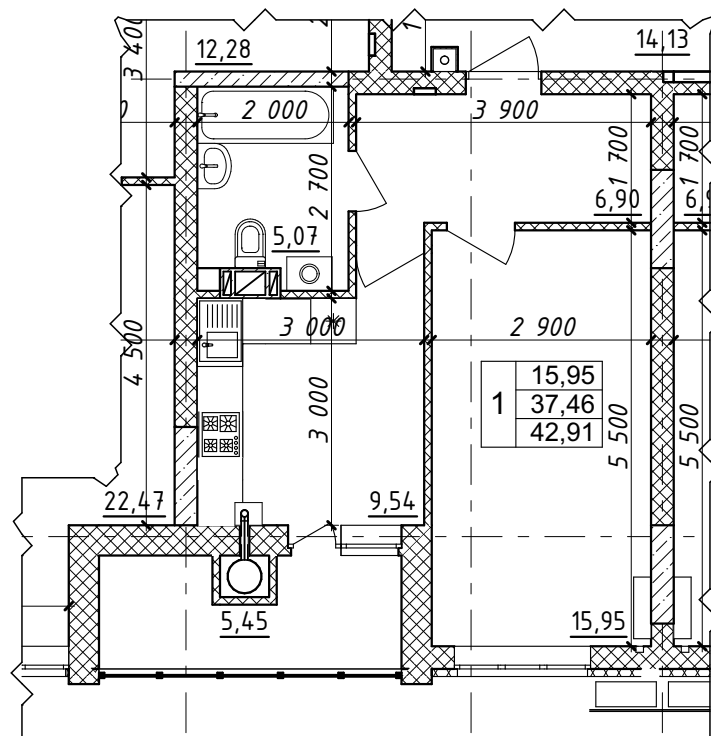

Характеристика квартири:

Передпокій - 6,90 м<sup>2</sup>

Кухня - 9,54 м<sup>2</sup>

Загальна кімната - 15,95 м<sup>2</sup>

С/в - 5,07 м<sup>2</sup>

Житлова площа

квартири - 15,95 м<sup>2</sup>

Загальна площа

квартири - 42,91 м<sup>2</sup>

Покупець:

Продавець:

ТОВ "СОЛАР ПОЛТАВА"

В.В. ДОБРЕЛЯ

Схема розміщення МОН - №215 на поверсі

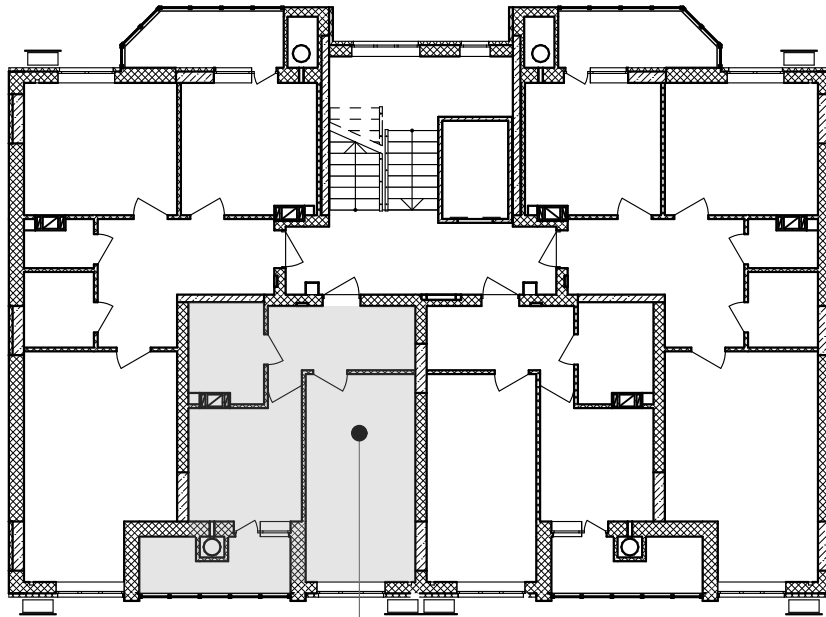

кв. №215  
8-й поверх

Покупець:

Продавець:  
ТОВ "СОЛАР ПОЛТАВА"

В.В. ДОБРЕЛЯ

Додаток №1 до Договору купівлі-продажу  
об'єкта нерухомості (перший продаж)  
№ЮТ1А-209/1 від "\_\_\_" \_\_\_\_\_ 2025 р.  
(графічне зображення розташування  
неподільного об'єкта незавершеного  
будівництва на генеральному плані об'єкта  
будівництва)

Генеральний план

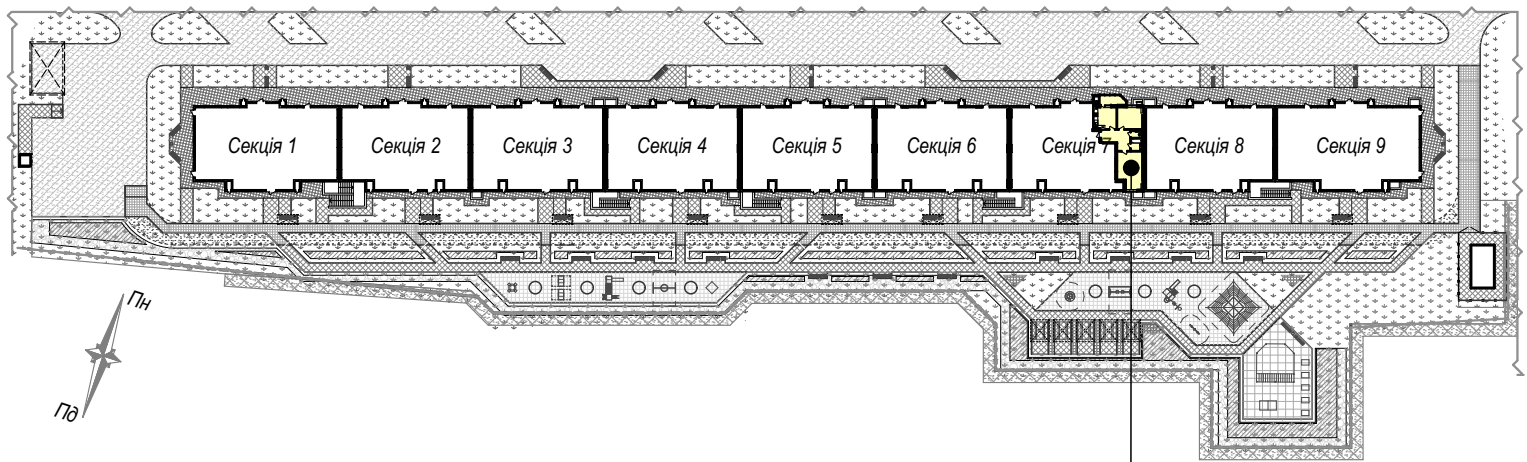

майбутній об'єкт нерухомості - кв.№209  
розміщений на 7 поверсі секції 7

Покупець:

Продавець:  
ТОВ "СОЛАР ПОЛТАВА"

В.В. ДОБРЕЛЯ

Додаток №2 до Договору купівлі-продажу  
 об'єкта нерухомості (перший продаж)  
 №ЮТ1А-209/1 від "\_\_\_" \_\_\_\_\_ 2025 р.  
 (графічне зображення схеми будівельного  
 плану МОН)

Графічне зображення схеми будівельного плану МОН - №209

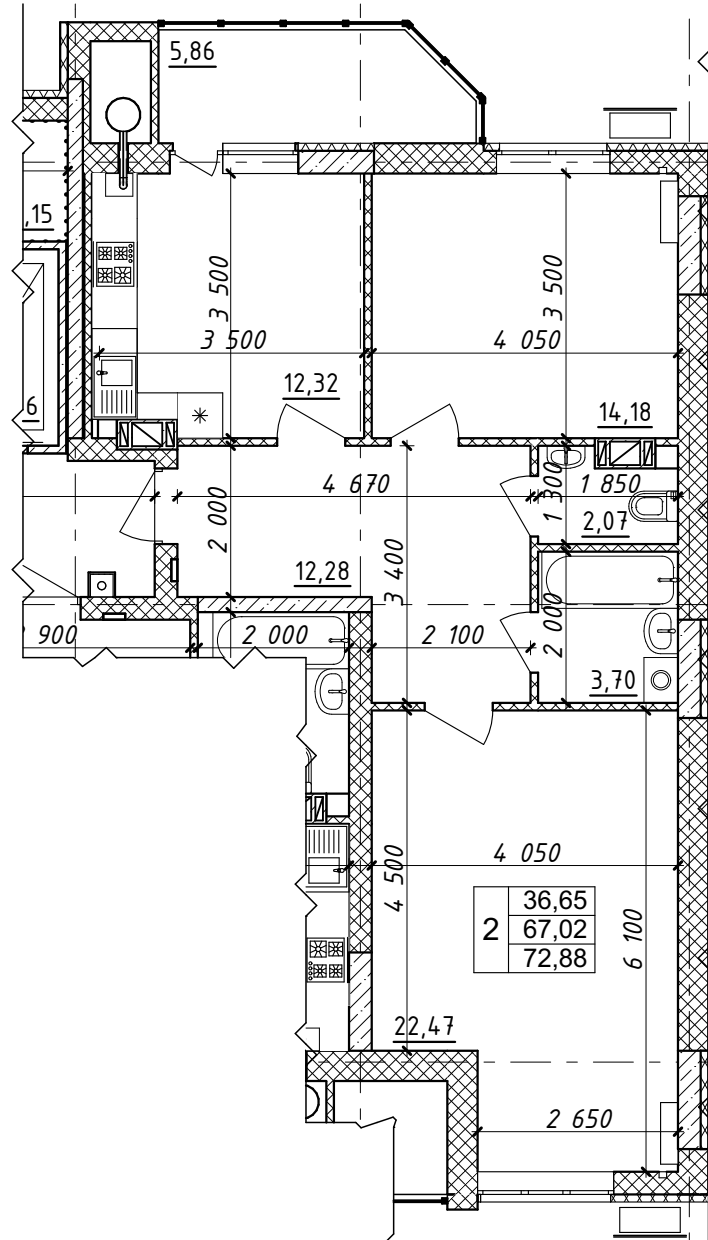

Характеристика квартири:

Передпокій - 12,28 м <sup>2</sup>	Житлова площа квартири - 36,65 м <sup>2</sup>
Кухня - 12,32 м <sup>2</sup>	Загальна площа квартири - 72,88 м <sup>2</sup>
Загальна кімната - 22,47 м <sup>2</sup>	
Спальня - 14,18 м <sup>2</sup>	
С/в - 5,77 м <sup>2</sup>	

Покупець:

Продавець:  
 ТОВ "СОЛАР ПОЛТАВА"

В.В. ДОБРЕЛЯ

Схема розміщення МОН - №209 на поверсі

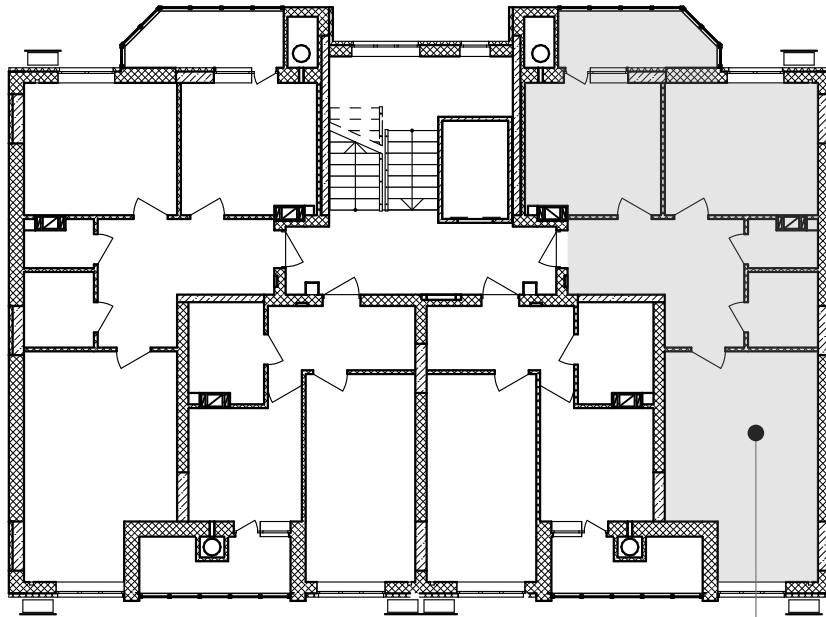

кв. №209  
7-й поверх

Покупець:

Продавець:  
ТОВ "СОЛАР ПОЛТАВА"

В.В. ДОБРЕЛЯ

Додаток №1 до Договору купівлі-продажу  
об'єкта нерухомості (перший продаж)  
№ЮТ1А-210/1 від "\_\_\_" \_\_\_\_\_ 2025 р.  
(графічне зображення розташування  
неподільного об'єкта незавершеного  
будівництва на генеральному плані об'єкта  
будівництва)

### Генеральний план

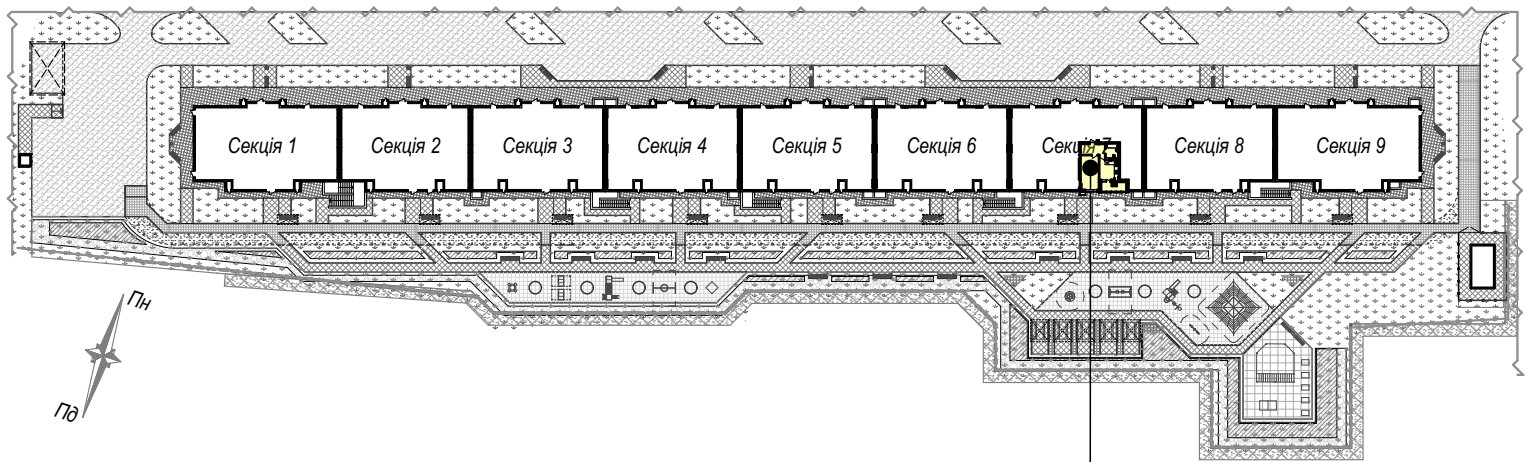

майбутній об'єкт нерухомості - кв.№210  
розміщений на 7 поверсі секції 7

Покупець:

Продавець:  
ТОВ "СОЛАР ПОЛТАВА"

В.В. ДОБРЕЛЯ

Додаток №2 до Договору купівлі-продажу  
об'єкта нерухомості (перший продаж)  
№ЮТ1А-210/1 від "\_\_\_" \_\_\_\_\_ 2025 р.  
(графічне зображення схеми будівельного  
плану МОН)

Графічне зображення схеми будівельного плану МОН - №210

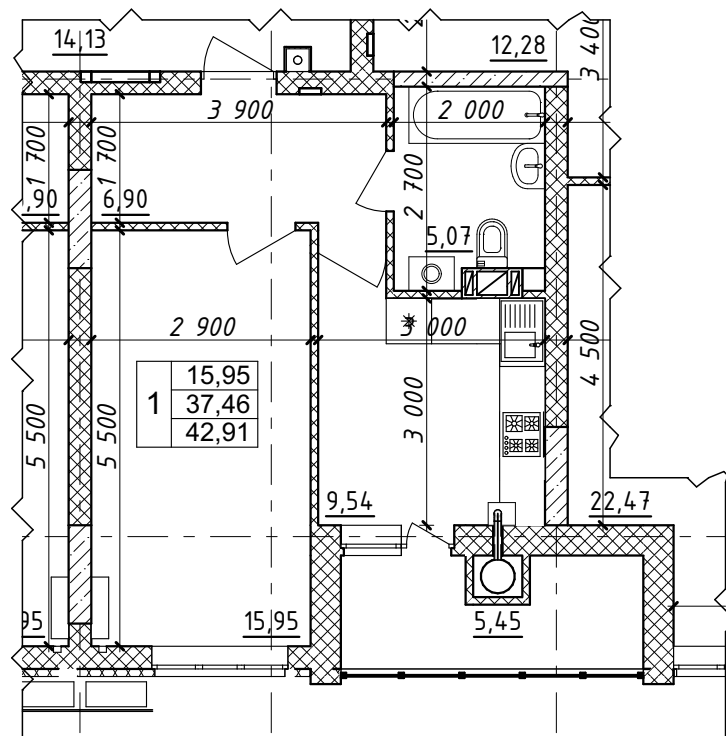

Характеристика квартири:

Передпокій - 6,90 м<sup>2</sup>

Кухня - 9,54 м<sup>2</sup>

Загальна кімната - 15,95 м<sup>2</sup>

С/в - 5,07 м<sup>2</sup>

Житлова площа

квартири - 36,65 м<sup>2</sup>

Загальна площа

квартири - 72,88 м<sup>2</sup>

Покупець:

Продавець:

ТОВ "СОЛАР ПОЛТАВА"

В.В. ДОБРЕЛЯ

Схема розміщення МОН - №210 на поверсі

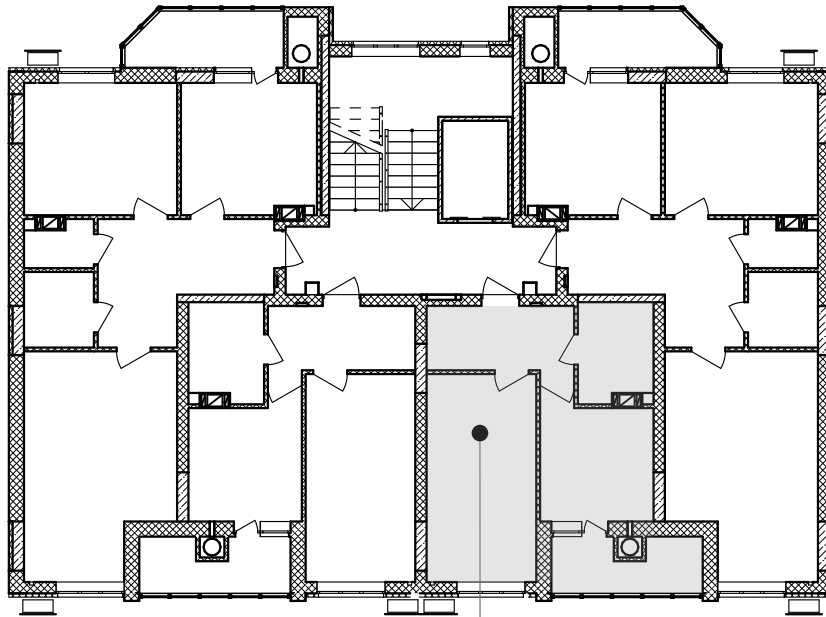

кв.№210  
7-й поверх

Покупець:

Продавець:  
ТОВ "СОЛАР ПОЛТАВА"

В.В. ДОБРЕЛЯ

Додаток №1 до Договору купівлі-продажу  
об'єкта нерухомості (перший продаж)  
№ЮТ1А-189/1 від "\_\_\_" \_\_\_\_\_ 2025 р.  
(графічне зображення розташування  
неподільного об'єкта незавершеного  
будівництва на генеральному плані об'єкта  
будівництва)

Генеральний план

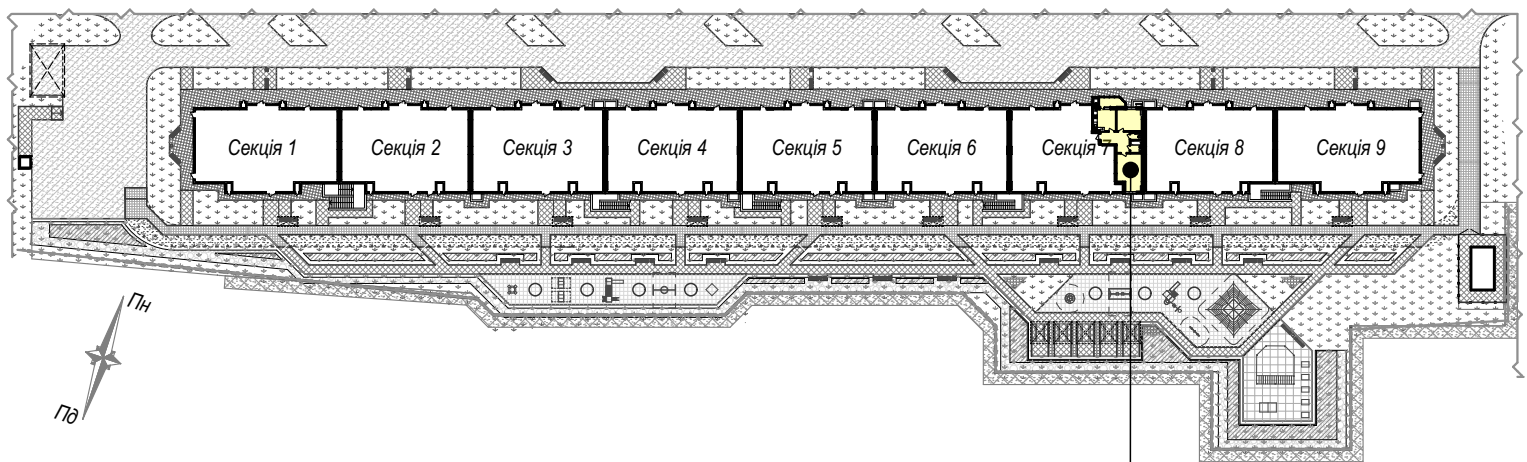

майбутній об'єкт нерухомості - кв.№189  
розміщений на 2 поверсі секції 7

Покупець:

Продавець:  
ТОВ "СОЛАР ПОЛТАВА"

В.В. ДОБРЕЛЯ

Графічне зображення схеми будівельного плану МОН - №189

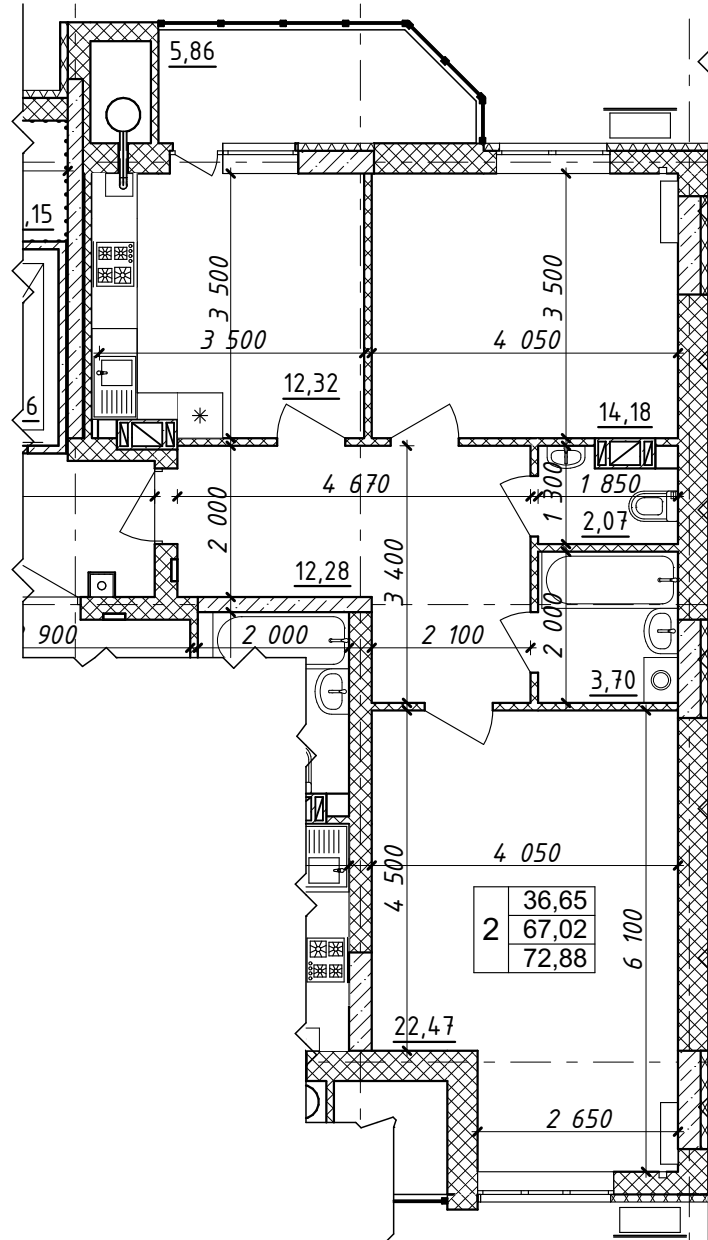

Характеристика квартири:

Передпокій - 12,28 м <sup>2</sup>	Житлова площа квартири - 36,65 м <sup>2</sup>
Кухня - 12,32 м <sup>2</sup>	Загальна площа квартири - 72,88 м <sup>2</sup>
Загальна кімната - 22,47 м <sup>2</sup>	
Спальня - 14,18 м <sup>2</sup>	
С/в - 5,77 м <sup>2</sup>	

Покупець:

Продавець:  
 ТОВ "СОЛАР ПОЛТАВА"

В.В. ДОБРЕЛЯ

Схема розміщення МОН - №189 на поверсі

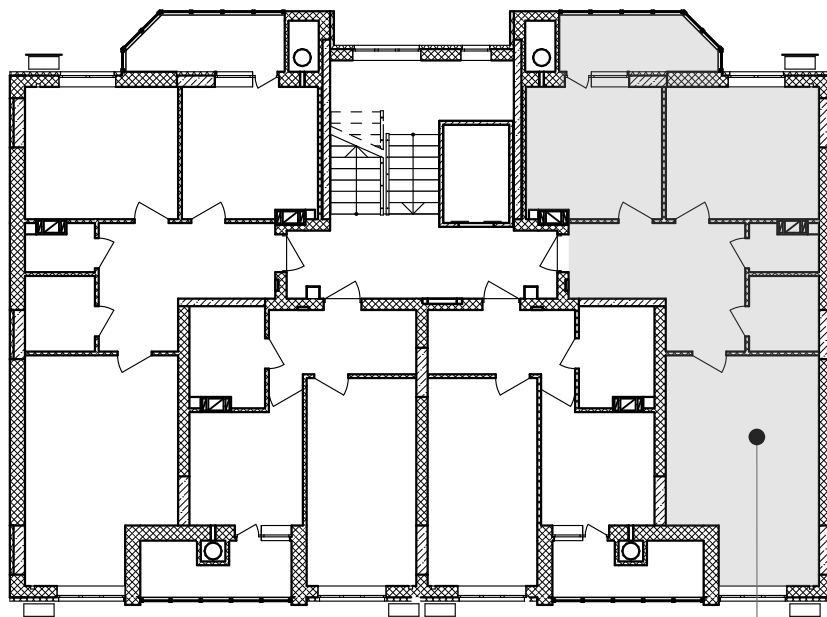

кв. №189  
2-й поверх

Покупець:

Продавець:  
ТОВ "СОЛАР ПОЛТАВА"

В.В. ДОБРЕЛЯ

Додаток №1 до Договору купівлі-продажу  
об'єкта нерухомості (перший продаж)  
№ЮТ1А-190/1 від "\_\_\_" \_\_\_\_\_ 2025 р.  
(графічне зображення розташування  
неподільного об'єкта незавершеного  
будівництва на генеральному плані об'єкта  
будівництва)

Генеральний план

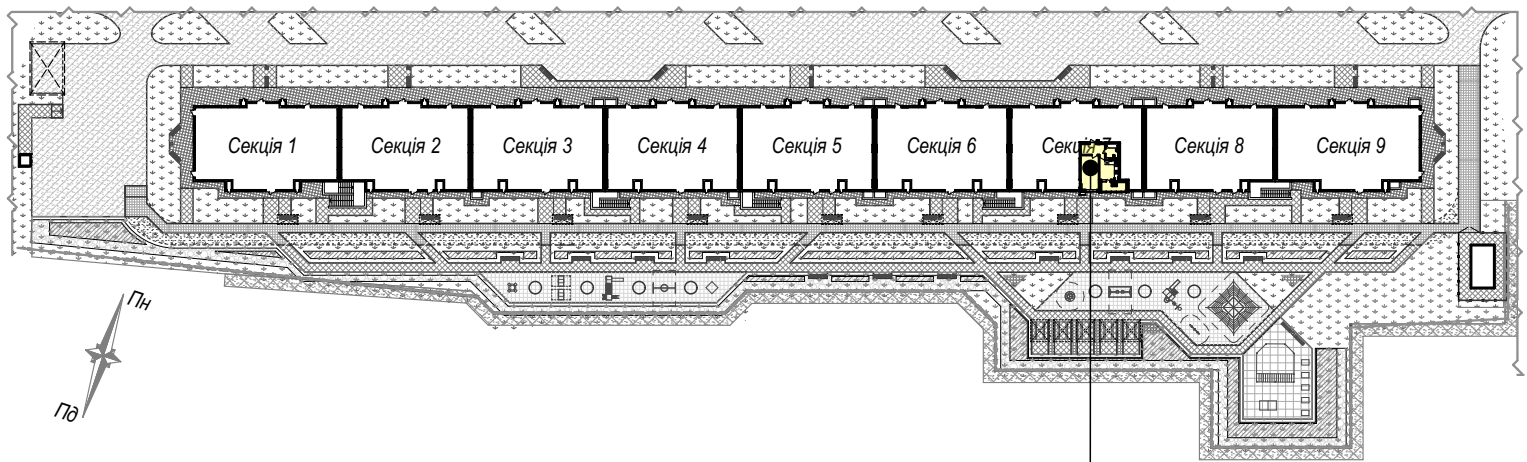

майбутній об'єкт нерухомості - кв.№190  
розміщений на 2 поверсі секції 7

Покупець:

Продавець:  
ТОВ "СОЛАР ПОЛТАВА"

В.В. ДОБРЕЛЯ

Додаток №2 до Договору купівлі-продажу  
об'єкта нерухомості (перший продаж)  
№ЮТ1А-190/1 від "\_\_\_" \_\_\_\_\_ 2025 р.  
(графічне зображення схеми будівельного  
плану МОН)

Графічне зображення схеми будівельного плану МОН - №190

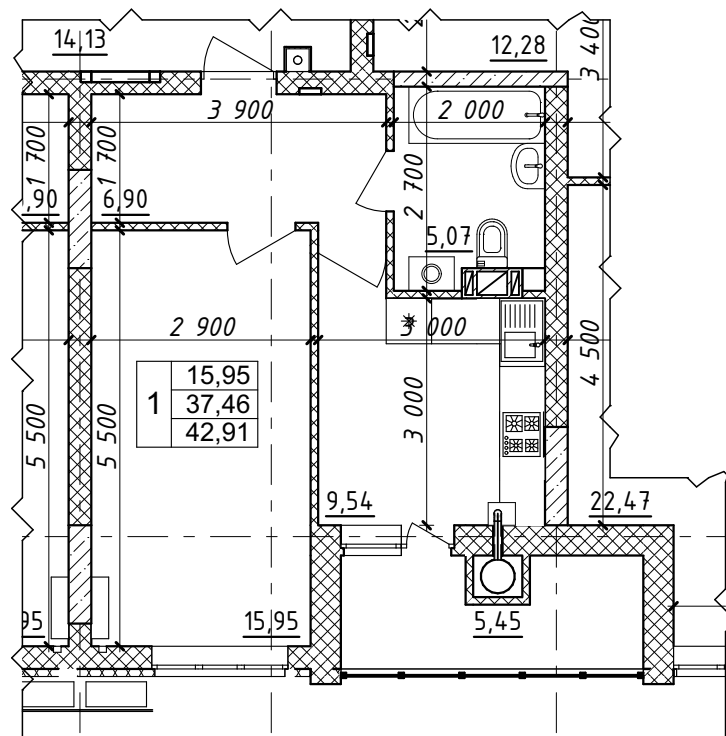

Характеристика квартири:

Передпокій - 6,90 м <sup>2</sup>	Житлова площа квартири - 36,65 м <sup>2</sup>
Кухня - 9,54 м <sup>2</sup>	Загальна площа квартири - 72,88 м <sup>2</sup>
Загальна кімната - 15,95 м <sup>2</sup>	
С/в - 5,07 м <sup>2</sup>	

Покупець:

Продавець:  
ТОВ "СОЛАР ПОЛТАВА"

В.В. ДОБРЕЛЯ

Схема розміщення МОН - №190 на поверсі

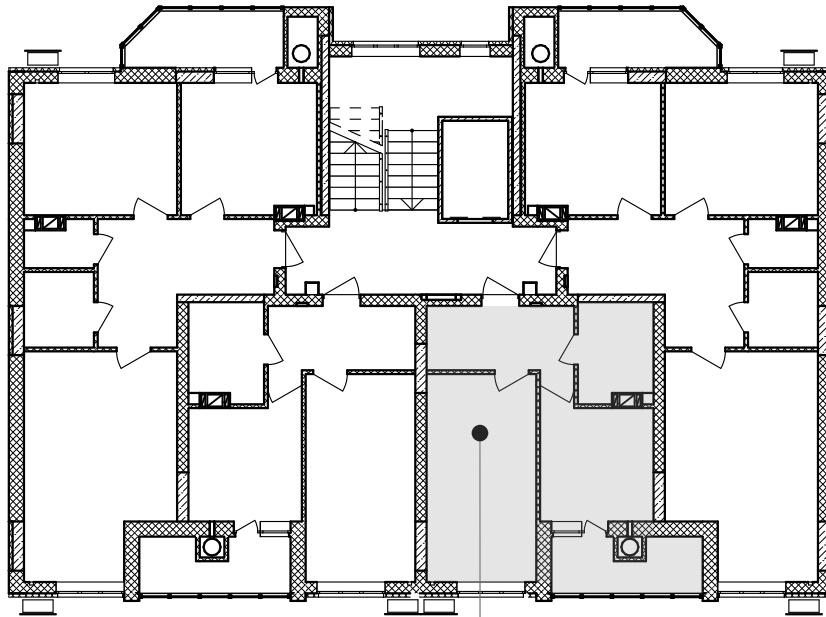

кв.№190  
2-й поверх

Покупець:

Продавець:  
ТОВ "СОЛАР ПОЛТАВА"

В.В. ДОБРЕЛЯ

Додаток №1 до Договору купівлі-продажу  
об'єкта нерухомості (перший продаж)  
№ЮТ1А-191/1 від "\_\_\_" \_\_\_\_\_ 2025 р.  
(графічне зображення розташування  
неподільного об'єкта незавершеного  
будівництва на генеральному плані об'єкта  
будівництва)

Генеральний план

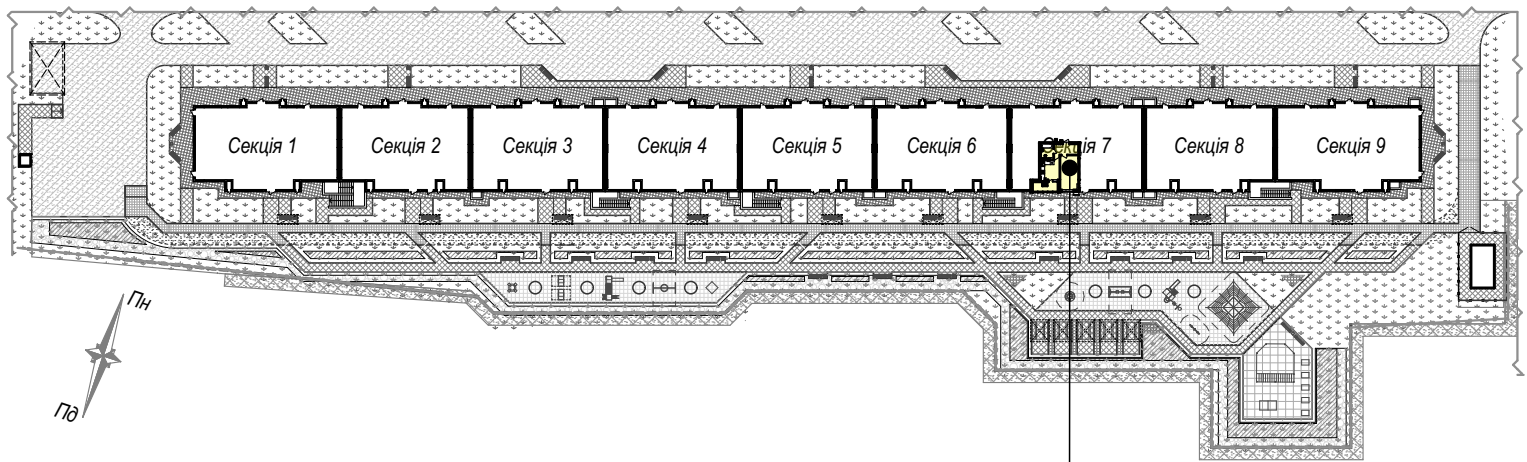

майбутній об'єкт нерухомості - кв.№191  
розміщений на 2 поверсі секції 7

Покупець:

Продавець:  
ТОВ "СОЛАР ПОЛТАВА"

В.В. ДОБРЕЛЯ

Графічне зображення схеми будівельного плану МОН - №191

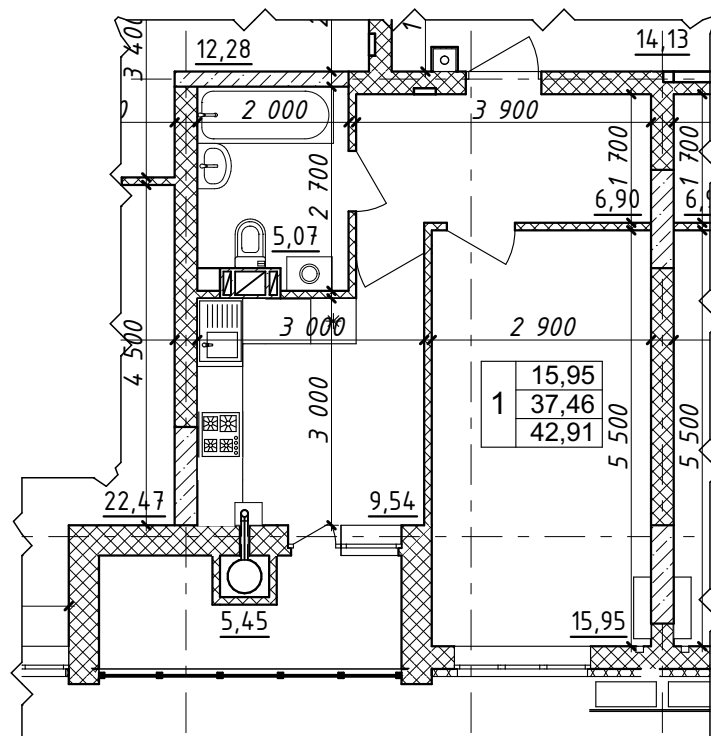

Характеристика квартири:

Передпокій - 6,90 м<sup>2</sup>

Кухня - 9,54 м<sup>2</sup>

Загальна кімната - 15,95 м<sup>2</sup>

С/в - 5,07 м<sup>2</sup>

Житлова площа

квартири - 15,95 м<sup>2</sup>

Загальна площа

квартири - 42,91 м<sup>2</sup>

Покупець:

Продавець:

ТОВ "СОЛАР ПОЛТАВА"

В.В. ДОБРЕЛЯ

Схема розміщення МОН - №191 на поверсі

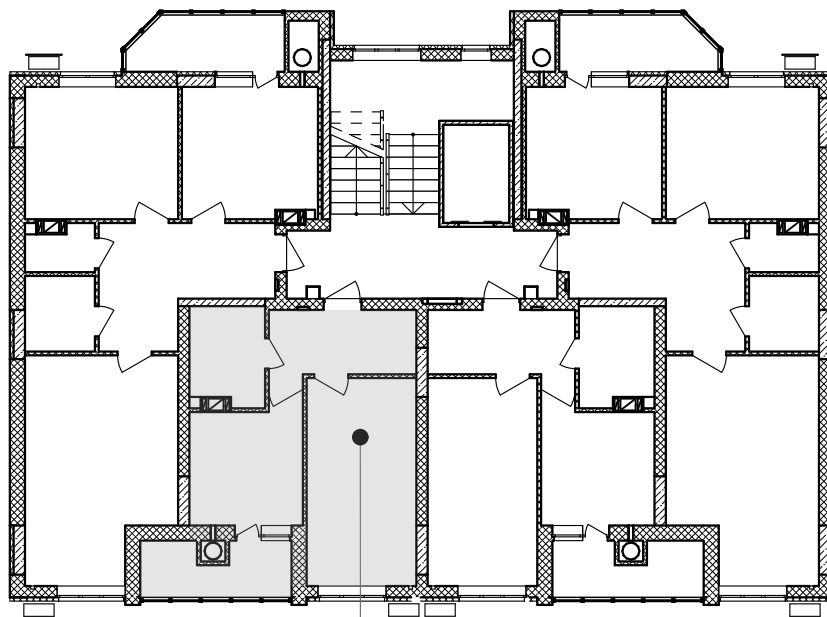

кв. №191  
2-й поверх

Покупець:

Продавець:  
ТОВ "СОЛАР ПОЛТАВА"

В.В. ДОБРЕЛЯ

Додаток №1 до Договору купівлі-продажу  
об'єкта нерухомості (перший продаж)  
№ЮТ1А-192/1 від "\_\_\_" \_\_\_\_\_ 2025 р.  
(графічне зображення розташування  
неподільного об'єкта незавершеного  
будівництва на генеральному плані об'єкта  
будівництва)

Генеральний план

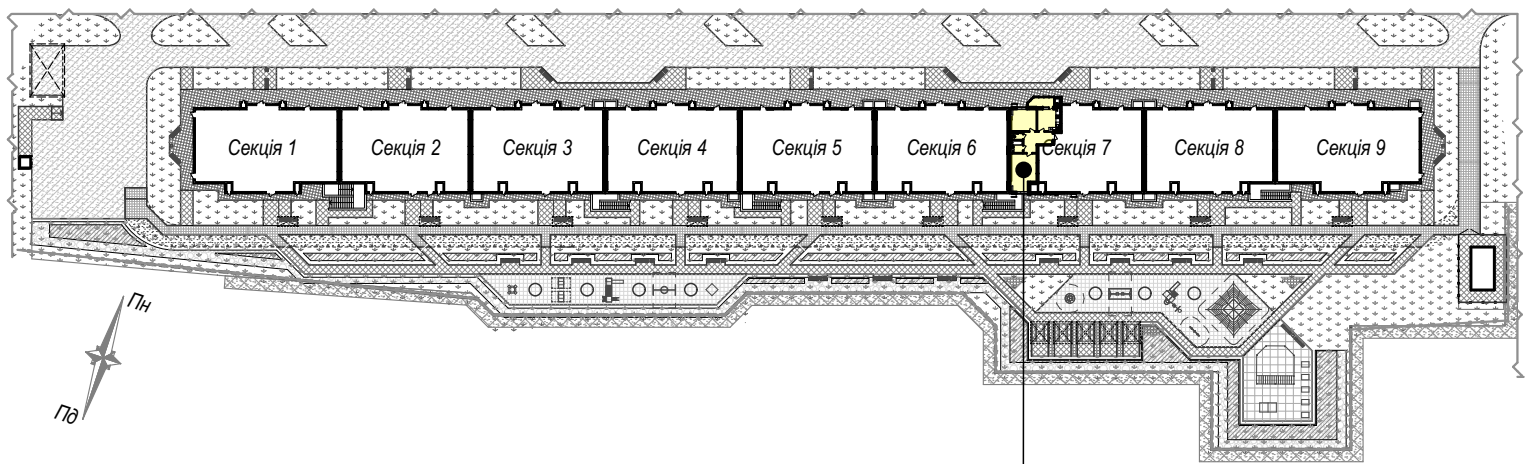

майбутній об'єкт нерухомості - кв.№192  
розміщений на 2 поверсі секції 7

Покупець:

Продавець:  
ТОВ "СОЛАР ПОЛТАВА"

В.В. ДОБРЕЛЯ



Схема розміщення МОН - №192 на поверсі

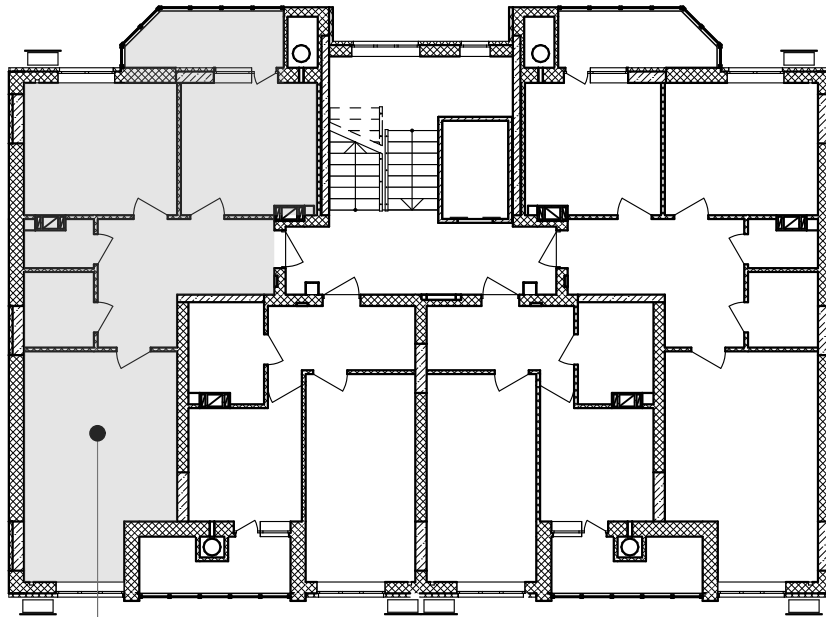

кв. №192  
2-й поверх

Покупець:

Продавець:  
ТОВ "СОЛАР ПОЛТАВА"

В.В. ДОБРЕЛЯ

Додаток №1 до Договору купівлі-продажу  
об'єкта нерухомості (перший продаж)  
№ЮТ1А-193/1 від "\_\_\_" \_\_\_\_\_ 2025 р.  
(графічне зображення розташування  
неподільного об'єкта незавершеного  
будівництва на генеральному плані об'єкта  
будівництва)

Генеральний план

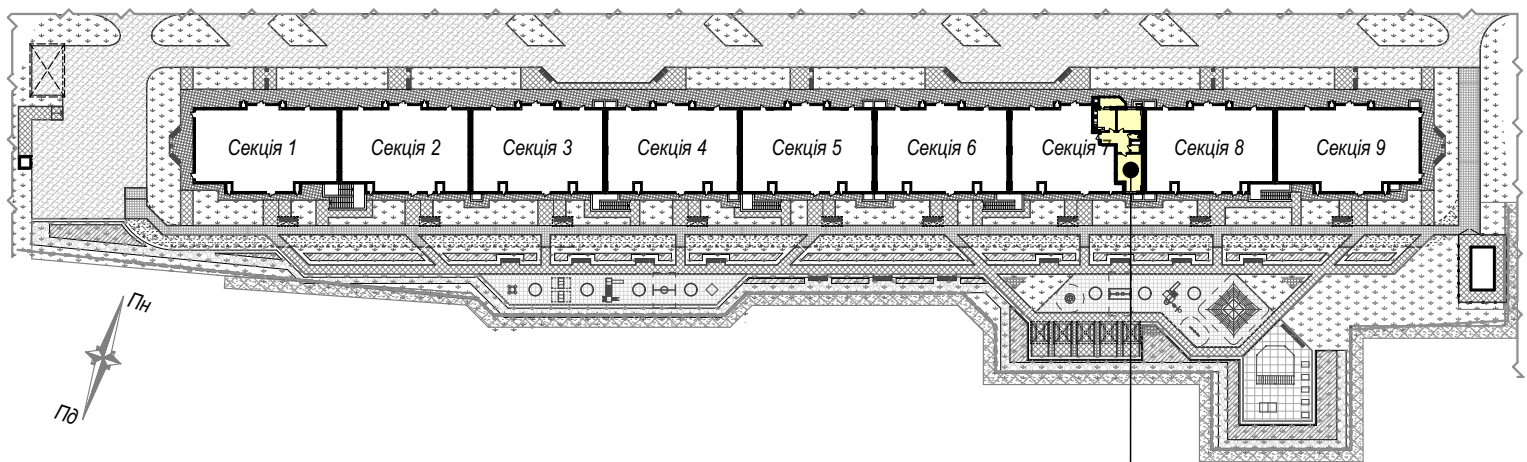

майбутній об'єкт нерухомості - кв.№193  
розміщений на 3 поверсі секції 7

Покупець:

Продавець:  
ТОВ "СОЛАР ПОЛТАВА"

В.В. ДОБРЕЛЯ

Графічне зображення схеми будівельного плану МОН - №193

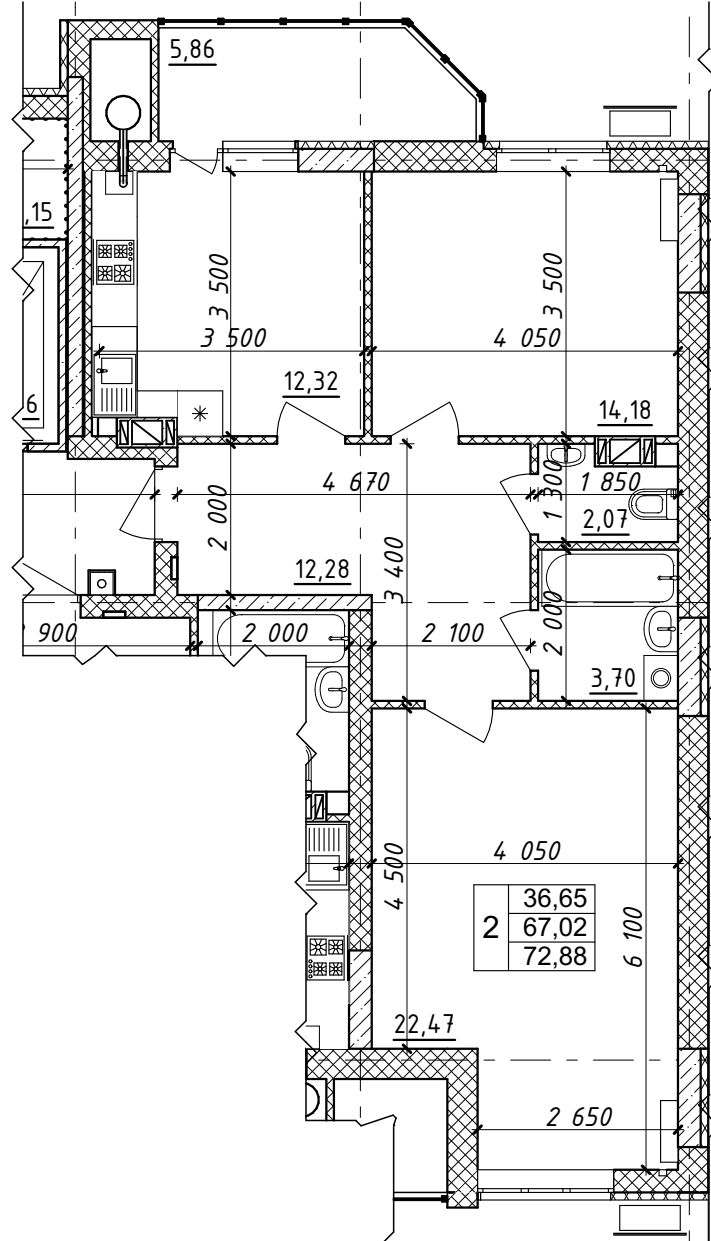

Характеристика квартири:

Передпокій - 12,28 м <sup>2</sup>	Житлова площа квартири - 36,65 м <sup>2</sup>
Кухня - 12,32 м <sup>2</sup>	Загальна площа квартири - 72,88 м <sup>2</sup>
Загальна кімната - 22,47 м <sup>2</sup>	
Спальня - 14,18 м <sup>2</sup>	
С/в - 5,77 м <sup>2</sup>	

Покупець:

Продавець:  
 ТОВ "СОЛАР ПОЛТАВА"

В.В. ДОБРЕЛЯ

Схема розміщення МОН - №193 на поверсі

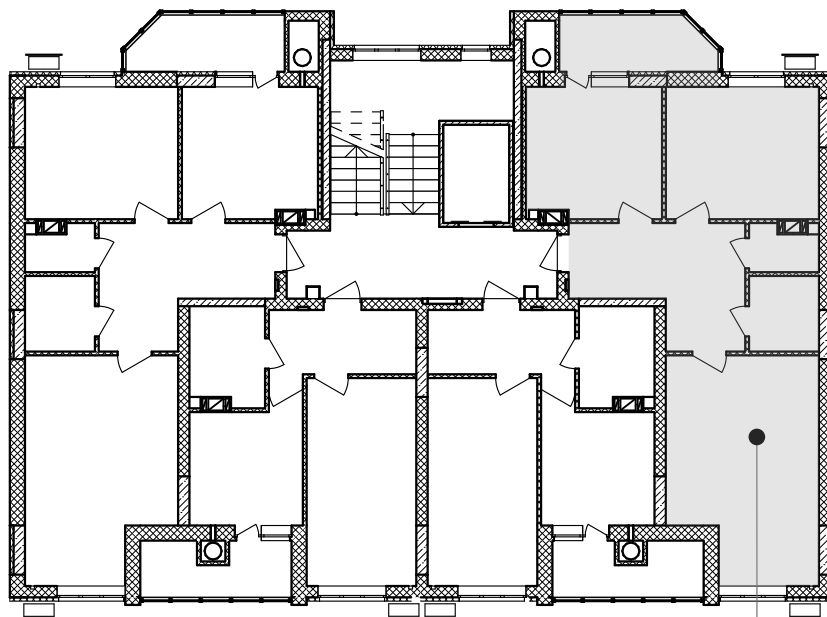

кв. №193  
3-й поверх

Покупець:

Продавець:  
ТОВ "СОЛАР ПОЛТАВА"

В.В. ДОБРЕЛЯ

Додаток №1 до Договору купівлі-продажу  
об'єкта нерухомості (перший продаж)  
№ЮТ1А-194/1 від "\_\_\_" \_\_\_\_\_ 2025 р.  
(графічне зображення розташування  
неподільного об'єкта незавершеного  
будівництва на генеральному плані об'єкта  
будівництва)

Генеральний план

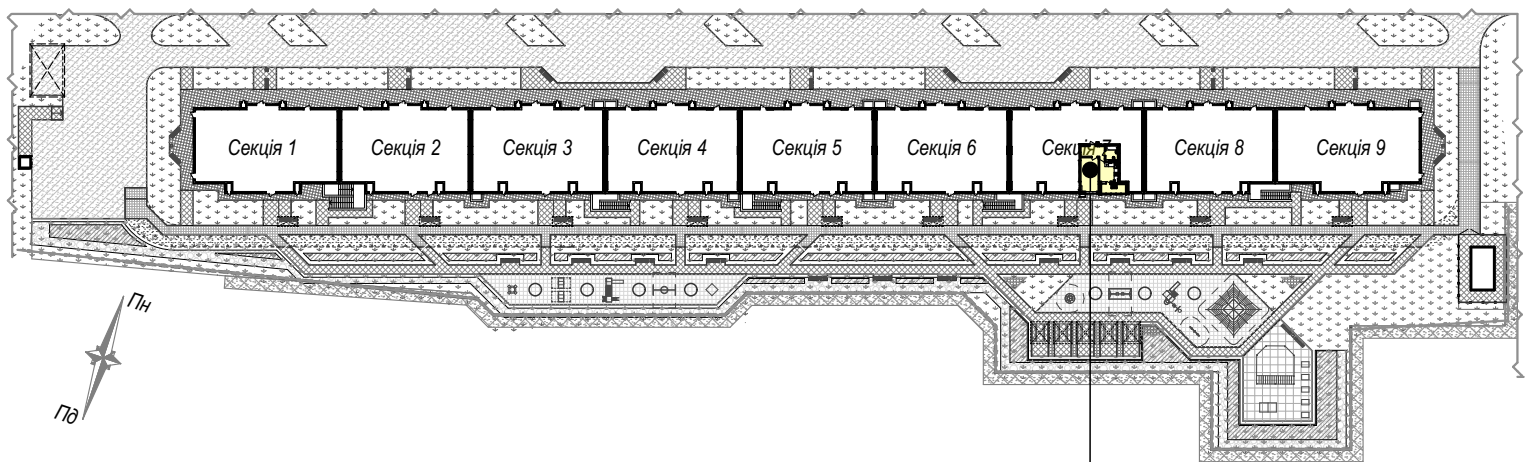

майбутній об'єкт нерухомості - кв.№194  
розміщений на 3 поверсі секції 6

Покупець:

Продавець:  
ТОВ "СОЛАР ПОЛТАВА"

В.В. ДОБРЕЛЯ

Додаток №2 до Договору купівлі-продажу  
об'єкта нерухомості (перший продаж)  
№ЮТ1А-194/1 від "\_\_\_" \_\_\_\_\_ 2025 р.  
(графічне зображення схеми будівельного  
плану МОН)

Графічне зображення схеми будівельного плану МОН - №194

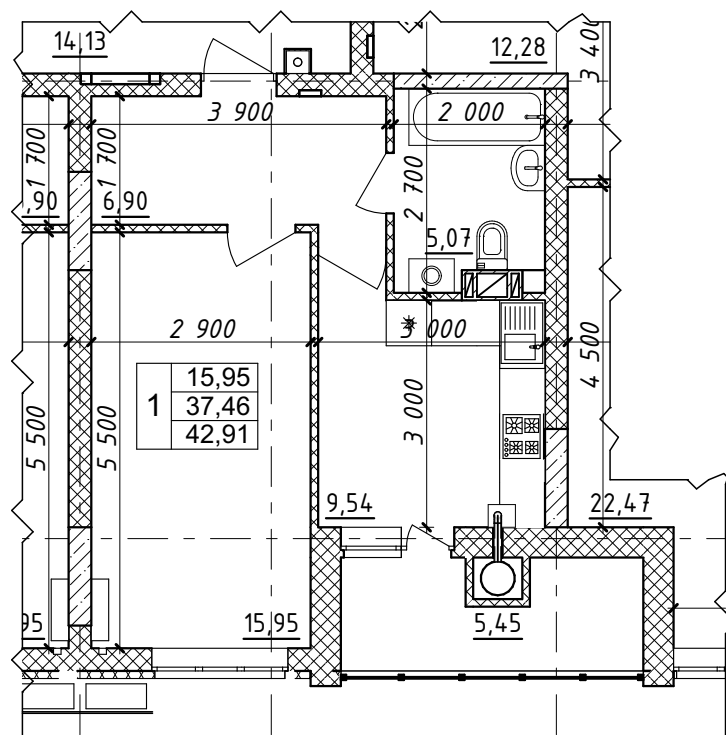

#### Характеристика квартири:

Передпокій - 6,90 м <sup>2</sup>	Житлова площа квартири - 36,65 м <sup>2</sup>
Кухня - 9,54 м <sup>2</sup>	Загальна площа квартири - 72,88 м <sup>2</sup>
Загальна кімната - 15,95 м <sup>2</sup>	
С/в - 5,07 м <sup>2</sup>	

Покупець:

Продавець:  
ТОВ "СОЛАР ПОЛТАВА"

В.В. ДОБРЕЛЯ

Схема розміщення МОН - №194 на поверсі

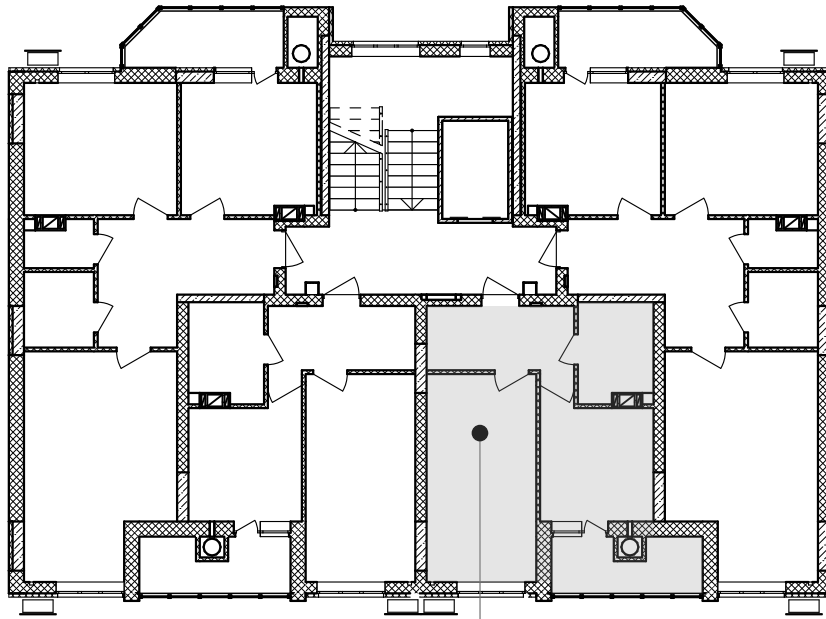

кв.№194  
3-й поверх

Покупець:

Продавець:  
ТОВ "СОЛАР ПОЛТАВА"

В.В. ДОБРЕЛЯ

Додаток №1 до Договору купівлі-продажу  
об'єкта нерухомості (перший продаж)  
№ЮТ1А-195/1 від "\_\_\_" \_\_\_\_\_ 2025 р.  
(графічне зображення розташування  
неподільного об'єкта незавершеного  
будівництва на генеральному плані об'єкта  
будівництва)

Генеральний план

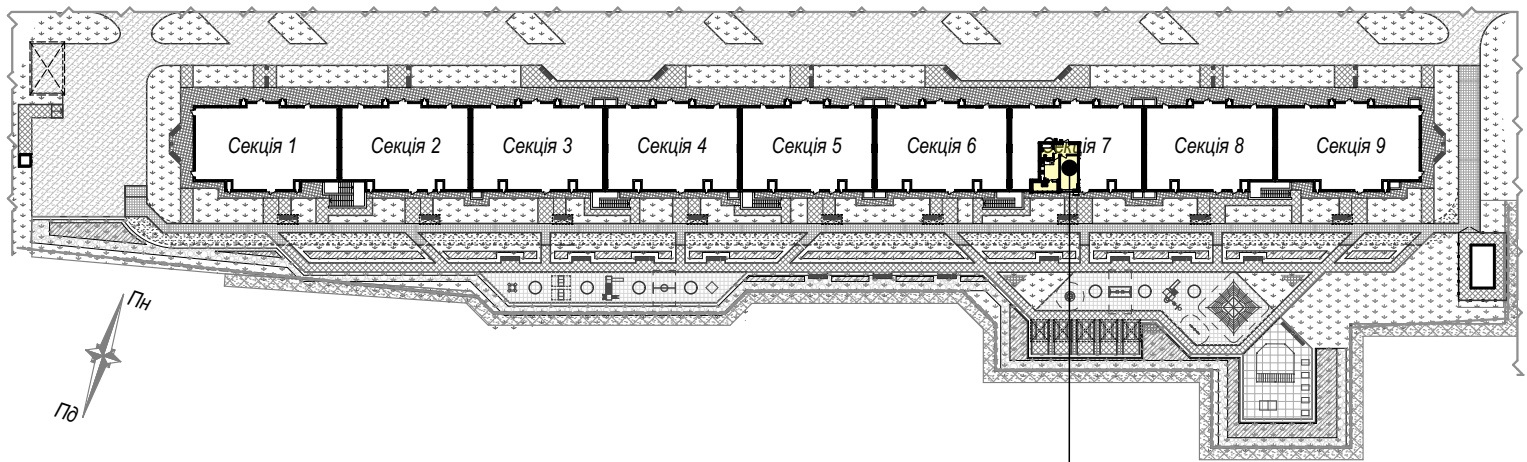

майбутній об'єкт нерухомості - кв.№195  
розміщений на 3 поверсі секції 7

Покупець:

Продавець:  
ТОВ "СОЛАР ПОЛТАВА"

В.В. ДОБРЕЛЯ



Схема розміщення МОН - №195 на поверсі

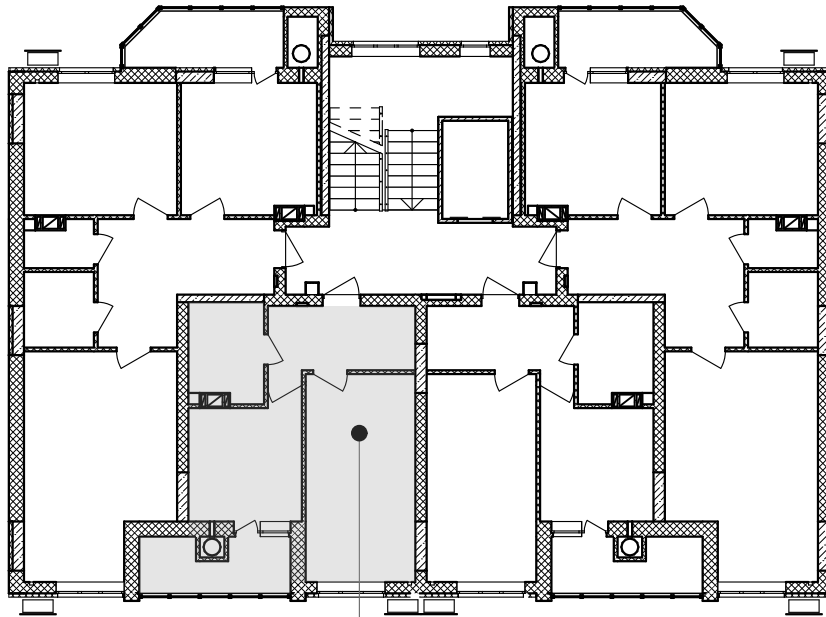

кв.№195  
3-й поверх

Покупець:

Продавець:  
ТОВ "СОЛАР ПОЛТАВА"

В.В. ДОБРЕЛЯ

Додаток №1 до Договору купівлі-продажу  
об'єкта нерухомості (перший продаж)  
№ЮТ1А-196/1 від "\_\_\_" \_\_\_\_\_ 2025 р.  
(графічне зображення розташування  
неподільного об'єкта незавершеного  
будівництва на генеральному плані об'єкта  
будівництва)

Генеральний план

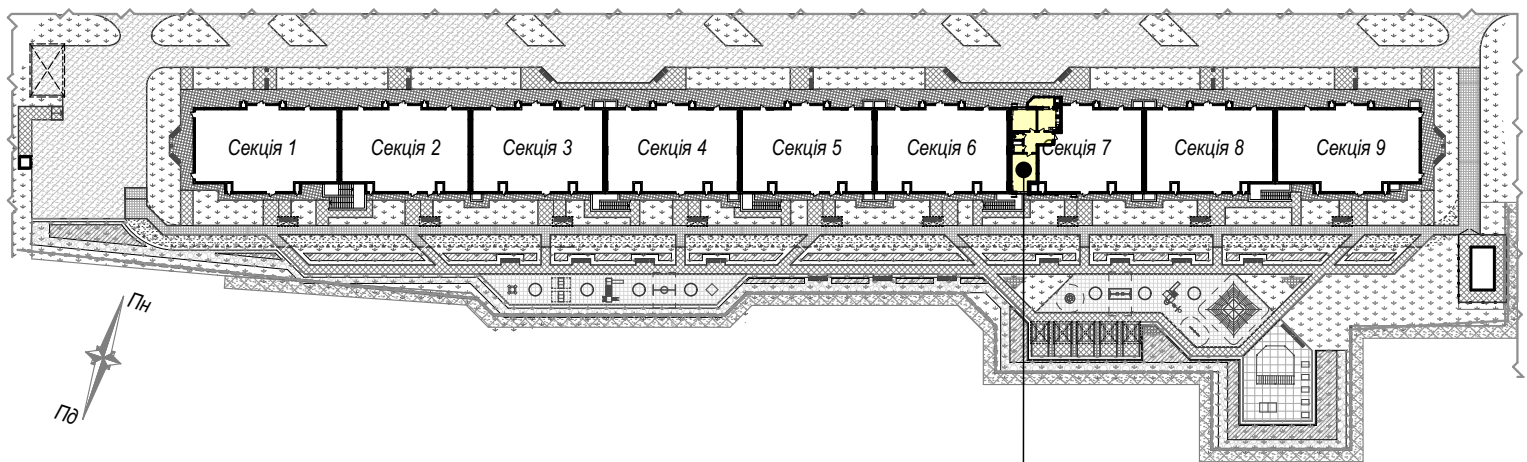

майбутній об'єкт нерухомості - кв.№196  
розміщений на 3 поверсі секції 7

Покупець:

Продавець:  
ТОВ "СОЛАР ПОЛТАВА"

В.В. ДОБРЕЛЯ

Графічне зображення схеми будівельного плану МОН - №196

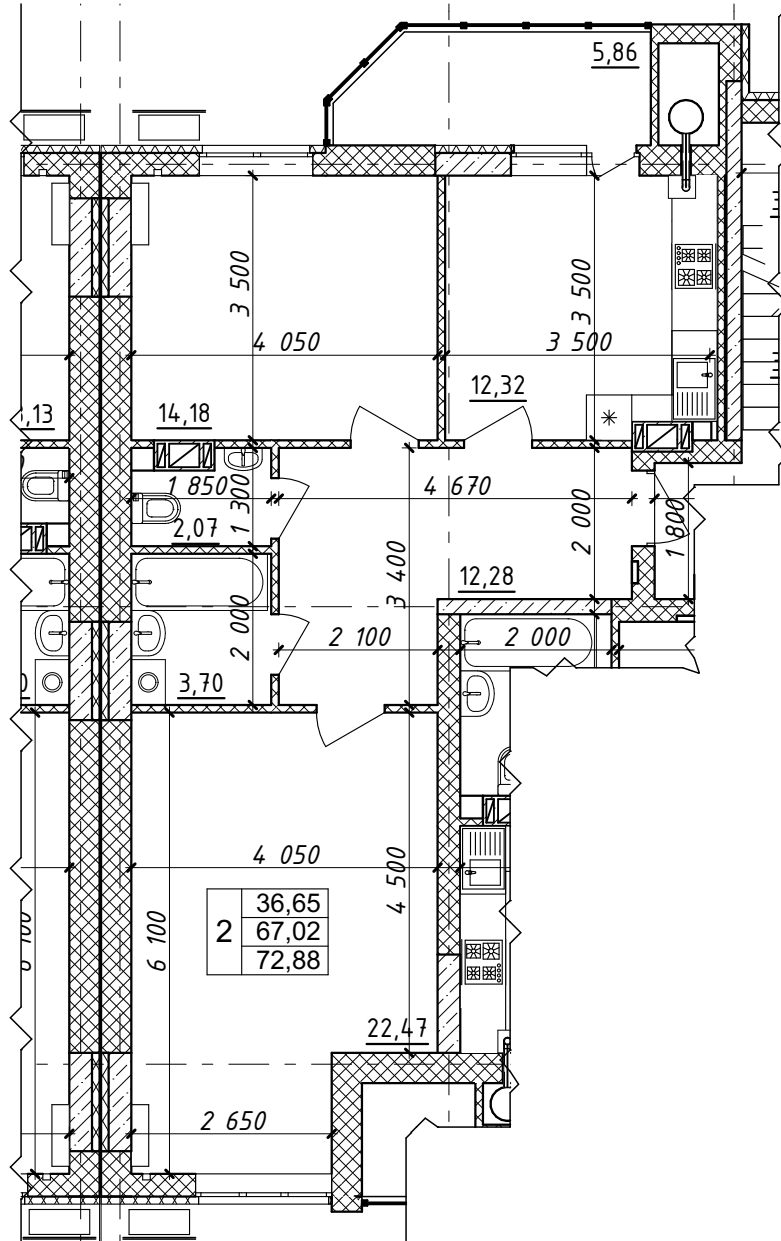

Характеристика квартири:

Передпокій - 12,28 м <sup>2</sup>	Житлова площа квартири - 36,65 м <sup>2</sup>
Кухня - 12,32 м <sup>2</sup>	Загальна площа квартири - 72,88 м <sup>2</sup>
Загальна кімната - 22,47 м <sup>2</sup>	
Спальня - 14,18 м <sup>2</sup>	
С/в - 5,77 м <sup>2</sup>	

Покупець:

Продавець:  
 ТОВ "СОЛАР ПОЛТАВА"

В.В. ДОБРЕЛЯ

Схема розміщення МОН - №196 на поверсі

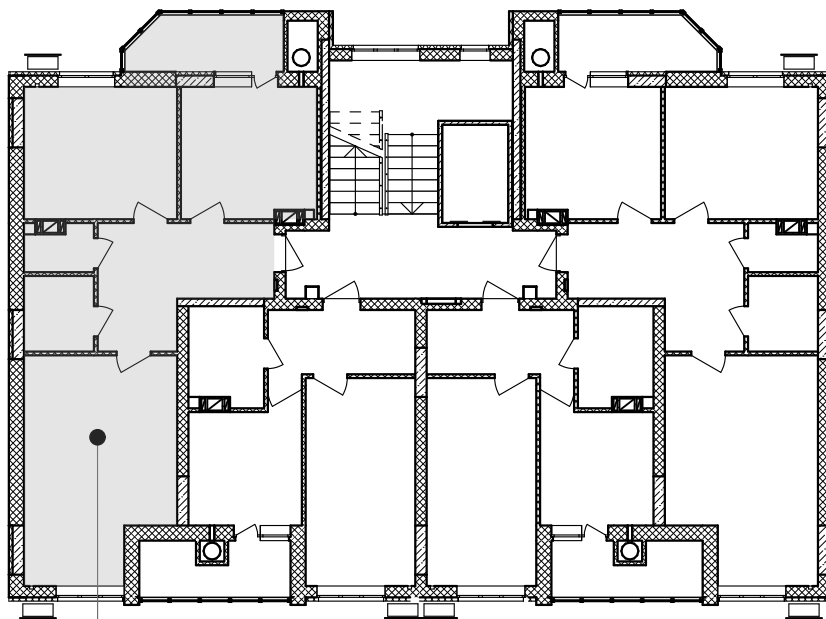

кв. №196  
3-й поверх

Покупець:

Продавець:  
ТОВ "СОЛАР ПОЛТАВА"

В.В. ДОБРЕЛЯ

Додаток №1 до Договору купівлі-продажу  
об'єкта нерухомості (перший продаж)  
№ЮТ1А-197/1 від "\_\_\_" \_\_\_\_\_ 2025 р.  
(графічне зображення розташування  
неподільного об'єкта незавершеного  
будівництва на генеральному плані об'єкта  
будівництва)

### Генеральний план

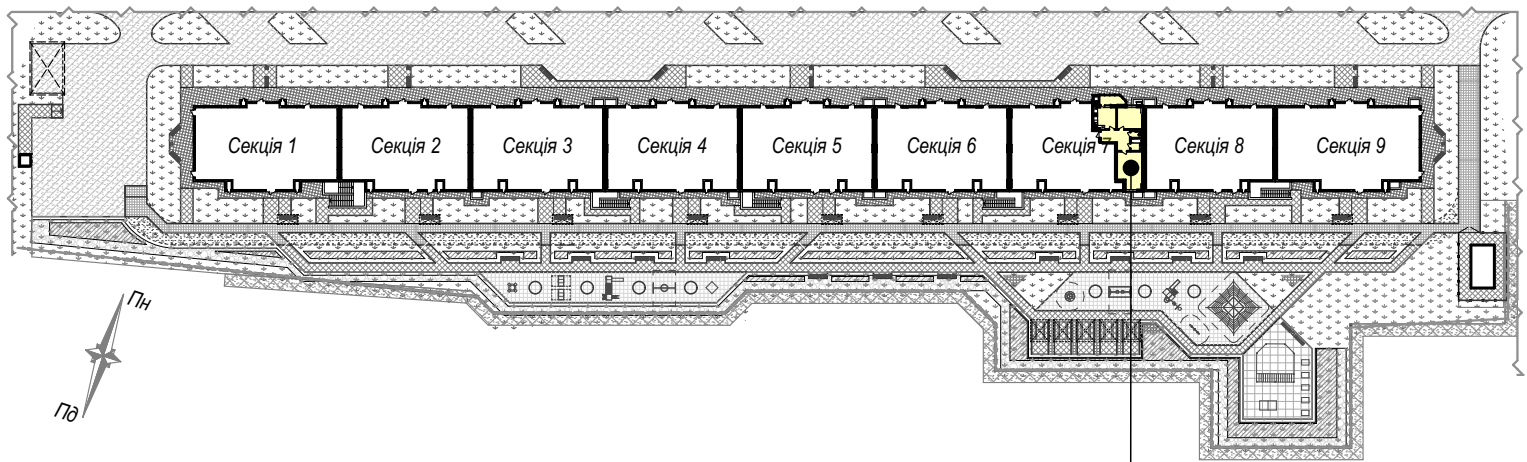

майбутній об'єкт нерухомості - кв.№197  
розміщений на 4 поверсі секції 7

Покупець:

Продавець:  
ТОВ "СОЛАР ПОЛТАВА"

В.В. ДОБРЕЛЯ

Додаток №2 до Договору купівлі-продажу  
 об'єкта нерухомості (перший продаж)  
 №ЮТ1А-197/1 від "\_\_\_" \_\_\_\_\_ 2025 р.  
 (графічне зображення схеми будівельного  
 плану МОН)

Графічне зображення схеми будівельного плану МОН - №197

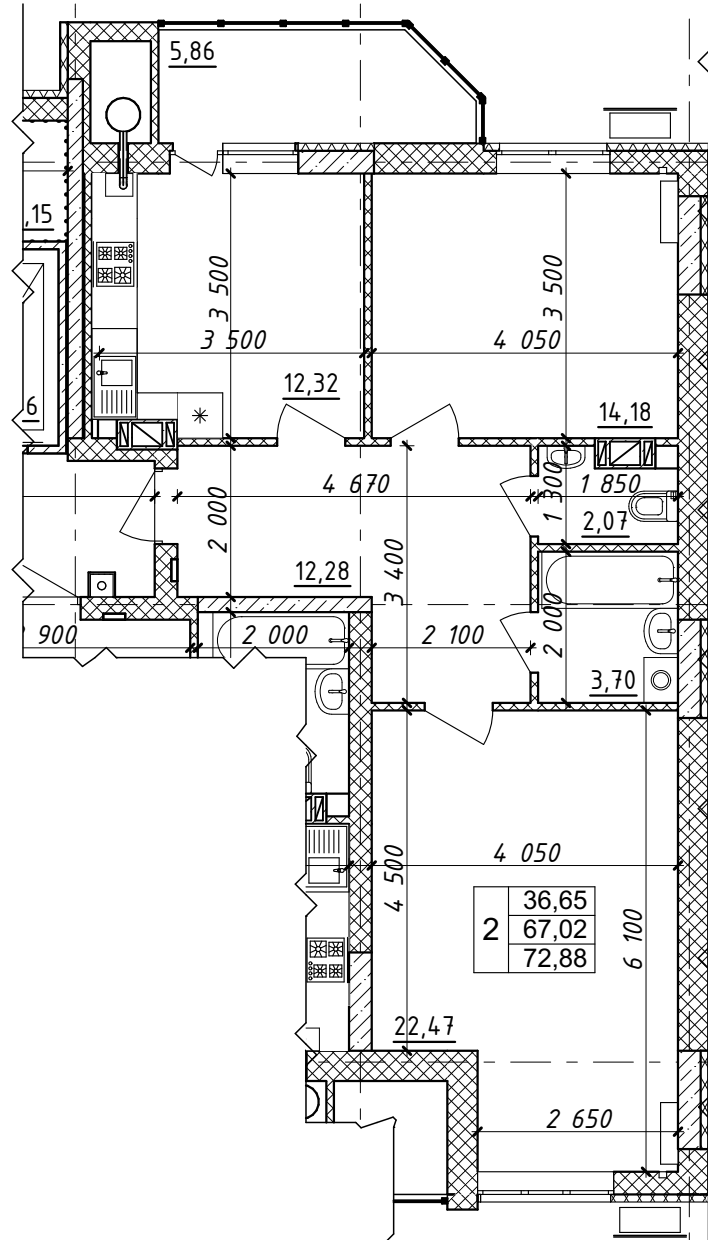

Характеристика квартири:

Передпокій - 12,28 м <sup>2</sup>	Житлова площа квартири - 36,65 м <sup>2</sup>
Кухня - 12,32 м <sup>2</sup>	Загальна площа квартири - 72,88 м <sup>2</sup>
Загальна кімната - 22,47 м <sup>2</sup>	
Спальня - 14,18 м <sup>2</sup>	
С/в - 5,77 м <sup>2</sup>	

Покупець:

Продавець:  
 ТОВ "СОЛАР ПОЛТАВА"

В.В. ДОБРЕЛЯ

Схема розміщення МОН - №197 на поверсі

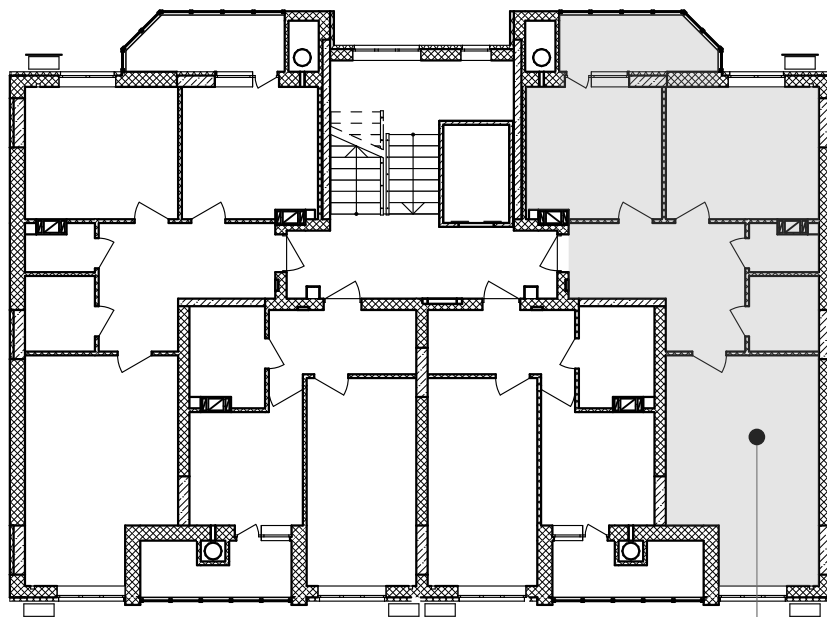

кв. №197  
4-й поверх

Покупець:

Продавець:  
ТОВ "СОЛАР ПОЛТАВА"

В.В. ДОБРЕЛЯ

Додаток №1 до Договору купівлі-продажу  
об'єкта нерухомості (перший продаж)  
№ЮТ1А-198/1 від "\_\_\_" \_\_\_\_\_ 2025 р.  
(графічне зображення розташування  
неподільного об'єкта незавершеного  
будівництва на генеральному плані об'єкта  
будівництва)

Генеральний план

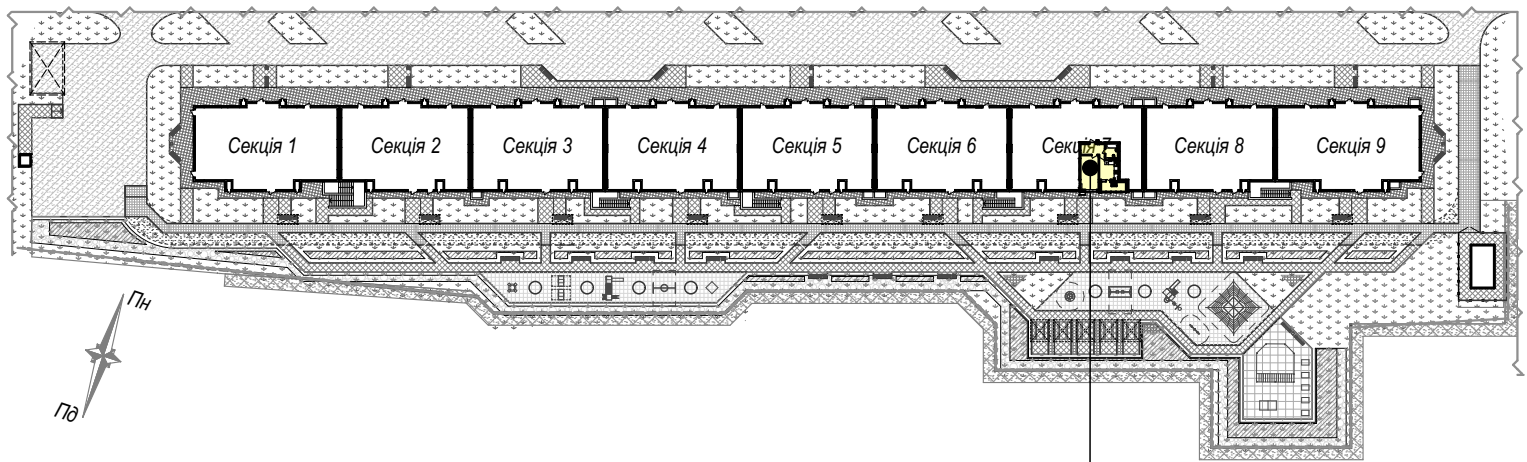

майбутній об'єкт нерухомості - кв.№198  
розміщений на 4 поверсі секції 7

Покупець:

Продавець:  
ТОВ "СОЛАР ПОЛТАВА"

В.В. ДОБРЕЛЯ

Додаток №2 до Договору купівлі-продажу  
об'єкта нерухомості (перший продаж)  
№ЮТ1А-198/1 від "\_\_\_" \_\_\_\_\_ 2025 р.  
(графічне зображення схеми будівельного  
плану МОН)

Графічне зображення схеми будівельного плану МОН - №198

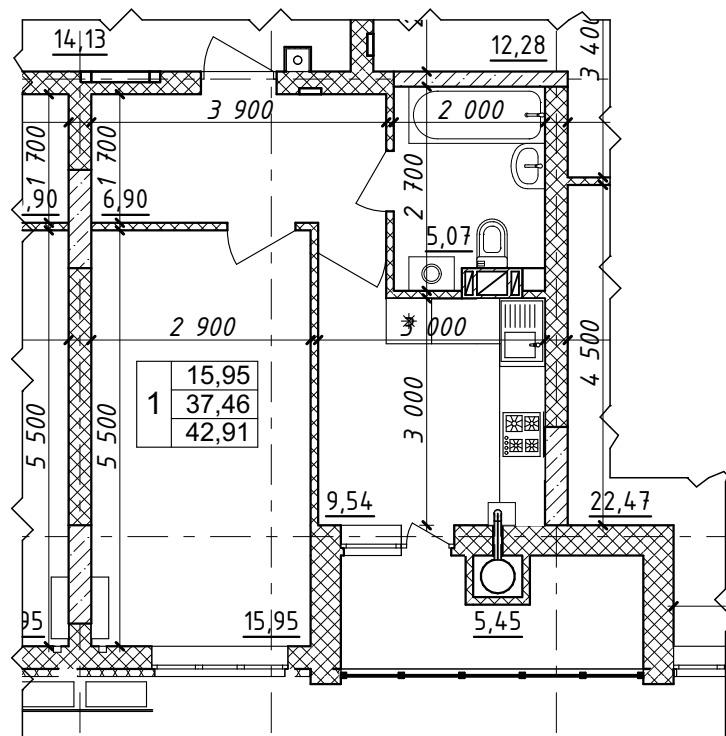

#### Характеристика квартири:

Передпокій - 6,90 м<sup>2</sup>

Кухня - 9,54 м<sup>2</sup>

Загальна кімната - 15,95 м<sup>2</sup>

С/в - 5,07 м<sup>2</sup>

Житлова площа

квартири - 36,65 м<sup>2</sup>

Загальна площа

квартири - 72,88 м<sup>2</sup>

Покупець:

Продавець:

ТОВ "СОЛАР ПОЛТАВА"

В.В. ДОБРЕЛЯ

Схема розміщення МОН - №198 на поверсі

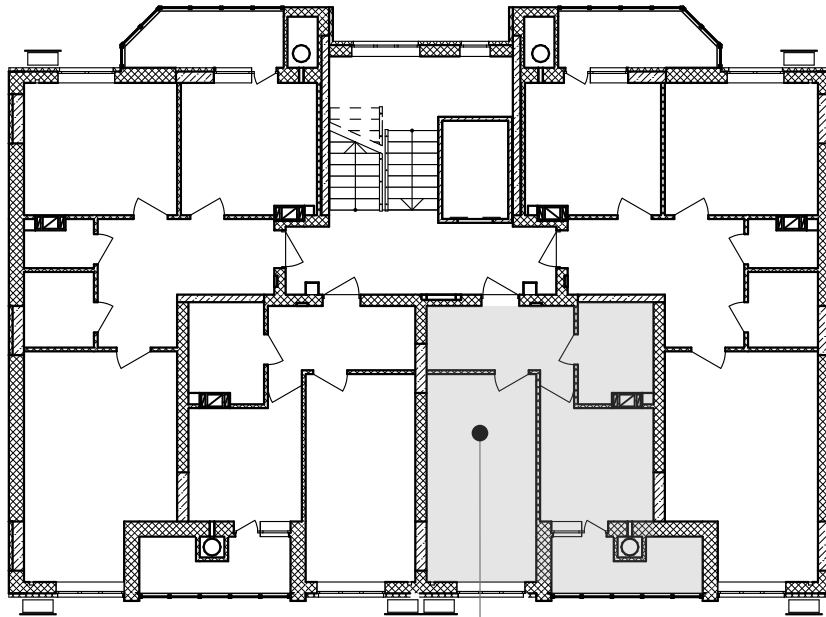

кв. №198  
4-й поверх

Покупець:

Продавець:  
ТОВ "СОЛАР ПОЛТАВА"

В.В. ДОБРЕЛЯ

Додаток №1 до Договору купівлі-продажу  
об'єкта нерухомості (перший продаж)  
№ЮТ1А-199/1 від "\_\_\_" \_\_\_\_\_ 2025 р.  
(графічне зображення розташування  
неподільного об'єкта незавершеного  
будівництва на генеральному плані об'єкта  
будівництва)

### Генеральний план

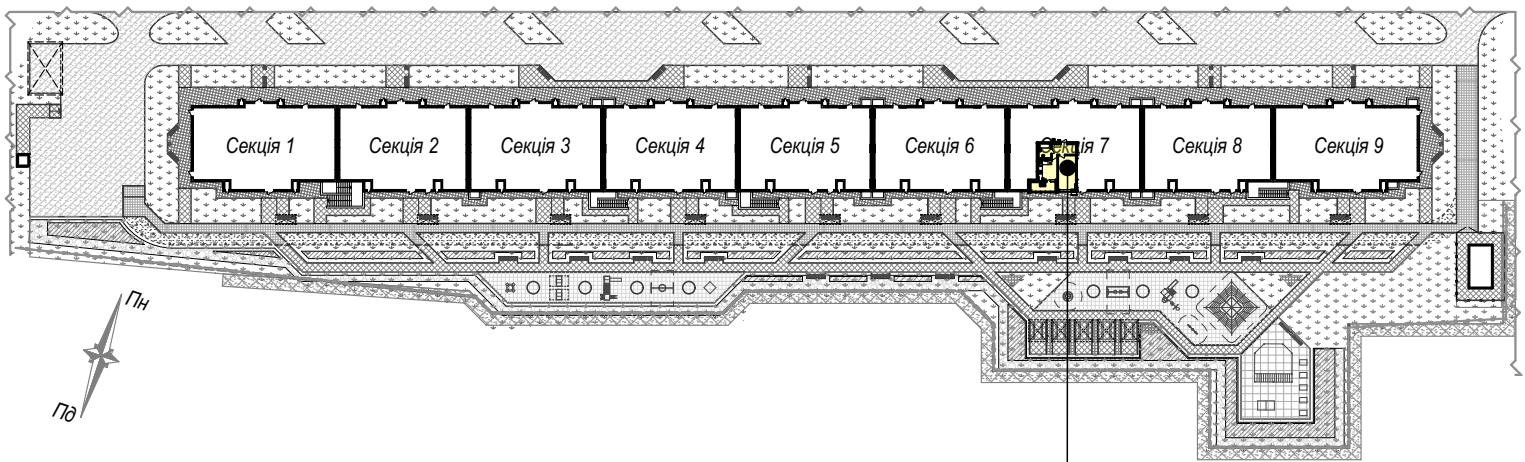

майбутній об'єкт нерухомості - кв.№199  
розміщений на 4 поверсі секції 7

Покупець:

Продавець:  
ТОВ "СОЛАР ПОЛТАВА"

В.В. ДОБРЕЛЯ

Графічне зображення схеми будівельного плану МОН - №199

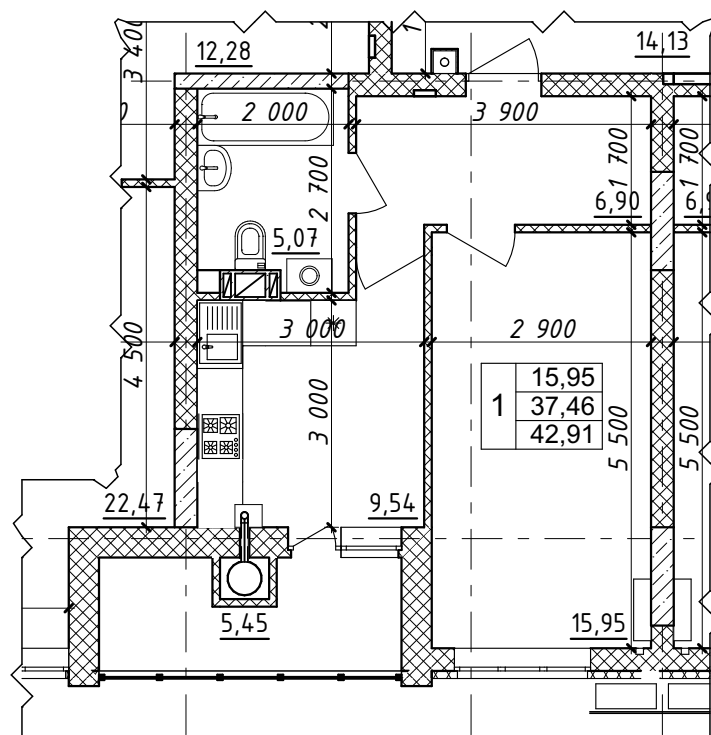

Характеристика квартири:

Передпокій - 6,90 м<sup>2</sup>

Кухня - 9,54 м<sup>2</sup>

Загальна кімната - 15,95 м<sup>2</sup>

С/в - 5,07 м<sup>2</sup>

Житлова площа

квартири - 15,95 м<sup>2</sup>

Загальна площа

квартири - 42,91 м<sup>2</sup>

Покупець:

Продавець:

ТОВ "СОЛАР ПОЛТАВА"

В.В. ДОБРЕЛЯ

Схема розміщення МОН - №199 на поверсі

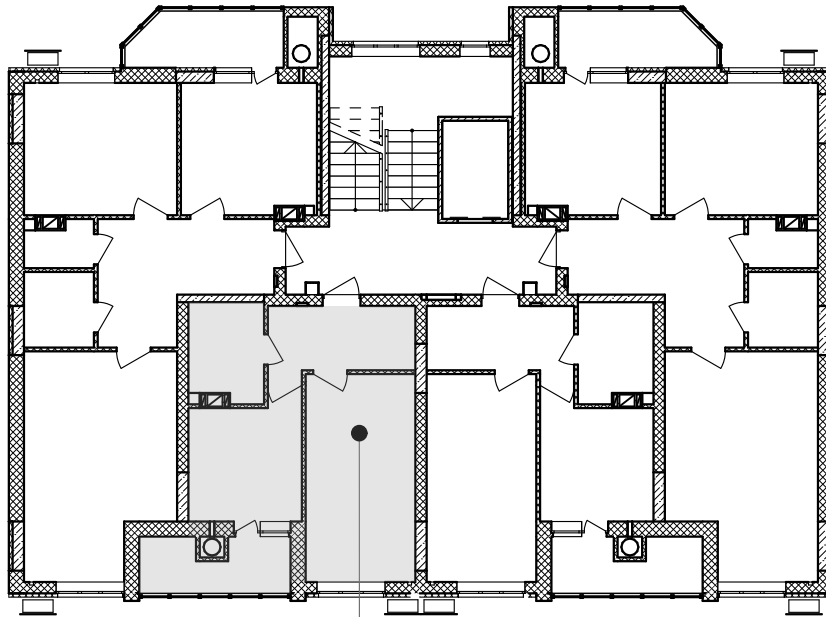

кв. №199  
4-й поверх

Покупець:

Продавець:  
ТОВ "СОЛАР ПОЛТАВА"

В.В. ДОБРЕЛЯ

Додаток №1 до Договору купівлі-продажу  
об'єкта нерухомості (перший продаж)  
№ЮТ1А-200/1 від "\_\_\_" \_\_\_\_\_ 2025 р.  
(графічне зображення розташування  
неподільного об'єкта незавершеного  
будівництва на генеральному плані об'єкта  
будівництва)

Генеральний план

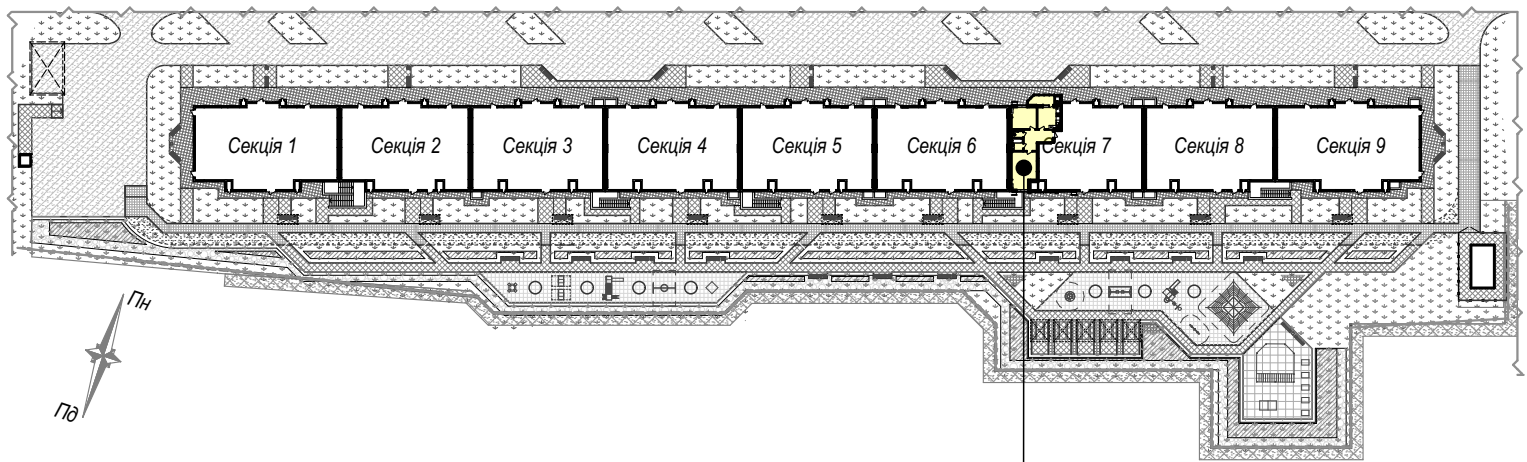

майбутній об'єкт нерухомості - кв.№200  
розміщений на 4 поверсі секції 7

Покупець:

Продавець:  
ТОВ "СОЛАР ПОЛТАВА"

В.В. ДОБРЕЛЯ

Графічне зображення схеми будівельного плану МОН - №200

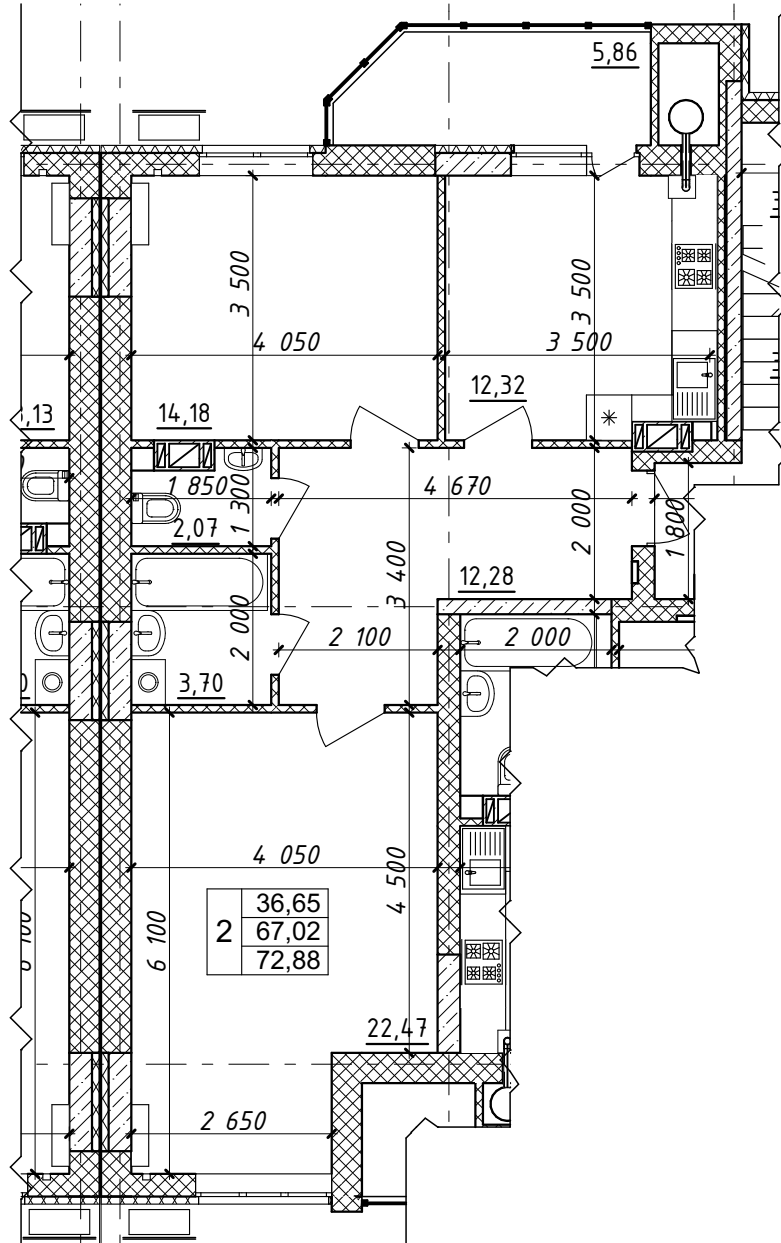

Характеристика квартири:

Передпокій - 12,28 м <sup>2</sup>	Житлова площа квартири - 36,65 м <sup>2</sup>
Кухня - 12,32 м <sup>2</sup>	Загальна площа квартири - 72,88 м <sup>2</sup>
Загальна кімната - 22,47 м <sup>2</sup>	
Спальня - 14,18 м <sup>2</sup>	
С/в - 5,77 м <sup>2</sup>	

Покупець:

Продавець:  
 ТОВ "СОЛАР ПОЛТАВА"

В.В. ДОБРЕЛЯ

Схема розміщення МОН - №200 на поверсі

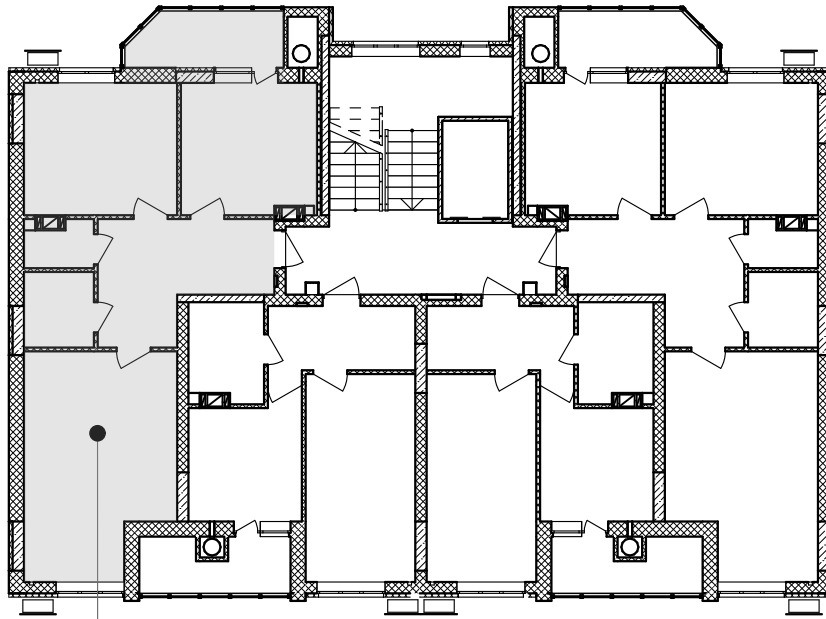

кв. №200  
4-й поверх

Покупець:

Продавець:  
ТОВ "СОЛАР ПОЛТАВА"

В.В. ДОБРЕЛЯ

Додаток №1 до Договору купівлі-продажу  
об'єкта нерухомості (перший продаж)  
№ЮТ1А-201/1 від "\_\_\_" \_\_\_\_\_ 2025 р.  
(графічне зображення розташування  
неподільного об'єкта незавершеного  
будівництва на генеральному плані об'єкта  
будівництва)

### Генеральний план

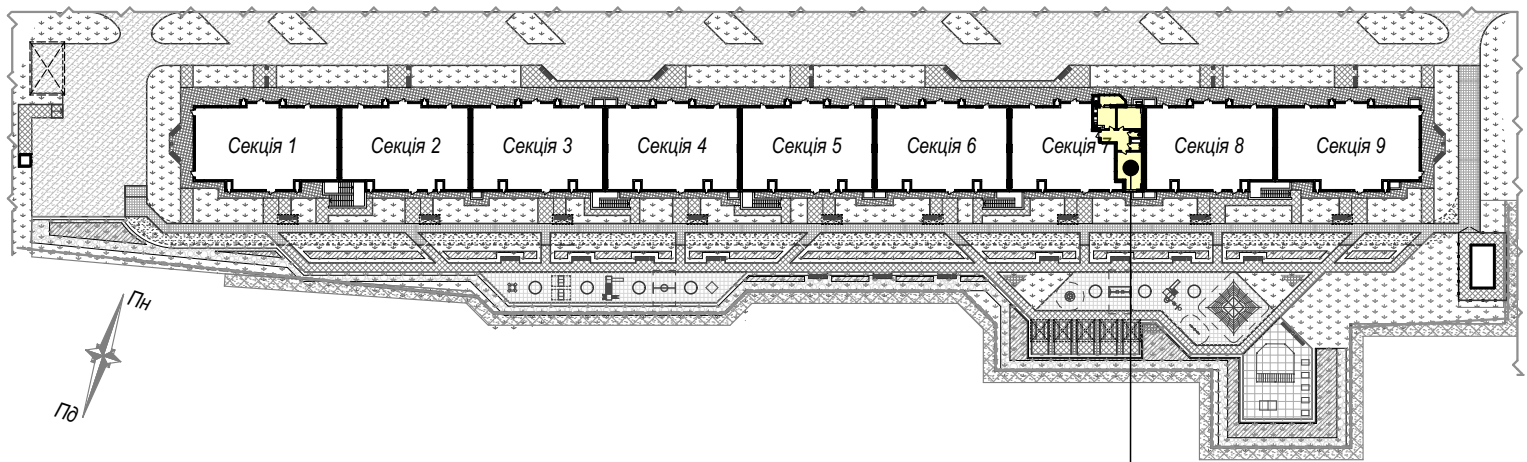

майбутній об'єкт нерухомості - кв.№201  
розміщений на 5 поверсі секції 7

Покупець:

Продавець:  
ТОВ "СОЛАР ПОЛТАВА"

В.В. ДОБРЕЛЯ

Додаток №2 до Договору купівлі-продажу  
 об'єкта нерухомості (перший продаж)  
 №ЮТ1А-201/1 від "\_\_\_" \_\_\_\_\_ 2025 р.  
 (графічне зображення схеми будівельного  
 плану МОН)

Графічне зображення схеми будівельного плану МОН - №201

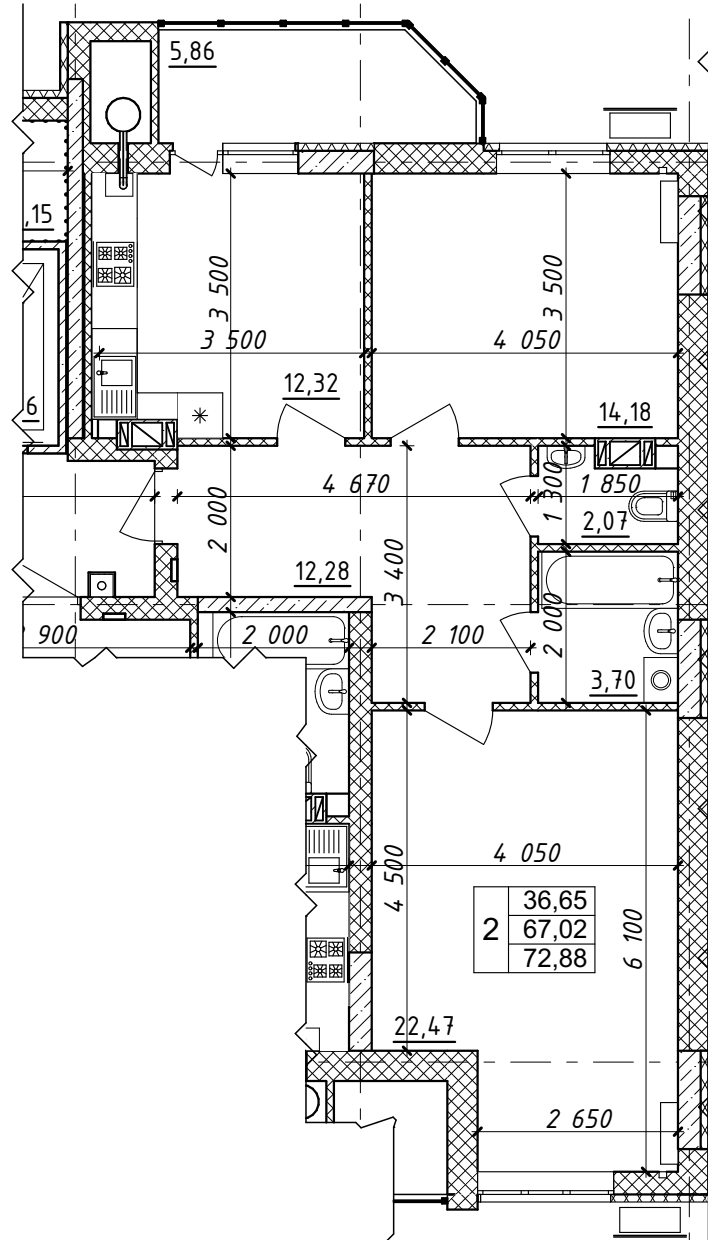

Характеристика квартири:

Передпокій - 12,28 м <sup>2</sup>	Житлова площа квартири - 36,65 м <sup>2</sup>
Кухня - 12,32 м <sup>2</sup>	Загальна площа квартири - 72,88 м <sup>2</sup>
Загальна кімната - 22,47 м <sup>2</sup>	
Спальня - 14,18 м <sup>2</sup>	
С/в - 5,77 м <sup>2</sup>	

Покупець:

Продавець:  
 ТОВ "СОЛАР ПОЛТАВА"

В.В. ДОБРЕЛЯ

Схема розміщення МОН - №201 на поверсі

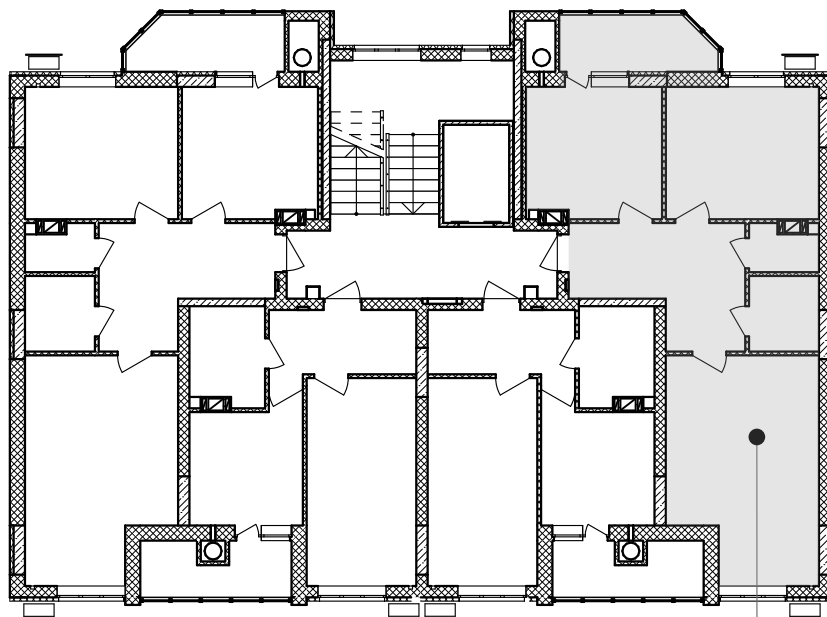

кв. №201  
5-й поверх

Покупець:

Продавець:  
ТОВ "СОЛАР ПОЛТАВА"

В.В. ДОБРЕЛЯ

Додаток №1 до Договору купівлі-продажу  
об'єкта нерухомості (перший продаж)  
№ЮТ1А-202/1 від "\_\_\_" \_\_\_\_\_ 2025 р.  
(графічне зображення розташування  
неподільного об'єкта незавершеного  
будівництва на генеральному плані об'єкта  
будівництва)

Генеральний план

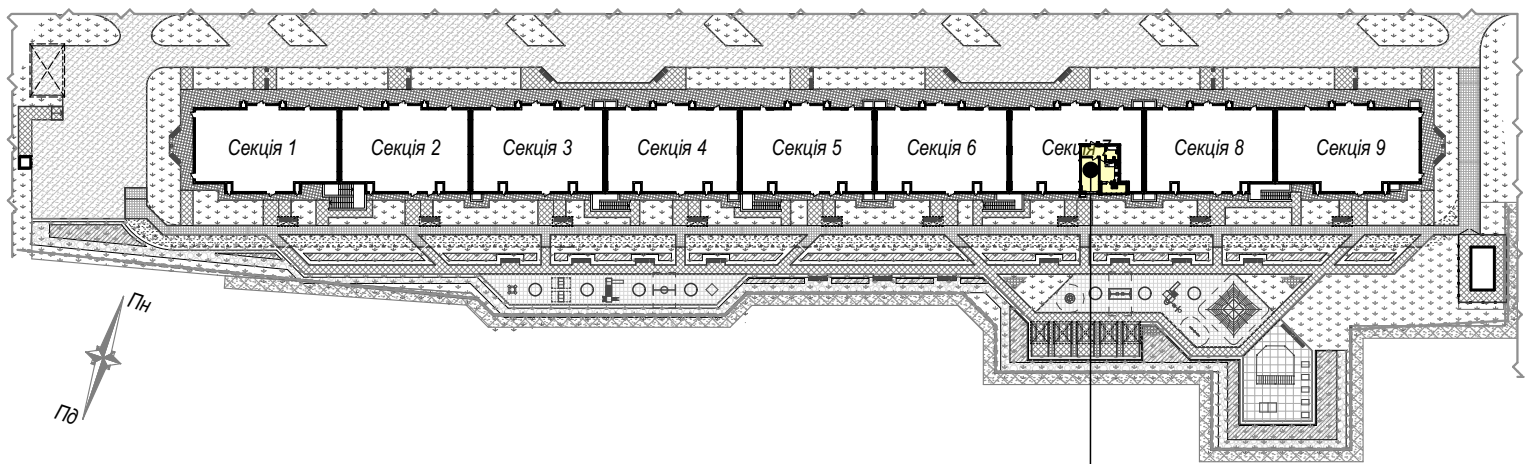

майбутній об'єкт нерухомості - кв.№202  
розміщений на 5 поверсі секції 7

Покупець:

Продавець:  
ТОВ "СОЛАР ПОЛТАВА"

В.В. ДОБРЕЛЯ

Додаток №2 до Договору купівлі-продажу  
об'єкта нерухомості (перший продаж)  
№ЮТ1А-202/1 від "\_\_\_" \_\_\_\_\_ 2025 р.  
(графічне зображення схеми будівельного  
плану МОН)

Графічне зображення схеми будівельного плану МОН - №202

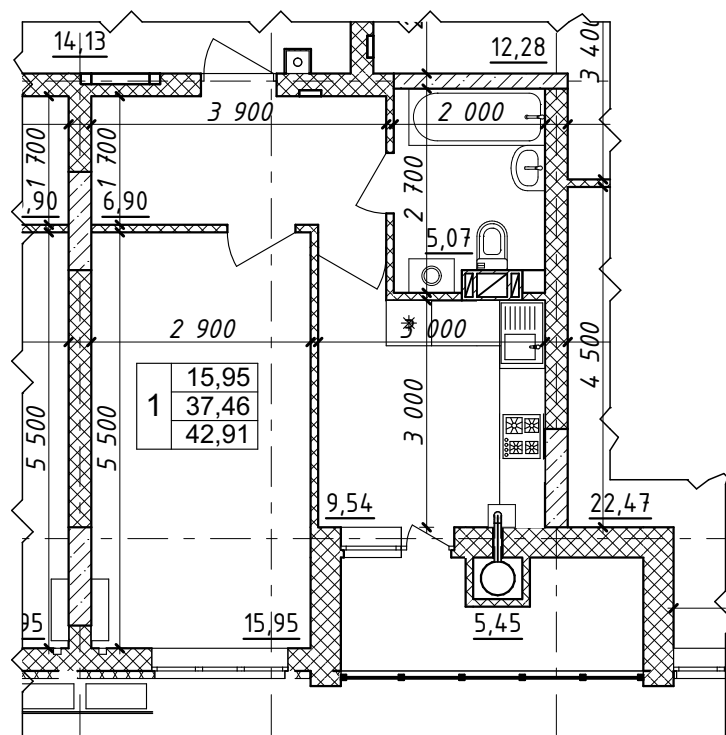

Характеристика квартири:

Передпокій - 6,90 м<sup>2</sup>

Кухня - 9,54 м<sup>2</sup>

Загальна кімната - 15,95 м<sup>2</sup>

С/в - 5,07 м<sup>2</sup>

Житлова площа

квартири - 36,65 м<sup>2</sup>

Загальна площа

квартири - 72,88 м<sup>2</sup>

Покупець:

Продавець:

ТОВ "СОЛАР ПОЛТАВА"

В.В. ДОБРЕЛЯ

Схема розміщення МОН - №202 на поверсі

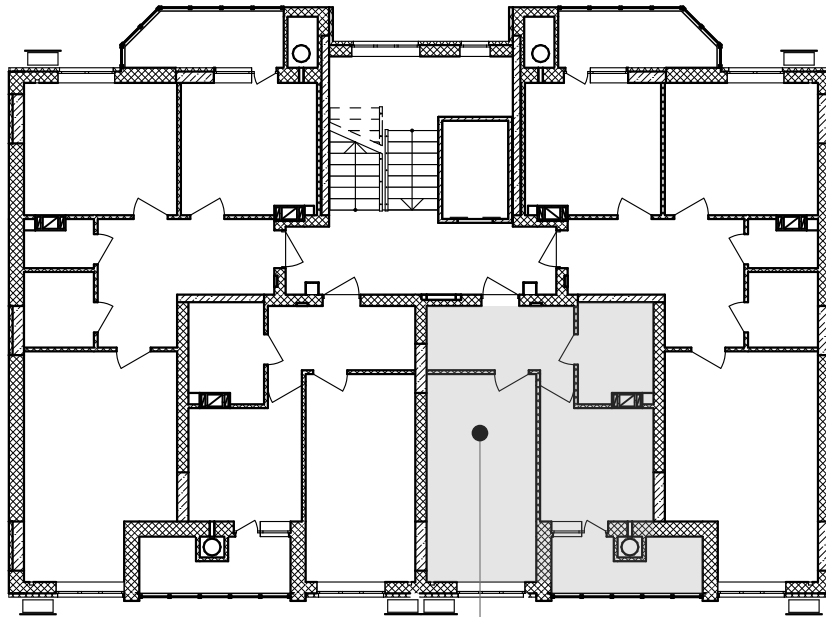

кв.№202  
5-й поверх

Покупець:

Продавець:  
ТОВ "СОЛАР ПОЛТАВА"

В.В. ДОБРЕЛЯ

Додаток №1 до Договору купівлі-продажу  
об'єкта нерухомості (перший продаж)  
№ЮТ1А-203/1 від "\_\_\_" \_\_\_\_\_ 2025 р.  
(графічне зображення розташування  
неподільного об'єкта незавершеного  
будівництва на генеральному плані об'єкта  
будівництва)

### Генеральний план

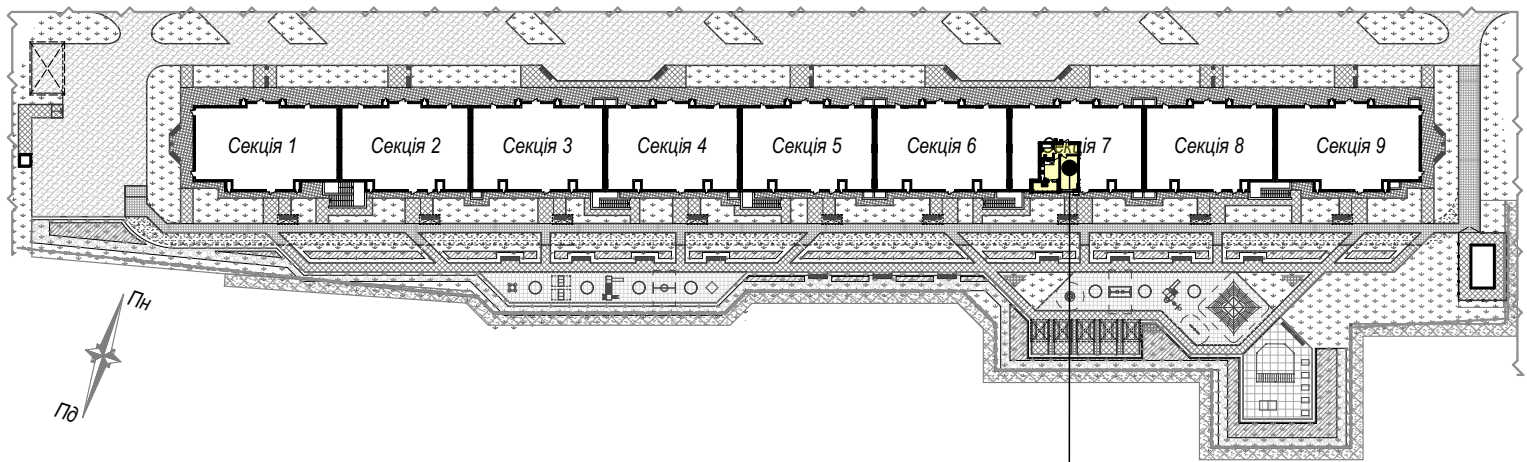

майбутній об'єкт нерухомості - кв.№203  
розміщений на 5 поверсі секції 7

Покупець:

Продавець:  
ТОВ "СОЛАР ПОЛТАВА"

В.В. ДОБРЕЛЯ

Графічне зображення схеми будівельного плану МОН - №203

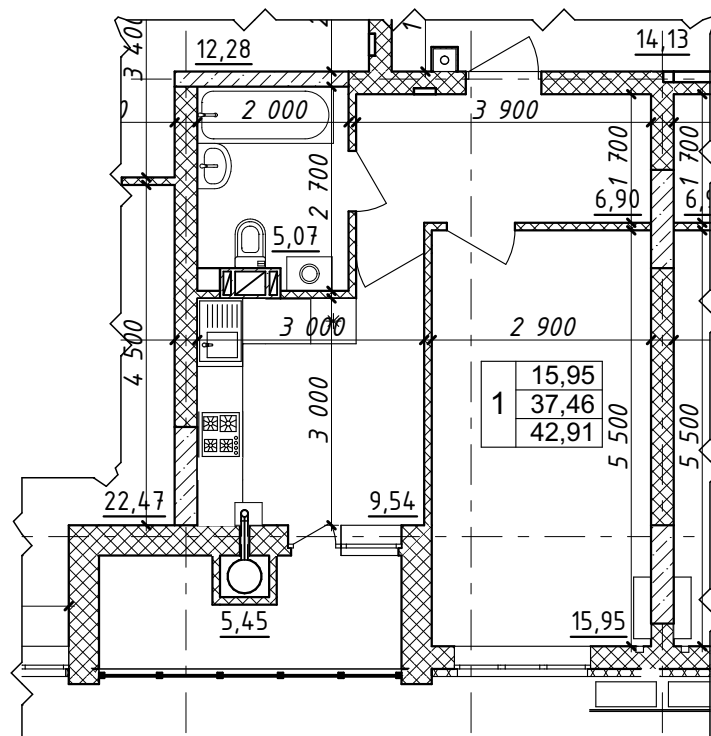

Характеристика квартири:

Передпокій - 6,90 м<sup>2</sup>

Кухня - 9,54 м<sup>2</sup>

Загальна кімната - 15,95 м<sup>2</sup>

С/в - 5,07 м<sup>2</sup>

Житлова площа

квартири - 15,95 м<sup>2</sup>

Загальна площа

квартири - 42,91 м<sup>2</sup>

Покупець:

Продавець:

ТОВ "СОЛАР ПОЛТАВА"

В.В. ДОБРЕЛЯ

Схема розміщення МОН - №203 на поверсі

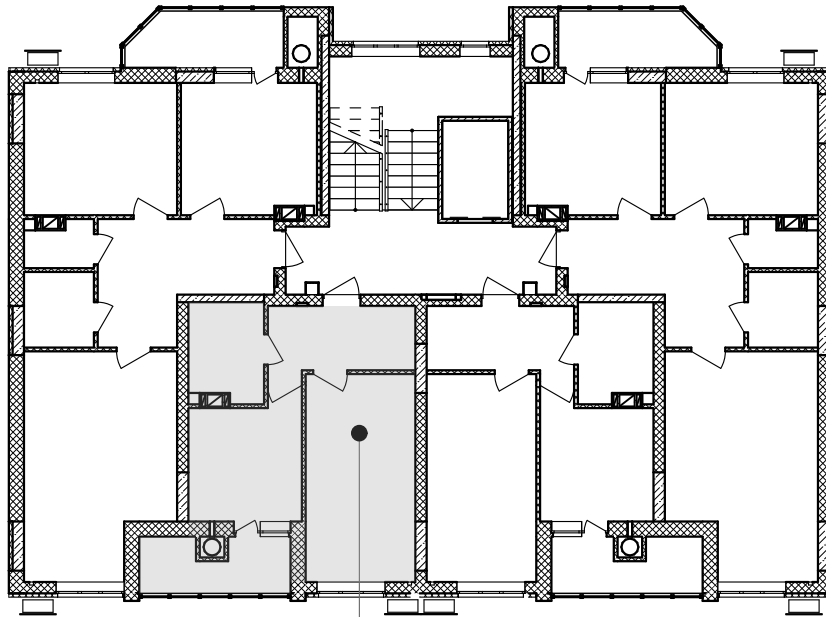

кв. №203  
5-й поверх

Покупець:

Продавець:  
ТОВ "СОЛАР ПОЛТАВА"

В.В. ДОБРЕЛЯ

Додаток №1 до Договору купівлі-продажу  
об'єкта нерухомості (перший продаж)  
№ЮТ1А-204/1 від "\_\_\_" \_\_\_\_\_ 2025 р.  
(графічне зображення розташування  
неподільного об'єкта незавершеного  
будівництва на генеральному плані об'єкта  
будівництва)

Генеральний план

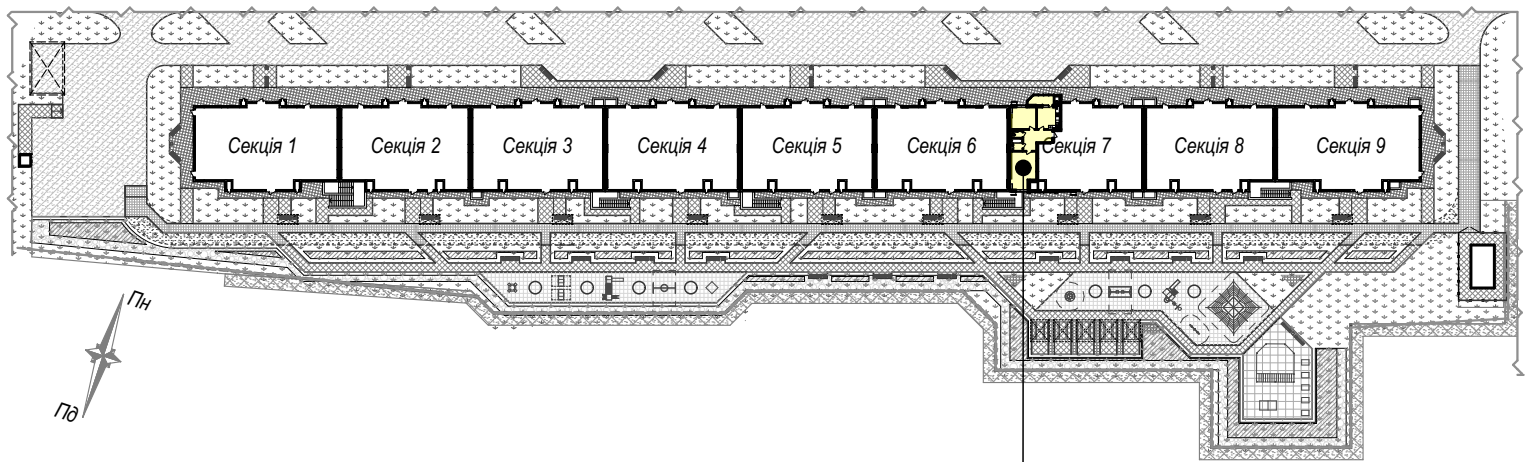

майбутній об'єкт нерухомості - кв.№204  
розміщений на 5 поверсі секції 7

Покупець:

Продавець:  
ТОВ "СОЛАР ПОЛТАВА"

В.В. ДОБРЕЛЯ

Графічне зображення схеми будівельного плану МОН - №204

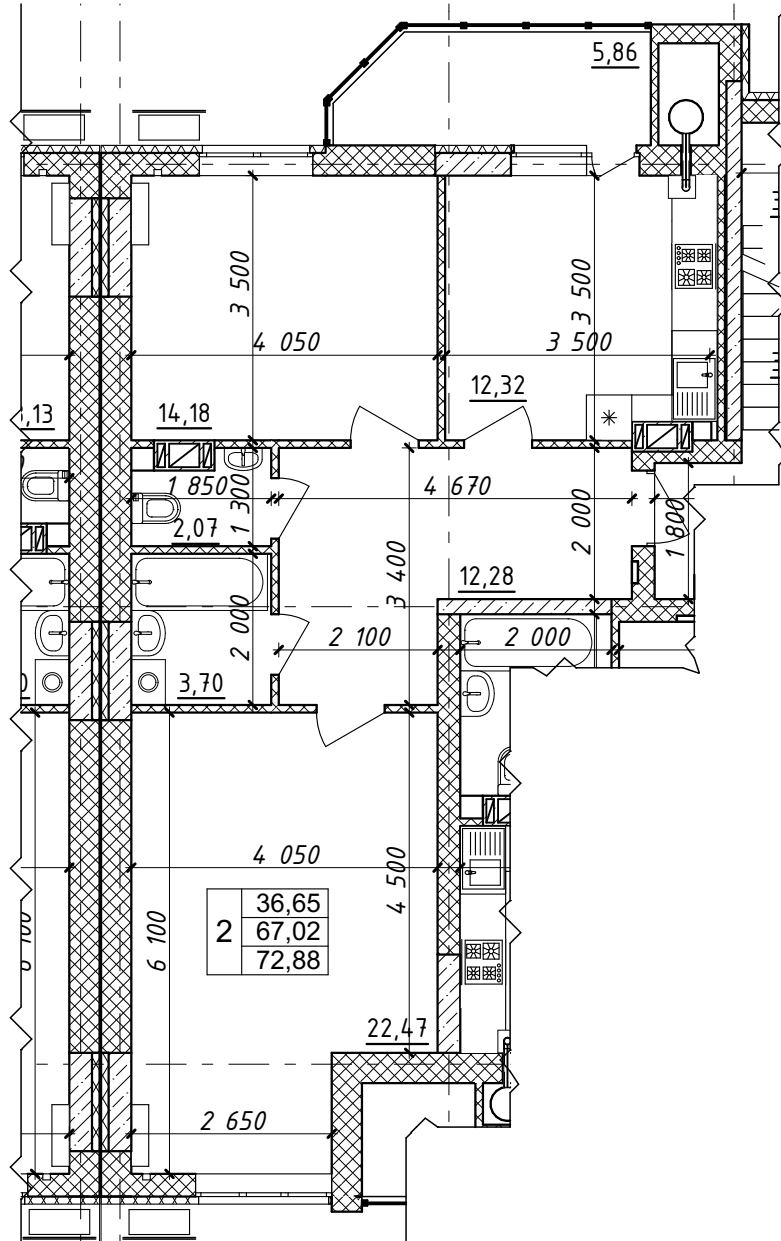

Характеристика квартири:

Передпокій - 12,28 м <sup>2</sup>	Житлова площа квартири - 36,65 м <sup>2</sup>
Кухня - 12,32 м <sup>2</sup>	Загальна площа квартири - 72,88 м <sup>2</sup>
Загальна кімната - 22,47 м <sup>2</sup>	
Спальня - 14,18 м <sup>2</sup>	
С/в - 5,77 м <sup>2</sup>	

Покупець:

Продавець:  
 ТОВ "СОЛАР ПОЛТАВА"

В.В. ДОБРЕЛЯ

Схема розміщення МОН - №204 на поверсі

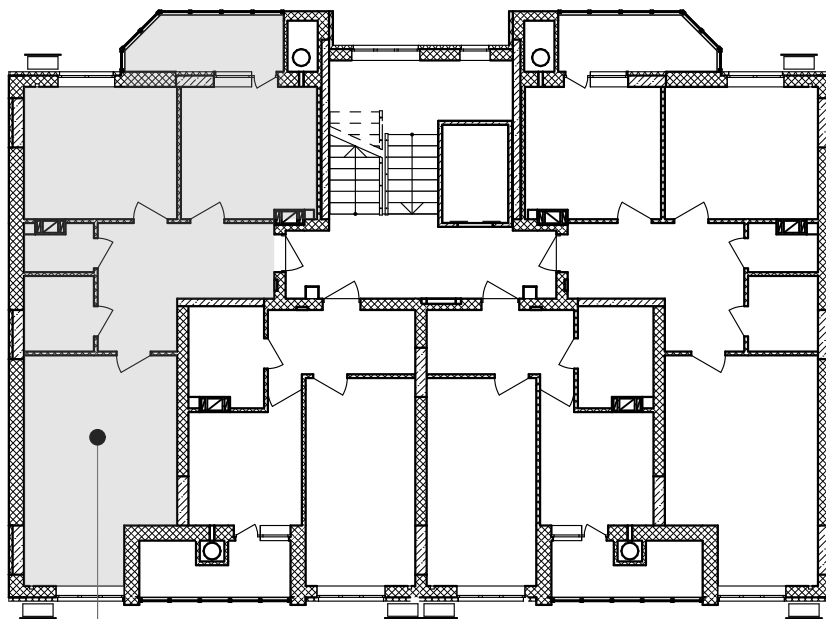

кв.№204  
5-й поверх

Покупець:

Продавець:  
ТОВ "СОЛАР ПОЛТАВА"

В.В. ДОБРЕЛЯ

Додаток №1 до Договору купівлі-продажу  
об'єкта нерухомості (перший продаж)  
№ЮТ1А-205/1 від "\_\_\_" \_\_\_\_\_ 2025 р.  
(графічне зображення розташування  
неподільного об'єкта незавершеного  
будівництва на генеральному плані об'єкта  
будівництва)

### Генеральний план

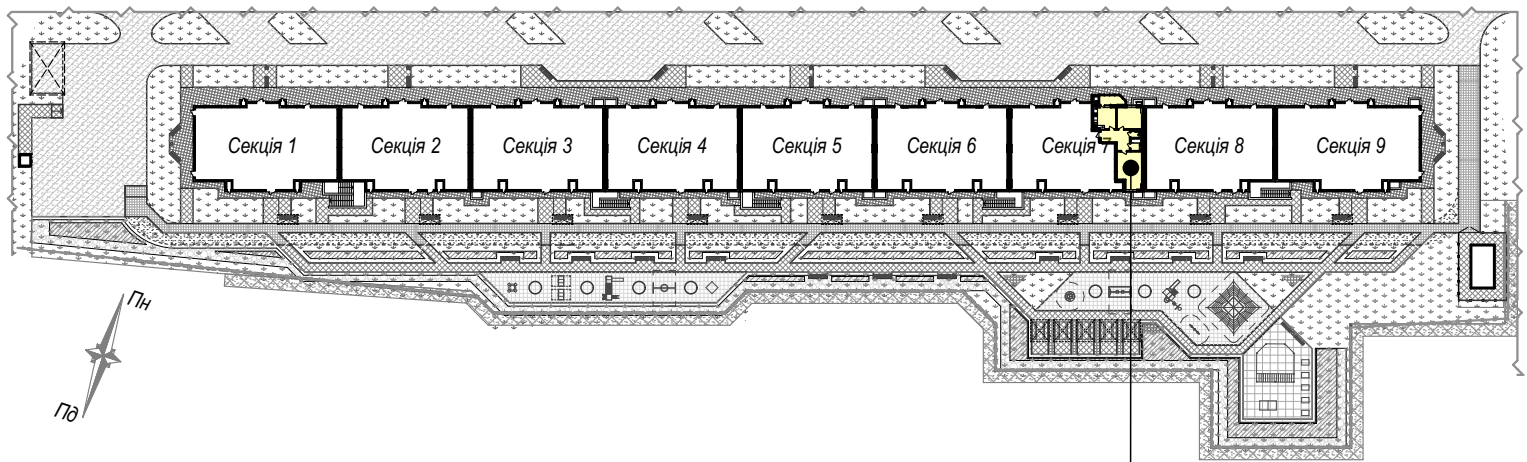

майбутній об'єкт нерухомості - кв.№205  
розміщений на 6 поверсі секції 7

Покупець:

Продавець:  
ТОВ "СОЛАР ПОЛТАВА"

В.В. ДОБРЕЛЯ

Додаток №2 до Договору купівлі-продажу  
 об'єкта нерухомості (перший продаж)  
 №ЮТ1А-205/1 від "\_\_\_" \_\_\_\_\_ 2025 р.  
 (графічне зображення схеми будівельного  
 плану МОН)

Графічне зображення схеми будівельного плану МОН - №205

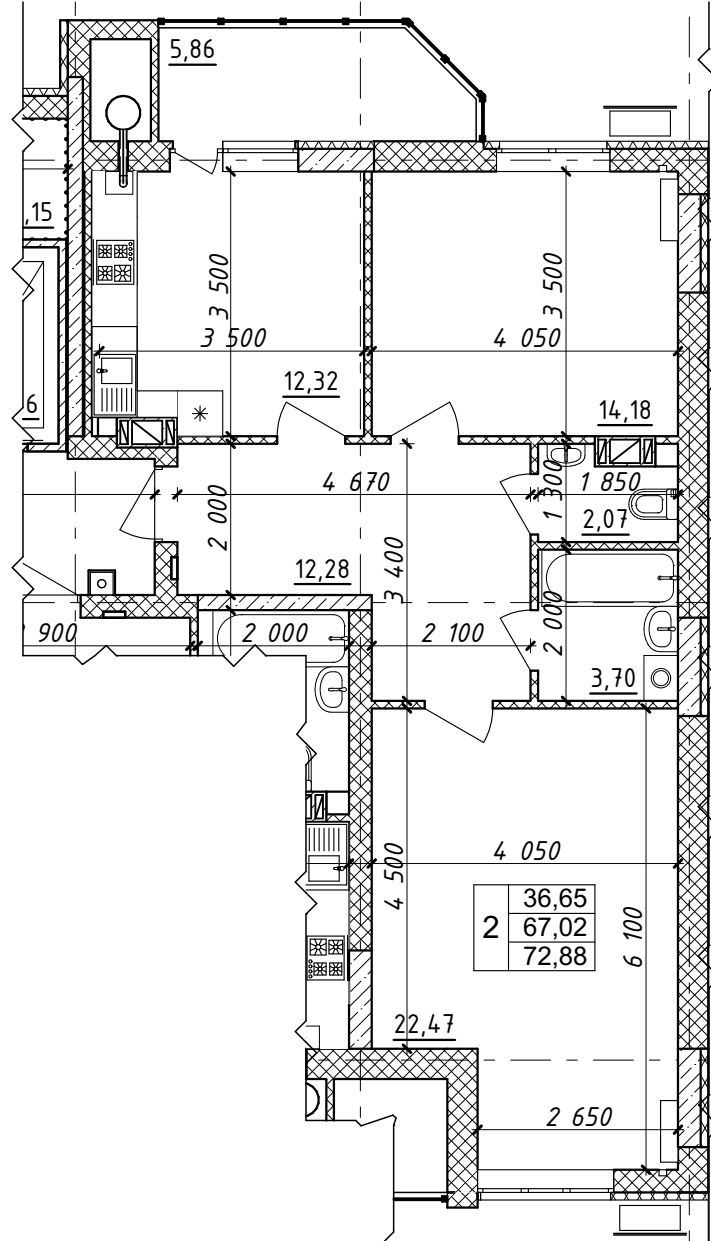

Характеристика квартири:

Передпокій - 12,28 м <sup>2</sup>	Житлова площа квартири - 36,65 м <sup>2</sup>
Кухня - 12,32 м <sup>2</sup>	Загальна площа квартири - 72,88 м <sup>2</sup>
Загальна кімната - 22,47 м <sup>2</sup>	
Спальня - 14,18 м <sup>2</sup>	
С/в - 5,77 м <sup>2</sup>	

Покупець:

Продавець:  
 ТОВ "СОЛАР ПОЛТАВА"

В.В. ДОБРЕЛЯ

Схема розміщення МОН - №205 на поверсі

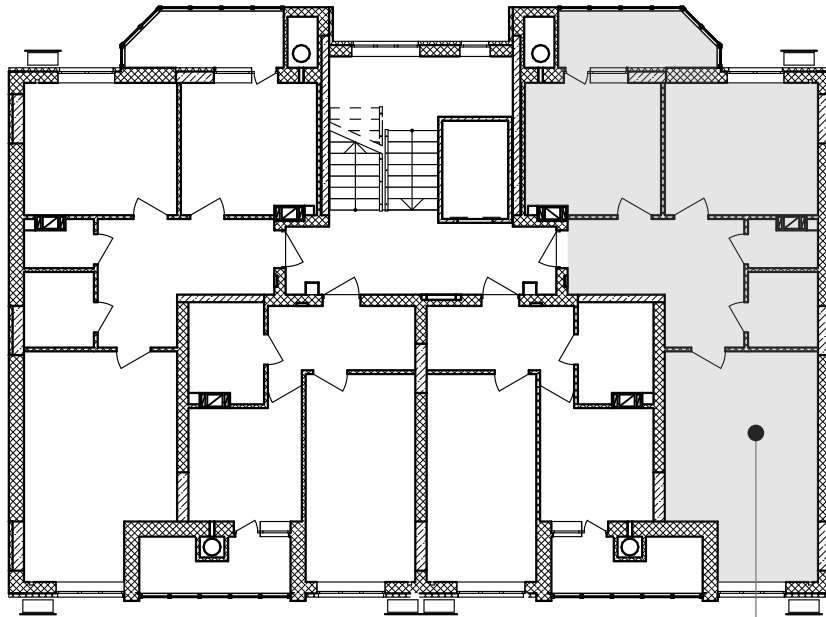

кв. №205  
6-й поверх

Покупець:

Продавець:  
ТОВ "СОЛАР ПОЛТАВА"

В.В. ДОБРЕЛЯ

Додаток №1 до Договору купівлі-продажу  
об'єкта нерухомості (перший продаж)  
№ЮТ1А-206/1 від "\_\_\_" \_\_\_\_\_ 2025 р.  
(графічне зображення розташування  
неподільного об'єкта незавершеного  
будівництва на генеральному плані об'єкта  
будівництва)

Генеральний план

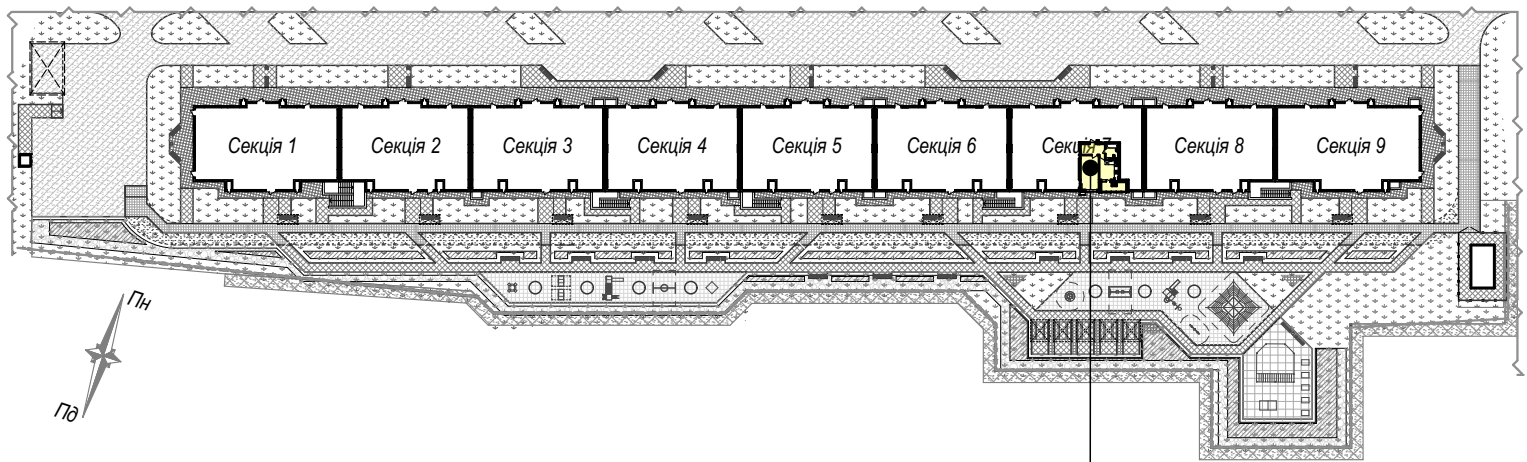

майбутній об'єкт нерухомості - кв.№206  
розміщений на 6 поверсі секції 7

Покупець:

Продавець:  
ТОВ "СОЛАР ПОЛТАВА"

В.В. ДОБРЕЛЯ

Додаток №2 до Договору купівлі-продажу  
об'єкта нерухомості (перший продаж)  
№ЮТ1А-206/1 від "\_\_\_" \_\_\_\_\_ 2025 р.  
(графічне зображення схеми будівельного  
плану МОН)

Графічне зображення схеми будівельного плану МОН - №206

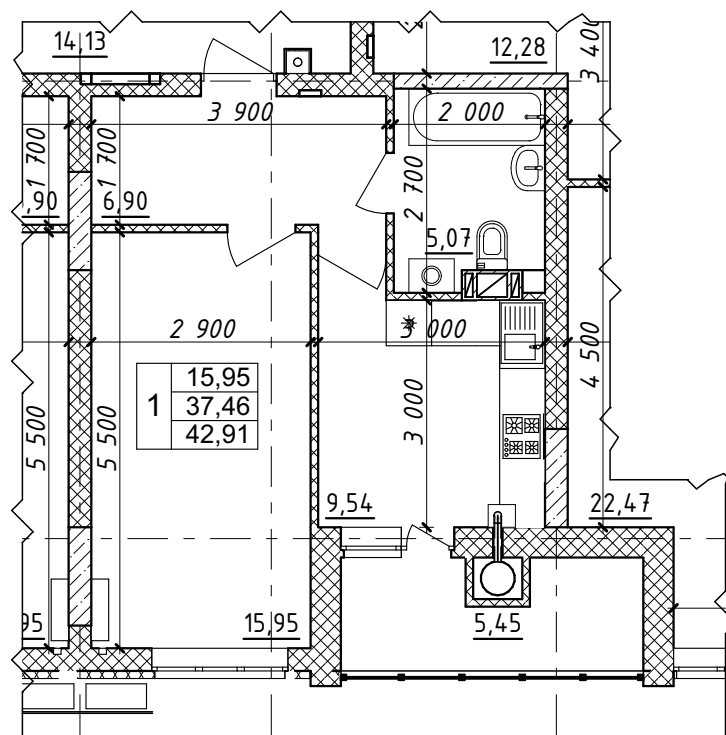

Характеристика квартири:

Передпокій - 6,90 м<sup>2</sup>

Кухня - 9,54 м<sup>2</sup>

Загальна кімната - 15,95 м<sup>2</sup>

С/в - 5,07 м<sup>2</sup>

Житлова площа

квартири - 36,65 м<sup>2</sup>

Загальна площа

квартири - 72,88 м<sup>2</sup>

Покупець:

Продавець:

ТОВ "СОЛАР ПОЛТАВА"

В.В. ДОБРЕЛЯ

Схема розміщення МОН - №206 на поверсі

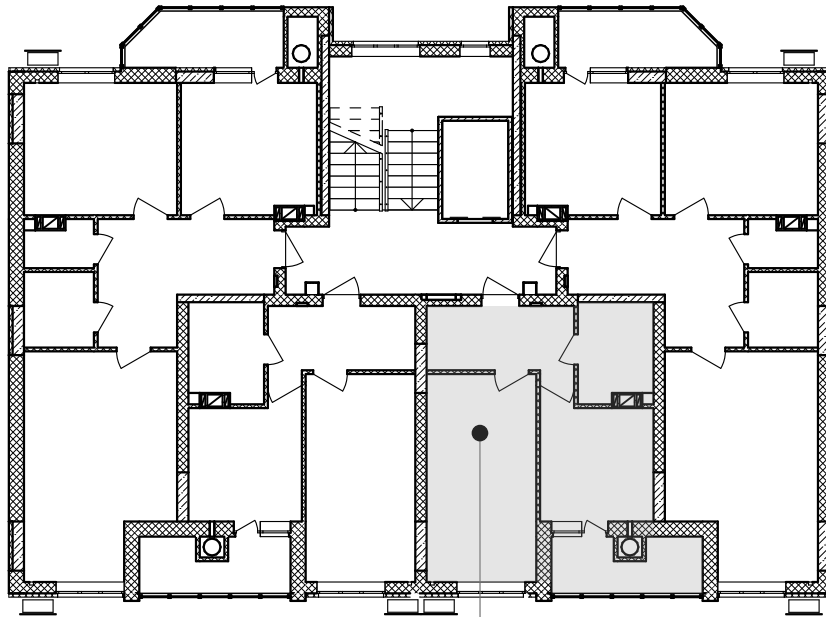

кв.№206  
6-й поверх

Покупець:

Продавець:  
ТОВ "СОЛАР ПОЛТАВА"

В.В. ДОБРЕЛЯ

Додаток №1 до Договору купівлі-продажу  
об'єкта нерухомості (перший продаж)  
№ЮТ1А-207/1 від "\_\_\_" \_\_\_\_\_ 2025 р.  
(графічне зображення розташування  
неподільного об'єкта незавершеного  
будівництва на генеральному плані об'єкта  
будівництва)

Генеральний план

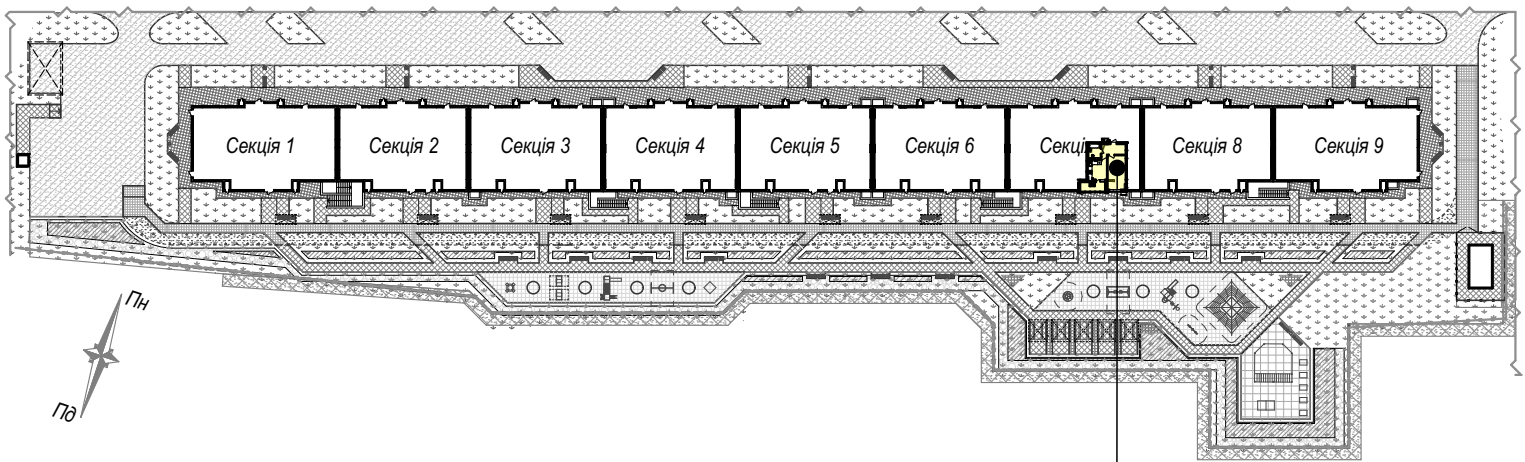

майбутній об'єкт нерухомості - кв.№207  
розміщений на 6 поверсі секції 7

Покупець:

Продавець:  
ТОВ "СОЛАР ПОЛТАВА"

В.В. ДОБРЕЛЯ

Графічне зображення схеми будівельного плану МОН - №207

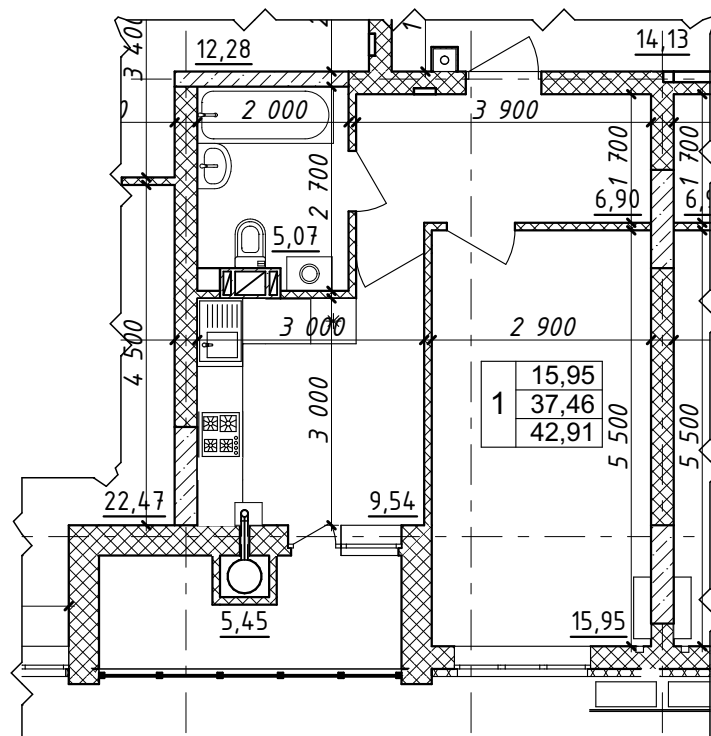

Характеристика квартири:

Передпокій - 6,90 м<sup>2</sup>

Кухня - 9,54 м<sup>2</sup>

Загальна кімната - 15,95 м<sup>2</sup>

С/в - 5,07 м<sup>2</sup>

Житлова площа

квартири - 15,95 м<sup>2</sup>

Загальна площа

квартири - 42,91 м<sup>2</sup>

Покупець:

Продавець:

ТОВ "СОЛАР ПОЛТАВА"

В.В. ДОБРЕЛЯ

Схема розміщення МОН - №207 на поверсі

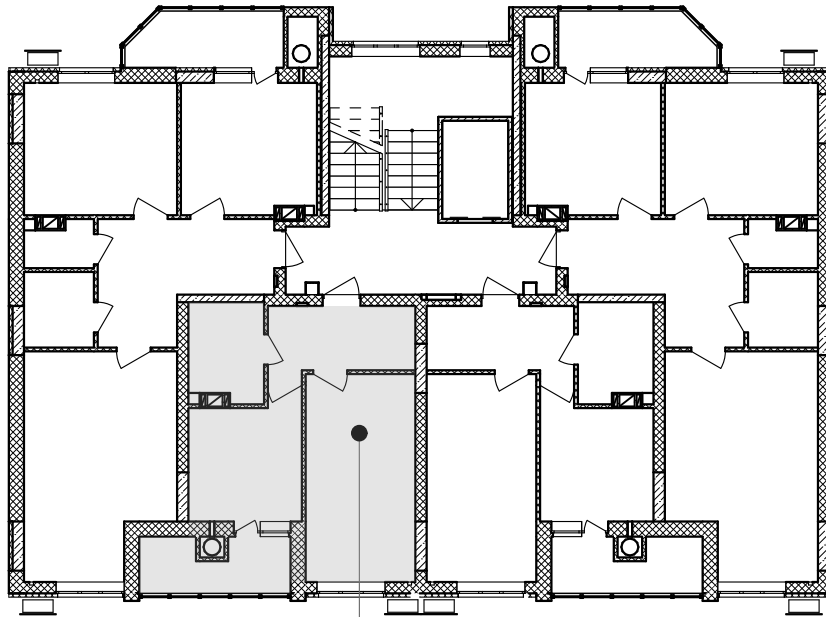

кв.№207  
6-й поверх

Покупець:

Продавець:  
ТОВ "СОЛАР ПОЛТАВА"

В.В. ДОБРЕЛЯ

Додаток №1 до Договору купівлі-продажу  
об'єкта нерухомості (перший продаж)  
№ЮТ1А-208/1 від "\_\_\_" \_\_\_\_\_ 2025 р.  
(графічне зображення розташування  
неподільного об'єкта незавершеного  
будівництва на генеральному плані об'єкта  
будівництва)

### Генеральний план

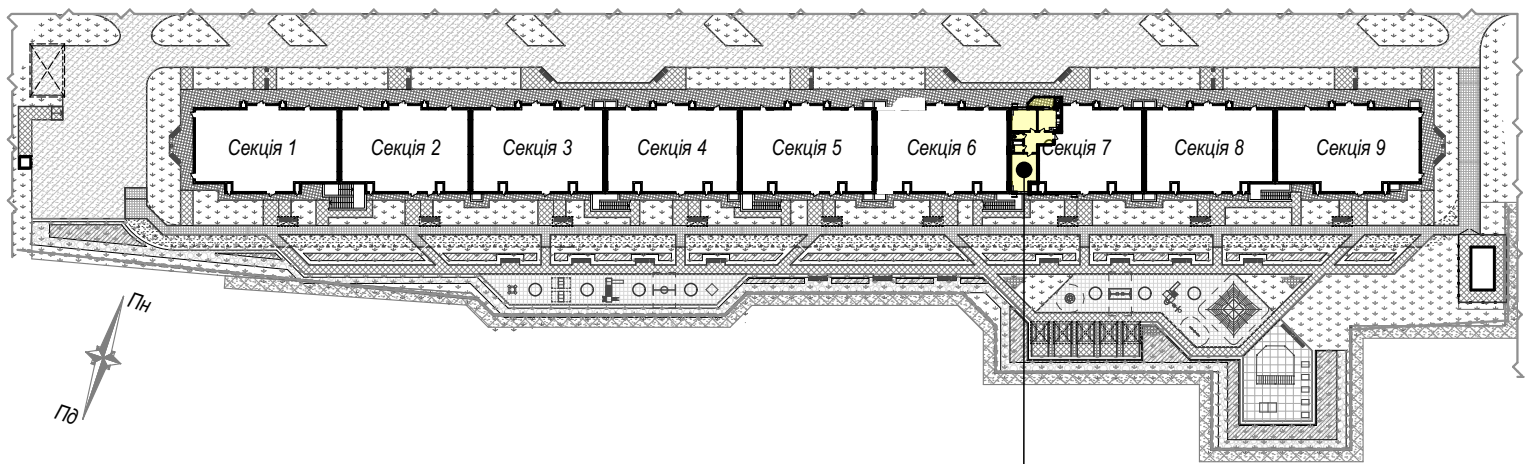

майбутній об'єкт нерухомості - кв.№208  
розміщений на 6 поверсі секції 7

Покупець:

Продавець:  
ТОВ "СОЛАР ПОЛТАВА"

В.В. ДОБРЕЛЯ



Схема розміщення МОН - №208 на поверсі

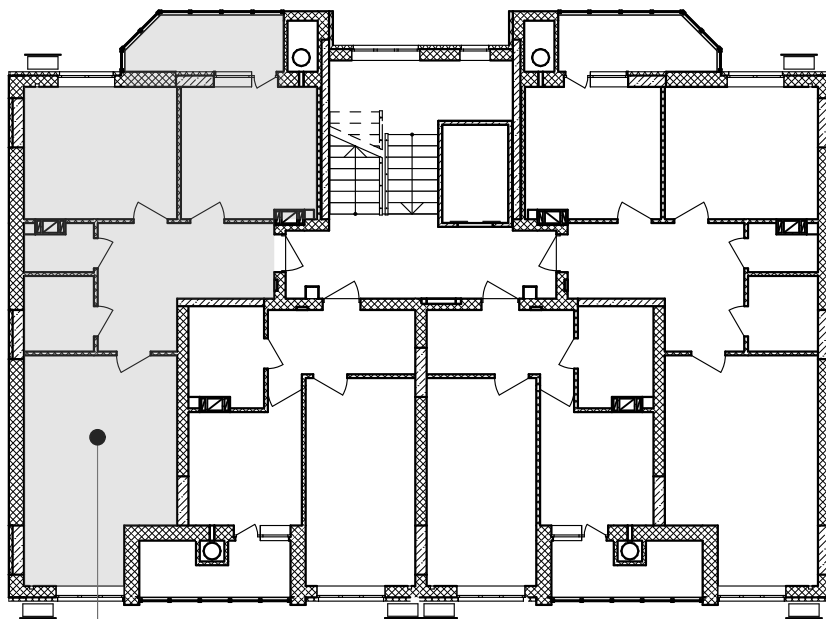

кв. №208  
6-й поверх

Покупець:

Продавець:  
ТОВ "СОЛАР ПОЛТАВА"

В.В. ДОБРЕЛЯ